

Notice d'utilisation

Quality, Design and Innovation

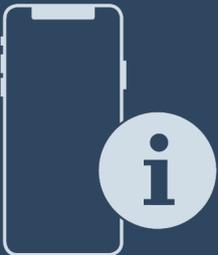

home.liebherr.com/fridge-manuals

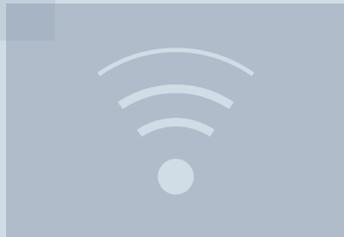

LIEBHERR

Vue d'ensemble de l'appareil

Sommaire

1	Vue d'ensemble de l'appareil.....	2
1.1	Articles livrés.....	2
1.2	Vue d'ensemble de l'appareil et des accessoires.....	3
1.3	Équipement spécial.....	3
1.4	Domaine d'application de l'appareil.....	3
1.5	Émission sonore de l'appareil.....	3
1.6	Conformité.....	3
1.7	Base de données EPREL.....	4
2	Consignes de sécurité générales.....	4
3	Mise en service.....	6
3.1	Conditions d'installation.....	6
3.2	Dimensions de l'appareil.....	6
3.3	Transporter l'appareil.....	7
3.4	Retirer l'emballage.....	8
3.5	Installer l'appareil.....	8
3.6	Aligner l'appareil.....	9
3.7	Installation de plusieurs appareils.....	9
3.8	Après installation.....	9
3.9	Éliminer l'emballage.....	10
3.10	Remplacer la butée de porte / déposer la charnière.....	10
3.11	Aligner la porte.....	13
3.12	Brancher l'appareil.....	13
3.13	Mettre l'appareil en marche (première mise en service).....	14
4	Stockage.....	14
4.1	Conseils de stockage.....	14
4.2	Durées de stockage.....	14
5	Utilisation	14
5.1	Éléments de commande et d'affichage.....	14
5.1.1	Affichage d'état.....	15
5.2	Fonctions	15
5.2.1	Mettre l'appareil en marche et à l'arrêt.....	15
5.2.2	Modifier la température.....	15
5.2.2	Cycle de fonctionnement.....	15
5.2.3	Affichage min. max. de la température.....	15
5.2.4	Dégivrage manuel.....	15
5.3	Alarme.....	16
6	Équipement	16
7	Entretien.....	16
7.1	Dégivrer l'appareil.....	16
7.2	Nettoyer l'appareil.....	16
8	Aide clients.....	17
8.1	Données techniques.....	17
8.2	Défaillance technique.....	18
8.3	Service après-vente.....	19
8.4	Plaque signalétique.....	19
9	Mise hors service.....	19
10	Élimination.....	19
10.1	Préparer l'appareil pour l'élimination.....	19
10.2	Éliminer l'appareil dans le respect de l'environnement.....	19
11	Informations complémentaires.....	20

Le fabricant travaille sans cesse au perfectionnement de tous les modèles de ses produits. Nous comptons donc sur votre compréhension concernant des modifications éventuelles de forme, d'équipement et de technologie.

Symbole	Explication
	Lire le manuel d'utilisation Pour découvrir tous les avantages de votre nouvel appareil, veuillez lire attentivement les consignes figurant dans le présent manuel.

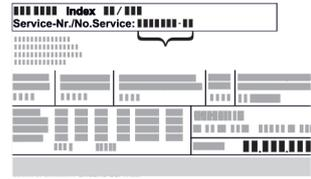
Symbole	Explication
	Manuel d'utilisation complet disponible sur Internet Vous trouverez le manuel d'utilisation détaillé sur Internet en scannant le code QR figurant sur la première de couverture du manuel d'utilisation ou en saisissant le numéro de service sur home.liebherr.com/fridge-manuals . Vous trouverez le numéro de service sur la plaque signalétique :
	 <i>Fig. Représentation à titre d'exemple</i>
	Vérifier l'état de l'appareil Vérifier l'absence d'avaries de transport sur toutes les pièces. En cas de réclamation, adressez-vous au revendeur ou au service client.
	Divergences Le manuel d'utilisation est valable pour plusieurs modèles. Des divergences sont donc possibles. Les paragraphes concernant uniquement un certain type d'appareils sont indiqués par un astérisque (*).
	Instructions et résultats Les instructions sont indiquées par ▶. Les résultats sont indiqués par ▷.
	Vidéos Les vidéos des appareils sont disponibles sur la chaîne YouTube de Liebherr-Hausgeräte.

Cette notice d'utilisation est valable pour :			
PlugIn :		Remote :	
FRTSvg 75..	FFTSvg 75..	FRTSrg 75	FFTSrg 75..

1 Vue d'ensemble de l'appareil

1.1 Articles livrés

Vérifier l'absence d'avaries de transport sur toutes les pièces. En cas de réclamation, adressez-vous au revendeur ou au service après-vente. (voir 8.3 Service après-vente)

La livraison est composée des pièces suivantes :

- Appareil indépendant
- Équipement *
- Matériel de montage *
- Mode d'emploi

1.2 Vue d'ensemble de l'appareil et des accessoires

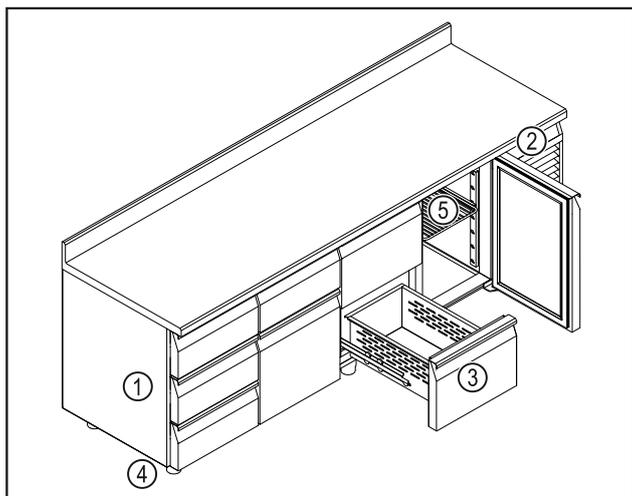

Fig. 1 Représentation à titre d'exemple

- (1) Plaque signalétique (sur la face intérieure gauche de l'appareil)
- (2) Éléments de commande et affichage de la température
- (3) Tiroirs *
- (4) Pieds réglables / Roulettes *
- (5) Grille de support *

1.3 Équipement spécial

Remarque

Les accessoires sont disponibles auprès du service après-vente (voir 8.3 Service après-vente) et dans la boutique d'électroménager Liebherr à l'adresse <https://home.liebherr.com>.

1.4 Domaine d'application de l'appareil

Utilisation conforme

Ce réfrigérateur est adapté au stockage professionnel d'aliments réfrigérés. Cet appareil n'est pas destiné à l'exposition ou au retrait d'aliments par des clients.*

Ce congélateur est adapté au stockage professionnel d'aliments congelés. Cet appareil n'est pas destiné à l'exposition ou au retrait d'aliments par des clients.*

L'appareil a été conçu pour une utilisation dans des pièces fermées.

Toute autre utilisation est interdite.

Utilisations incorrectes prévisibles

Les applications suivantes sont formellement interdites :

- Stockage et réfrigération de :
 - Substances chimiques instables, inflammables ou irritantes
 - Médicaments, plasma sanguin, préparations de laboratoire ou tout autre produits semblable selon la directive

2007/47/CE sur les substances et produits médicinaux

- Utilisation dans des zones à risque d'explosion
- Utilisation à l'extérieur ou dans des zones humides et exposées à des projections d'eau

Une utilisation non conforme de l'appareil entraîne des dommages ou détériore les marchandises stockées.

Classes climatiques

La classe climatique correspondant à votre appareil est indiquée sur la plaque signalétique.

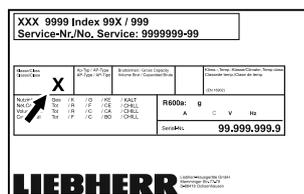

Fig. 2 Plaque signalétique

(X) Cette classe climatique indique dans quelles conditions environnementales l'appareil peut être utilisé en toute sécurité.

Classe climatique (X)	température max. de la pièce en °C	humidité relative max. en %
3	+25	60
4	+30	55
5	+40	40
7	+35	75

Remarque

La température minimale admissible de la pièce sur le lieu d'installation est de +10 °C.

Dans des conditions limites, il est possible qu'une légère condensation se forme sur la vitre (selon l'équipement) et les parois latérales.

1.5 Émission sonore de l'appareil

Le niveau de pression acoustique d'émission de classe A pendant le fonctionnement de l'appareil est inférieur à 70 dB(A) (puissance acoustique rel. 1 pW).

1.6 Conformité

L'étanchéité du circuit réfrigérant est contrôlée. L'appareil est conforme aux normes de sécurité en vigueur.

Déclaration de conformité UE	
Fabricant/exposant :	LIEBHERR-HAUSGERÄTE LIENZ GMBH

Consignes de sécurité générales

Déclaration de conformité UE	
Adresse :	A-9900 Lienz, Dr. Hans Liebherr Straße 1
Le produit désigné est conforme aux consignes des directives et réglementations européennes suivantes :	
(EU) 2019/2020	
(EU) 2015/1095	
(EU) 2015/1094	
(EU) 2017/1369	
2006/42/CE	
2014/30/UE	
2009/125/CE	
2011/65/UE	
Le texte intégral de la déclaration de conformité UE est disponible à l'adresse : www.Liebherr.com	

1.7 Base de données EPREL

À partir du 1er mars 2021, les informations relatives au label énergétique et aux exigences d'écoconception seront disponibles dans la base de données européenne sur l'étiquetage énergétique (EPREL). La base de données est accessible à l'adresse <https://eprel.ec.europa.eu/>. Vous serez invité à saisir le nom du modèle. Le nom du modèle figure sur la plaque signalétique.

2 Consignes de sécurité générales

Conserver soigneusement cette notice d'utilisation afin de pouvoir la consulter à tout moment.

Si vous cédez l'appareil à un tiers, veuillez également remettre cette notice d'utilisation au nouvel acquéreur.

Pour garantir une utilisation conforme et sûre de l'appareil, lisez attentivement cette notice d'utilisation avant toute utilisation. Respectez toujours les instructions ainsi que les consignes de sécurité et d'avertissement qui figurent dans la notice. Celles-ci jouent un rôle essentiel pour une installation et une exploitation sûres et sans heurts de l'appareil.

Danger pour l'utilisateur :

- Cet appareil peut être utilisé par des enfants âgés de 8 ans ou plus ainsi que par des personnes souffrant d'un handicap physique ou mental, d'une déficience sensorielle, ou ne disposant pas de l'expérience ou des connaissances nécessaires au fonctionnement de cet appareil, si elles sont encadrées ou si elles ont été informées sur l'utilisation sécuritaire de l'appareil et comprennent les risques qui en résultent. Les enfants doivent être surveillés pour s'assurer qu'ils ne jouent pas avec l'appareil. Le nettoyage et l'entre-

tien normal ne doivent pas être effectués par des enfants sans surveillance.

- La prise de courant doit être facilement accessible afin que l'appareil puisse être déconnecté du secteur rapidement en cas d'urgence. Elle doit se trouver en dehors de la zone postérieure de l'appareil.
- Lorsque l'appareil est débranché, toujours tirer la prise secteur. Ne pas tirer sur le câble.
- En cas de défaut, retirer la prise secteur ou retirer le fusible.
- **AVERTISSEMENT** : Ne pas endommager le câble de raccordement. Ne pas utiliser l'appareil si le câble de raccordement est défectueux.
- **AVERTISSEMENT** : Les prises multiples et autres appareils électroniques (par ex. transformateurs halogènes) ne doivent pas être placés et exploités derrière l'appareil.
- **AVERTISSEMENT** : Ne pas fermer les orifices de ventilation du bâti de l'appareil ou du boîtier d'encastrement.
- Les réparations et interventions sur l'appareil et le remplacement du cordon d'alimentation doivent être effectués uniquement par le service après-vente ou des techniciens spécialisés ayant suivi une formation spéciale.
- Monter, raccorder et éliminer l'appareil en suivant scrupuleusement les consignes.

Risque d'incendie :

- Le réfrigérant (données sur la plaque signalétique) est écologique mais inflammable. En cas de fuite, le réfrigérant peut s'enflammer.
 - **AVERTISSEMENT** : Ne pas endommager le circuit de refroidissement.
 - Éviter de manipuler des sources d'inflammation à l'intérieur de l'appareil.
 - **AVERTISSEMENT** : Ne pas utiliser d'appareils électriques à l'intérieur du réfrigérateur qui ne correspondent pas au modèle recommandé par le constructeur.
 - Si fuite du réfrigérant éteindre tout feu ou toute source de feu à proximité de la zone de fuite. Bien aérer la pièce. Informer le service client.
- Ne pas exploiter l'appareil à proximité de gaz explosifs.
- Ne pas entreposer ou utiliser d'essence ou tout autre gaz ou liquide inflammable à proximité de l'appareil.
- Ne pas stocker de matières explosibles dans l'appareil (bombes aérosols avec gaz propulseur inflammable, par exemple). Les

Consignes de sécurité générales

bombes aérosols en question se reconnaissent à l'indication du contenu sur l'étiquette ou au symbole du feu. D'éventuels gaz qui fuient peuvent s'enflammer avec les pièces électriques.

- Tenir éloigné l'appareil des bougies allumées, des lampes et des autres objets avec une flamme, pour ne pas mettre le feu à l'appareil avec ces derniers.
- Les boissons alcoolisées ou tout autre fût contenant de l'alcool doivent être fermés hermétiquement pour le stockage. Une éventuelle fuite d'alcool peut s'enflammer avec les composants électriques.

Risque de chute ou de renversement :

- Ne pas utiliser la base, les tiroirs, les portes et autre comme marchepied ou pour s'appuyer.

Risque de gelure, d'engourdissement ou de douleur :

- Éviter tout contact permanent de la peau avec des surfaces froides ou des aliments réfrigérés/congelés ou prendre des mesures de protection, comme le port de gants.

Risque de blessure et d'endommagement :

- **AVERTISSEMENT** : Pour accélérer le dégivrage, ne pas utiliser d'autres dispositifs mécaniques ou d'autres moyens que ceux recommandés par le fabricant.
- **AVERTISSEMENT** : Risque de blessures par choc électrique ! Sous la plaque de protection se trouvent les pièces conductrices. Les lampes intérieures ne doivent être remplacées ou réparées que par le service après-vente ou des techniciens formés.
- **ATTENTION** : L'appareil ne doit être utilisé qu'avec des accessoires d'origine du fabricant ou des accessoires d'autres fournisseurs autorisés par le fabricant. L'utilisateur assume les risques liés à l'utilisation d'accessoires non autorisés.

Risque d'écrasement :

- Ne pas mettre les mains dans la charnière lors de l'ouverture et de la fermeture de la porte. Les doigts peuvent rester coincés.

Qualification personnel qualifié :

Par personnel qualifié on entend des personnes qui, par leur formation technique, leurs connaissances, leurs expériences et leur connaissance des normes applicables, sont en mesure d'évaluer et d'exécuter le travail qui leur est confié

et de reconnaître les dangers possibles. Ils doivent avoir reçu une formation, des consignes et l'autorisation pour mener des travaux sur l'appareil.

Symboles sur l'appareil :



Le symbole peut se trouver sur le compresseur. Il se réfère à l'huile dans le compresseur et signale le danger suivant : **Peut être mortel en cas d'ingestion ou de pénétration dans les voies respiratoires.** Cet avertissement ne concerne que le recyclage. Il n'y a aucun danger pendant le fonctionnement normal.



AVERTISSEMENT : Risque d'incendie / matériaux inflammables. Le symbole se trouve sur le compresseur et indique le danger lié à la présence de substances inflammables. Ne pas enlever l'autocollant.



Le symbole se trouve au dos de l'appareil au niveau du relais d'alarme et signale le danger suivant : **décharge électrique !** Une tension externe peut subsister même si l'appareil est débranché du secteur. Ne pas enlever l'autocollant.



Cet autocollant ou un autocollant similaire peut se trouver au dos de l'appareil. Il concerne les panneaux revêtus de mousse se trouvant dans la porte et/ou l'enveloppe extérieure. Cet avertissement ne concerne que le recyclage. Ne pas enlever l'autocollant.

Respectez les consignes d'avertissement et les autres consignes spécifiques des autres chapitres :

	DANGER	Désigne une situation dangereuse immédiate qui peut entraîner la mort ou de graves blessures corporelles si elle n'est pas évitée.
	AVERTISSEMENT	Désigne une situation dangereuse qui peut entraîner la mort ou de graves blessures corporelles si elle n'est pas évitée.
	PRUDENCE	Désigne une situation dangereuse qui peut entraîner des blessures corporelles légères ou moyennement graves si elle n'est pas évitée.
	ATTENTION	Désigne une situation dangereuse qui peut entraîner des dommages matériels si elle n'est pas évitée.
	Remarque	Indique des remarques et conseils utiles.

Mise en service

3 Mise en service

3.1 Conditions d'installation



AVERTISSEMENT

Risque d'incendie dû à l'humidité !

Lorsque des pièces sous tension ou le câble de raccordement au secteur deviennent humides, un court-circuit peut se produire.

- L'appareil a été conçu pour être placé dans des locaux fermés. Ne pas exploiter l'appareil dehors ou dans des endroits humides non à l'abri de projections d'eau.

3.1.1 Lieu d'installation



AVERTISSEMENT

Fuite de réfrigérant et d'huile !

Incendie. Le réfrigérant est écologique mais inflammable. L'huile est également inflammable. En cas de fuite, le réfrigérant et l'huile peuvent s'enflammer en cas de concentration élevée et de contact avec une source de chaleur externe.

- Ne pas endommager la tuyauterie du circuit réfrigérant et le compresseur.

- Ne pas installer l'appareil dans un endroit exposé aux rayons directs du soleil, près d'une cuisinière, d'un chauffage ou autre.
- Le lieu d'installation optimal est une pièce sèche et bien ventilée.
- Si l'appareil est installé dans un environnement très humide, de la condensation peut se former sur l'extérieur de l'appareil. Toujours veiller à une bonne aération et ventilation du lieu d'installation.
- Plus la quantité de réfrigérant dans l'appareil est importante, plus la pièce dans laquelle se trouve l'appareil doit être grande. Dans les espaces trop petits, une fuite peut entraîner la formation d'un mélange de gaz et d'air inflammable. Pour 8 g de réfrigérant, le volume du local d'installation de l'appareil doit être d'au moins 1 m³. Les spécifications du réfrigérant figurent sur la plaque signalétique à l'intérieur de l'appareil.

- Le sol du local d'installation doit être horizontal et plat.
- Le lieu d'installation doit être capable de soutenir le poids de l'appareil en situation de stockage maximal. (voir 8.1 Données techniques)

3.1.2 Raccordement électrique



AVERTISSEMENT

Fonctionnement incorrect !

Incendie. Si vous touchez le câble d'alimentation/la fiche à l'arrière de l'appareil, ceux-ci peuvent être endommagés par les vibrations de l'appareil, ce qui peut entraîner un court-circuit.

- Placer l'appareil de façon à ce qu'il n'y ait pas de contact avec la fiche ou le câble d'alimentation.
- Ne brancher aucun appareil sur les prises situées à l'arrière de l'appareil.
- Les multiprises et autres appareils électroniques (p. ex. transformateurs halogènes) ne doivent pas être placés et exploités derrière l'appareil.

3.2 Dimensions de l'appareil

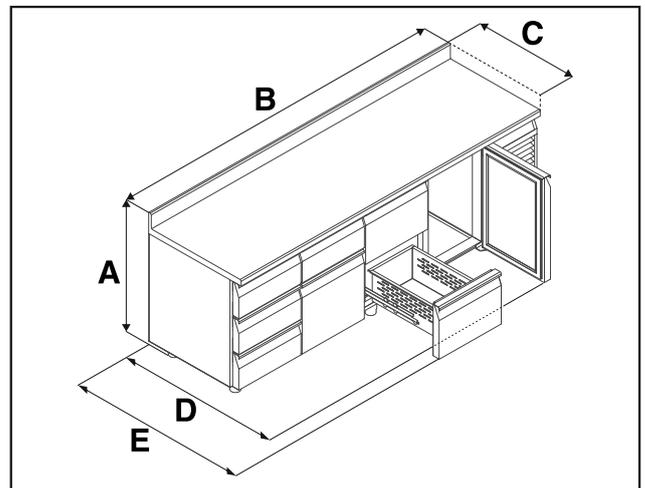

Fig. 3 Représentation à titre d'exemple

Modèle	Volume utile	A mm	B mm	C mm	D mm	E mm
FR... 7521	183 l	Version 001 : 810 Version T01 : 850 Version S01 : 950	v : 1300 r : 1160	700	1125	1280
FR... 7550	158 l					
FR... 7551	164 l					
FR... 7552	162 l					
FR... 7522	132 l					
FR... 7523	136 l					
FR... 7524	140 l					

Modèle	Volume utile	A mm	B mm	C mm	D mm	E mm
FR.... 7531	275 l	Version 001 : 810 Version T01 : 850 Version S01 : 950	v : 1780 r : 1640	700	1125	1280
FR.... 7553	249 l					
FR.... 7555	253 l					
FR... 7556	224 l					
FR.... 7559	230 l					
FR.... 7561	234 l					
FR.... 7532	198 l					
FR.... 7563	202 l					
FR.... 7565	206 l					
FR.... 7566	208 l					
FR.... 7541	366 l	Version 001 : 810 Version T01 : 850 Version S01 : 950	v : 2260 r : 2120	700	1125	1280
FR.... 7570	341 l					
FR.... 7572	345 l					
FR.... 7573	315 l					
FR.... 7576	321 l					
FR.... 7578	290 l					
FR.... 7582	294 l					
FF.... 7521	183 l	Version 001 : 810 Version T01 : 850 Version S01 : 950	v : 1300 r : 1160	700	1125	1280
FF.... 7531	275 l	Version 001 : 810 Version T01 : 850 Version S01 : 950	v : 1780 r : 1640	700	1125	1280
FF.... 7541	366 l	Version 001 : 810 Version T01 : 850 Version S01 : 950	v : 2260 r : 2120	700	1125	1280

A = hauteur de l'appareil (001 = sans plan de travail, T01 = avec plan de travail droit, S01 = avec plan de travail relevé)

B = largeur de l'appareil (v = PlugIn, r = Remote)

C = profondeur de l'appareil

D = profondeur de l'appareil avec porte ouverte

E = profondeur de l'appareil avec tiroir ouvert

3.3 Transporter l'appareil

- ▶ Transporter l'appareil dans son emballage.
- ▶ Transporter l'appareil en position verticale.
- ▶ Transporter l'appareil à 2 personnes.

Mise en service

3.4 Retirer l'emballage

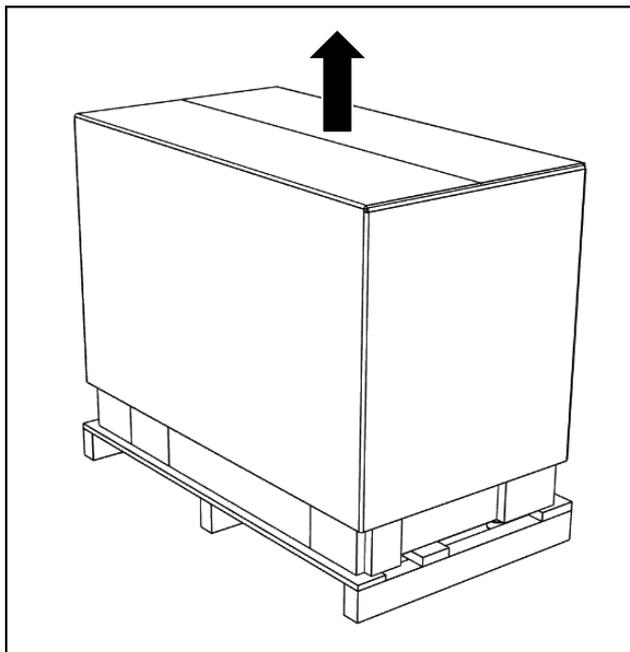

Fig. 4

- Retirer le carton par le haut.

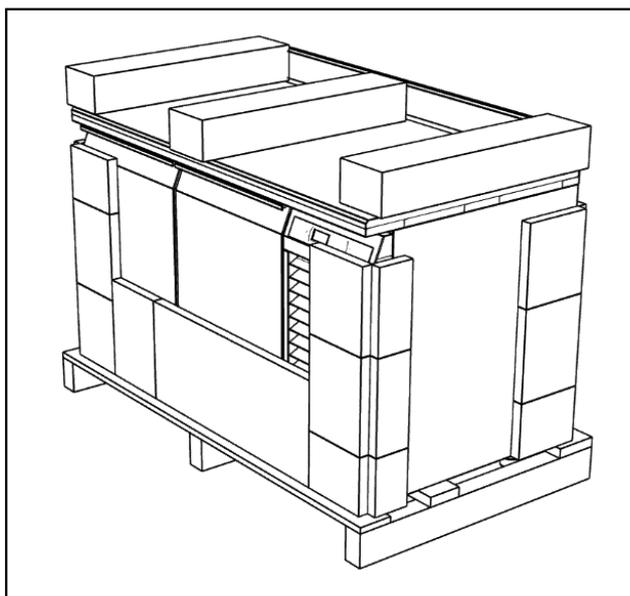

Fig. 5

- Retirer les protections des coins et la plaque de polyéthylène.

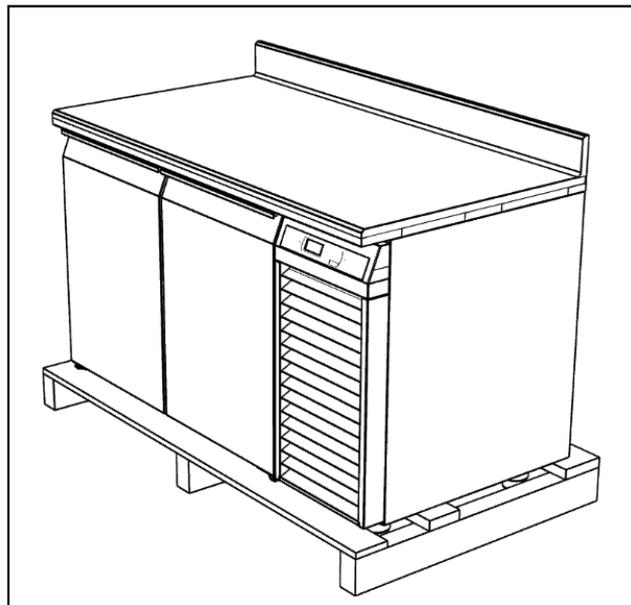

Fig. 6

- Retirer le film PVC.

3.5 Installer l'appareil

Remarque

Risque d'endommagement !

- Ne pas soulever ou pousser l'appareil par le plan de travail.



ATTENTION

Risque d'endommagement !

- Ne pas monter sur les tiroirs ou les utiliser comme échelle. Cela peut endommager l'appareil ou provoquer des accidents.



AVERTISSEMENT

Risque de blessures et d'endommagement !

- Les appareils peuvent basculer si plusieurs tiroirs sont ouverts en même temps.
- L'arrière du fond de l'appareil doit éventuellement être lesté.
- Les appareils à tiroirs avec pieds doivent être montés contre un mur.



AVERTISSEMENT

Risque de blessures et d'endommagement !

- Ouvrir les tiroirs avec précaution. Ils doivent être refermés lorsqu'ils ne sont pas utilisés.
- L'appareil peut basculer lorsque les tiroirs sont chargés au maximum.

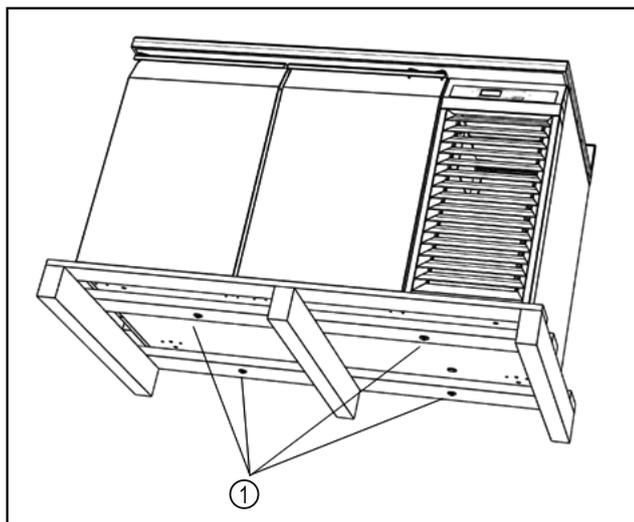

Fig. 7

- Retirer les vis. Fig. 7 (1)

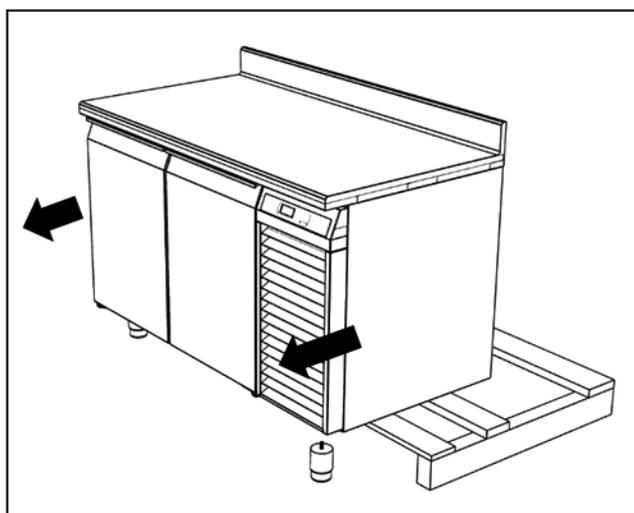

Fig. 8

- Une fois les vis retirées, basculer l'appareil vers l'avant et monter les pieds.

-ou-

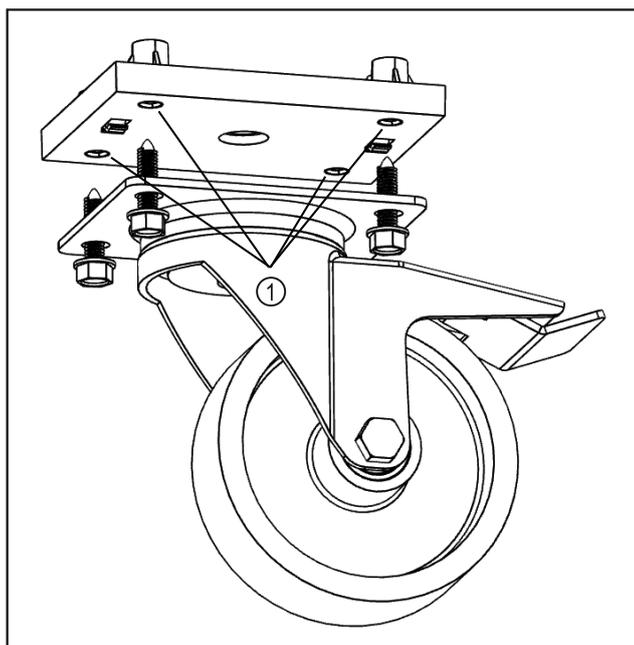

Fig. 9

- Les roues en option peuvent être montées aux emplacements indiqués. Fig. 9 (1)

3.6 Aligner l'appareil

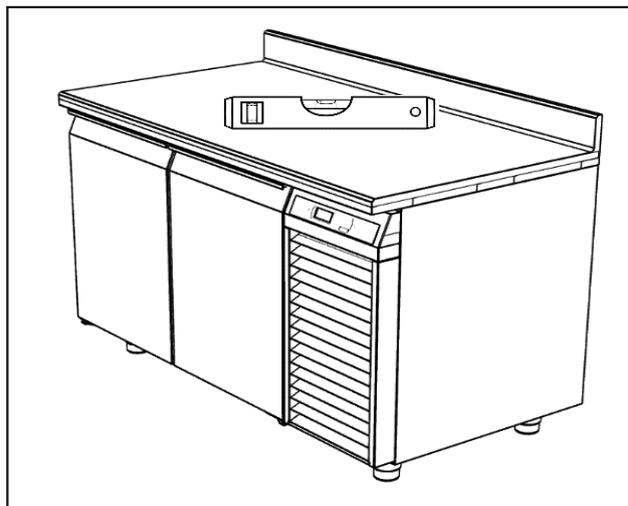

Fig. 10

- L'appareil doit être placé à l'horizontale et verticalement. Si l'appareil n'est pas placé à l'horizontale, il se peut que le corps se déforme, que les portes et les tiroirs ne ferment pas correctement et que la condensation ne puisse pas correctement s'écouler dans le récipient de récupération.

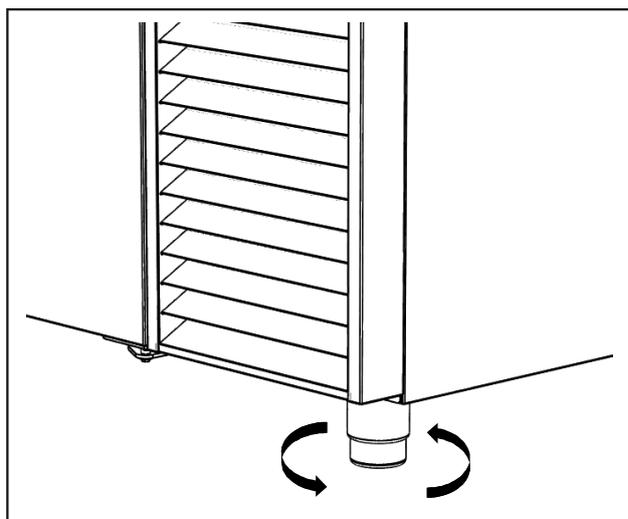

Fig. 11

- La hauteur de pied peut être réglée de 100 mm à 150 mm. Pour régler la hauteur, tourner la partie inférieure du pied.

3.7 Installation de plusieurs appareils



ATTENTION

Risque de glissade !

- Si des appareils sont placés les uns à côté des autres dans un environnement très humide, de la condensation peut se former sur les parois.

3.8 Après installation

- Retirer les films de protection des côtés extérieurs de l'appareil.
- Nettoyer l'appareil. (voir 7.2 Nettoyer l'appareil)

Mise en service

- Conserver la facture pour avoir à disposition les données de l'appareil et du revendeur en cas de besoin.

3.9 Eliminer l'emballage



AVERTISSEMENT

Risque d'étouffement avec les films et matériaux d'emballage !

- Ne pas laisser les enfants jouer avec les matériaux d'emballage.

L'emballage est fabriqué en matériaux recyclables :

- carton ondulé / carton
- pièces en polystyrène expansé
- films et sachets en polyéthylène
- colliers de serrage en polypropylène
- cadres en bois cloués avec plaque de polyéthylène*



- Déposer les matériaux d'emballage à un centre officiel de collecte des déchets.

3.10 Remplacer la butée de porte / déposer la charnière

3.10.1 Déposer la charnière de porte avec le ressort de fermeture

La charnière en L est montée sur la face intérieure, au niveau du coin de porte inférieur.

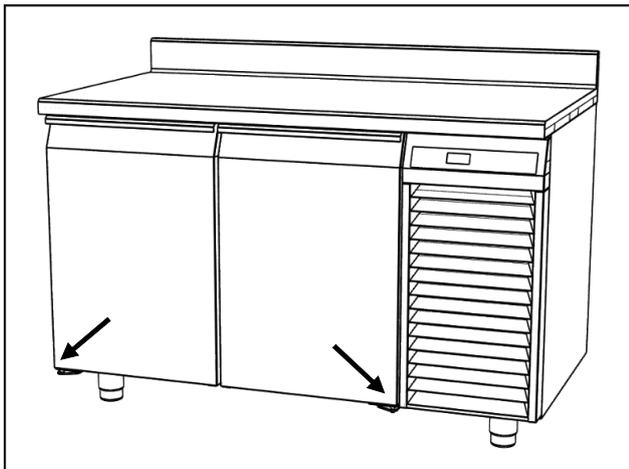

Fig. 12 Représentation à titre d'exemple de la position des charnières

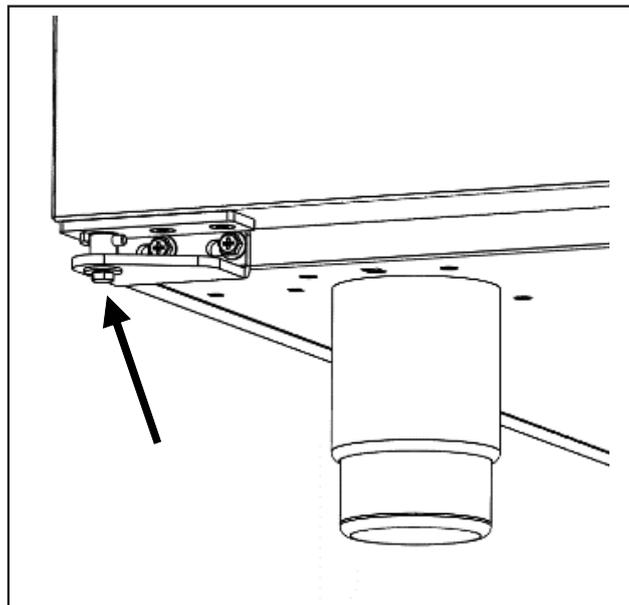

Fig. 13

- L'axe de palier est inséré dans l'étrier inférieur et fixé avec une vis.

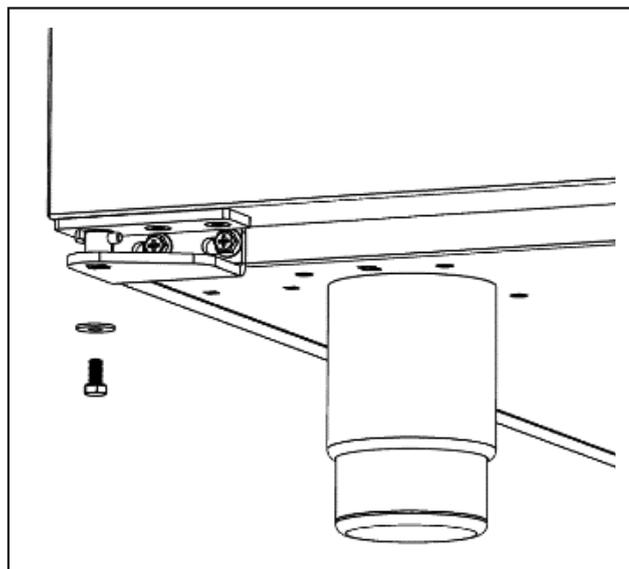

Fig. 14

- Desserrer la vis.

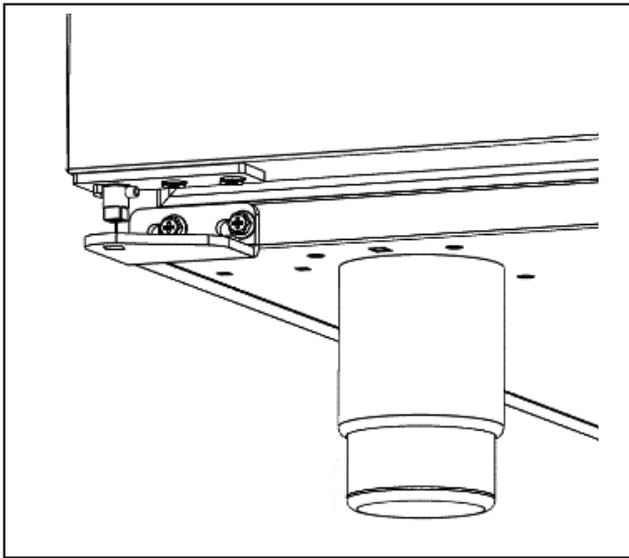

Fig. 15

- Soulever la porte.

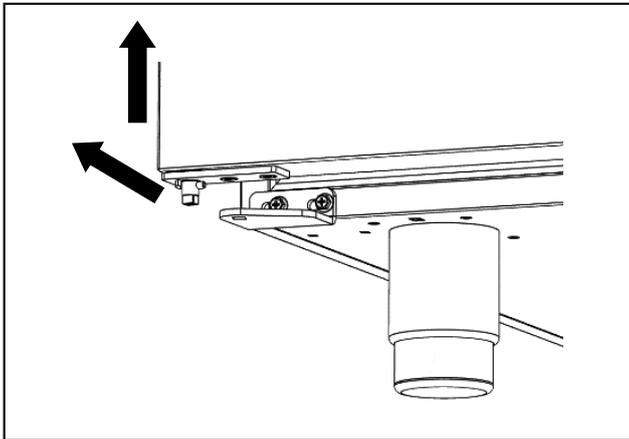

Fig. 16

- Sortir la porte en la tirant légèrement vers l'avant.

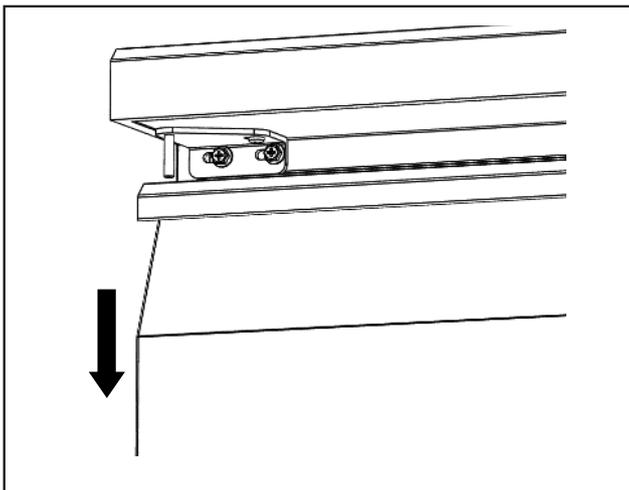

Fig. 17

- Tirer la porte vers le bas.

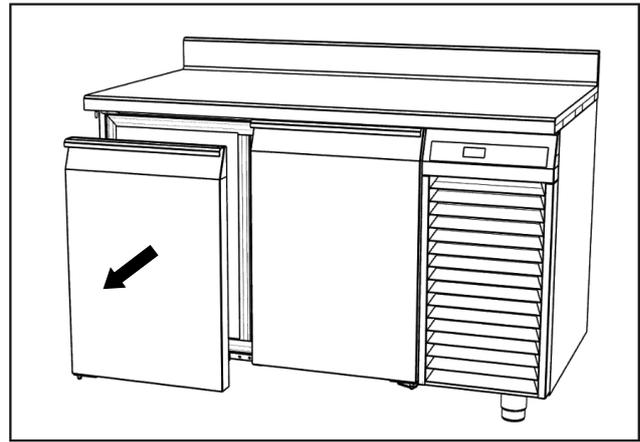

Fig. 18

- Poser la porte avec précaution sur un support doux.

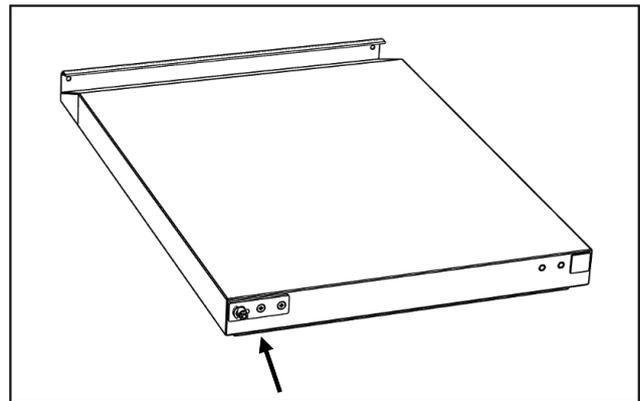

Fig. 19

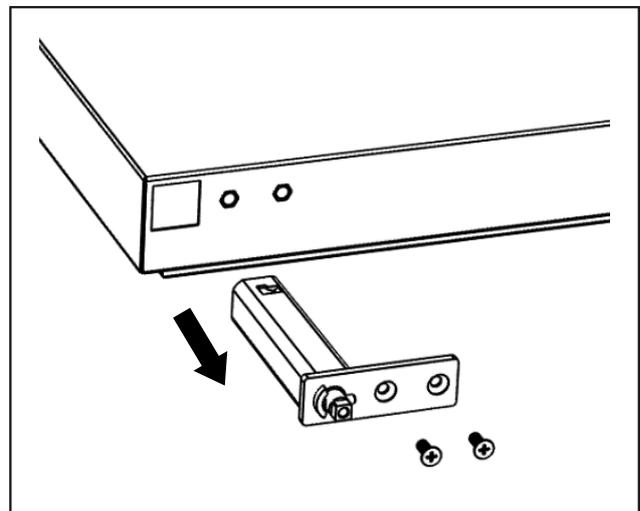

Fig. 20

- Desserrer la vis.
- Retirer l'axe de la charnière.

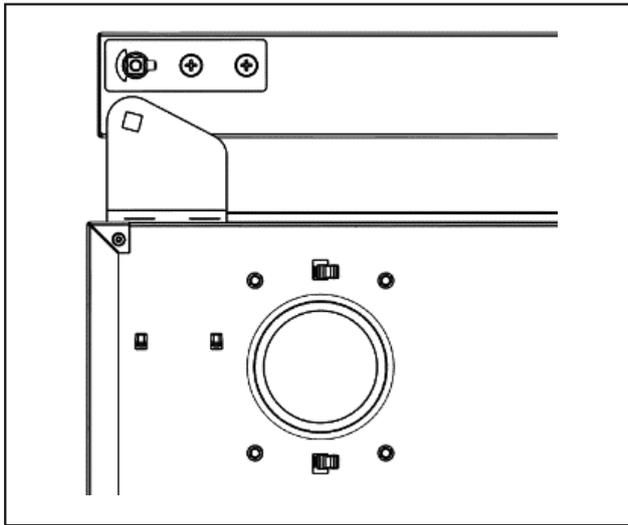

Fig. 21

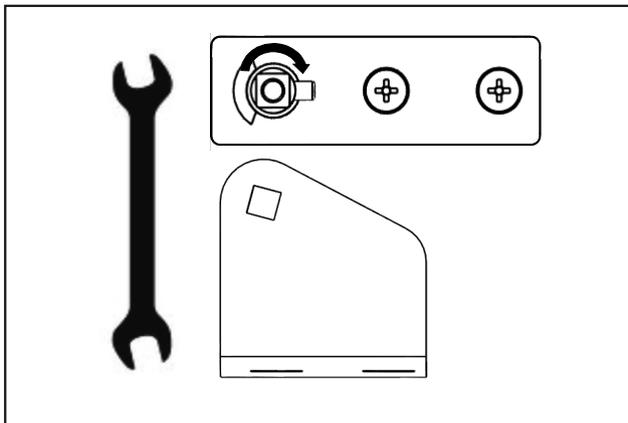

Fig. 22

- Le carré du boulon du palier de charnière doit être réglé avec une clé pour pouvoir l'insérer dans le trou carré de l'étrier. (voir Fig. 22)

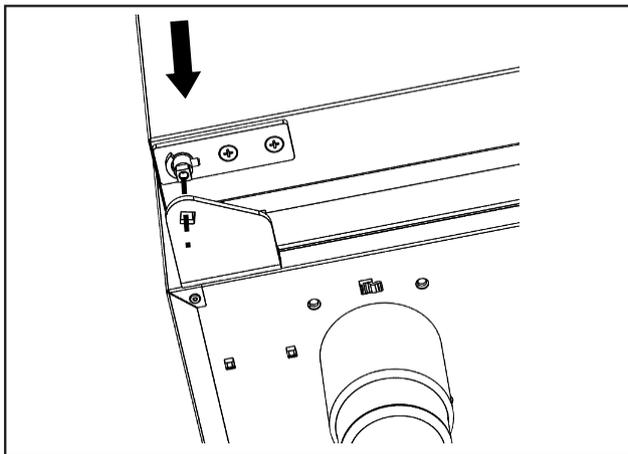

Fig. 23

- Après avoir remplacé la charnière, remonter la porte dans l'ordre inverse.

3.10.2 Remplacer la butée de porte

L'appareil peut être utilisé avec la butée de porte d'un côté ou de l'autre.

La charnière avec le ressort de fermeture peut être utilisé des deux côtés.

Il est possible de modifier la butée de porte en remplaçant les deux supports de palier (disponibles en tant que pièces de rechange).

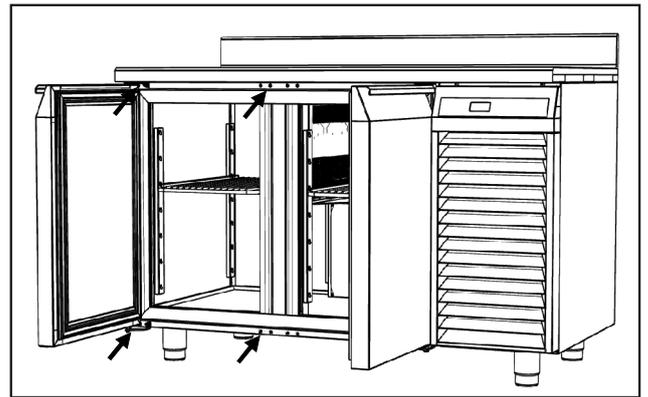

Fig. 24 Représentation à titre d'exemple

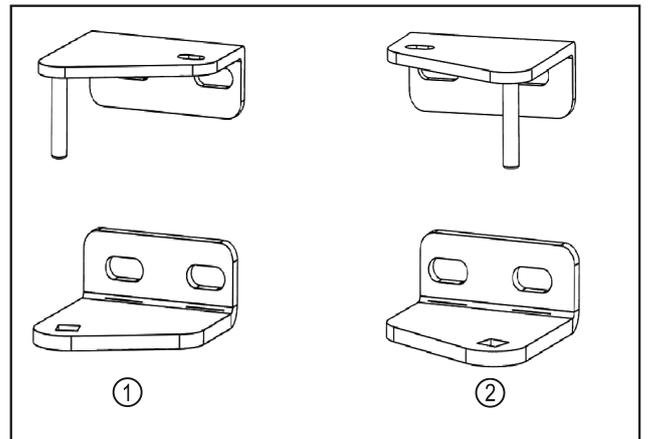

Fig. 25

(1) Bloc de support gauche

(2) Bloc de support droit

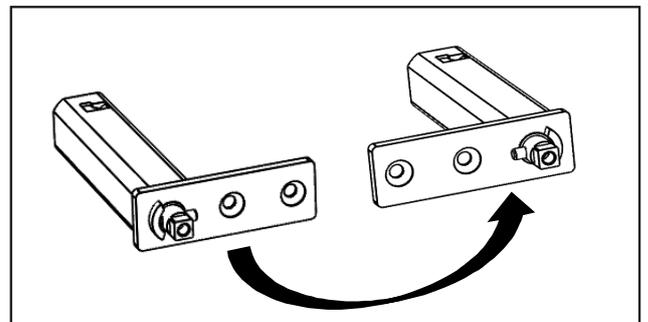

Fig. 26 Charnière de porte

- Déposer la porte comme décrit dans la section précédente (voir 3.10.1 Déposer la charnière de porte avec le ressort de fermeture).

Remarque

- Avant de la remonter, effectuer les étapes suivantes.

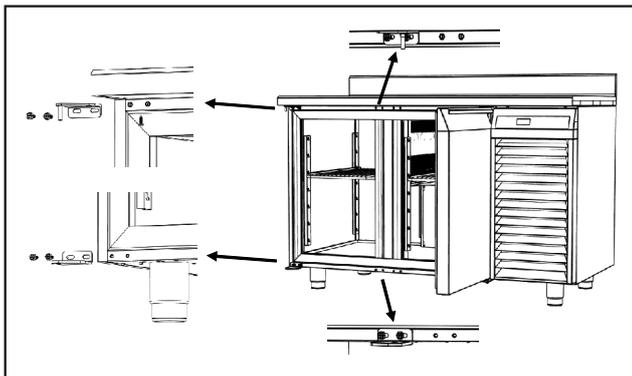

Fig. 27

- Retirer le bloc de support gauche et monter le bloc de support droit.

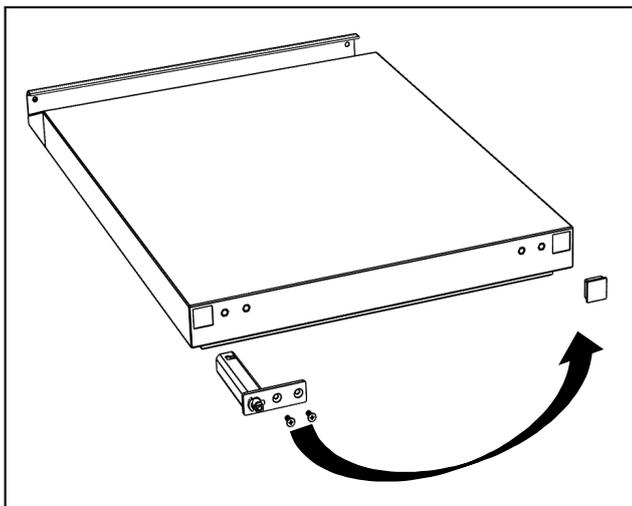

Fig. 28

- Déposer la charnière de porte avec le ressort de fermeture. (voir 3.10.1 Déposer la charnière de porte avec le ressort de fermeture)
- Inverser la charnière de porte avec le ressort de fermeture et le cache.

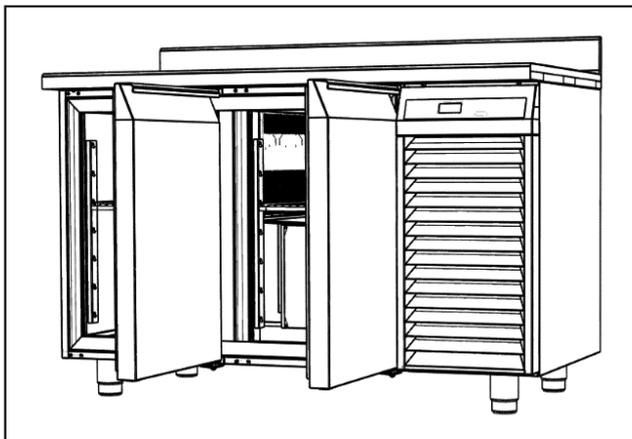

Fig. 29

3.11 Aligner la porte

Si la porte n'est pas droite, vous pouvez l'ajuster par l'intermédiaire de l'équerre de charnière du bas et du haut.

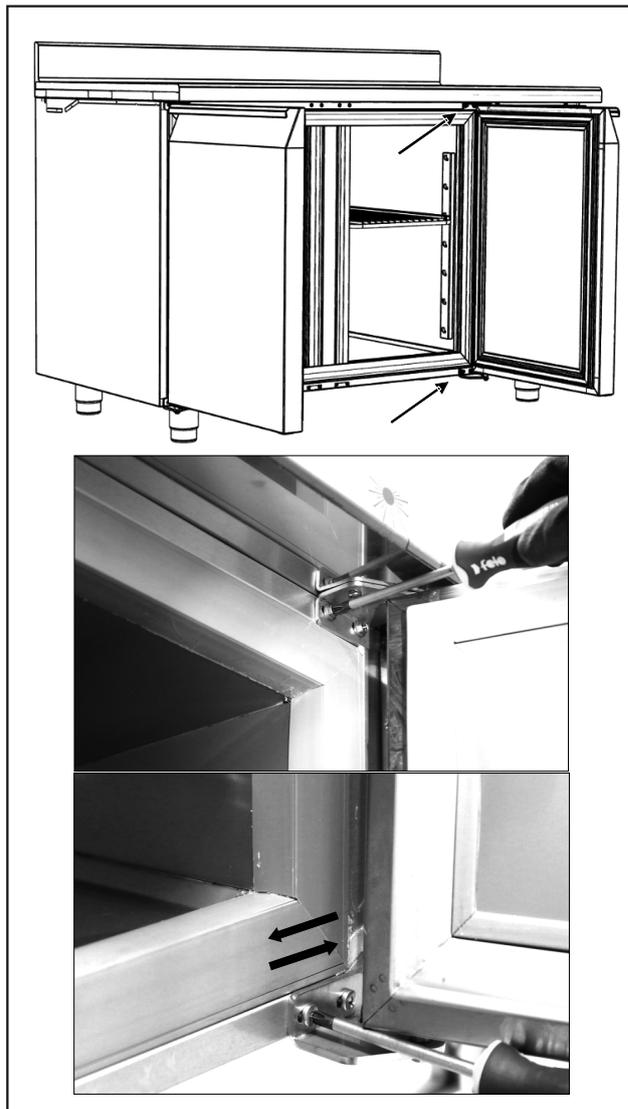

Fig. 30

- Desserrer légèrement les vis et pousser la porte et l'équerre de charnière vers la gauche ou la droite.
- Serrer les vis jusqu'en butée.
- ▷ La porte est alignée.

3.12 Brancher l'appareil



AVERTISSEMENT

Raccordement incorrect !

Risque d'incendie.

- Ne pas utiliser de rallonge électrique.
- Ne pas utiliser de barres de distribution.

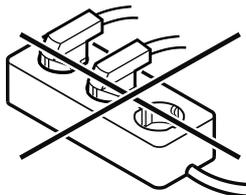

Stockage

ATTENTION

Raccordement incorrect !

Détérioration de l'électronique.

- ▶ Ne pas raccorder l'appareil à des onduleurs en site isolé tels que des installations solaires et des générateurs à essence.
- ▶ Ne pas utiliser de prise économie d'énergie.

S'assurer que les conditions suivantes sont réunies :

- Ne faire fonctionner l'appareil qu'avec du **courant alternatif**.
- La tension et la fréquence autorisées sont inscrites sur la plaque signalétique. L'emplacement de la plaque signalétique est indiqué dans le chapitre Vue d'ensemble de l'appareil. (voir 1.2 Vue d'ensemble de l'appareil et des accessoires)
- La prise de courant est reliée à la terre conformément aux prescriptions et protégée électriquement.
- Le courant de déclenchement du fusible se situe entre 10 et 16 A.
- La prise de courant est facile d'accès.
- ▶ Vérifier le raccordement électrique.
- ▶ Brancher la fiche à l'alimentation en tension.

3.13 Mettre l'appareil en marche (première mise en service)

S'assurer que les conditions suivantes sont réunies :

- L'appareil est en place et raccordé.
- Toutes les bandes autocollantes, films autocollants et de protection, ainsi que les sécurités de transport ont été retirés de l'intérieur et l'extérieur de l'appareil.

- ▶ Appuyer sur la touche .
- ▷ L'écran affiche la température dans l'appareil.
- ▷ La LED  clignote quelques minutes lorsque le compresseur est désactivé (démarrage retardé du compresseur).
- ▷ La LED  arrête de clignoter et s'allume en continu lorsque le compresseur démarre et jusqu'à atteindre la température de consigne à l'intérieur de l'appareil.
- ▷ Pendant cette phase, la LED  peut s'allumer en alternance selon le paramétrage de la température de démarrage du ventilateur.

4 Stockage

4.1 Conseils de stockage

Remarque

Le non-respect de ces consignes peut entraîner une dégradation des aliments.

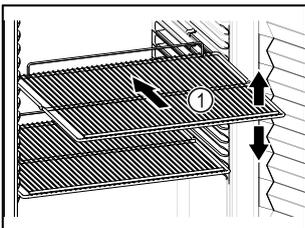

Fig. 31

Veiller aux points suivants lors du stockage d'aliments :

- ❑ Déplacer les grilles de support Fig. 31 (1) en fonction de la hauteur nécessaire.

- ❑ Respecter la charge maximale. (voir 8.1 Données techniques)
- ❑ Ne remplir l'appareil que lorsque la température de stockage est atteinte (respect de la chaîne du froid).
- ❑ Les produits réfrigérés ne doivent pas toucher l'évaporateur sur la paroi arrière.
- ❑ Conserver les liquides dans des récipients fermés.
- ❑ Conditionner la viande ou le poisson cru dans des récipients propres et fermés de manière à ce qu'ils ne touchent pas d'autres aliments et qu'ils ne dégoulinent pas sur d'autres aliments.
- ❑ Maintenir une distance entre les produits réfrigérés pour que l'air puisse circuler correctement.

4.2 Durées de stockage

La date de péremption indiquée sur l'emballage sert de référence pour la durée de stockage.

5 Utilisation

5.1 Éléments de commande et d'affichage

L'écran donne un aperçu rapide de l'état actuel de l'appareil, du réglage de la température, de l'état des fonctions et des réglages ainsi que des messages d'alarme et d'erreur.

La commande s'effectue à l'aide de flèches de navigation et d'un symbole de confirmation.

Il est possible d'activer ou de désactiver des fonctions et de modifier des valeurs de réglage.



Fig. 32 Écran PlugIn

- | | |
|---|------------------------|
| (1) Mettre l'appareil en marche ou à l'arrêt. | (4) Diminuer la valeur |
| (2) Augmenter la valeur | (5) Confirmer |
| (3) Affichage d'état | (6) Dégivrage manuel |



Fig. 33 Écran Remote

- | | |
|-------------------------|---|
| (1) Augmenter la valeur | (4) Confirmer |
| (2) Affichage d'état | (5) Dégivrage manuel |
| (3) Diminuer la valeur | (6) Mettre l'appareil en marche ou à l'arrêt. |

	Appuyer une fois affiche la température maximale enregistrée. Lors de la programmation, les différents paramètres sont traités.
	Pression courte : Affiche la température de la sonde de l'évaporateur pendant quelques secondes. Pression longue : démarre le dégivrage manuel.
	Affiche les éventuelles données de l'alarme de température. Lors de la programmation, les différents paramètres sont traités.
	Afficher ou modifier la valeur de consigne. Dans la programmation, permet de sélectionner ou de confirmer un paramètre ou une valeur.

 Mettre l'appareil en marche ou à l'arrêt.

5.1.1 Affichage d'état



Fig. 34 Affichage d'état

- (1) Température réelle
- (2) Compresseur
- (3) Dégivrage
- (4) Ventilateur
- (5) Alarme
- (6) Unité de température

LED	MODE FONCTION-NEMENT	DE	SIGNIFICATION
	Allumé		Le compresseur est en marche
	Clignote		Démarrage retardé du compresseur afin d'éviter les démarrages intempestifs.
	Allumé		Dégivrage en cours
	Clignote		Égouttage en cours
	Allumé		Ventilateur en marche
	Clignote		Démarrage retardé du ventilateur
	Allumé		Alarme de température
°C / °F	Allumé		Programmation
	Clignote		Unité

5.2 Fonctions

5.2.1 Mettre l'appareil en marche et à l'arrêt

Mettre l'appareil en marche

- ▶ Appuyer sur la touche .
- ▷ L'écran affiche la température dans l'appareil.
- ▷ La LED  clignote quelques minutes lorsque le compresseur est désactivé (démarrage retardé du compresseur).
- ▷ La LED  arrête de clignoter et s'allume en continu lorsque le compresseur démarre, jusqu'à atteindre la température de consigne à l'intérieur de l'appareil.
- ▷ Pendant cette phase, la LED  peut s'allumer en alternance selon le paramétrage de la température de démarrage du ventilateur.

Mettre l'appareil à l'arrêt

- ▶ Appuyer sur la touche .
- ▷ « OFF » apparaît à l'écran.
- ▷ L'électronique passe en mode **Standby**.

5.2.2 Modifier la température

La température paramétrée est la température de consigne que l'appareil doit atteindre, avec une tolérance de +2 °C.

- ▶ Appuyer sur la touche .
- ▷ L'écran affiche la température paramétrée en clignotant.
- La LED  clignote.
- ▶ Les touches  et  permettent d'augmenter et de baisser la valeur.
- ▶ Appuyer sur la touche  pour sauvegarder la valeur.
- ▷ La température est réglée.

5.2.2 Cycle de fonctionnement

Lorsque la température de consigne est atteinte, la LED  s'éteint et le compresseur s'arrête. Le compresseur redémarre dès que la valeur de consigne à l'intérieur de l'appareil est dépassée de +2 °C. La LED  se rallume et le cycle reprend.

Exemple : Si la valeur de consigne est de +2 °C, le compresseur démarre et s'arrête pour maintenir la température entre +2 °C et +4 °C.

5.2.3 Affichage min. max. de la température

La température maximale et minimale enregistrée peut être affichée. Cela permet de contrôler le bon stockage de produits.

Afficher la température maximale enregistrée

- ▶ Appuyer sur la touche .
- ▷ Le texte « hi » apparaît, suivi de la valeur de température maximale enregistrée.

Afficher la température minimale enregistrée

- ▶ Appuyer sur la touche .
- ▷ Le texte « Lo » apparaît, suivi de la valeur minimale de température enregistrée.

Supprimer les valeurs enregistrées

- ▶ Appuyer sur les touches  et  pour afficher la température maximale ou minimale.
- ▶ Appuyer sur la touche .
- ▷ Le texte « rST » clignote 3 fois pour confirmer la suppression.

5.2.4 Dégivrage manuel

Remarque

N'utiliser cette fonction que si le dégivrage automatique est insuffisant.

S'assurer que l'appareil est en marche.

- ▶ Maintenir enfoncée la touche  pendant quelques secondes.
- ▷ La LED  s'allume.
- ▷ Le cycle de dégivrage se termine automatiquement. La durée dépend de la couche de givre sur la surface de l'évaporateur.
- ▷ Après le dégivrage, l'appareil revient automatiquement en mode de fonctionnement normal.

Équipement

5.3 Alarme

Lorsqu'une alarme est déclenchée, la LED  s'allume à l'écran jusqu'à ce que l'erreur soit résolue.

Si l'alarme est déclenchée, l'affichage alterne entre l'alarme et la température, sauf pour « P1 », pour laquelle l'affiche clignote en continu.

Message	Cause	Solution
« P1 » clignote ; erreur de la sonde de température du réfrigérateur.	Indique un dysfonctionnement de la sonde de température du réfrigérateur ou de son branchement.	<ul style="list-style-type: none">▶ Le mode d'urgence est activé automatiquement et géré par le compression selon les paramètres généraux paramétrés.▶ Si l'alarme reste active, contacter le service après-vente technique.
« P2 » clignote ; erreur de la sonde de température de l'évaporateur.	Indique un dysfonctionnement de la sonde de température de l'évaporateur ou de son branchement.	<ul style="list-style-type: none">▶ Si l'alarme reste active, contacter le service après-vente technique.
« HA » clignote ; surchauffe	Indique que la température du réfrigérateur dépasse la valeur autorisée.	<ul style="list-style-type: none">▶ L'alarme s'arrête automatiquement lorsque la température revient à la valeur normale, que le dégivrage est activé ou que la porte est ouverte.▶ Si l'alarme reste active, contacter le service après-vente technique.
« LA » clignote ; température insuffisante.	Indique que la température du réfrigérateur est en dessous de la valeur admissible.	<ul style="list-style-type: none">▶ L'alarme s'arrête automatiquement lorsque la température revient à la valeur normale, que le dégivrage est activé ou que la porte est ouverte.▶ Si l'alarme reste active, contacter le service après-vente.
« EE » clignote ; erreur mémoire	Données erronées du système électronique.	<ul style="list-style-type: none">▶ Arrêter et remettre en marche l'appareil pour le réinitialiser.▶ Si l'alarme reste active, contacter le service après-vente.

6 Équipement

7 Entretien

7.1 Dégivrer l'appareil

7.1.1 Dégivrage

Pendant l'utilisation, une couche de givre se forme sur la surface de l'évaporateur, réduisant ainsi son efficacité. Le dégivrage permet de faire fondre le givre et de restaurer l'efficacité optimale.

7.1.2 Dégivrage automatique

Le dégivrage a lieu automatiquement à intervalles prédéfinis. La sonde de l'évaporateur régule la durée de dégivrage du givre/de la glace sur l'évaporateur et arrête le dégivrage lorsque la température d'évaporation définie est atteinte.

7.2 Nettoyer l'appareil

7.2.1 Préparer l'appareil



AVERTISSEMENT

Risque de court-circuit par les composants sous tension !
Choc électrique ou détérioration de l'électronique.

- ▶ **Éteindre l'appareil.**
- ▶ Débrancher la prise ou couper le fusible.



AVERTISSEMENT

Risque d'incendie

- ▶ Ne pas endommager le circuit frigorigène.

- ▶ Vider l'appareil.
- ▶ Débrancher la prise d'alimentation.

7.2.2 Nettoyer le boîtier

ATTENTION

Nettoyage incorrect !
Détérioration de l'appareil.

- ▶ Utiliser exclusivement des chiffons doux et des détergents polyvalents à pH neutre.
- ▶ Ne pas utiliser d'éponge ou de laine d'acier abrasive.
- ▶ Ne pas utiliser de produit nettoyant agressif, abrasif ou contenant du sable, du chlore ou de l'acide.



AVERTISSEMENT

Risque de blessures et d'endommagement émanant de la vapeur très chaude !

La vapeur chaude peut provoquer des brûlures et endommager les surfaces.

- ▶ Ne pas utiliser d'appareils de nettoyage à la vapeur !

ATTENTION

Risque d'endommagement par court-circuit !

- ▶ Lors du nettoyage de l'appareil, veiller à ce que l'eau de nettoyage ne pénètre pas dans les composants électriques.

- ▶ Essuyer le boîtier avec un chiffon doux et propre. En cas de salissures tenaces, utiliser de l'eau tiède et un produit nettoyant neutre. Les surfaces en verre peuvent par ailleurs être nettoyées avec un nettoyant pour vitres.

- ▶ Nettoyer le serpentin du condenseur chaque année. Si le serpentin du condenseur n'est pas nettoyé, l'efficacité de l'appareil s'en trouve considérablement réduite.

7.2.3 Nettoyer l'intérieur de l'appareil



AVERTISSEMENT

Risque de court-circuit par les composants sous tension !
Choc électrique ou détérioration de l'électronique.

- ▶ **Éteindre l'appareil.**
- ▶ Débrancher la prise ou couper le fusible.



AVERTISSEMENT

Risque de blessures et d'endommagement émanant de la vapeur très chaude !

La vapeur chaude peut provoquer des brûlures et endommager les surfaces.

- ▶ Ne pas utiliser d'appareils de nettoyage à la vapeur !

ATTENTION

Nettoyage incorrect !
Détérioration de l'appareil.

- ▶ Utiliser exclusivement des chiffons doux et des détergents polyvalents à pH neutre.
- ▶ Ne pas utiliser d'éponge ou de laine d'acier abrasive.
- ▶ Ne pas utiliser de produit nettoyant agressif, abrasif ou contenant du sable, du chlore ou de l'acide.

Remarque

- ▶ Sortie d'eau de dégivrage (voir 1.2 Vue d'ensemble de l'appareil et des accessoires) : enlever les dépôts avec un objet fin (par ex. un coton-tige).

Remarque

Ne pas endommager ou retirer la plaque signalétique située à l'intérieur de l'appareil. La plaque signalétique est importante pour le service après-vente.

- ▶ Ouvrir la porte.
- ▶ Vider l'appareil.
- ▶ Nettoyer l'intérieur de l'appareil et les pièces d'équipement avec de l'eau tiède et un peu de produit vaisselle. Ne pas utiliser de produits de nettoyage contenant du sable ou de l'acide, ni de solvants chimiques.

7.2.4 Après le nettoyage

- ▶ Essuyer l'appareil et les pièces d'équipement.
- ▶ Brancher l'appareil et l'allumer.
Une fois que la température est assez basse :
- ▶ Déposer les produits à réfrigérer.
- ▶ Répéter régulièrement le nettoyage.
- ▶ Nettoyer et dépoussiérer le réfrigérateur avec l'échangeur de chaleur (grille métallique au dos de l'appareil) une fois par an.

8 Aide clients

8.1 Données techniques

Plage de température	
Réfrigération	-2 °C à +8 °C
Congélation	-10 °C à -20 °C

Charge maximale par tiroir
30 kg

Charge maximale par grille
30 kg

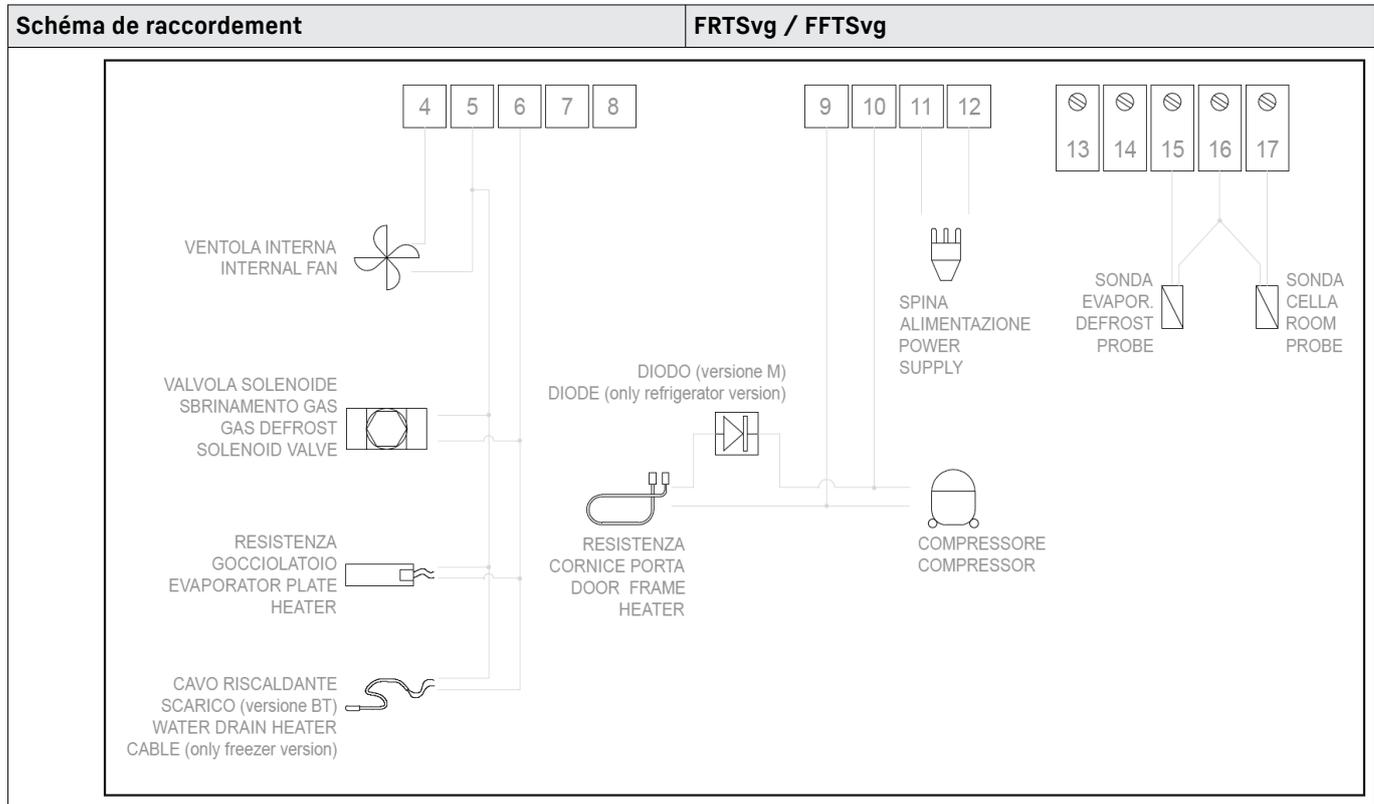

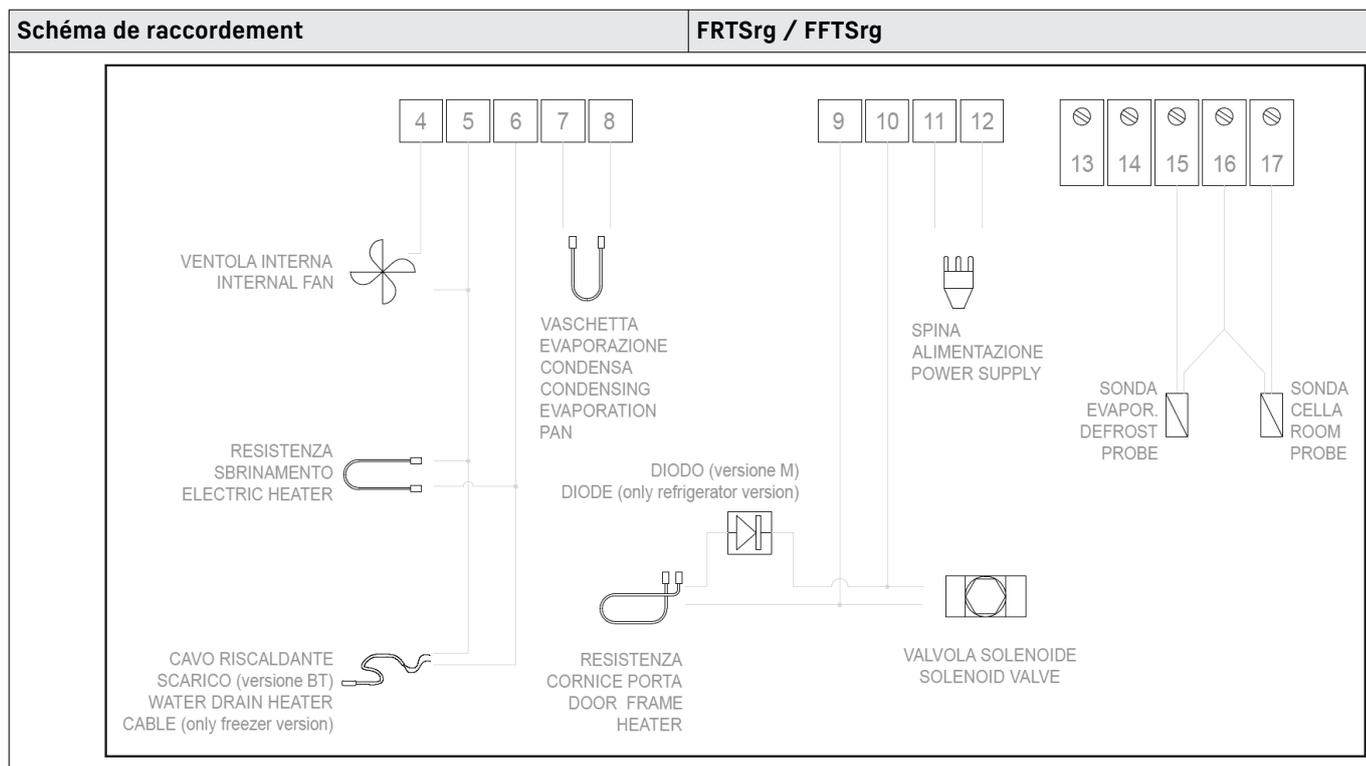

8.2 Défaillance technique

Cet appareil a été conçu et fabriqué pour en garantir la sécurité de fonctionnement et une grande longévité. Si une anomalie devait néanmoins se manifester lors de son fonctionnement, vérifiez en premier lieu si le problème ne provient pas d'une erreur de manipulation. Dans ce cas, les

frais qui en résulteraient seraient à charge de l'utilisateur, même en période de garantie.

L'utilisateur peut remédier lui-même aux défaillances suivantes.

8.2.1 Fonctionnement de l'appareil

Erreur	Cause	Mesures à prendre
L'appareil ne fonctionne pas.	→ L'appareil n'est pas allumé.	▶ Allumer l'appareil.
	→ La fiche n'est pas insérée correctement dans la prise.	▶ Vérifier le branchement de la fiche.
	→ Le fusible de la prise est endommagé.	▶ Vérifier le fusible.
	→ Panne de courant	▶ Garder l'appareil fermé. ▶ Protection des aliments : poser des accumulateurs de froid sur les aliments ou utiliser un congélateur décentralisé en cas de panne de courant prolongée.* ▶ Ne pas recongeler des aliments décongelés.*
La température n'est pas suffisamment basse.	→ La porte de l'appareil n'est pas fermée correctement.	▶ Fermer la porte de l'appareil.
	→ La ventilation et l'aération ne sont pas suffisantes.	▶ Dégager et nettoyer la grille d'aération.
	→ La température ambiante est trop élevée.	▶ Respectez les bonnes conditions environnementales :
	→ L'appareil a été ouvert trop souvent ou trop longtemps.	▶ Attendre que la température requise se rétablisse d'elle-même. Si cela ne fonctionne pas, s'adresser au service après-vente (voir 8.3 Service après-vente) .
	→ La température est mal réglée.	▶ Régler la température à la baisse et vérifier au bout de 24 heures.
	→ L'appareil est placé trop près d'une source de chaleur (cuisinière, radiateur, etc.).	▶ Changer l'emplacement de l'appareil ou de la source de chaleur.

8.3 Service après-vente

Vérifiez d'abord si vous pouvez corriger l'erreur vous-même. Si ce n'est pas le cas, adressez-vous au service après-vente. Vous trouverez l'adresse dans la brochure de « service Liebherr » jointe.



AVERTISSEMENT

Réparation non effectuée par du personnel qualifié ! Blessures.

- ▶ Ne faire effectuer les réparations et interventions sur l'appareil et la ligne de réseau qui ne sont pas explicitement nommés (voir 7 Entretien) que par le S.A.V.
- ▶ Faire remplacer le câble d'alimentation endommagé uniquement par le fabricant ou par son service après-vente ou toute autre personne qualifiée.
- ▶ Sur les appareils équipés d'un connecteur IEC, le remplacement peut être effectué par le client.

8.3.1 Contacter le service après-vente

S'assurer d'avoir sous la main les informations suivantes sur l'appareil :

- Désignation de l'appareil (modèle et index)
- N° de service (service)
- N° de série (N° S)
- ▶ Ouvrir les informations sur l'appareil sur l'écran.
- ou-
- ▶ Relever les informations sur l'appareil sur la plaque signalétique. (voir 8.4 Plaque signalétique)
- ▶ Prendre note des informations sur l'appareil.
- ▶ Informer le service après-vente : communiquer les erreurs et les informations sur l'appareil.
- ▷ Ceci vous permettra de bénéficier d'un service rapide et précis.
- ▶ Suivre les autres consignes du service après-vente.

8.4 Plaque signalétique

La plaque signalétique se trouve à l'intérieur de l'appareil. Voir la documentation générale.

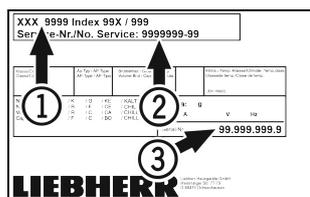

Fig. 35

- (1) Désignation de l'appareil
- (2) N° de SAV
- (3) N° de série

9 Mise hors service

- ▶ Vider l'appareil.
- ▶ Éteindre l'appareil.
- ▶ Débrancher la prise d'alimentation.
- ▶ Nettoyer l'appareil. (voir 7.2 Nettoyer l'appareil)
- ▶ Laisser la porte ouverte pour éviter la formation de mauvaises odeurs.

Remarque

- Appareil endommagé et dysfonctionnement !
- ▶ Après la mise hors service, ne stocker l'appareil qu'à une température ambiante comprise entre -10 °C et +50 °C.

10 Élimination

10.1 Préparer l'appareil pour l'élimination



Liebherr utilise des piles dans certains appareils. Au sein de l'UE, le législateur oblige l'utilisateur final à retirer les batteries avant l'élimination des appareils usagés afin de protéger l'environnement. Si votre appareil contient des piles, une notice correspondante est jointe à l'appareil.

Lampes Si vous pouvez retirer les lampes vous-même sans les endommager, retirez-les également avant l'élimination.

- ▶ Mise hors service de l'appareil.
- ▶ Appareil avec piles : retirez les piles. Description : voir le chapitre **Maintenance**.
- ▶ Si possible : retirez les lampes sans les endommager.

10.2 Éliminer l'appareil dans le respect de l'environnement



L'appareil contient encore des matériaux de valeur et doit être collecté séparément des déchets non triés.



Éliminez les piles séparément de l'appareil usagé. Les batteries peuvent être collectées gratuitement dans un point de vente ou un centre de recyclage.

Lampes

Éliminez les lampes retirées via les systèmes de collecte appropriés.

En Allemagne :

Vous pouvez éliminer gratuitement l'appareil dans l'un des conteneurs de collecte de classe 1 de vos centres de recyclage locaux. En cas d'achat d'un réfrigérateur/congélateur neuf dans un point de vente dont la surface de vente est supérieure à 400 m², celui-ci reprend également gratuitement l'appareil usagé.



AVERTISSEMENT

Fuite de réfrigérant et d'huile !
Incendie. Le réfrigérant est écologique mais inflammable. L'huile est également inflammable. En cas de fuite, le réfrigérant et l'huile peuvent s'enflammer en cas de concentration élevée et de contact avec une source de chaleur externe.

- ▶ Ne pas endommager la tuyauterie du circuit réfrigérant et le compresseur.

- ▶ Veillez à ne pas endommager l'appareil pendant le transport.
- ▶ Éliminez les piles, les lampes et l'appareil conformément aux directives susmentionnées.

11 Informations complémentaires

Vous trouverez de plus amples informations sur les conditions de garantie dans la brochure de service jointe ou sur Internet à l'adresse <https://home.liebherr.com>.

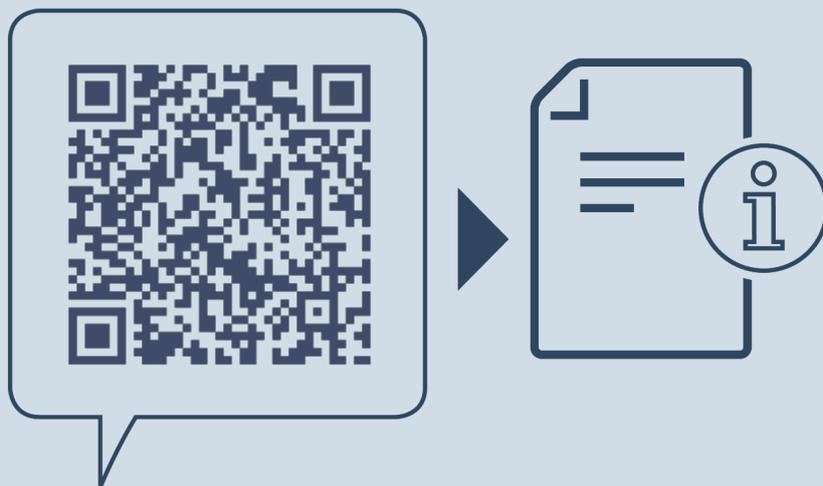

home.liebherr.com/fridge-manuals

FR réfrigérateur et congélateur
NOTICE ORIGINALE

Date de publication : 20221011

Index des réf. : 7083350-00

Liebherr-Hausgeräte Ochsenhausen GmbH
Memminger Straße 77-79
88416 Ochsenhausen
Deutschland