

## Οδηγία εντοιχισμού

Ντουλάπι ρύθμισης θερμοκρασίας σερβιρίσματος κρασιού

Σελίδα 10

EL

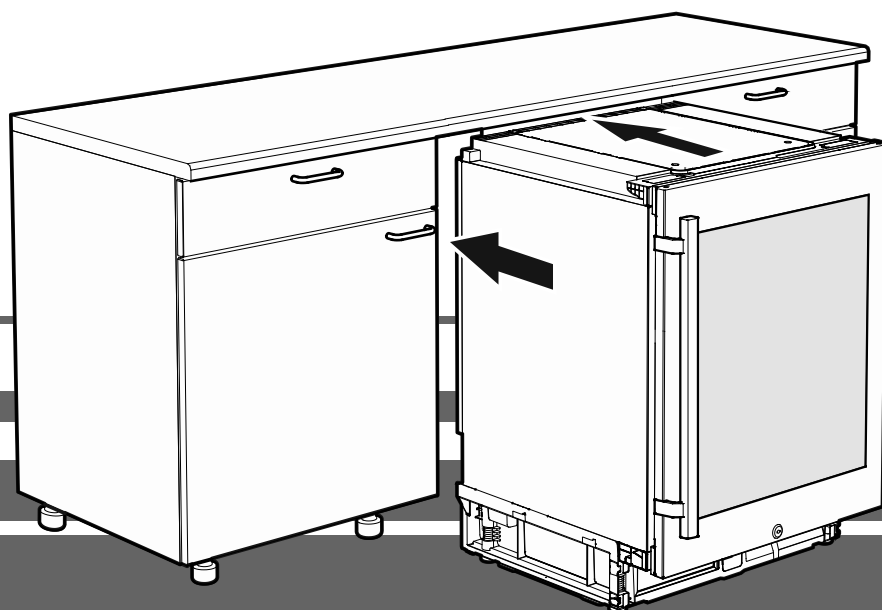

**7080 196-00**

UWT 1672 / UWK 1752

**LIEBHERR**

## Συνημμένα εξαρτήματα

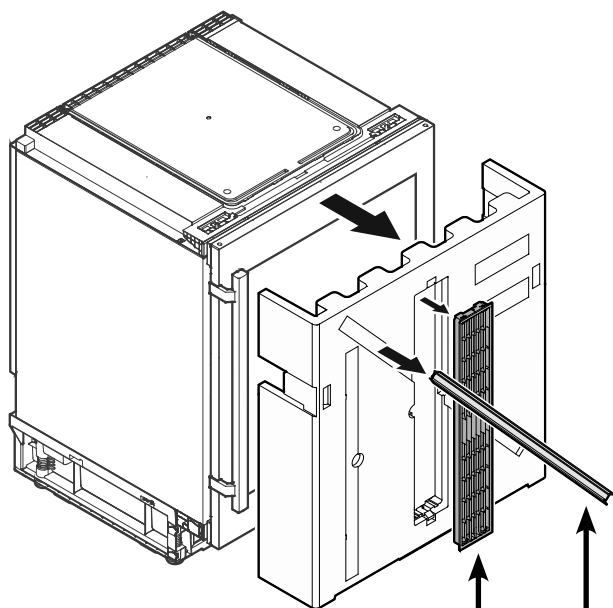

Πλέγμα αερισμού

Λωρίδες επικάλυψης

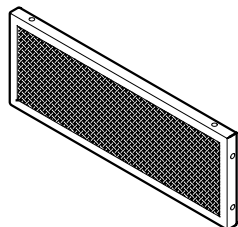

Φίλτρο σκόνης

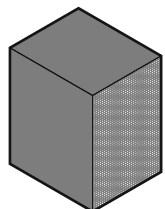

Καλούπι αφρού διόγκωσης για οδήγηση αέρα σε υποδοχή συσκευής

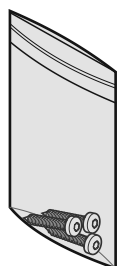

Βίδες στερέωσης για εντοιχισμ

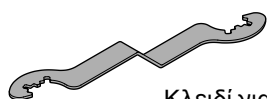

Κλειδί για ρύθμιση ύψους συσκευής

## Συναρμολόγηση φίλτρου σκόνης

Το συνημμένο φίλτρο σκόνης αποτρέπει τη ρύπανση του χώρου μοτέρ και τη μείωση της ψυκτικής απόδοσης. Ως εκ τούτου, πρέπει να συναρμολογείται το φίλτρο σκόνης.

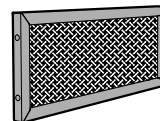

Αφαιρέστε την προστατευτική μεμβράνη από το φίλτρο σκόνης.

Εφαρμόστε το φίλτρο **κάτω** και ασφαλίστε το **πάνω**.

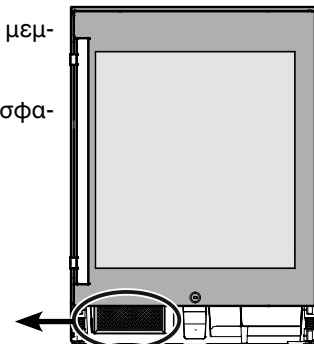
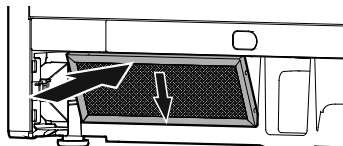

## Αερισμός συσκευής

Η απαραίτητη ανταλλαγή αέρα λαμβάνει χώρα στην περιοχή της υποδοχής.

Σημαντικό είναι να χρησιμοποιείται το συνημμένο πλέγμα αερισμού για το άνοιγμα αερισμού.

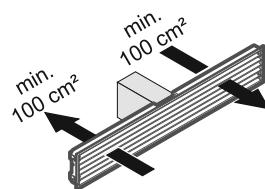

## Εγκοπή στο έλασμα υποδοχής

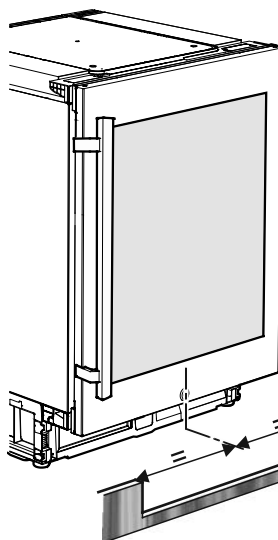
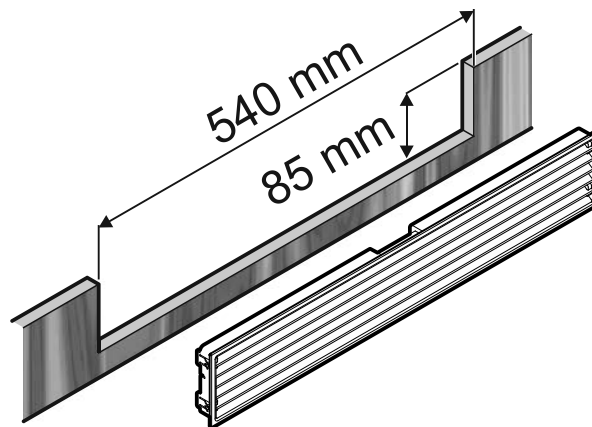

### Σημαντική σημείωση

Η εγκοπή στο έλασμα υποδοχής πρέπει να κεντραριστεί με τη συσκευή.

## Διαστάσεις

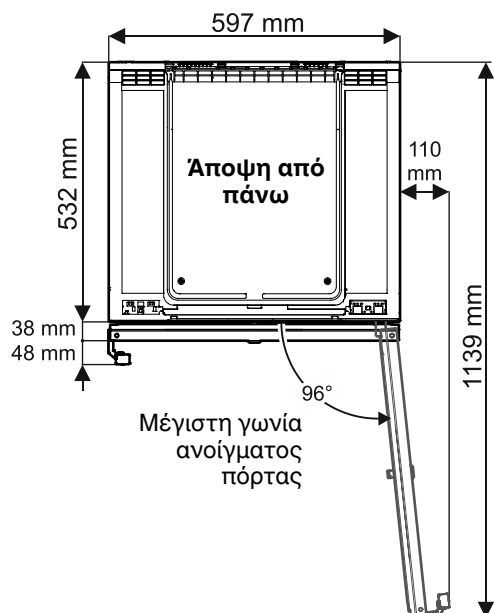

### Πλευρική άποψη

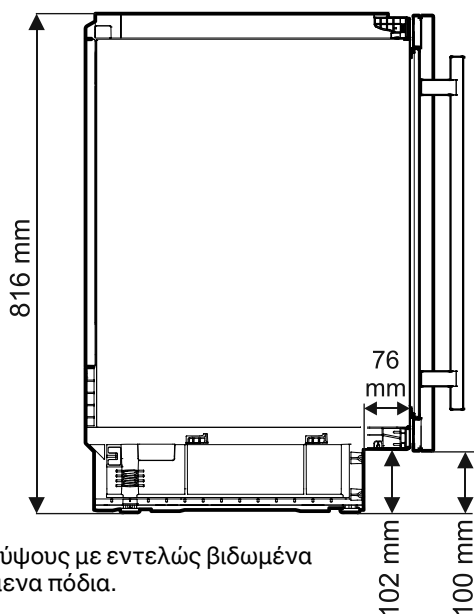

Στοιχεία ύψους με εντελώς βιδωμένα ρυθμιζόμενα πόδια.

Μέγιστη μετατόπιση ύψους = 50 mm

## Διαστάσεις πόρτας συσκευής

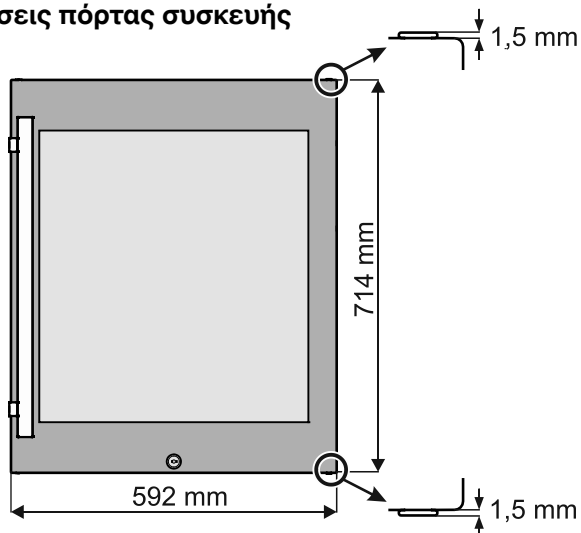

## Διαστάσεις εντοιχισμού

### Σημαντική σημείωση

Προς αποφυγή προβλημάτων κατά τον εντοιχισμό της συσκευής και για την αποφυγή πρόκλησης βλαβών σε αυτή, τηρείτε οπωσδήποτε τις παρακάτω προϋποθέσεις!

**Το δάπεδο στη θέση λειτουργίας της συσκευής πρέπει να είναι οριζόντιο και επίπεδο!**

**Το έπιπλο της κουζίνας πρέπει να έχει ευθυγραμμιστεί οριζοντίως και καθέτως!**

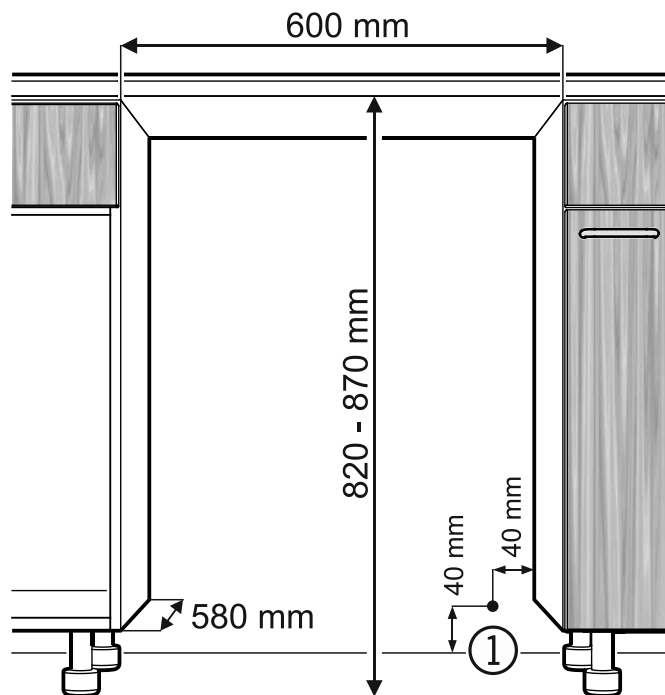

(1) Από τον χώρο αυτό εισέρχεται ο αγωγός τροφοδοσίας δικτύου από την πίσω πλευρά της συσκευής.

Ελεύθερο μήκος αγωγού τροφοδοσίας δικτύου = **2000 mm**

Επιλέξτε τη θέση της πρίζας λαμβάνοντας υπόψη αυτά τα στοιχεία.

Η πρίζα δεν επιτρέπεται να βρίσκεται πίσω από τη συσκευή και πρέπει να είναι εύκολα προσβάσιμη.

## Εντοιχισμός συσκευής

1.  
Αφαιρέστε το κάλυμμα. (1)

Κολλήστε τις λωρίδες επικάλυψης δεξιά και αριστερά στη μπροστινή ακμή του περιβλήματος συσκευής.

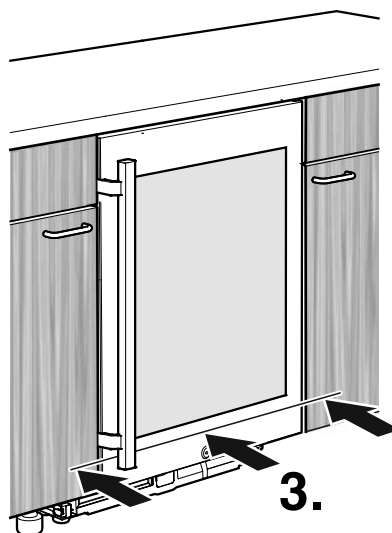
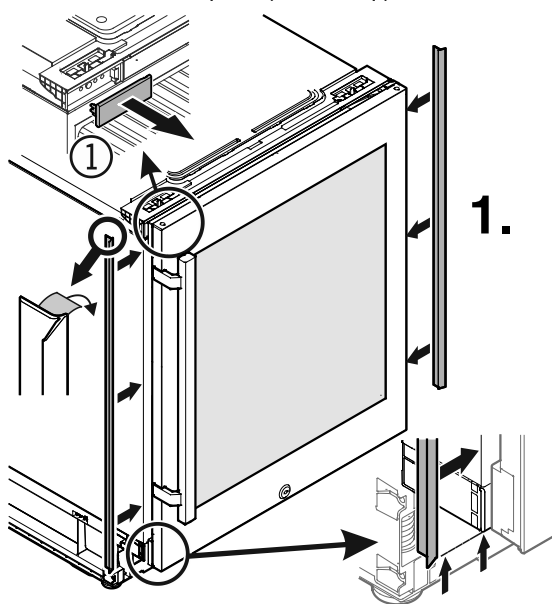

3.  
Σπρώξτε τη συσκευή, έως ότου η μπροστινή επιφάνεια της πόρτας συσκευής ευθυγραμμιστεί με τις προσόψεις του επίπλου.

Κατά την ώθηση της συσκευής προσέξτε ώστε να μην καταστρέψετε το καλώδιο δικτύου!

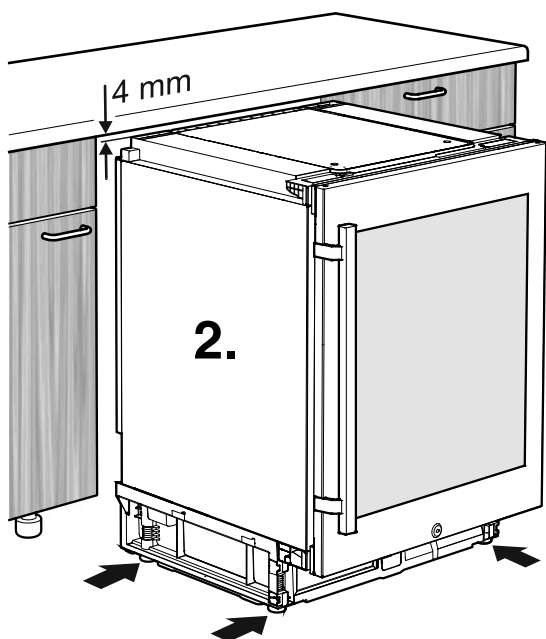

2.  
Ρυθμίστε το ύψος της συσκευής στρέφοντας τα ρυθμιζόμενα πόδια δεξιόστροφα σε έως 4 mm κάτω από το ύψος εσοχής.

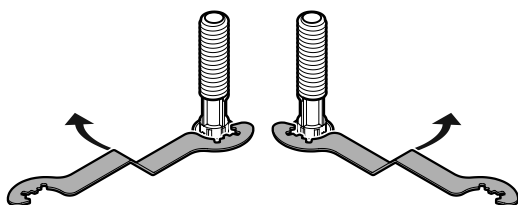

Στρέψτε το κλειδί δεξιόστροφα, για να ανυψώσετε τη συσκευή και στρέψτε το κλειδί αριστερόστροφα, για να την κατεβάσετε.

Εφαρμόστε κατάλληλα το κλειδί.

### Σημαντική σημείωση

Η συσκευή πρέπει να έχει ευθυγραμμιστεί οριζοντίως και καθέτως. Εάν η συσκευή βρίσκεται σε εγκάρσια θέση, ενδέχεται να παραμορφωθεί ο κορμός της συσκευής και η πόρτα να μην κλείνει σωστά

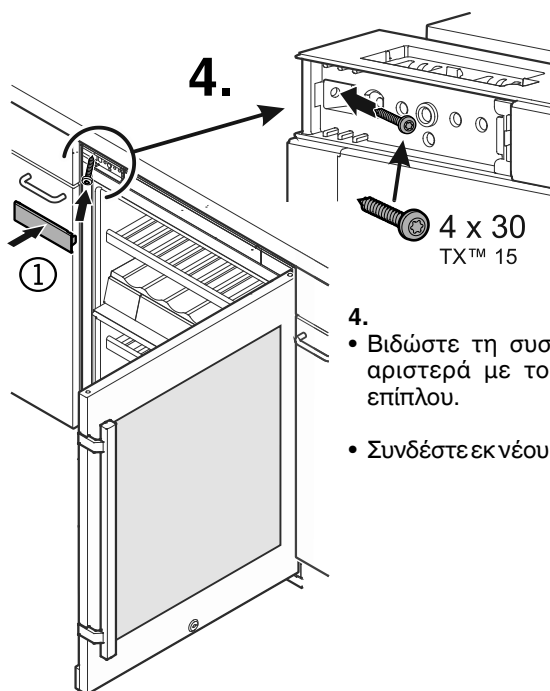

- 4.
- Βιδώστε τη συσκευή πάνω αριστερά με το σώμα του επίπλου.
  - Συνδέστε εκ νέου το κάλυμμα.

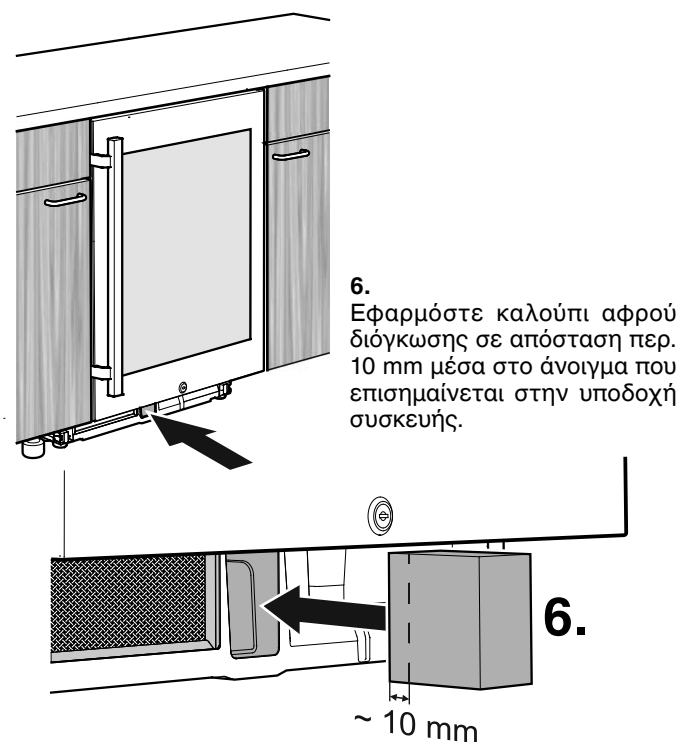
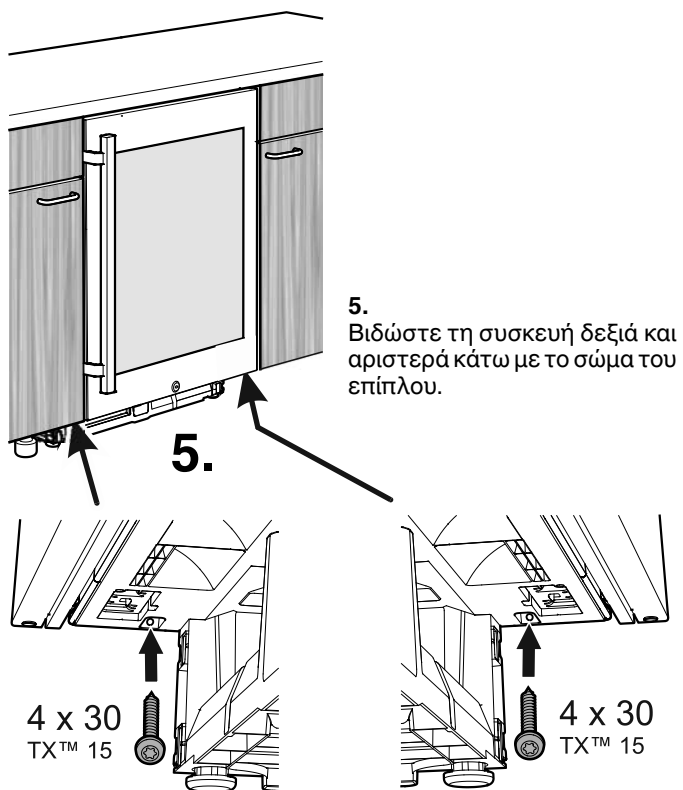

#### Σημαντική σημείωση

Εάν δεν εφαρμοστεί το καλούπι αφρού διόγκωσης, η συσκευή δεν επιτυγχάνει την πλήρη ψυκτική απόδοσή της κατά τη λειτουργία.

7. Εφαρμόστε το πλέγμα αερισμού στο έλασμα υποδοχής.

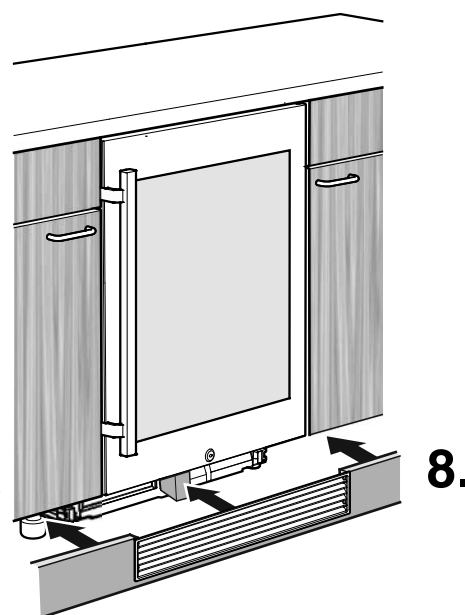
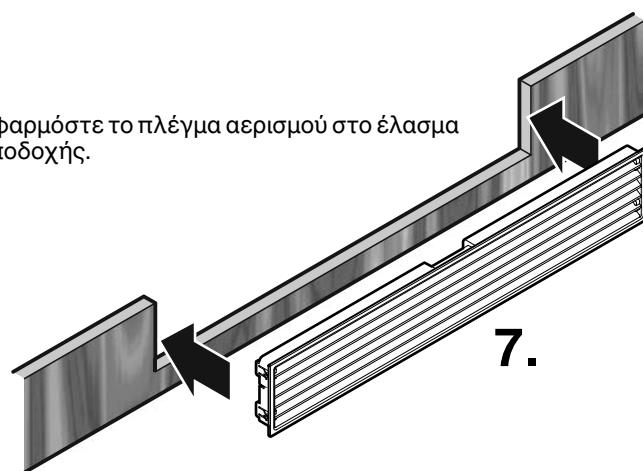

8. Εφαρμόστε το έλασμα υποδοχής. Το καλούπι αφρού διόγκωσης μετατοπίζεται κατά τη διάρκεια της εν λόγω ενέργειας προς τα πίσω έως την τελική του θέση.

#### Σημαντική σημείωση

Το καλούπι αφρού διόγκωσης πρέπει να εφάπτεται στο πλέγμα αερισμού.

## Αλλαγή μεντεσέδων στις πόρτες

Η αλλαγή μεντεσέδων στις πόρτες θα πρέπει να γίνεται μόνο από ειδικά εκπαιδευμένο προσωπικό.

Για την αλλαγή είναι απαραίτητα δύο άτομα.

### Σημείωση

Στην παρακάτω αντιγραφή εμφανίζεται η συσκευή UWT 1672.

Η αλλαγή μεντεσέ πόρτας είναι ίδια με αυτή που ισχύει για τη συσκευή UWK 1752.

1. Ξεβιδώστε τη βίδα.

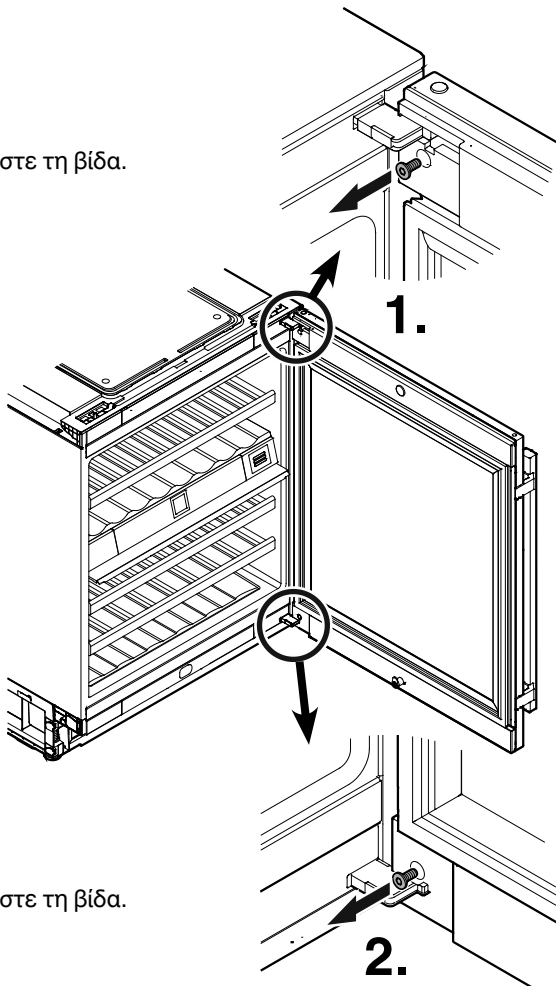

2. Ξεβιδώστε τη βίδα.

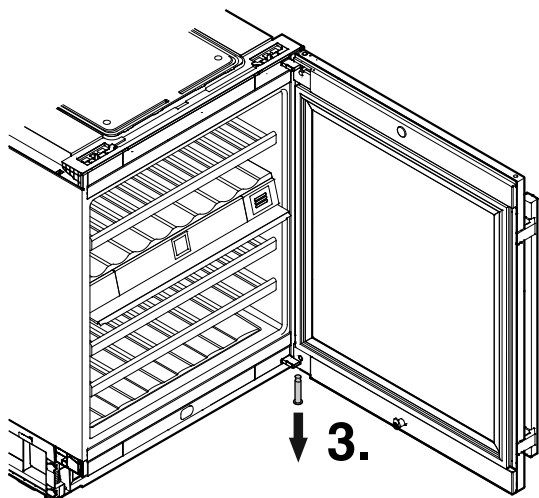
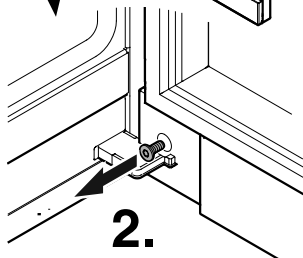

**Προσοχή**  
Ένα άτομο πρέπει να κρατάει σταθερά την πόρτα.

3. Αφαιρέστε το μπουλόνι.

4. Αφαιρέστε τα πάνω μπουλόνια.

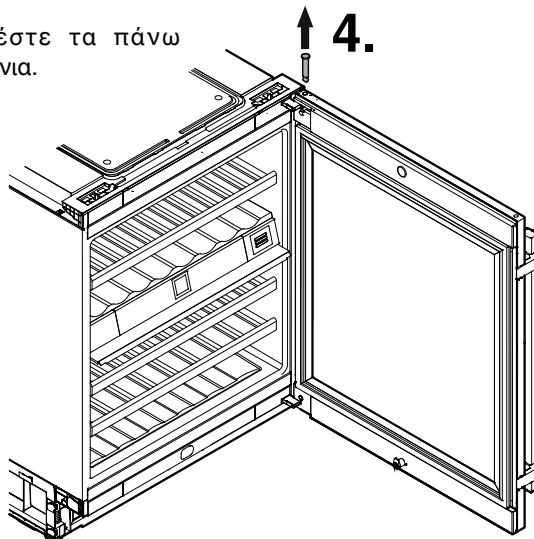

5. Μετακινήστε την πόρτα προς τη συσκευή, έως ότου να φάνοι τα μπουλόνια στη γωνία μεντεσέ (βλέπε λεπτομερές σχέδιο). Αφαιρέστε την πόρτα.

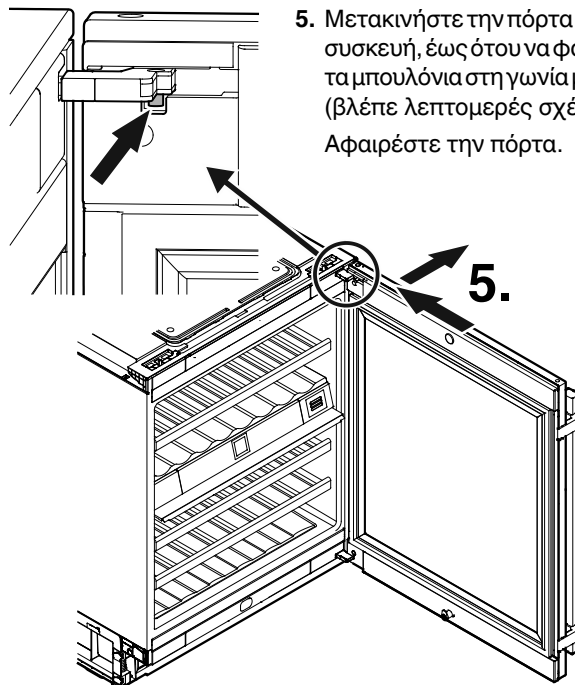

6. Αφαιρέστε το κάλυμμα.

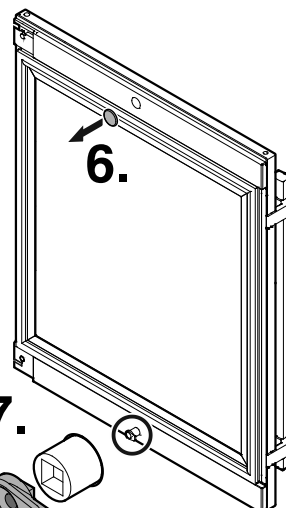

7. Ξεβιδώστε το άγκιστρο κλεισίματος.



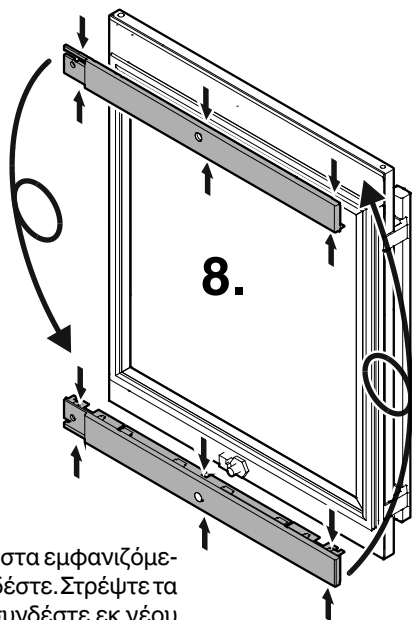

**8.** Πιέστε τα καλύμματα στα εμφανιζόμενα σημεία και αποσυνδέστε. Στρέψτε τα καλύμματα 180° και συνδέστε εκ νέου στην αντίθετη πλευρά.

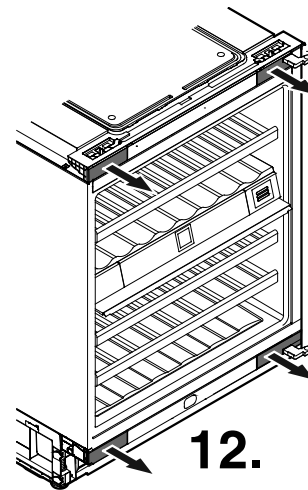

**12.** Αφαιρέστε τα καλύμματα.

**9.** Τοποθετήστε το κάλυμμα.

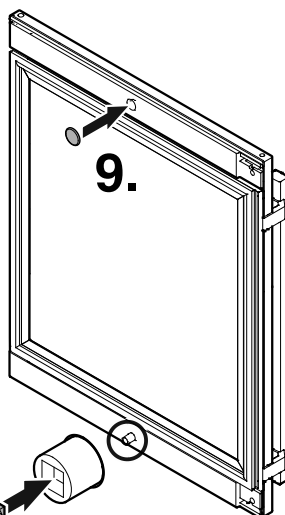

**10.** Βιδώστε το άγκιστρο κλεισίματος.

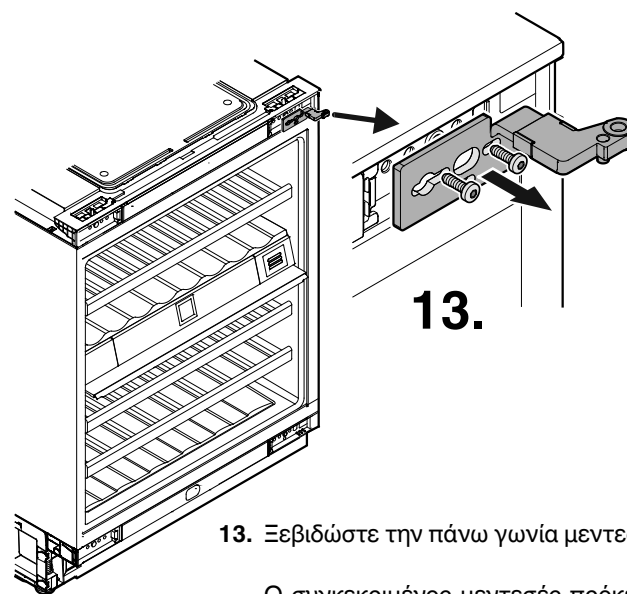
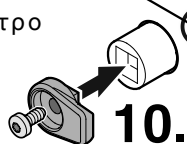

**13.** Ξεβιδώστε την πάνω γωνία μεντεσέ.

Ο συγκεκριμένος μεντεσές πρόκειται να συναρμολογηθεί εκ νέου κάτω αριστερά.

**11.** Τοποθετήστε την λαβή της πόρτας και τις τάπες στην αντίθετη πλευρά.

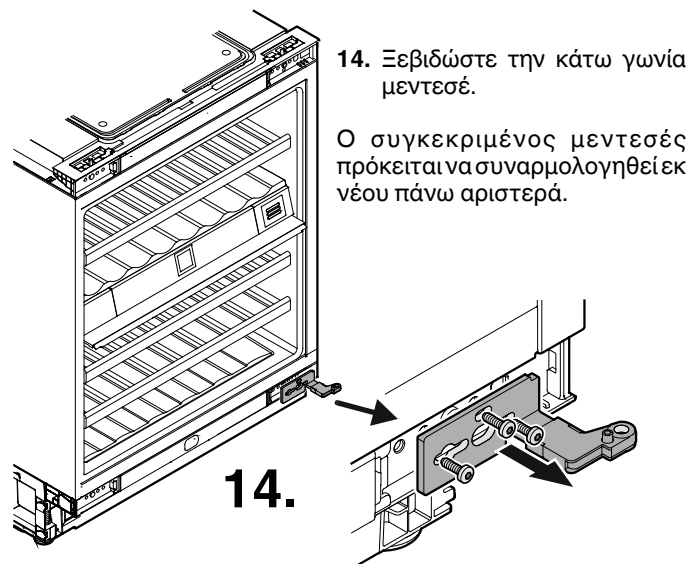
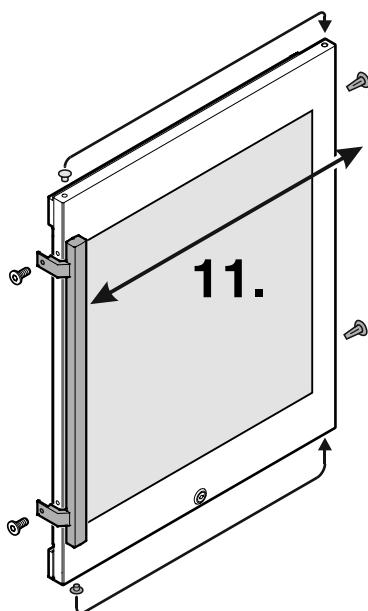

**14.** Ξεβιδώστε την κάτω γωνία μεντεσέ.

Ο συγκεκριμένος μεντεσές πρόκειται να συναρμολογηθεί εκ νέου πάνω αριστερά.

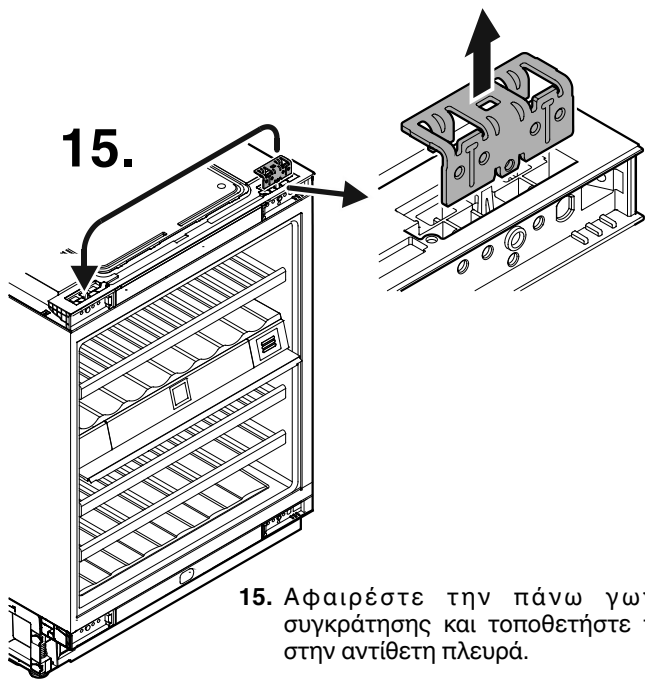

15.

15. Αφαιρέστε την πάνω γωνία συγκράτησης και τοποθετήστε την στην αντίθετη πλευρά.

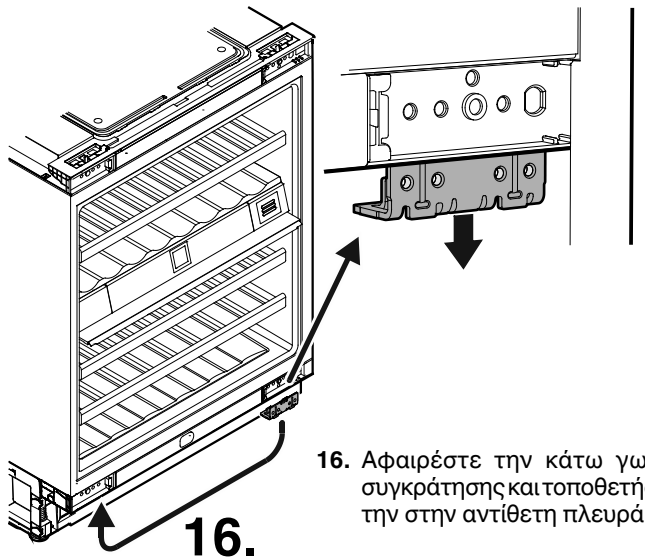

16.

16. Αφαιρέστε την κάτω γωνία συγκράτησης και τοποθετήστε την στην αντίθετη πλευρά

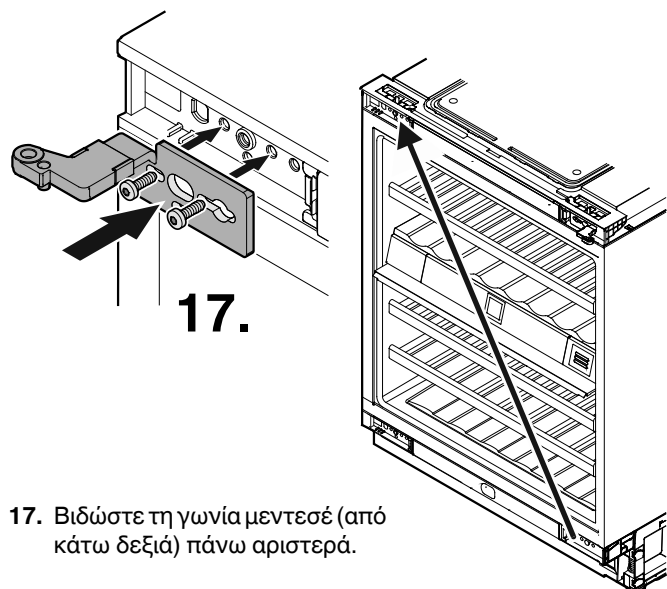

17.

17. Βιδώστε τη γωνία μεντεσέ (από κάτω δεξιά) πάνω αριστερά.

18. Βιδώστε τη γωνία μεντεσέ (από πάνω δεξιά) κάτω αριστερά.

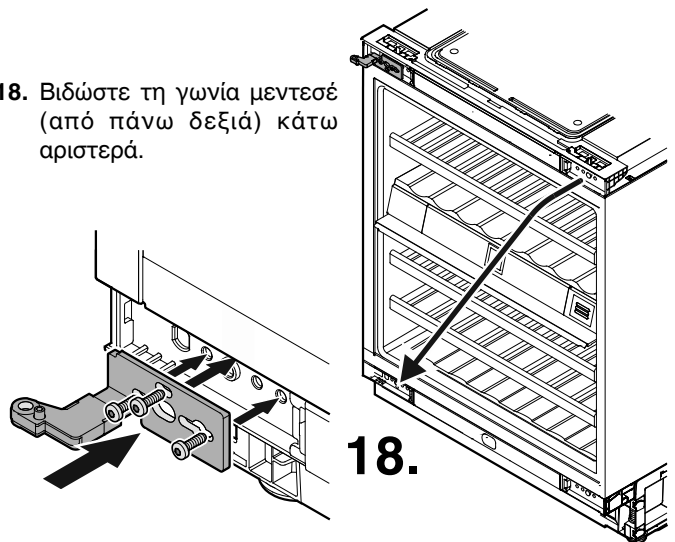

18.

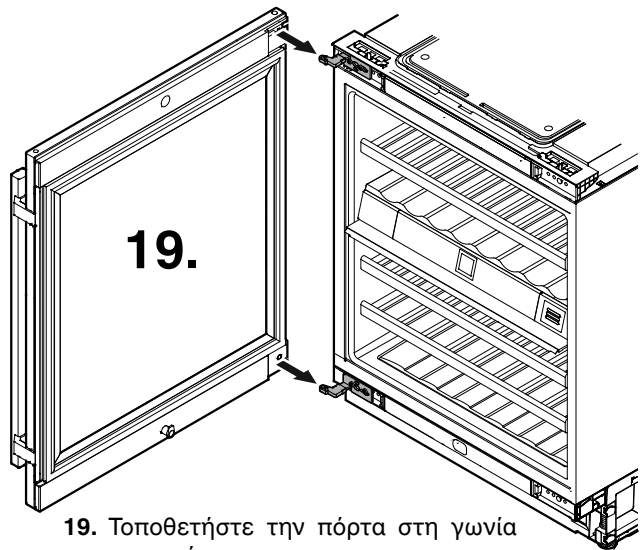

19.

19. Τοποθετήστε την πόρτα στη γωνία μεντεσέ.

**Προσοχή**

Ένα άτομο πρέπει να κρατάει σταθερά την πόρτα.

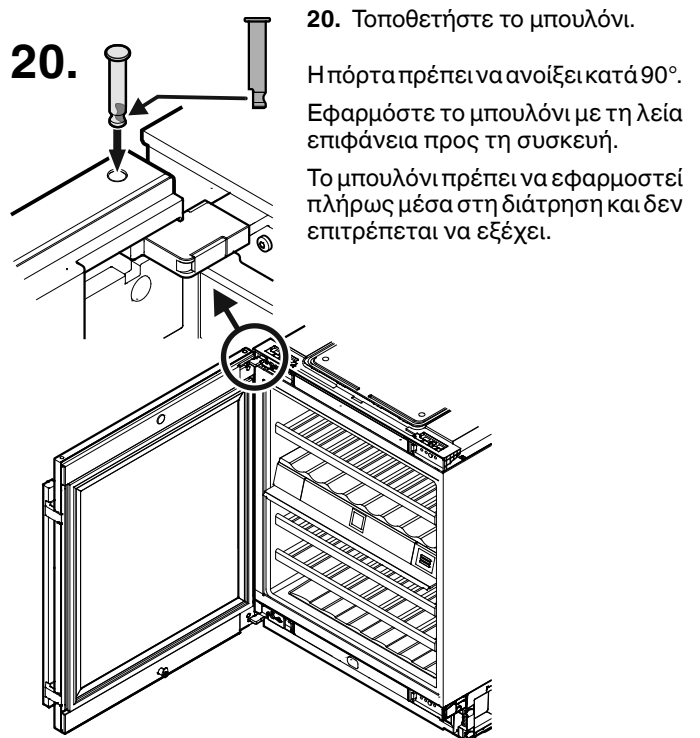

20.

20. Τοποθετήστε το μπουλόνι.

Η πόρτα πρέπει να ανοίξει κατά 90°. Εφαρμόστε το μπουλόνι με τη λεία επιφάνεια προς τη συσκευή.

Το μπουλόνι πρέπει να εφαρμοστεί πλήρως μέσα στη διάτρηση και δεν επιτρέπεται να εξέλχει.



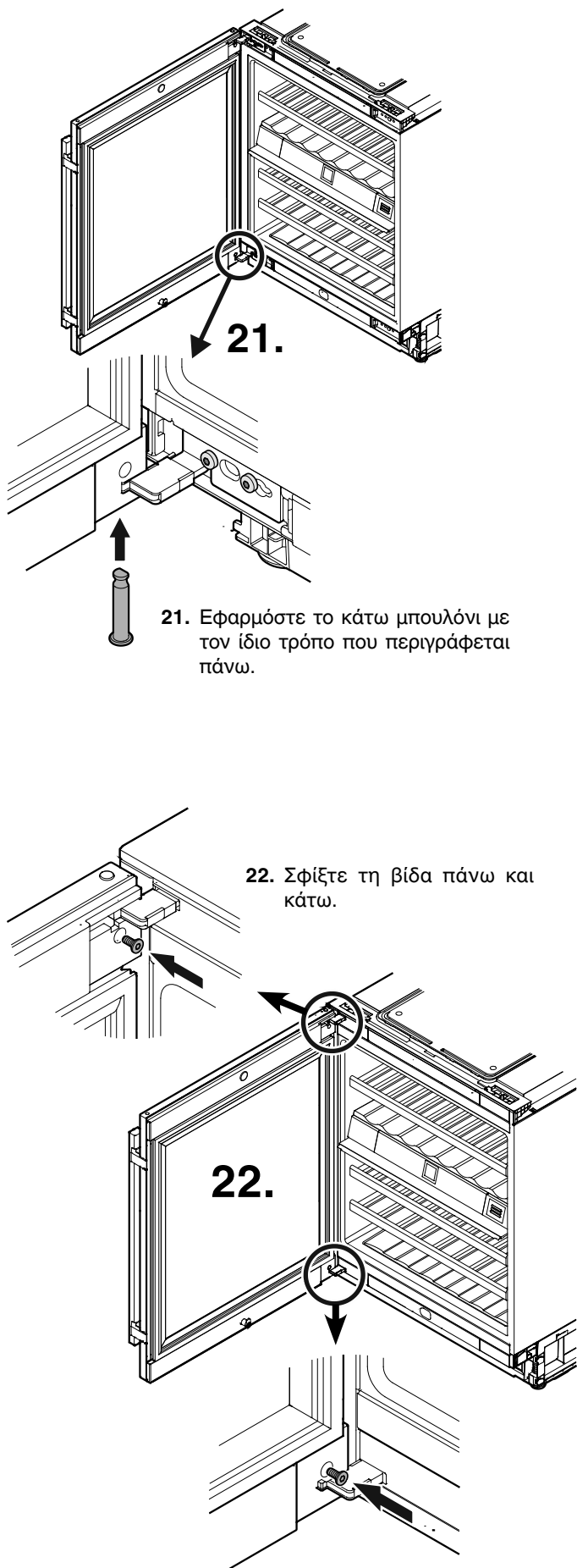

**21.** Εφαρμόστε το κάτω μπουλόνι με τον ίδιο τρόπο που περιγράφεται πάνω.

**22.** Σφίξτε τη βίδα πάνω και κάτω.

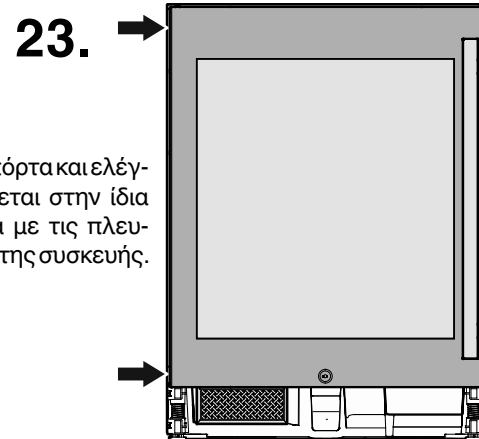

**23.** Κλείστε την πόρτα και ελέγξτε αν βρίσκεται στην ίδια νοσητή ευθεία με τις πλευρικές πόρτες της συσκευής.

### Ρύθμιση πλευρικής κλίσης πόρτας

Εάν η πόρτα βρίσκεται σε λοξή θέση, ρυθμίστε την κλίση.

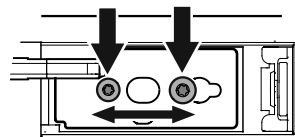

**24.** Λύστε τις βίδες και μετατοπίστε τη γωνία μεντεσέ προς τα δεξιά ή προς τα αριστερά. Σφίξτε τις βίδες

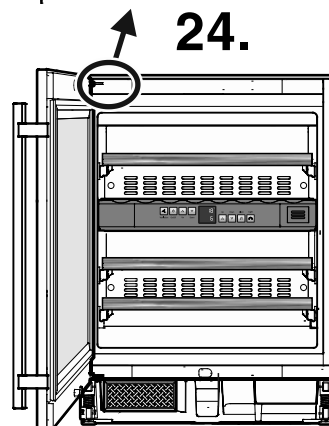

**24.**

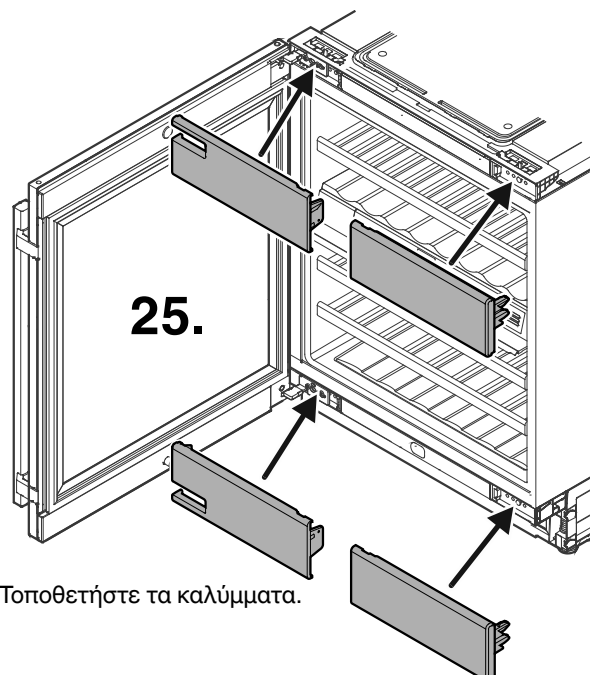

**25.** Τοποθετήστε τα καλύμματα.



**Liebherr Hausgeräte Lienz GmbH**

Dr.-Hans-Liebherr-Strasse 1

A-9900 Lienz

Österreich

[www.liebherr.com](http://www.liebherr.com)

---

---

---

---