

## Инструкция по эксплуатации

Морозильный шкаф

Перед вводом в эксплуатацию прочитайте инструкцию по эксплуатации

Страница 50

RU

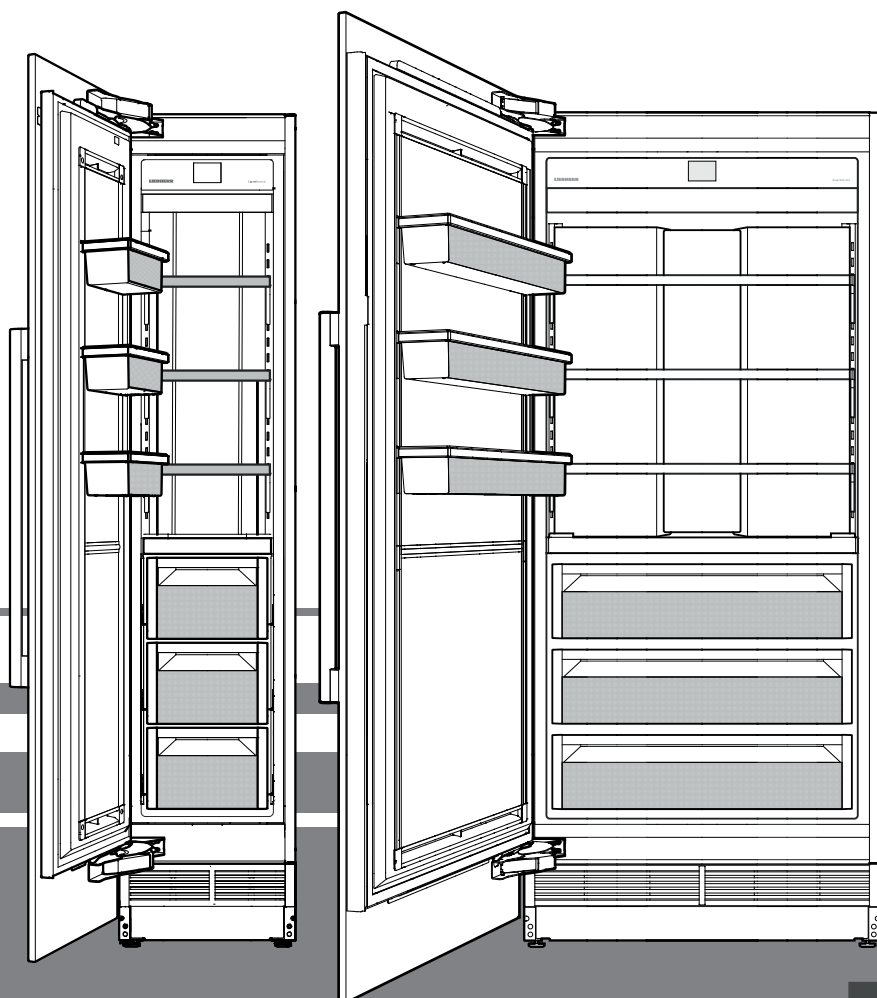

**7085 977-00**

EGN 91 / EGN 92 / EGN 94 / EGN 96

**LIEBHERR**

## Указания по технике безопасности и предупреждения

- **ПРЕДУПРЕЖДЕНИЕ:** не перекрывайте вентиляционные отверстия корпуса прибора или корпуса для встраивания.
- **ПРЕДУПРЕЖДЕНИЕ:** не используйте для ускорения процесса размораживания какие-либо механические приспособления или другие средства, кроме тех, которые рекомендованы производителем.
- **ПРЕДУПРЕЖДЕНИЕ:** не повредите контур охлаждения.
- **ПРЕДУПРЕЖДЕНИЕ:** следите за тем, чтобы при установке прибора не повредился сетевой кабель.
- **ПРЕДУПРЕЖДЕНИЕ:** запрещается размещать на тыльной стороне данных приборов и эксплуатировать блоки штепсельных розеток/разветвители и прочие электронные приборы (напр., трансформаторы для галогенных ламп).
- **ПРЕДУПРЕЖДЕНИЕ:** опасность травм в результате поражения электротоком! Под крышкой находятся токопроводящие детали. Внутреннее светодиодное освещение разрешается заменять или ремонтировать только службе сервиса или специально обученным специалистам.
- **ПРЕДУПРЕЖДЕНИЕ:** убедитесь в том, что трубопроводы контура охлаждения не могут быть повреждены.
- **ПРЕДУПРЕЖДЕНИЕ:** не используйте какие-либо электрические приборы внутри прибора.

Чтобы исключить возможность травмирования и нанесения материального ущерба, прибор должны распаковывать и устанавливать четыре человека.

- При наличии повреждений прибора необходимо еще до его подключения сразу же обратиться к поставщику.
- Для обеспечения надежной работы прибора следует монтировать и подключать его по рекомендациям, приведенным в инструкции по эксплуатации.
- В случае неисправности отключите прибор от сети. Выдерните сетевую вилку или отключите или выкрутите предохранитель розетки.
- Чтобы отключить прибор от сети, ни в коем случае нельзя тянуть за питающий кабель, держитесь исключительно только за сетевую вилку.
- Ремонт и изменения в приборе надо производить только силами службы сервиса, иначе пользователь может подвергнуть себя опасности. Это же относится и к замене питающего кабеля.

- Избегайте открытого пламени или источников воспламенения во внутреннем пространстве прибора. При транспортировке или очистке прибора необходимо быть осторожным, чтобы не повредить контур охлаждения. При повреждениях контура нельзя использовать поблизости источники огня и надо хорошо провентилировать помещение.
- Цоколь, выдвижные ящики, двери и т. д. нельзя использовать в качестве подножки или опоры.
- Дети от 8 лет и старше, а также лица с ограниченными физическими, сенсорными или умственными способностями, а также люди, не имеющие достаточного опыта или знаний, могут использовать прибор только в том случае, если они находятся под присмотром или прошли инструктаж по безопасному использованию прибора и понимают возможные опасности. Детям запрещается играть с прибором. Детям запрещается выполнять очистку и техобслуживание, если они находятся без присмотра.
- Избегайте длительного контакта холодных поверхностей или охлажденных/замороженных продуктов с кожей. Это может привести к болям, чувству онемения и обморожениям. При продолжительном контакте с кожей предусмотрите защитные меры, например, используйте перчатки.
- Не употребляйте чрезмерно долго хранившиеся продукты питания, это может привести к пищевым отравлениям.
- Не храните в приборе взрывоопасные материалы, например, аэрозольные баллончики с горючим газом-вытеснителем.
- Не храните в приборе взрывоопасные материалы или аэрозольные упаковки с горючими газами-вытеснителями, такими как, например, пропан, бутан, пентан и т.д. Улетучивающиеся газы могут воспламениться от электрических деталей. Такие аэрозольные упаковки можно легко узнать по напечатанному на них содержанию или по символу пламени.
- Если прибор закрывается на замок, не храните ключи поблизости от прибора и в достигаемом для детей месте.
- Прибор предназначен для использования в закрытых помещениях. Запрещается использовать прибор на открытом воздухе или во влажных помещениях и в зоне разбрызгивания воды.
- Светодиодная лампа в приборе предназначена для освещения камеры. Она не пригодна для освещения помещений.

## Содержание

Указания по технике безопасности и предупреждения ..	50
Содержание.....	51
Климатический класс.....	51
База данных EPREL .....	51
Символы на приборе:.....	51
Указания по утилизации.....	52
Описание прибора .....	52
Область применения прибора .....	52
Панель управления .....	53
Включение прибора .....	53
Изменение языка и единицы измерения температуры ..	53
Главное меню.....	54
Настройка температуры.....	54
Режим SuperFrost .....	55
Указания по замораживанию .....	55
Указания по технике безопасности и предупреждения для ледегенератора IceMaker .....	56
Описание ледегенератора IceMaker .....	56
Включение ледегенератора IceMaker .....	56
Выключение ледогенератора IceMaker .....	57
Переключение ледегенератора IceMaker на максимальное приготовление льда .....	57
Режим вечеринки PartyMode .....	58
Режим SabbathMode .....	58
Выключение прибора .....	59
Сообщение о техобслуживании .....	59
Подтверждение техобслуживания.....	60
Меню настройки.....	60
SmartDeviceBox (прилагается не во всех странах) .....	62
Описание индикаций SmartDevice .....	63
Аварийные сообщения .....	63
Оборудование.....	66
Внутреннее освещение .....	66
Очистка .....	67
Меню техобслуживания .....	68
Техобслуживание.....	69
Дополнительные функции.....	70
Экономия электроэнергии.....	73
Неисправности.....	73
Выведение прибора из эксплуатации.....	73



### ОПАСНОСТЬ!

"Опасность!" относится ко всем опасным ситуациям, которые приведут к тяжелым травмам или смерти в случае несоблюдения указаний.



### ПРЕДУПРЕЖДЕНИЕ!

"Предупреждение!" относится к опасным ситуациям, которые могут привести к смерти или тяжелым травмам в случае несоблюдения указаний.



### ОСТОРОЖНО!

"Осторожно!" относится к потенциально опасным ситуациям, которые могут привести к легким или средним травмам в случае несоблюдения указаний.

### ВАЖНО

Здесь содержится информация, особенно важная для беспрепятственной установки и эксплуатации.

## Климатический класс

Климатический класс указывает, при какой комнатной температуре разрешается эксплуатировать прибор для достижения полной холодильной мощности.

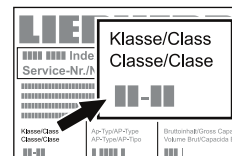

Климатический класс указан на заводской табличке.

Местонахождение заводской таблички указано в разделе **Описание прибора**.

### Климатический класс Комнатная температура

SN	от +10 °C до +32 °C
N	от +16 °C до +32 °C
ST	от +16 °C до +38 °C
T	от +16 °C до +43 °C
SN-ST	от +10 °C до +38 °C
SN-T	от +10 °C до +43 °C

**Не эксплуатируйте прибор вне указанного диапазона комнатной температуры!**

## База данных EPREL

С 1 марта 2021 года информация о маркировке класса энергопотребления и требованиях по экологическому проектированию электропотребляющей продукции можно найти в Европейской базе данных для продукции, подлежащей энергетической маркировке (EPREL). Эту базу данных можно открыть по ссылке <https://eprel.ec.europa.eu/>. Здесь нужно ввести идентификатор модели. Данные об идентификаторе модели см. на заводской табличке.

### ВАЖНО

Все типы и модели постоянно улучшаются. Производитель оставляет за собой право внесения изменений в форму, оснащение и технологии.

## Символы на приборе:

	символ может находиться на компрессоре. Он относится к маслу в компрессоре и указывает на следующую опасность: проглатывание и попадание в дыхательные пути может привести к смертельному исходу. Данное указание имеет значение только для утилизации. В обычном режиме работы опасность отсутствует.
	Символ находится на компрессоре и обозначает опасность от пожароопасных веществ. Не удаляйте наклейку.
	Эта или аналогичная наклейка может располагаться на обратной стороне устройства. На ней указано, что в двери и/или корпусе находятся вакуумные изоляционные панели (VIP) или перлитовые панели. Данное указание имеет значение только для утилизации. Не удаляйте наклейку.

## Указания по утилизации

Прибор содержит ценные материалы и подлежит сдаче в пункт вторсырья. Утилизация отработавших свой ресурс приборов должна производиться надлежащим образом профессионально с соблюдением местных предписаний и законов.



При вывозе прибора, отслужившего свой срок, не повредите контур охлаждения, т.к. в результате этого хладагент (тип указан на заводской табличке) и масло могут неконтролируемо выйти наружу.

- Приведите прибор в состояние, непригодное для употребления.
- Выдерните сетевую вилку.
- Отрежьте питающий кабель.

### ПРЕДУПРЕЖДЕНИЕ

Опасность удушья упаковочным материалом и пленкой! Не разрешайте детям играть с упаковочным материалом. Сдавайте упаковочный материал в официальный приемный пункт.

## Область применения прибора

Прибор предназначен исключительно для охлаждения продуктов в домашних условиях или условиях, приближенных к домашним. Сюда относится, например, использование

- на кухнях для персонала, в пансионатах,
- в коттеджах, отелях, мотелях и других местах для проживания,
- при обеспечении готовым питанием и аналогичных услугах оптовой торговли.

Прибор следует использовать только способом, обычным для ведения домашнего хозяйства. Все другие виды применения недопустимы. Прибор не предназначен для хранения и охлаждения медикаментов, плазмы крови, лабораторных препаратов или подобных веществ и продуктов, на которые распространяется Директива для медицинской продукции 2007/47/ЕС. Неправильное использование прибора может привести к повреждениям хранящихся изделий или к их порче. Прибор не предназначен для эксплуатации во взрывоопасном окружении.

## Описание прибора

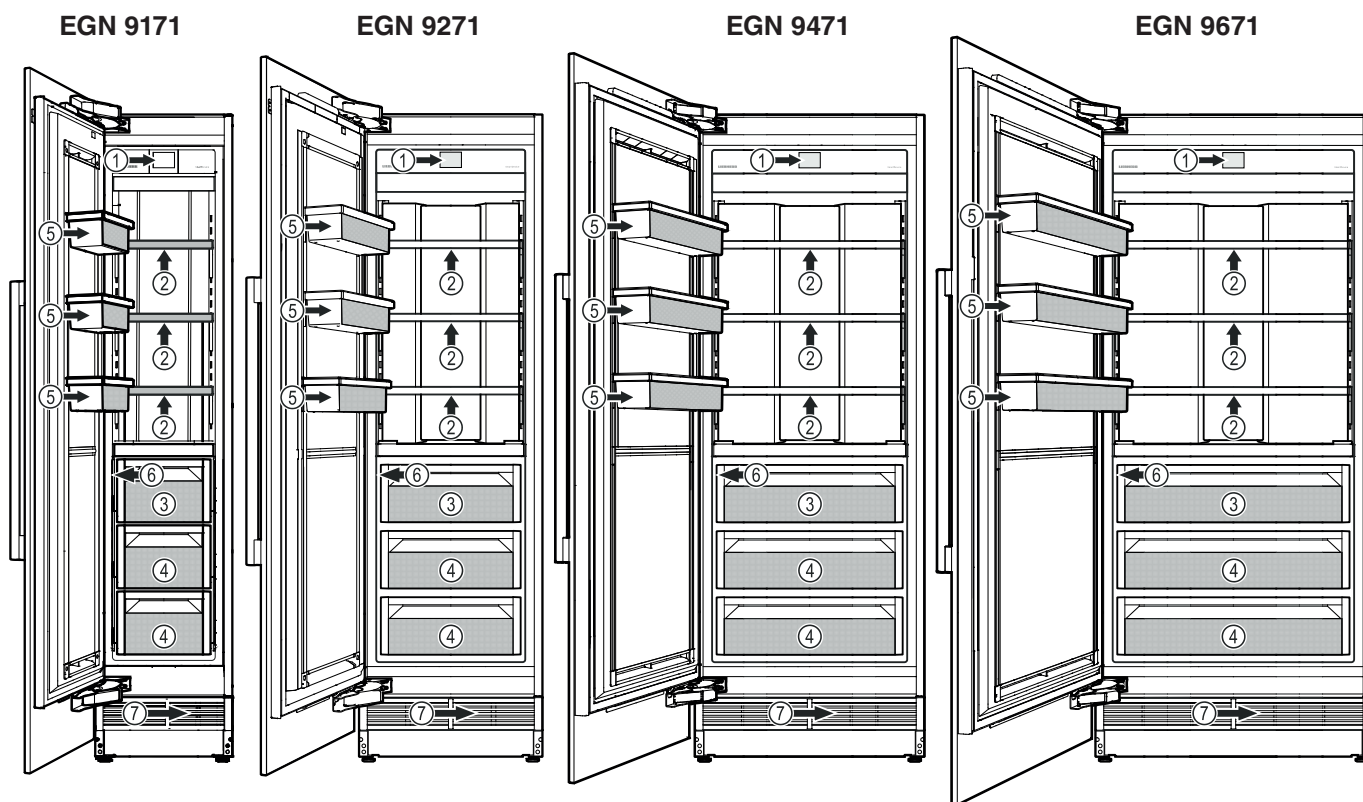

- (1) Панель управления
- (2) Съёмные полки (макс. 20 кг)
- (3) IceMaker (внутри выдвижного ящика)
- (4) Морозильная камера

- (5) Съёмная дверная полка  
EGN 91.. (макс. 15 кг)  
EGN 92.. (макс. 20 кг)  
EGN 94.. (макс. 25 кг)  
EGN 96.. (макс. 30 кг)
- (6) Заводская табличка (за выдвижным ящиком с левой стороны)
- (7) Фильтр для воды (за вентиляционной решеткой)

## Панель управления

Три различных действия для работы с панелью управления.



### Коснитесь

Коснитесь для включения функции.

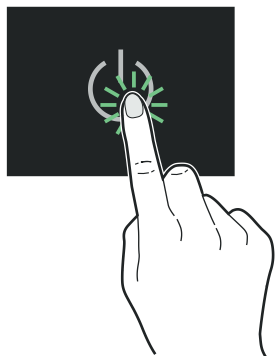

### Нажатие

Для включения функции нажимайте прикл. 2 секунды.

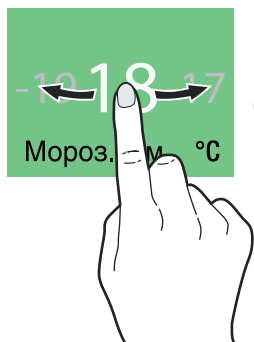

### Перемещение

Сдвиньте вправо или влево для навигации по меню или поиска значений.

## Включение прибора

Коснитесь

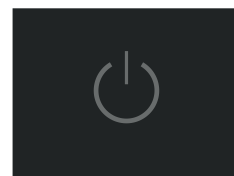

Сдвиньте до пункта "Язык" и коснитесь

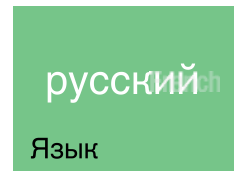

### Доступные языки:

- немецкий
- португальский (Бразилия)
- французский
- испанский
- итальянский
- английский (Великобритания)
- английский (США)
- китайский
- русский

Сдвиньте до требуемой единицы измерения температуры и коснитесь

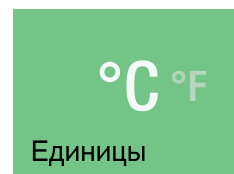

Коснитесь для подтверждения или сдвиньте вправо, чтобы снова изменить предыдущие настройки.

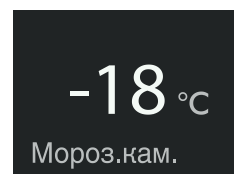
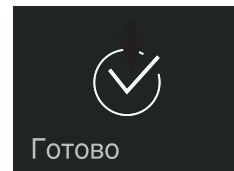

## Изменение языка и единицы измерения температуры

Для изменения языка и единицы измерения температуры в будущем прибор следует выключить и снова включить (настройки пользователя не будут удалены).

## Главное меню

Навигация по главному меню. Доступны следующие функции.

	Индикация температуры морозильной камеры и настройка температуры.
	Свежие продукты питания необходимо замораживать максимально быстро, чтобы пищевые и вкусовые качества, а также внешний вид продуктов не были нарушены.
	Для включения и выключения ледогенератора IceMaker и для максимального приготовления льда.
	Для продолжительного максимального охлаждения.
	Режим работы прибора - режим Sabbath и режим выходного дня. Соответствует кошерной сертификации STAR-K.
	Включение и выключение прибора.
	Описывает замену фильтра и очистку пылеулавливающего фильтра.
	Позволяет настраивать яркость дисплея и содержит информацию о приборе (номер сервиса, название модели, номер прибора).

## Настройка температуры

Стандартная настройка - 18 °C.



Индикатор температуры в холодильной камере мигает, когда фактическая внутренняя температура отклоняется от заданной температуры. Индикатор перестает мигать по достижении заданной температуры.

Температура может быть настроена в диапазоне между -14 и -27 °C.

## Режим SuperFrost

Свежие продукты питания необходимо замораживать максимально быстро. Это обеспечивается за счет функции SuperFrost, пищевые и вкусовые качества, а также внешний вид продуктов питания сохраняются.

В течение 24 часов можно заморозить столько "кг" свежих пищевых продуктов, сколько указано на заводской табличке в строке "**Морозильная способность**".

Коснитесь

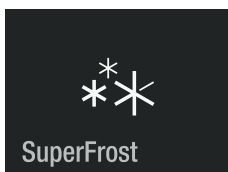

Функция SuperFrost включена.

Подождите 24 часа. Поместите продукты питания и закройте дверь.

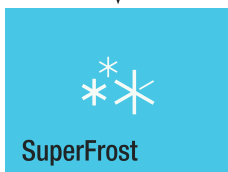

Индикация при повторном открытии двери.

Функция SuperFrost отключается автоматически через 30 - 65 часов, в зависимости от количества замороженных продуктов.

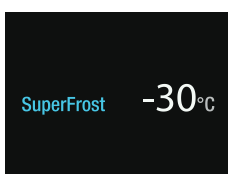

Чтобы выключить режим SuperFrost ранее, снова коснитесь дисплея.

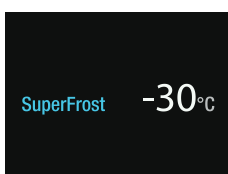

Коснитесь

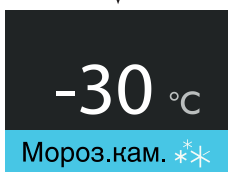

Коснитесь

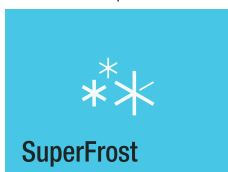

Функция SuperFrost выключена.

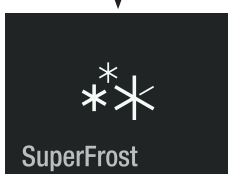

## Указания по замораживанию

- Всегда храните однородные замороженные продукты вместе.
- Продукты питания, которые Вы замораживаете сами, всегда расфасовывайте по порциям, необходимым для Вашей семьи. Для быстрой глубокой заморозки количество продукта в одной упаковке не должно превышать следующих значений:
  - фрукты, овощи - до 1 кг,
  - мясо - до 2,5 кг.
- В качестве упаковочного материала можно использовать обычные пакеты для замороженных продуктов, пластиковые, металлические и алюминиевые емкости многократного использования.
- Продукты, только что помещенные для замораживания, не должны соприкасаться с уже замерзшими продуктами. Упаковочная тара должна быть сухой во избежание ее смерзания.
- На упаковке всегда следует записывать дату и ее содержание и не следует превышать рекомендуемую длительность хранения замороженных продуктов.
- Бутылки и банки с газированными напитками нельзя замораживать. Они могут лопнуть.
- Следует размораживать количество продуктов, необходимое для немедленного употребления. Размороженные продукты следует как можно быстрее использовать для приготовления блюда.

Замороженные продукты можно размораживать:

- горячим воздухом духового шкафа
- в микроволновой печи
- при комнатной температуре
- в холодильнике

## Указания по технике безопасности и предупреждения для ледогенератора IceMaker

- Ледогенератор IceMaker предназначен только для приготовления кубиков льда в количестве, необходимом для средней семьи.
- Все ремонтные и другие работы на IceMaker должны производиться только силами службы сервиса либо другим соответствующим образом обученным персоналом.
- Первые три порции льда нельзя использовать в пищу либо как-либо применять. Это правило действует как при начальной эксплуатации прибора, так и при эксплуатации после длительного отключения.
- Производитель не несет ответственности за ущерб, причиненный вследствие нахождения между электромагнитным клапаном и водопроводом каких-либо приборов или трубопроводов.

## Описание ледогенератора IceMaker

IceMaker расположен в верхнем выдвижном ящике прибора.

Кубики льда падают из ледогенератора IceMaker в выдвижной ящик.

При заполнении выдвижного ящика до определенного уровня, прибор автоматически прекращает приготовление льда.

От момента первого включения ледогенератора IceMaker и до получения первой порции льда может пройти до 24 часов.

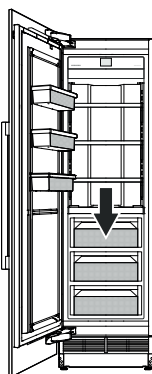

### ВАЖНО

Первые три порции льда нельзя использовать в пищу либо как-либо применять.

## Включение ледогенератора IceMaker

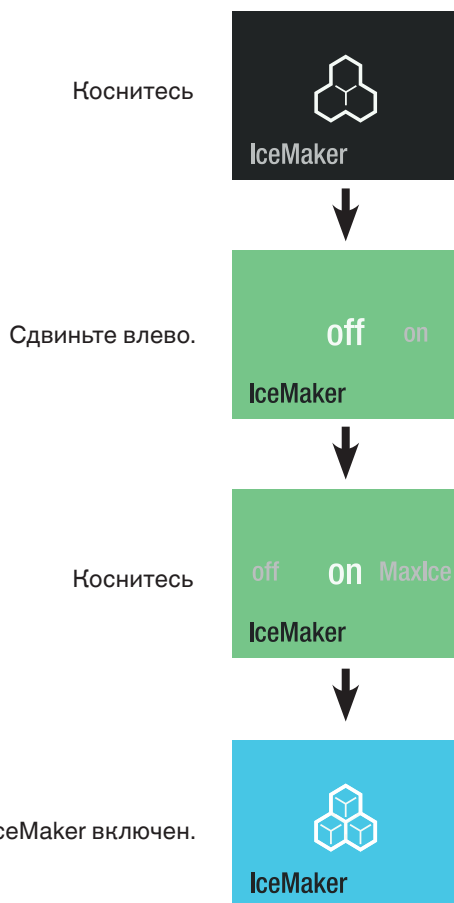

Объем приготовления составляет 100 - 120 кубиков льда в течение 24 часов при температуре морозильной камеры от -18 °С.



## Выключение ледогенератора IceMaker

### Указание

Дополнительные шаги при выведении прибора из эксплуатации или длительном отсутствии!

- Перекройте подачу воды.
- Подождите 24 часа или пока не появится сообщение сигнализации уровня воды.
- Выключите IceMaker.

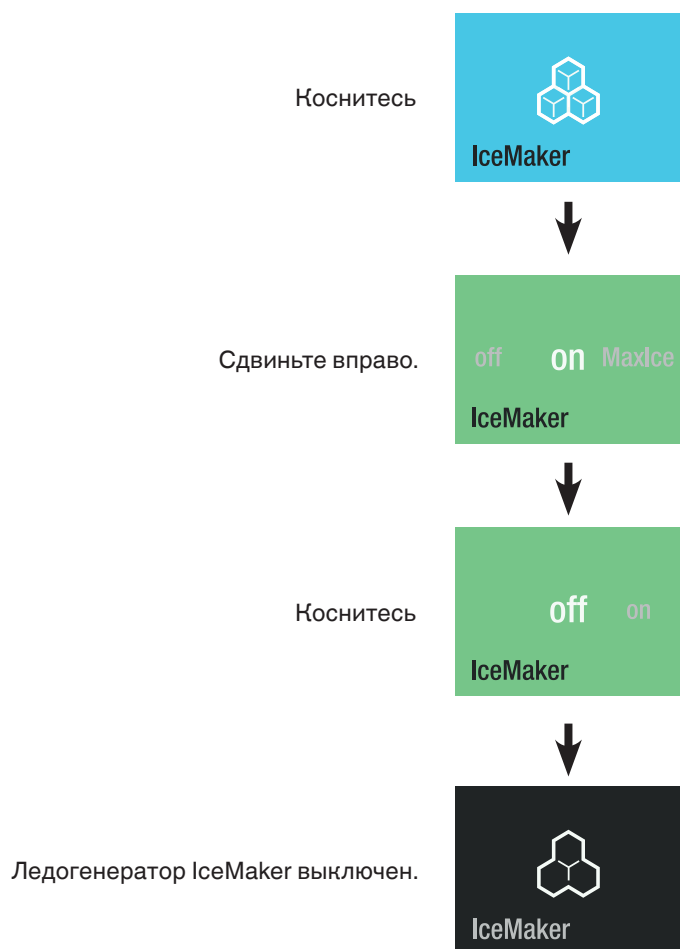

## Переключение ледогенератора IceMaker на максимальное приготовление льда

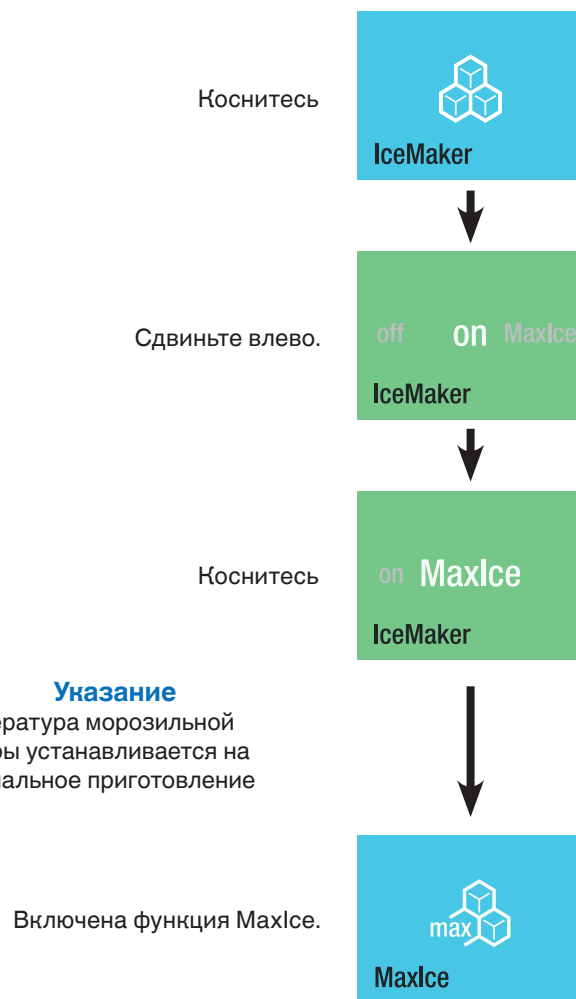

### Указание

Температура морозильной камеры устанавливается на оптимальное приготовление льда.

### Указание

Максимальное приготовление льда отключается автоматически через 36 часов.

Объем приготовления составляет прим. 150 кубиков льда в течение 24 часов.

Учтите, что это несколько повышает энергопотребление.

## Режим вечеринки PartyMode

Когда требуется большое количество кубиков льда или необходимо быстро охладить напитки: включите режим PartyMode за день заранее. Напитки следует хранить в морозильной камере не более часа.

Коснитесь

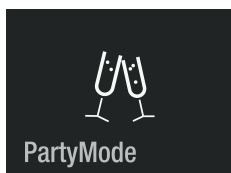

Режим PartyMode включен. Его необходимо выключить вручную. Закройте дверь прибора.



Индикация при повторном открытии двери. Мигает индикатор температуры.

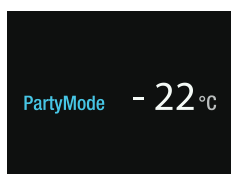

Для изменения температуры необходимо выключить режим PartyMode. Коснитесь индикатора.

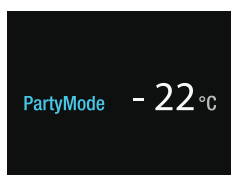

Коснитесь

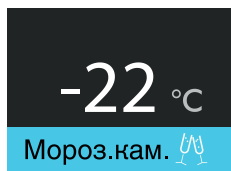

Коснитесь

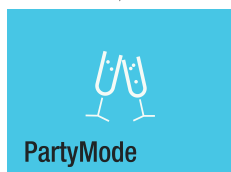

См. раздел  
Настройка температуры



## Режим SabbathMode

При включенном режиме SabbathMode некоторые функции электроники отключаются для соответствия требованиям кошерного сертификата STAR-K.

- Освещение остается выключенным.
- Сигнализация открытой двери отсутствует.
- Температурная сигнализация отсутствует.
- Циклы размораживания не зависят от числа и продолжительности открытий двери.
- После перебора питания прибор возвращается в режим SabbathMode.

Коснитесь

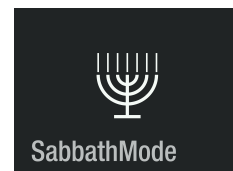

Нажимайте кнопку прикл. 2 с для включения режима SabbathMode или коротко нажмите для возврата в нормальный режим работы.

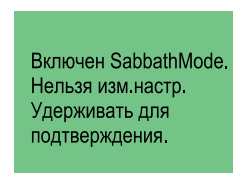

Режим SabbathMode включен. Режим SabbathMode автоматически выключается через 120 часов. Чтобы выключить режим SabbathMode ранее, снова коснитесь индикатора.



Режим SabbathMode выключен.



## Выключение прибора

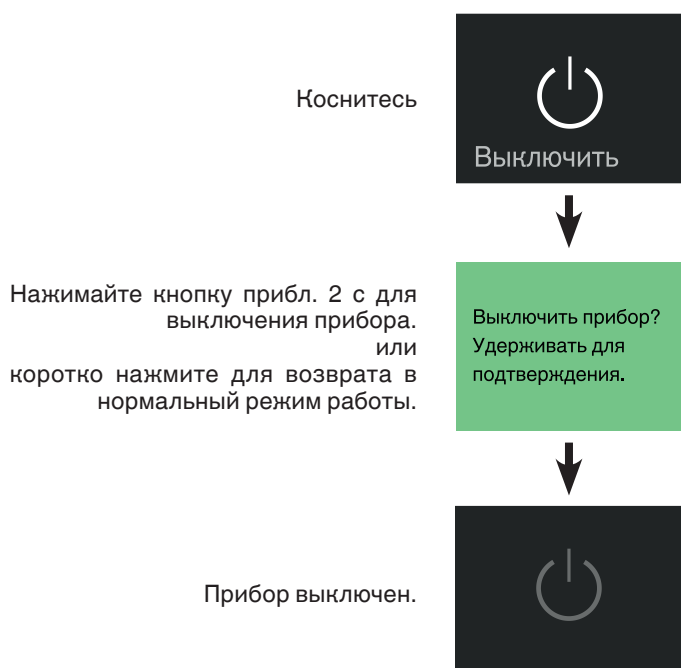

## Сообщение о техобслуживании

Через регулярные интервалы работы прибора осуществляется сообщение о техобслуживании (6 месяцев). Фильтр для воды необходимо заменить. Пылеулавливающий фильтр необходимо очистить.



Приобретите у продавца фильтр для воды и выполните техобслуживание.

## Подтверждение техобслуживания

### Указание

Перед началом техобслуживания следует удалить кубики льда из IceMaker.

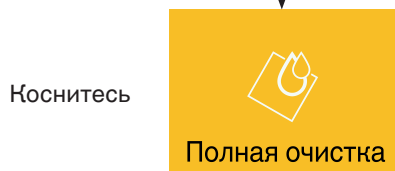

Замените фильтр для воды, как описано в разделе **Техобслуживание**. Затем прилб. 2 с нажимайте для продолжения.

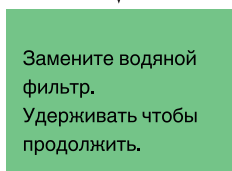

Очистите пылеулавливающий фильтр, как описано в разделе **Техобслуживание**. Затем прилб. 2 с нажимайте для продолжения.

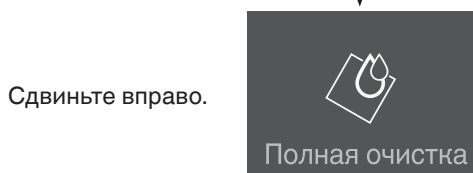
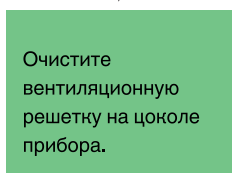

Коснитесь для завершения техобслуживания.

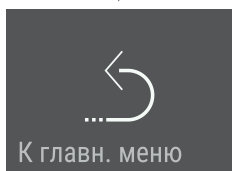

### Указание

Первые три партии льда запрещено потреблять или использовать, появляется напоминание.

Напоминания о техобслуживании после 3 циклов.

Коснитесь



Необходимо удалить кубики льда из выдвижного ящика и утилизировать их.

Коснитесь

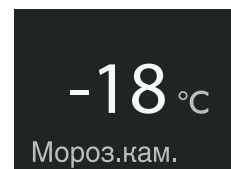
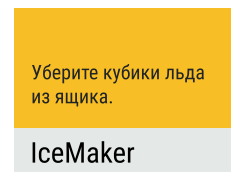

## Меню настройки

Содержит настройки яркости дисплея, язык, Единицы, активацию SmartDeviceBox и информацию о приборе.

Коснитесь

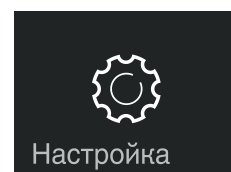

Сдвиньте влево.

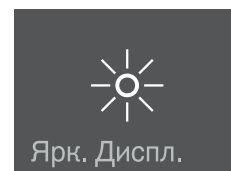

Сдвиньте влево.

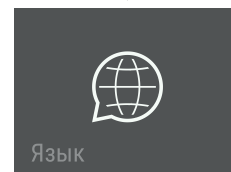

Сдвиньте влево.



Сдвиньте влево.

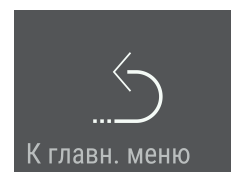



**Яркость дисплея**

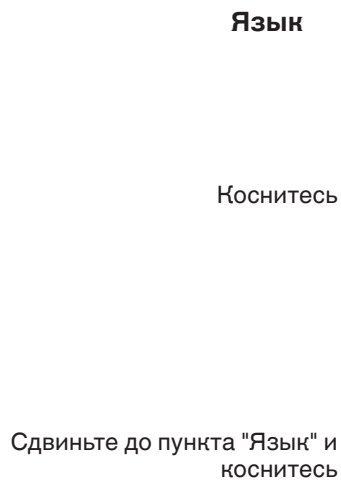

**Доступные языки:**

- немецкий
- португальский (Бразилия)
- французский
- испанский
- итальянский
- английский (Великобритания)
- английский (США)
- китайский
- русский



## Единицы

Коснитесь

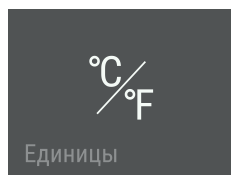

Сдвиньте до требуемой единицы измерения температуры и коснитесь

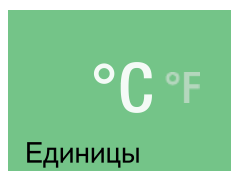

Сдвиньте влево.



Коснитесь для выхода.

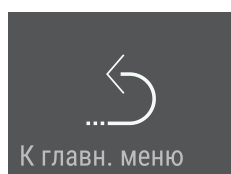

## SmartDeviceBox (прилагается не во всех странах)

Прибор готов для интеграции в умный дом и для расширенных услуг.

Более подробная информация о доступности и требованиях, а также об отдельных возможностях находится на веб-сайте [smartdevice.liebherr.com](http://smartdevice.liebherr.com).

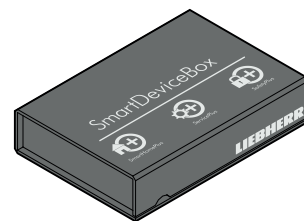

Загрузите приложение "SmartDevice App" на портативное устройство.

Запустите приложение на портативном устройстве и следуйте указаниям.

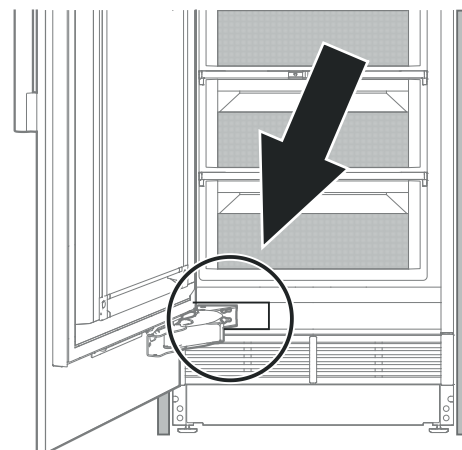

**Функции SmartDevice доступны не во всех странах.**

### ВАЖНО

Функция холодильника SmartDevice в настоящее время недоступна, и модуль управления SmartDeviceBox не может быть использован в следующих странах: Российская Федерация, Республика Беларусь, Республика Казахстан.

## Описание индикаций SmartDevice

SmartDeviceBox вставлен.	
Индикация о начале соединения с интернетом.	
Символ мигает. Соединение устанавливается.	
Отображаются регистрационные данные маршрутизатора.	
Прибор соединен.	
Сброс соединения	
Данное сообщение информирует о проблемах с маршрутизатором или интернетом.	

## Аварийные сообщения

### Сигнализация открытой двери

Дверь прибора открыта больше 180 секунд.

**Необходимые действия**  
Закройте дверь прибора.

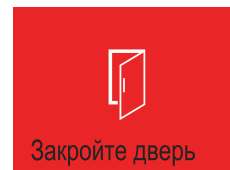

### Температурная сигнализация

Коснитесь

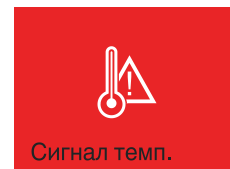

Температура внутри прибора была слишком высокой.

Коснитесь



Коснитесь

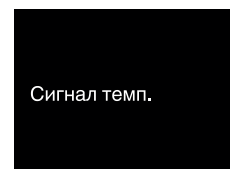

**Необходимые действия**  
Проверьте качество хранящихся продуктов.

Индикация аварийного состояния гаснет после достижения настроенной температуры.

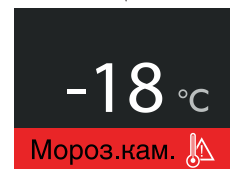

## Сигнализация уровня воды

Коснитесь

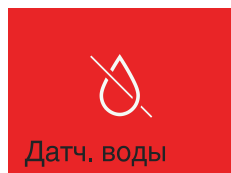

В системе нет воды.

Коснитесь

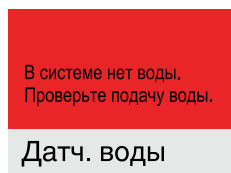

В системе нет воды.

**Необходимые действия**  
Откройте запорный клапан для воды.



## Сигнализация электропитания

Коснитесь



Подача электропитания была прервана.

Коснитесь

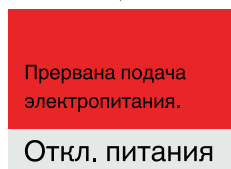

Если температура внутри прибора была слишком высокой.



Коснитесь



Коснитесь

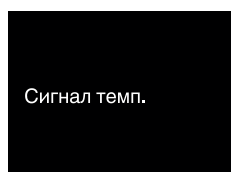

**Необходимые действия**  
Проверьте качество хранящихся продуктов.

Индикация аварийного состояния гаснет после достижения настроенной температуры.

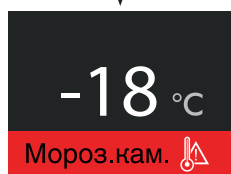

## Сигнализация ошибки электроники

Ошибка электроники.

Коснитесь

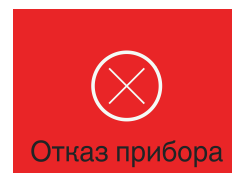

**Необходимые действия**  
Обратитесь в службу сервиса и сообщите отображаемый код ошибки.

Коснитесь

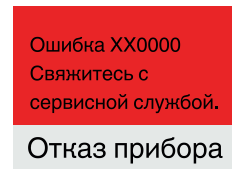

Коснитесь

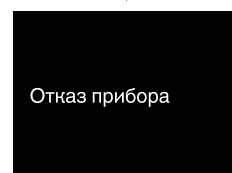

Нажимайте прил. 2 секунды, чтобы снова считать код ошибки.

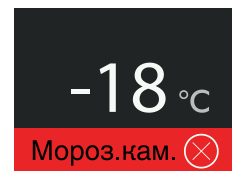



**Сигнализация ледогенератора IceMaker**

**Сбой соединения**

Коснитесь



**Необходимые действия**  
Обратитесь в службу сервиса и сообщите отображаемый код ошибки.

Ошибка ХХ0000  
Свяжитесь с сервисной службой.  
IceMaker выключен.

Коснитесь

Сбой IceMaker



Ледогенератор IceMaker выключен.  
Нет необходимости перекладывать охлаждаемые продукты.



Ошибка "Сбой IceMaker" будет отображаться до тех пор, пока не будет устранена службой сервиса.



Коснитесь

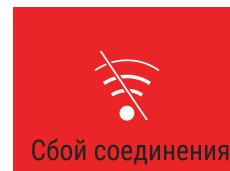

**Необходимые действия**  
Обратитесь в службу сервиса и сообщите отображаемый код ошибки.

Ошибка ХХ0000  
Свяжитесь с сервисной службой.

Коснитесь

Сбой соединения



Нет соединения.  
Нет необходимости перекладывать охлаждаемые продукты.

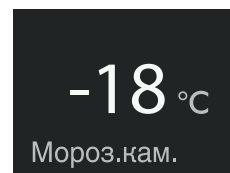

Ошибка "Сбой соединения" будет отображаться в меню до тех пор, пока не будет устранена службой сервиса.

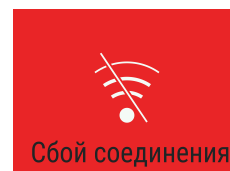

## Оборудование

Полки и дверную полку при необходимости можно переставить на новую высоту.



**Опасность травм и повреждений.**

**Не пытайтесь переставить полки или дверную полку с лежащими на них продуктами.**

**Переставляйте только пустую полку или пустую дверную полку.**

### Перестановка полок

#### Извлечение

Поднимите и извлеките полку.

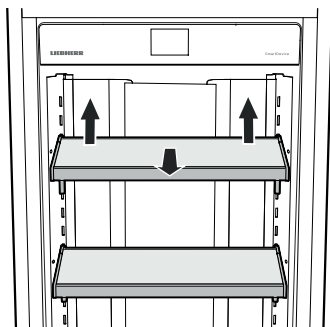

#### Установка

Вставьте крючки полки на требуемой высоте в отверстия рейки с отверстиями и прижмите их книзу.

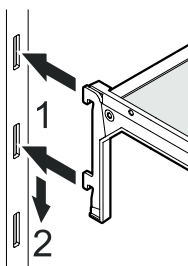

### Перестановка дверных полок

#### Извлечение

Поднимите и извлеките полку.

#### Установка

Вставьте крючки дверной полки на требуемой высоте в отверстия рейки с отверстиями и прижмите их книзу.

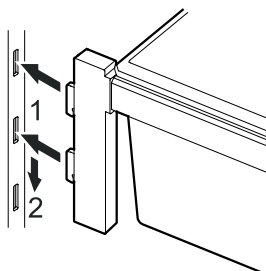
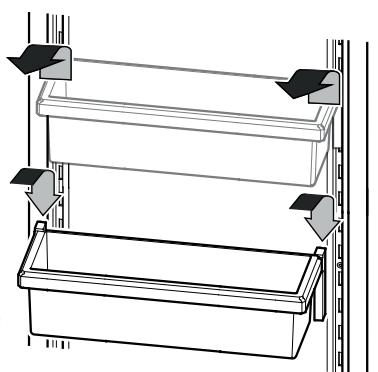

## Внутреннее освещение

Внутреннее освещение находится слева и справа в морозильной камере. Оно включается при открытии двери прибора.

Сила света светодиодов соответствует лазерному прибору класса 1/1M.

### ВАЖНО

Право снимать бленду имеет лишь служба сервиса.



**Иначе Вы можете повредить зрение.**

**После снятия бленды запрещается смотреть прямо на источники света с помощью оптической линзы.**

Освещение	
Класс энергосбережения <sup>1</sup>	Источник света
Данное изделие содержит источник света класса энергосбережения G	Светодиод
<sup>1</sup> Устройство может содержать источники света различных классов энергосбережения. Низший класс энергосбережения указан.	

## Очистка

### ПРЕДУПРЕЖДЕНИЕ!

- Во избежание возможных травм в результате поражения электротоком перед очисткой прибора выдерните сетевую вилку или отключите предохранитель.
- Во избежание травм или повреждений при очистке прибора не используйте паровые очистители.
- Во избежание короткого замыкания при очистке прибора следите за тем, чтобы вода при мытье не попала в электрические компоненты. Не используйте слишком влажную губку или салфетку.

- Достаньте продукты питания из прибора и поместите их в прохладное место.

Извлеките стеклянные полки и дверные полки. См. раздел **Оборудование**.

- Извлеките выдвижные ящики.

Полностью выдвиньте ящик, приподнимите его сзади и вытащите.

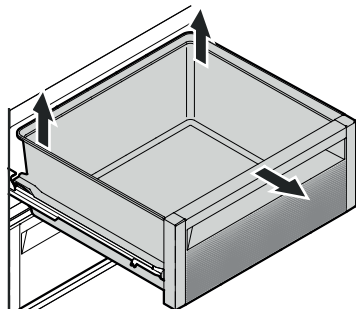

- Промойте внутренние поверхности и детали оборудования теплой водой с добавлением небольшого количества моющего средства.

### ВАЖНО

Не используйте чистящие/царапающие мочалки, концентрированные очистительные средства и ни в коем случае не используйте чистящие средства, содержащие песок, хлориды или кислоты, или химические растворители.

- Протирайте выдвижные полозья только слегка влажной салфеткой.

### ВАЖНО

Вода при мытье ни в коем случае не должна попасть в направляющие полозьев.

- Вытрите все насухо салфеткой.

- Нельзя повреждать или удалять заводскую табличку на внутренней стороне прибора - она важна для выполнения сервисных работ

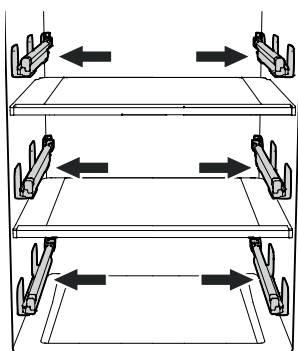

- Установите выдвижные ящики.

Вытяните до предела выдвижные полозья. Установите ящик на полозья и полностью задвиньте его внутрь.

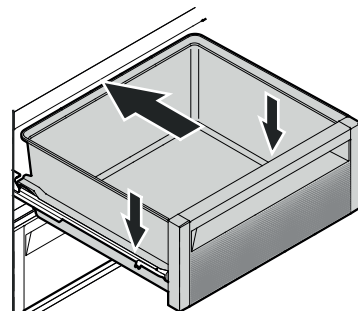

- Вставьте все детали на место и уложите продукты. См. раздел **Оборудование**.
- Включите прибор.

## Меню техобслуживания

Техобслуживание можно проводить независимо от заданных регулярных интервалов. Меню техобслуживания содержит следующие этапы.

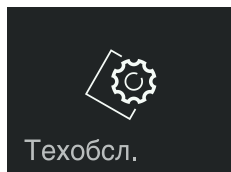

**Полная очистка**  
Для полного техобслуживания прибора.

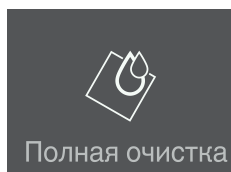

→ Замените водяной фильтр.  
Удерживать чтобы продолжить.

→ Очистите вентиляционную решетку на цоколе прибора.

**Новый водный фильтр**  
Для сброса интервала техобслуживания.

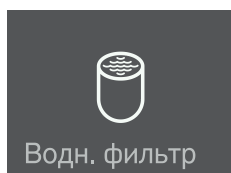

→ Замените водяной фильтр.  
Удерживать чтобы продолжить.

Назад к главному меню.

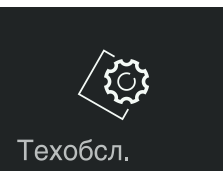
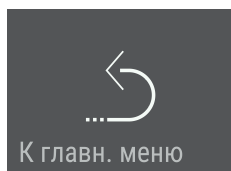

## Техобслуживание

### Новый фильтр для воды

Встроенный фильтр для воды удаляет отложения в воде и снижает привкус хлора.

### Указание

При извлечении или установке фильтра не требуется отключать подачу воды.

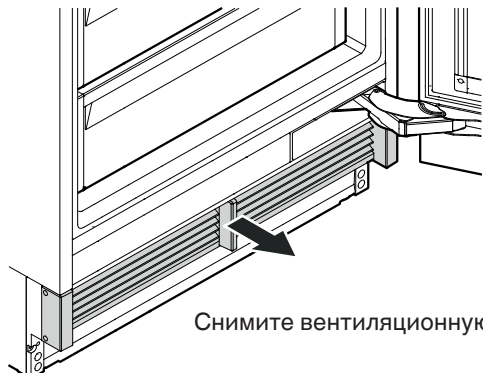

Снимите вентиляционную решетку.

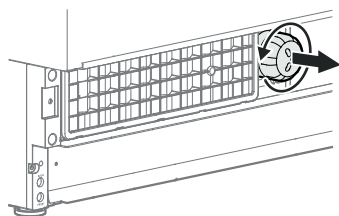

Поверните фильтр для воды против часовой стрелки и извлеките его.

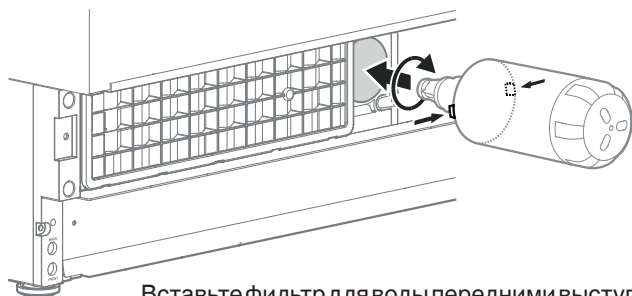

Вставьте фильтр для воды передними выступами в горизонтальном положении до упора и поворачивайте его по часовой стрелке, пока он не войдет в зацепление.

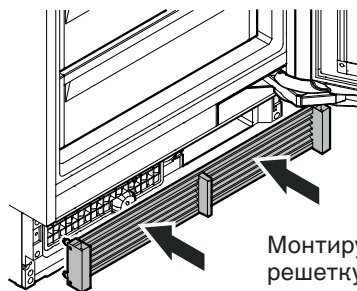

Монтируйте вентиляционную решетку.

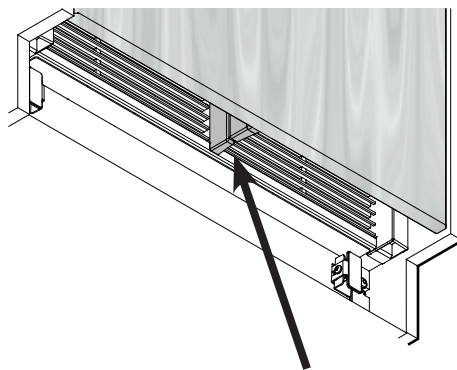

Убедитесь, что между разделителем вентиляционного канала прибора и разделителем вентиляционного канала двери нет зазора.

### ВАЖНО

Неправильный монтаж вентиляционной решетки приведет к образованию зазора.

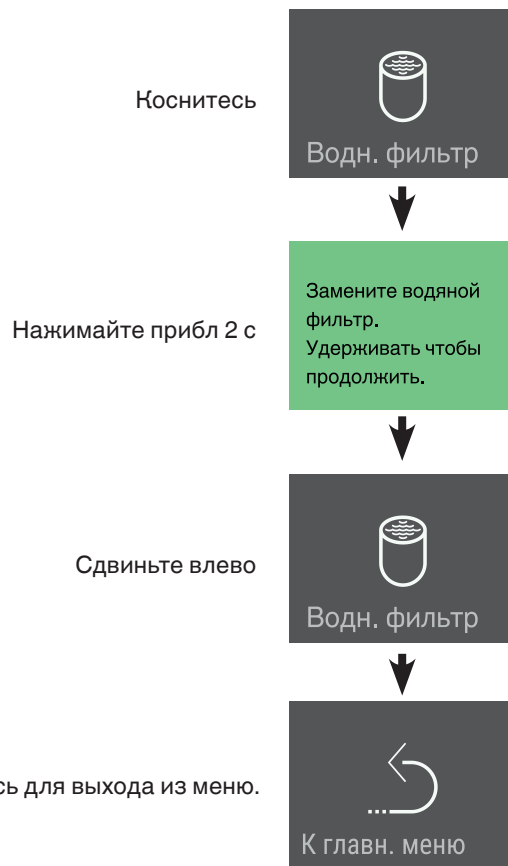

### Очистка пылеулавливающего фильтра

Очищайте пылеулавливающий фильтр у основания прибора не реже, чем в указанные интервалы техобслуживания.

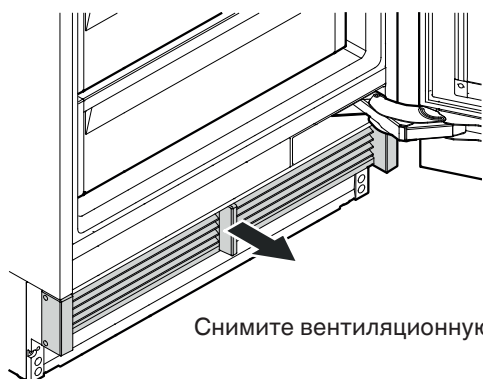

Снимите вентиляционную решетку.

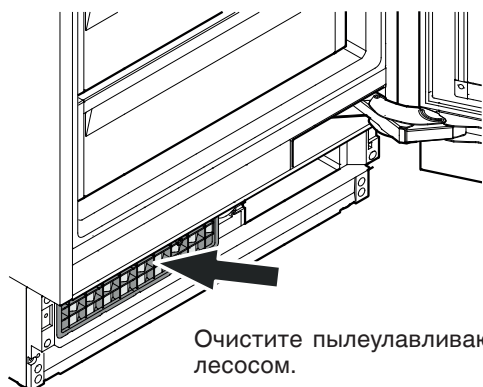

Очистите пылеулавливающий фильтр пылесосом.

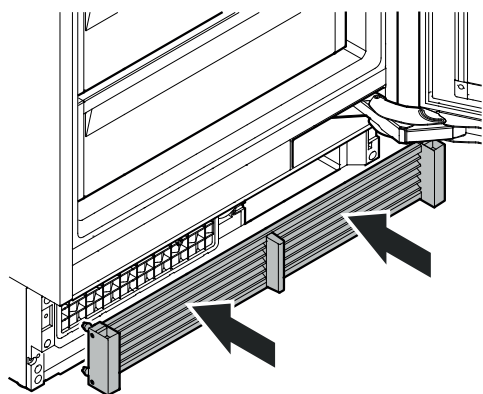

Монтируйте вентиляционную решетку.

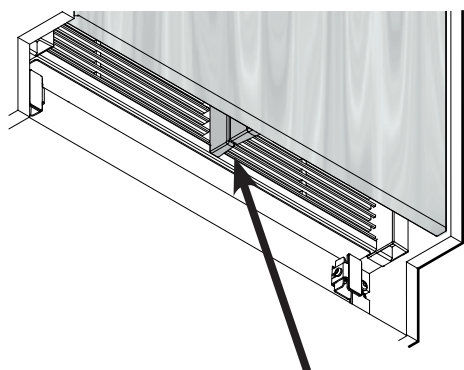

Убедитесь, что между разделителем вентиляционного канала прибора и разделителем вентиляционного канала двери нет зазора.

### ВАЖНО

Неправильный монтаж вентиляционной решетки приведет к образованию зазора.

## Дополнительные функции

Настройка давления воды  
Ручное включение функции размораживания  
Сброс на заводские настройки  
Презентационный режим DemoMode

Коснитесь

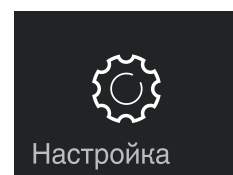

Сдвиньте вправо.

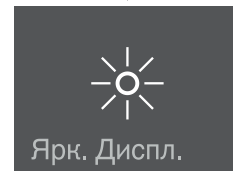

Нажимайте прилб 2 с

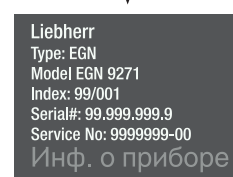

Сдвиньте влево или вправо.  
Введите код **151**.  
Если введен неправильный код, индикатор возвращается к отображению информации о приборе.

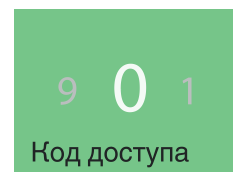

Перемещайтесь по меню.

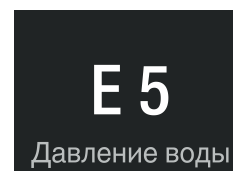

**Давление воды**

Если IceMaker выдает слишком маленькие кубики льда (первые порции всегда меньше), подаваемое количество воды можно отрегулировать.

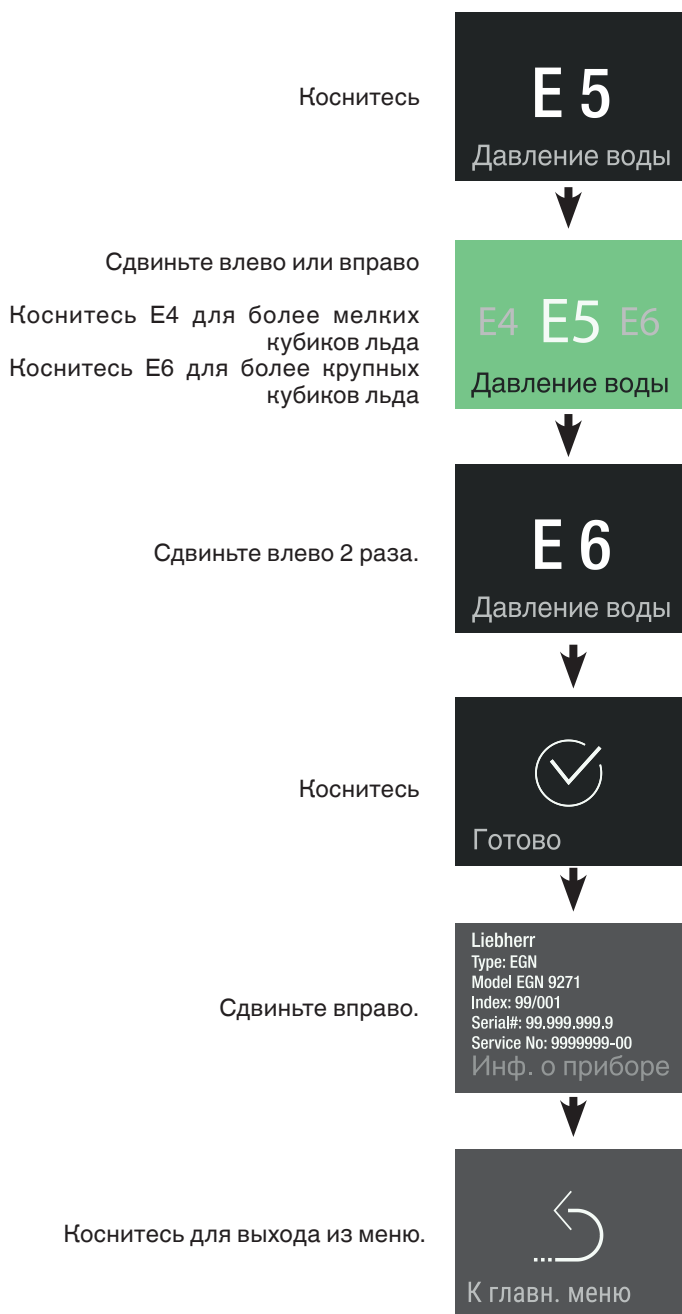

**ВАЖНО**

Не увеличивайте более чем на один шаг. Если установленное значение слишком велико, формочка для льда ледогенератора может переполниться.

В ближайшие дни проверьте величину кубиков льда. Если кубики льда все еще меньше желаемой величины, увеличьте значение еще на один шаг.

**Размораживание вручную**

Прибор размораживается автоматически. Для обслуживания можно включить функцию размораживания вручную.

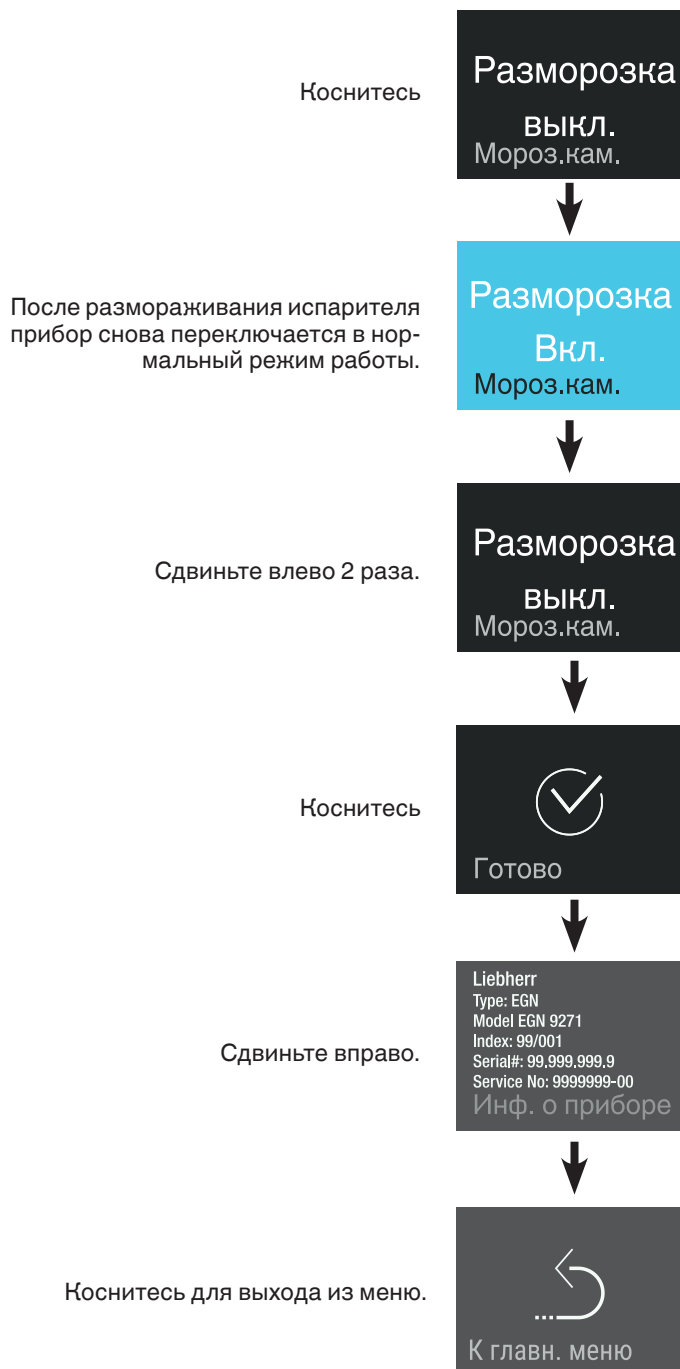

## Сброс

Данная функция позволяет вернуть электронное управление к заводским настройкам.



## Презентационный режим DemoMode

Вы можете включить режим DemoMode для демонстрации прибора на выставках или в магазине, как если бы он работал в нормальном режиме.

### Включение режима DemoMode

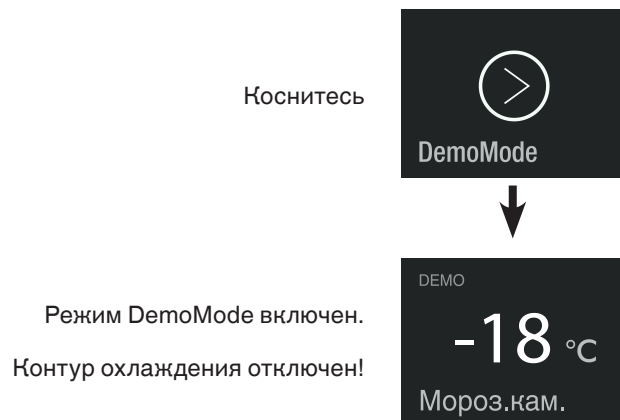



## Выключение режима DemoMode

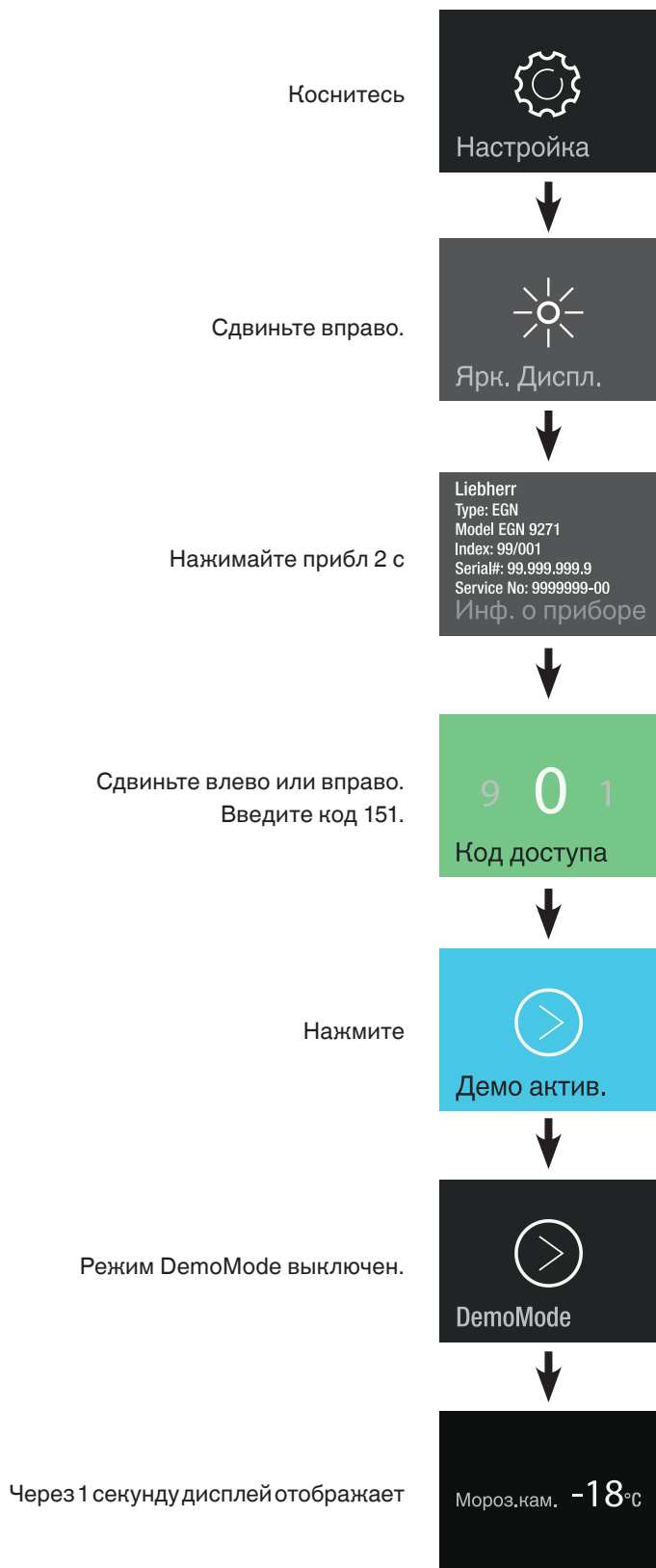

**Информация об изготовителе**  
**Liebherr-Hausgeraete Lienz GmbH**  
 А-9900 Лиенц  
 Др.-Ханс-Либхерр-Штрассе 1  
 Австрия

## Экономия электроэнергии

- Всегда обеспечивайте необходимую приточную и вытяжную вентиляцию. Не закрывайте вентиляционные отверстия или вентиляционные решетки.
- Всегда держите вентиляционные воздушные щели свободными.
- Избегайте устанавливать прибор в зоне прямых солнечных лучей, рядом с плитой, системой отопления и другими аналогичными приборами.
- Энергопотребление зависит от условий на месте установки, напр., от температуры окружающей среды.
- Открывайте прибор на как можно более короткое время.
- Сортируйте продукты.
- Храните все продукты хорошо упакованными и накрытыми. Предотвращается образование инея.
- Помещая теплые блюда: сначала дайте им остыть до комнатной температуры.
- Размораживайте продукты глубокой заморозки в холодильной камере.
- При длительном отпуске освободите и отключите холодильную камеру.

## Неисправности

**Вы можете сами устранить следующие неисправности, проверив их возможные причины:**

**Прибор не работает.** Проверьте,

- включен ли прибор,
- правильно ли вставлена сетевая вилка в розетку,
- в порядке ли предохранитель розетки.

**Слишком громкий звук.** Проверьте,

- устойчиво ли прибор стоит на полу,
- не вибрируют ли рядом находящиеся предметы или мебель под действием работающего холодильного агрегата. Учтите при этом, что звук струящейся жидкости в контуре охлаждения исключить невозможно.

**Температура недостаточно низкая.** Проверьте,

- настройку в соответствии с разделом "Настройка температуры", правильно ли установлена температура;
- возможно помещено слишком большое количество свежих продуктов;
- показывает ли отдельно помещенный в прибор термометр нужную температуру;
- в порядке ли вытяжная вентиляция;
- находится ли поблизости от места установки прибора источник тепла?

Если ни одна из перечисленных причин не имеет места и Вы сами не в состоянии устранить неисправность, обратитесь в ближайшую службу сервиса. Сообщите тип (1), номер сервиса (2) и номер прибора (3), указанные на заводской табличке.

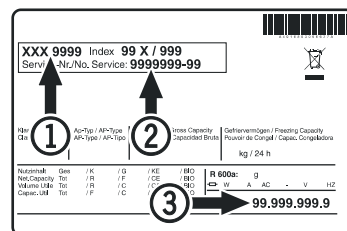

Местонахождение заводской таблички указано в разделе **Описание прибора**.

## Выведение прибора из эксплуатации

Если прибор выводится из эксплуатации на длительное время:

Отключите ледогенератор IceMaker, как описано в главе "Выключение ледогенератора IceMaker".

следует выключить прибор, выдернуть сетевую вилку из розетки или выключить или выкрутить предохранители. Очистите прибор и оставьте дверь открытой, чтобы предотвратить появление неприятных запахов.

Прибор отвечает соответствующим требованиям по технике безопасности, а также директивам ЕС 2014/30/EU и 2014/35/ EU.







**Liebherr Hausgeräte Lienz GmbH**  
Dr.-Hans-Liebherr-Strasse 1  
A-9900 Lienz  
Österreich  
[www.liebherr.com](http://www.liebherr.com)

