

LIEBHERR

Instructions de montage

Pour l'armoire à vin réfrigérante

Page 22

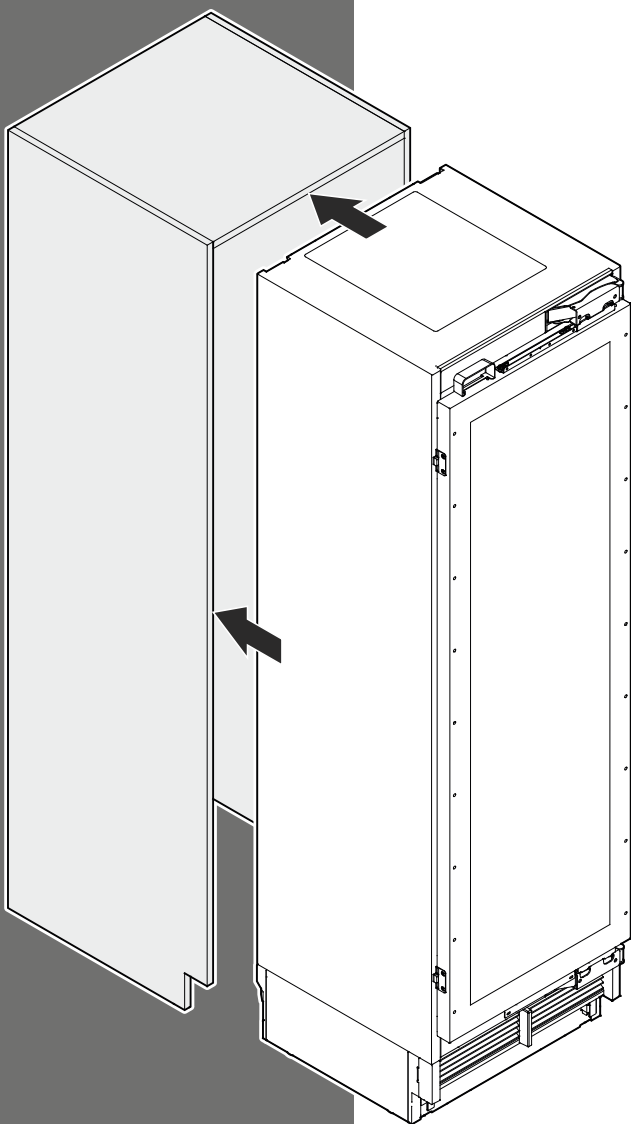

MW 18.. / MW 24..
7080 554-00

Table des matières	Page
Veillez lire et suivre ces instructions	22
À l'installateur	22
Consignes importantes de sécurité.....	23
Fluide frigorigène R600a	24
Évacuation de l'appareil usagé.....	24
Évacuation du matériel d'emballage.....	24
La sécurité et l'électricité.....	25
Fixation de sécurité.....	25
Dimensions de l'appareil.....	26
Dégagement de porte (vue du dessus)	26
Dimensions de l'ouverture de l'élément de cuisine	27
Dimensions des panneaux	28
Déballage.....	29
Accessoires standard	31
Dispositif antibasculement.....	32
Installation de l'appareil	34
SmartDeviceBox (non fournie dans tous les pays)	41
À noter si l'appareil doit être retiré de la niche.....	41
Remarque importante pour l'inversion du sens d'ouverture de la porte ou la limitation de l'angle d'ouverture des charnières à 90°	41

IMPORTANT

Tous les types et modèles sont sujets à des améliorations permanentes. Le fabricant se réserve le droit d'apporter toute modification dans le design, l'équipement et la technologie.

Veillez lire et suivre ces instructions

Ce manuel d'instructions contient des indications de danger, des avertissements et des précautions à prendre.

Ces informations sont importantes afin de garantir une installation et un fonctionnement sûrs et efficaces.

Toujours lire les indications de dangers, les avertissements et les précautions à prendre et agir en conséquence!

DANGER!

Indique un danger qui provoquera potentiellement des blessures graves, voire la mort, si des précautions ne sont pas prises.

AVERTISSEMENT!

Un avertissement indique une situation potentiellement dangereuse qui, si elle n'est pas évitée, pourrait entraîner la mort ou de graves blessures.

ATTENTION!

Attention indique une situation potentiellement dangereuse qui, si elle n'est pas évitée, pourrait entraîner des blessures modérées ou mineures.

IMPORTANT

Ceci souligne l'information spécialement pertinente à une installation et un fonctionnement sans problème.

À l'installateur

Il est très important de suivre toutes les instructions contenues dans ce manuel afin de vous assurer d'une installation et d'un fonctionnement adéquats de l'appareil.

Assurez-vous de lire attentivement et de bien comprendre toute l'information contenue dans ce manuel avant d'installer l'appareil.

AVERTISSEMENT!

Risque d'électrocution.

Ne pas brancher sur la prise de courant tant que l'installation n'est pas terminée.

Consignes importantes de sécurité

- **AVERTISSEMENT:** les prises d'air de l'enceinte de l'appareil ou de la structure encastree doivent être dégagées en tout temps.
- **AVERTISSEMENT:** ne pas utiliser d'appareils mécaniques ou autres moyens pour accélérer le dégivrage que ceux recommandés par le fabricant.
- **AVERTISSEMENT:** ne pas endommager le circuit de frigorigène.
- **AVERTISSEMENT:** le cordon d'alimentation ne doit pas être endommagé lors de l'installation de l'appareil.
- **AVERTISSEMENT:** les prises/répartiteurs multiples ainsi que d'autres appareils électroniques (par ex. transformateurs halogènes) ne doivent pas être placés et utilisés à l'arrière des appareils.
- **AVERTISSEMENT:** risque de blessure par électrocution! Des pièces sous tension se trouvent sous le cache. L'éclairage intérieur DEL ne doit être remplacé ou réparé que par le service clientèle ou par du personnel spécialisé formé à cet effet.
- **AVERTISSEMENT:** risque de blessure pouvant être provoqué par l'ampoule DEL. L'intensité lumineuse de l'éclairage DEL correspond à la classe laser RG 2. Si le cache est défectueux: ne jamais regarder directement l'éclairage à travers des lentilles optiques. La vision risque en effet d'être abîmée.
- **AVERTISSEMENT:** cet appareil doit être fixé conformément aux consignes du manuel d'utilisation et d'entretien (instructions de montage) afin d'éviter les dangers dus à une mauvaise stabilité.
- **AVERTISSEMENT:** Ne pas utiliser d'appareil électrique à l'intérieur des compartiments de stockage des aliments, sauf s'ils sont du type recommandé par le fabricant.
- Toute réparation et tout travail effectué sur l'appareil doit être confié au service clientèle. Tout travail non autorisé risque de mettre l'utilisateur en danger. Cette consigne s'applique également au remplacement du cordon d'alimentation. Les composants et les cordons d'alimentation doivent être remplacés uniquement par des composants identiques installés par du personnel d'entretien autorisé par le fabricant.
- Ne pas utiliser le coup-de-pied, les tiroirs, les portes, etc. comme marchepied ou comme support.
- Cet appareil ne s'adresse pas aux personnes (et enfants) présentant des handicaps physiques, sensoriels ou mentaux ou aux personnes ne disposant pas d'une expérience et de connaissances suffisantes, sauf si ces dernières ont bénéficié d'une surveillance initiale ou ont reçu des instructions relatives à l'utilisation de l'appareil de la part d'une personne responsable de leur sécurité. Les enfants ne doivent pas être laissés sans surveillance afin de s'assurer qu'ils ne jouent pas avec l'appareil.
- Ne pas stocker de substances explosives telles que des aérosols avec un propulseur inflammable dans cet appareil.
- Afin d'éviter tout accident matériel ou corporel, faire installer l'appareil par 2 personnes.
- Après déballage, vérifier que l'appareil n'est pas endommagé. En cas de dommage, contacter le fournisseur. Ne pas brancher l'appareil à l'alimentation électrique.
- Éviter le contact prolongé de la peau avec des surfaces froides (par ex. produits réfrigérés/congelés). Si besoin, prendre les mesures de protection nécessaires (par ex. gants).
- Pour éviter tout risque d'intoxication alimentaire, ne pas consommer des aliments stockés au-delà de leur date limite de conservation.

- Les réparations et interventions au niveau de l'appareil doivent être effectuées uniquement par le service clientèle ou par du personnel spécialisé formé à cet effet. Cette consigne s'applique également au remplacement du cordon d'alimentation.
- Les réparations et interventions au niveau de l'appareil doivent être effectuées uniquement lorsque l'appareil est visiblement débranché.
- Respecter scrupuleusement les consignes de ce manuel concernant la mise en place, le raccordement électrique et l'évacuation de l'appareil.
- En cas de panne, débrancher l'appareil ou désactiver le fusible.
- Pour débrancher le cordon d'alimentation du secteur, saisir exclusivement la prise. Ne pas tirer sur le câble.
- Pour les appareils équipés de fermeture à clé, ne pas laisser la clé à proximité de l'appareil et la ranger hors de portée des enfants.
- L'appareil a été conçu pour être placé dans des locaux fermés. Ne pas exploiter l'appareil à l'extérieur ou dans des endroits humides non à l'abri de projections d'eau.
- Ne pas utiliser l'éclairage intérieur DEL pour l'éclairage de pièces. L'éclairage intérieur DEL situé dans l'appareil sert exclusivement d'éclairage à l'intérieur de l'appareil.
- Éviter toute flamme vive ou source d'allumage à l'intérieur de l'appareil.
- Veiller à ce que les boissons alcoolisées et autres récipients contenant de l'alcool soient bien fermés avant de les entreposer.

Fluide frigorigène R600a

AVERTISSEMENT!

Le fluide frigorigène R600a contenu dans l'appareil ne présente aucun danger pour l'environnement mais est inflammable. En cas de fuite, le fluide frigorigène risque de s'enflammer.

Évacuation de l'appareil usagé

DANGER!

Un enfant risque de s'y trouver enfermé.

L'emprisonnement et l'étouffement des enfants ne sont pas un problème du passé.

Les réfrigérateurs jetés ou abandonnés sont encore dangereux, même s'ils sont laissés abandonnés pendant «quelques jours seulement».

Si vous vous débarrassez de votre vieux réfrigérateur, veuillez suivre les instructions suivantes pour aider à éviter les accidents.

Avant l'évacuation d'appareils usagés:

- **Enlevez les portes.**
- **Laissez les étagères en place afin qu'aucun enfant ne puisse grimper à l'intérieur.**
- **Coupez le cordon d'alimentation de l'appareil mis au rebut. Jetez-le à part.**
- **Veillez à vous conformer aux exigences locales d'évacuation des appareils.**

Contactez votre entreprise locale de ramassage des ordures pour obtenir de plus amples renseignements.

Évacuation du matériel d'emballage

AVERTISSEMENT!

Tenez l'emballage à l'écart des enfants. Les feuilles et les sacs de polythène peuvent provoquer une suffocation!

Veuillez disposer des matériaux d'emballage si des installations de recyclage sont disponibles.

La sécurité et l'électricité

Connecter cet appareil à un circuit 15 ou 20 A, 110-120 V CA, qui est mis à la terre et protégé par un disjoncteur ou un fusible.

Nous recommandons d'utiliser un circuit dédié à cet appareil pour prévenir une surcharge du circuit et l'interruption de son fonctionnement.

Cet appareil est équipé d'une fiche à 3 broches polarisée (avec mise électrique à la terre) pour vous protéger contre les risques d'électrocution éventuels.

Si la prise murale est du type à deux broches, demander à un électricien qualifié de la remplacer par une prise à trois broches mise à la terre conforme aux normes électriques en vigueur.



AVERTISSEMENT!

Risque d'électrocution.

Mise électrique à la terre requise.

- **Ne pas enlever la broche ronde de mise à la terre de la fiche.**
- **Ne pas utiliser de rallonge électrique ou d'adaptateur sans mise à la terre (deux broches).**
- **Ne pas utiliser de cordon d'alimentation effiloché ou endommagé.**

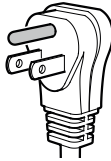

- **Ne pas utiliser de barre multiprise.**

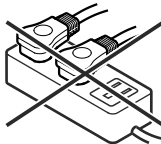

Ne pas suivre ces instructions pourrait provoquer un incendie, une électrocution ou la mort.

Fixation de sécurité



AVERTISSEMENT!

Afin d'éviter toute mise en danger due à l'instabilité de l'appareil, celui-ci doit être fixé conformément aux instructions.

Dimensions de l'appareil

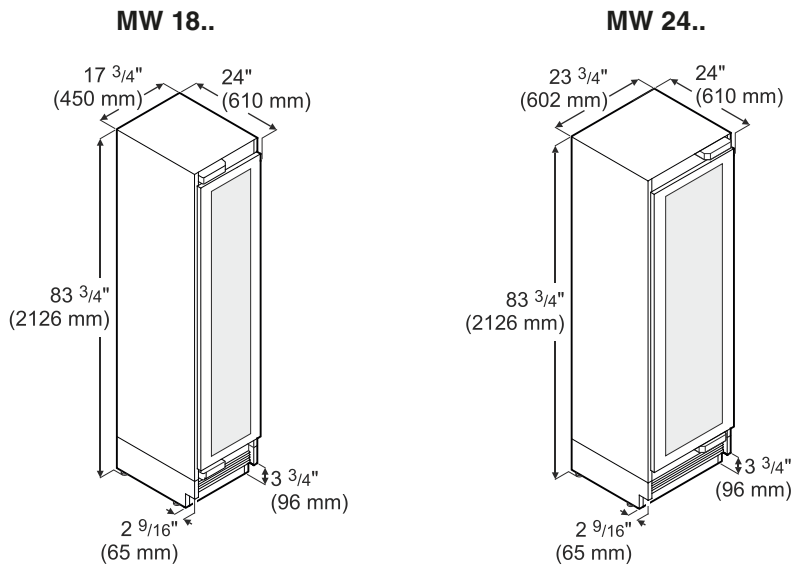

Les hauteurs minimales indiquées tiennent compte des pieds réglables lorsqu'ils sont entièrement insérés. La largeur augmente de 1/4 po (6,5 mm) lorsque les baguettes de montage sont installés.

Dégagement de porte (vue du dessus)

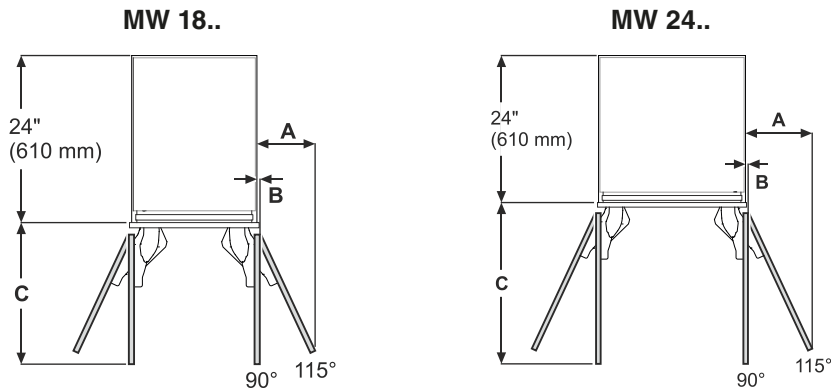

Installation encastrée à fleur

A = 8 1/4 po (210 mm)
 B = 1/2 po (12,5 mm)
 C = 19 7/8 po (505 mm)

Installation non encadrée

A = 8 1/2 po (216 mm)
 B = 1/2 po (12,5 mm)
 C = 20 3/8 po (517 mm)

Installation encastrée à fleur

A = 10 3/4 po (273 mm)
 B = 1/2 po (12,5 mm)
 C = 25 7/8 po (658 mm)

Installation non encadrée

A = 11 po (279 mm)
 B = 1/2 po (12,5 mm)
 C = 26 3/8 po (670 mm)

Dimension A et B: ajouter l'épaisseur du panneau et de la poignée pour calculer la distance au mur.

Dimensions de l'ouverture de l'élément de cuisine

Coup-de-pied continu

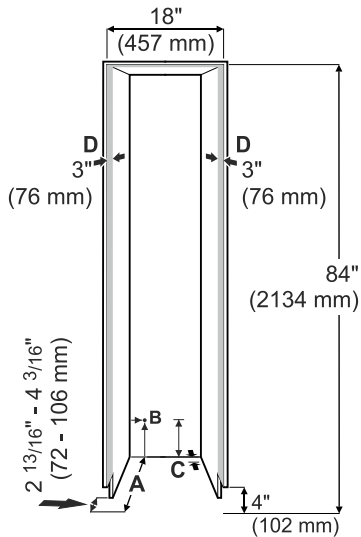

Coup-de-pied individuel

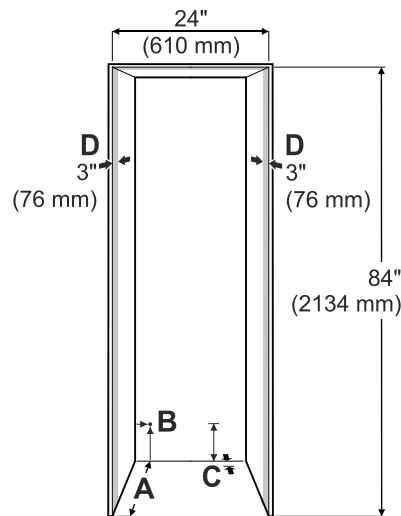
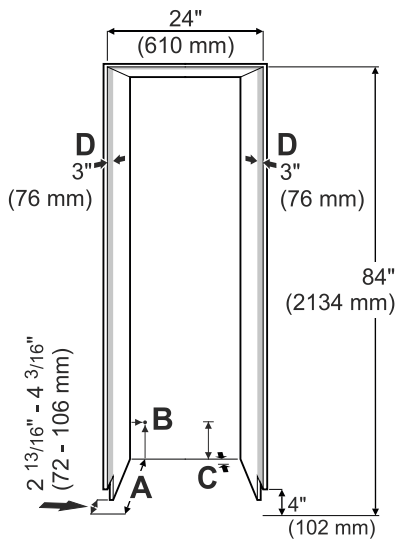
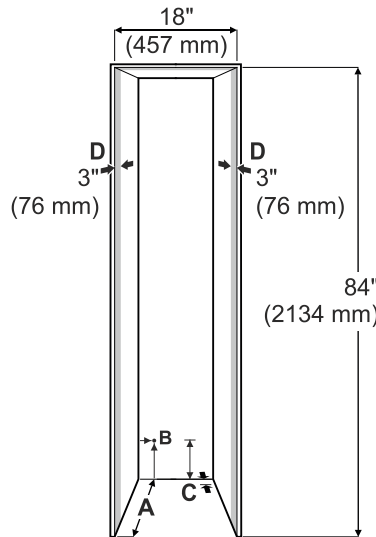

A

Profondeur de l'élément de cuisine pour type d'installation non encastrée = 25 po (635 mm).

Profondeur de l'élément de cuisine pour type d'installation encastrée à fleur = 25 po (635 mm) plus épaisseur du panneau

B

Correspond au point par lequel le cordon d'alimentation sort de l'arrière de l'appareil. 3/4 po (19 mm) du bord gauche et 5 po (127 mm) du sol.

La longueur libre du cordon d'alimentation est de 98 po (2,5 m).

IMPORTANT

La fiche doit être facilement accessible, afin que l'appareil puisse être débranché rapidement en cas d'urgence. Elle ne doit pas se trouver derrière l'appareil.

C

L'appareil dispose d'une découpe dans cette zone pour le câble et la conduite d'eau.

1 po (25 mm) de profondeur et 5 1/2 po (140 mm) de hauteur sur toute la largeur de l'appareil.

D

Cette surface est visible lorsque la porte de l'appareil est ouverte. Une finition adaptée est requise.

Dimensions des panneaux

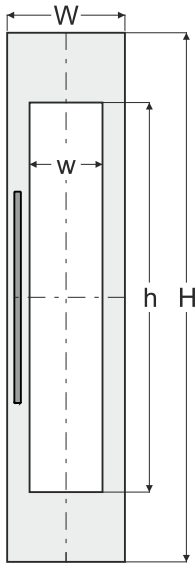

Niche de 18 po

Installation encastrée à fleur

H = 79 7/8 po (2029 mm)

W = 17 3/4 po (451 mm)

h = 58 7/8 po (1495 mm)

w = 11 po (280 mm)

Installation non encadrée

H = 80 po (2032 mm) plus chevauchement du panneau sur le dessus

W = 18 po (457 mm) plus chevauchement du panneau sur les deux côtés

Épaisseur minimale du panneau = 5/8 po (16 mm)

Épaisseur maximale du panneau = 1 po (25 mm)

Poids maximal du panneau = 55 lbs (25 kg)

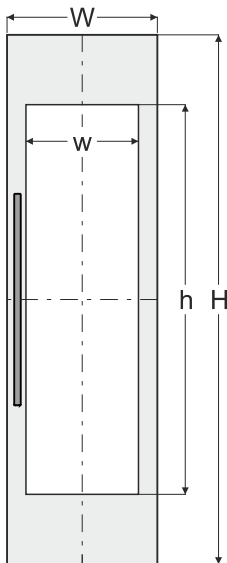

Niche de 24 po

Installation encastrée à fleur

H = 79 7/8 po (2029 mm)

W = 23 3/4 po (603 mm)

h = 58 7/8 po (1495 mm)

w = 17 po (432 mm)

Installation non encadrée

H = 80 po (2032 mm) plus chevauchement du panneau sur le dessus

W = 24 po (610 mm) plus chevauchement du panneau sur les deux côtés

Épaisseur minimale du panneau = 5/8 po (16 mm)

Épaisseur maximale du panneau = 1 po (25 mm)

Poids maximal du panneau = 66 lbs (30 kg)

Déballage

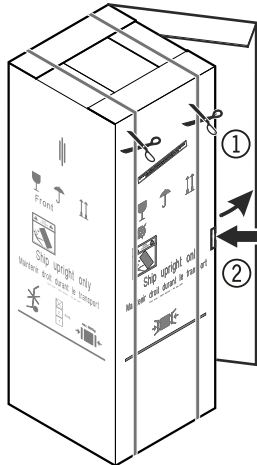

1. Couper et retirer les sangles de cerclage.
2. Appuyer sur l'ailette, déchirer ou couper le carton sur le côté puis le retirer.
3. Retirer tous les matériaux d'emballage en polystyrène sur les côtés et le dessus.

MW 18..

MW 24..

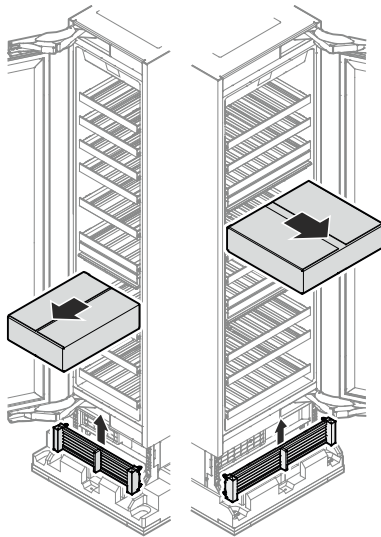

4. Retirer la boîte contenant les pièces de montage.
5. Retirer la grille de ventilation.

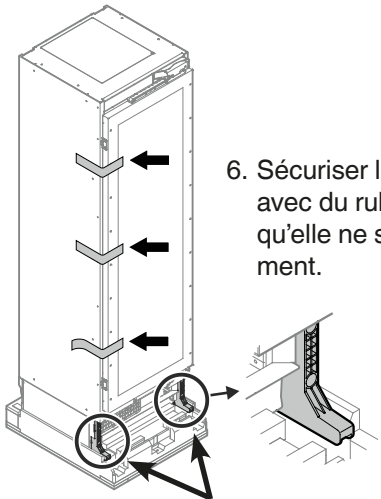

6. Sécuriser la porte de l'appareil avec du ruban adhésif afin d'éviter qu'elle ne s'ouvre accidentellement.

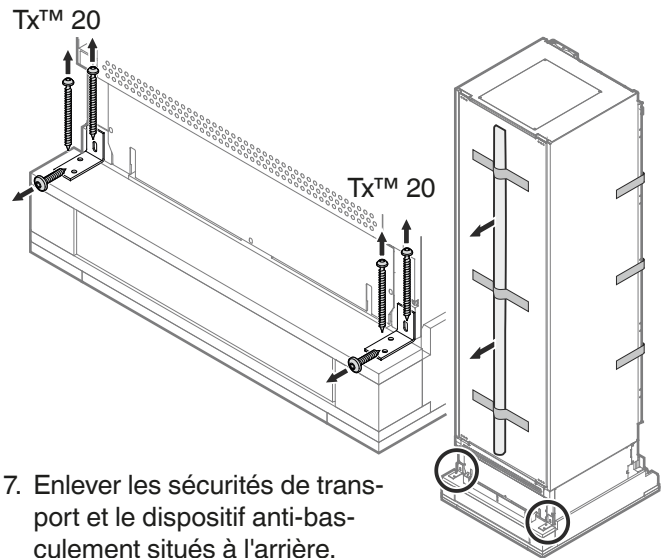

7. Enlever les sécurités de transport et le dispositif anti-basculement situés à l'arrière.

Retirer les couvre-joints et les baguettes de support emballés à l'arrière de l'appareil.



AVERTISSEMENT!

Risque de blessures et de dommages.

La présence de quatre personnes est requise pour retirer la palette inférieure de l'appareil en toute sécurité.

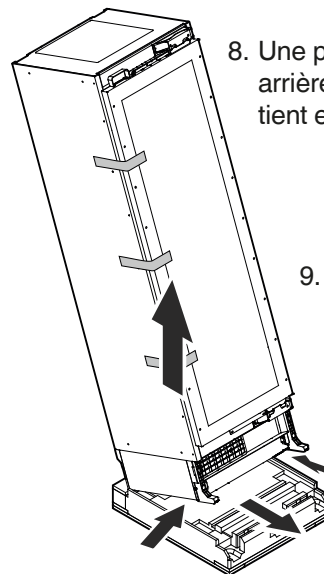

8. Une personne bascule l'appareil en arrière avec précaution et le maintient en place.

9. Deux personnes saisissent l'appareil par le bas et le soulèvent. Une personne de chaque côté.

10. Une personne retire la palette.

Placer l'appareil sur le sol avec précaution.



DANGER!

Risque de mort ou de blessures graves si l'appareil bascule.

Ne pas retirer les supports de transport avant que l'appareil soit installé dans la niche.

DÉBALLAGE

Autre façon:

Couper la surface marquée sur la palette.

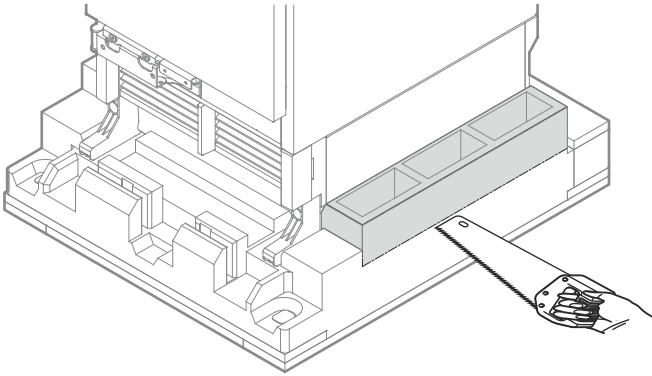

ou

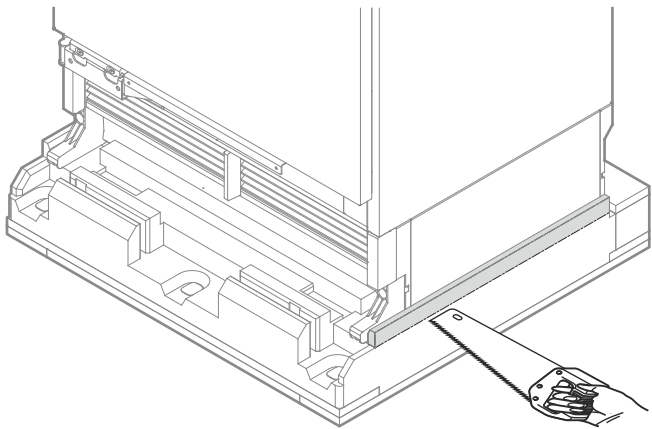

Basculer légèrement l'appareil de côté.

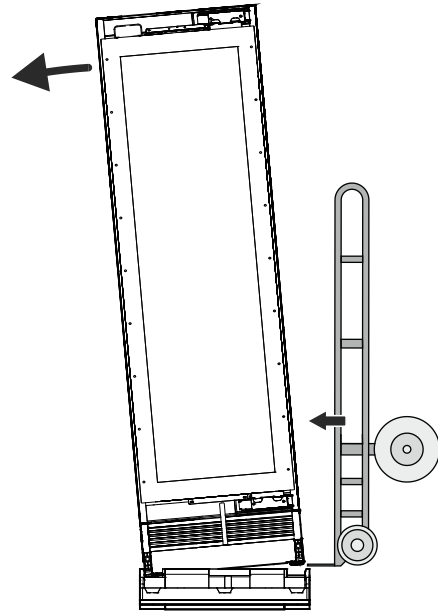

Glisser la plaque d'un charriot entre l'appareil et l'emballage.
Attacher l'appareil au charriot à l'aide de sangles.
Basculer l'appareil vers le charriot.

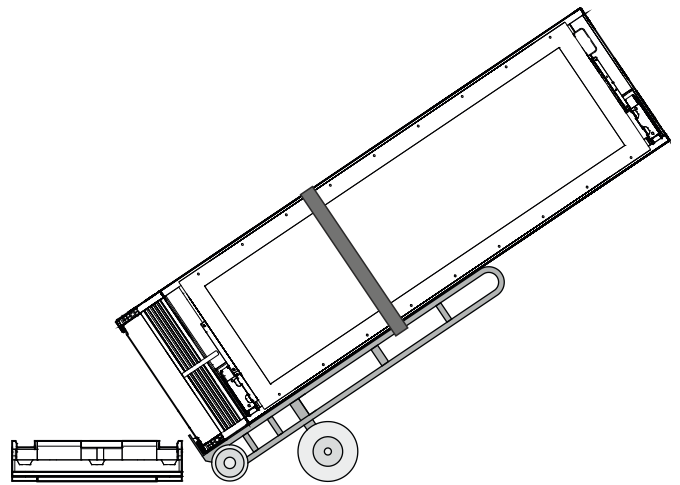

Placer l'appareil sur le sol avec précaution.

Accessoires standard

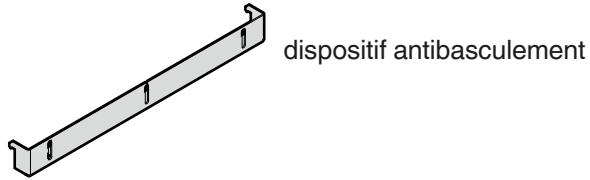
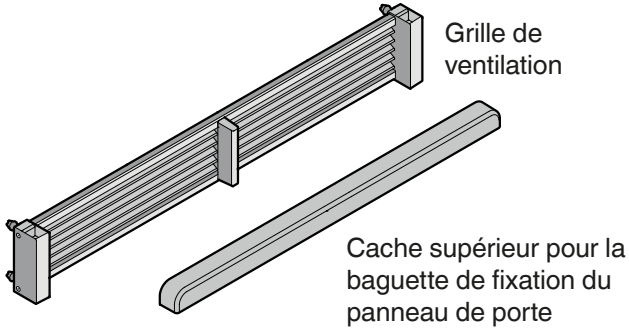

Vis de fixation à utiliser pour l'installation

8 pces. 20 pces. 16 pces. 2 pces.

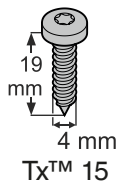
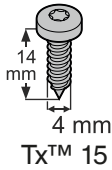
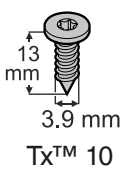
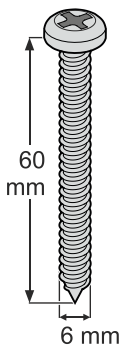

22 pces. MW 18..
24 pces. MW 24..

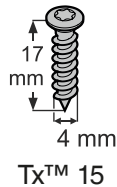

SmartDeviceBox

Comprend un composant pour la connectivité smart-phone

NE PAS JETER!

Transmettre à l'utilisateur de l'appareil!

Clés Torx™

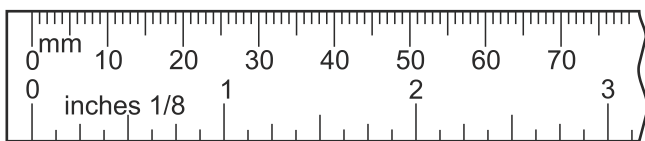
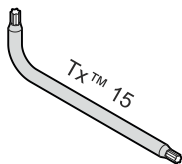
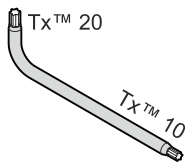
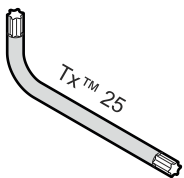

Outil de mesure de longueur de vis

Séparateur pour conduit de ventilation dans la zone du coup-de-pied

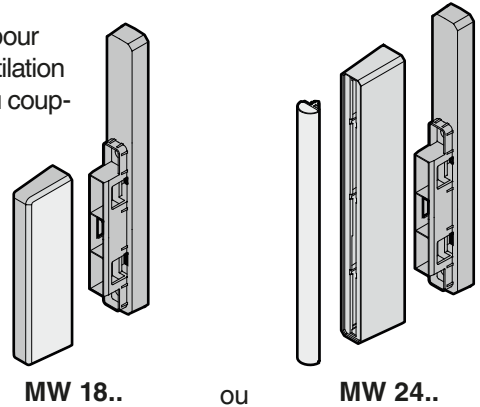

Dispositif d'assistance au réglage de la profondeur 4 pces.

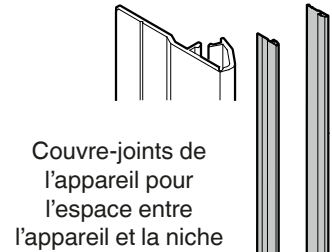
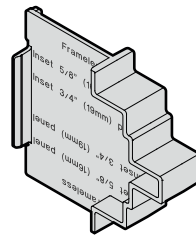

Butée de porte 2 pces.

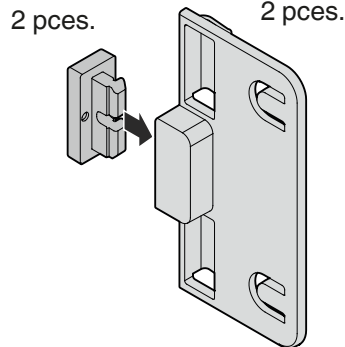

Support bouteilles 12 pces. MW 18..
7 pces. MW 24..

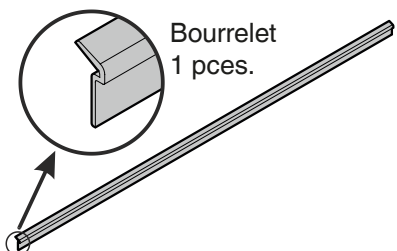
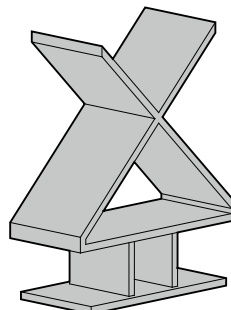

FIXATION DE SÉCURITÉ

Dispositif antibasculement

Fixer l'appareil en place pour qu'il ne bascule pas vers l'avant lorsque les portes remplies sont ouvertes. L'équerre antibasculement est livrée avec l'appareil.

- Le montage peut uniquement être effectué par des professionnels formés à cet effet.
- Les vis de (1/4" x 2-3/8") mm sont prévues pour des murs de pierres sèches standard.
- Si l'équerre antibasculement ne peut pas être fixée correctement avec les vis de (1/4" x 2-3/8") , utilisez des tirants adaptés ou d'autres vis.

Positionnement du dispositif antibasculement - Figures 1 - 2

IMPORTANT

Profondeur mini. de l'élément de cuisine 25"

L'équerre antibasculement sera fixée au sol et à l'arrière sur la pièce d'écartement.



AVERTISSEMENT!

S'assurer que la fixation de la pièce d'écartement au sol est sûre.

Éléments de cuisine pour installation encastrée à fleur - Figure 1

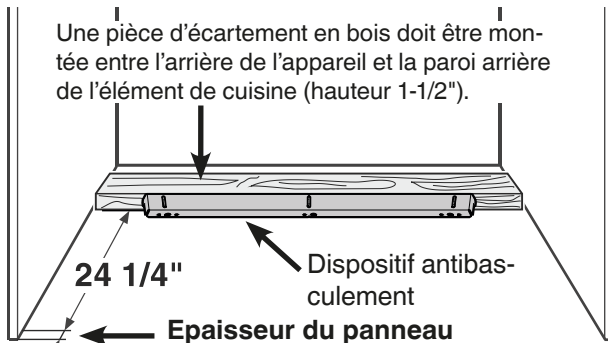

Figure 1

Éléments de cuisine non encadrés - Figure 2

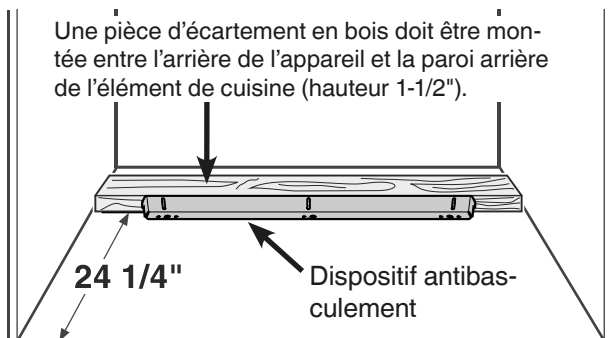

Figure 2

IMPORTANT

En présence de sols en pente sur les côtés, l'équerre anti-basculement doit être montée à l'horizontale. Caler les pièces d'écartement aux endroits concernés.

Montage du dispositif antibasculement sur un revêtement en bois - Figure 3

1. Tracer la ligne médiane de l'appareil sur le mur arrière. Aligner le milieu de l'équerre antibasculement sur cette ligne.



AVERTISSEMENT!

S'assurer qu'aucune pièce de plomberie ni qu'aucun câble électrique susceptibles d'être endommagés par des vis ou des forets ne se trouvent dans cette zone.

2. Fixer l'équerre au sol en utilisant 5 vis (1/4 po x 2-3/8 po). Au besoin, percer des avant-trous.
3. Fixer l'équerre avec 3 vis (1/4 po x 2-3/8 po) sur l'embase murale.

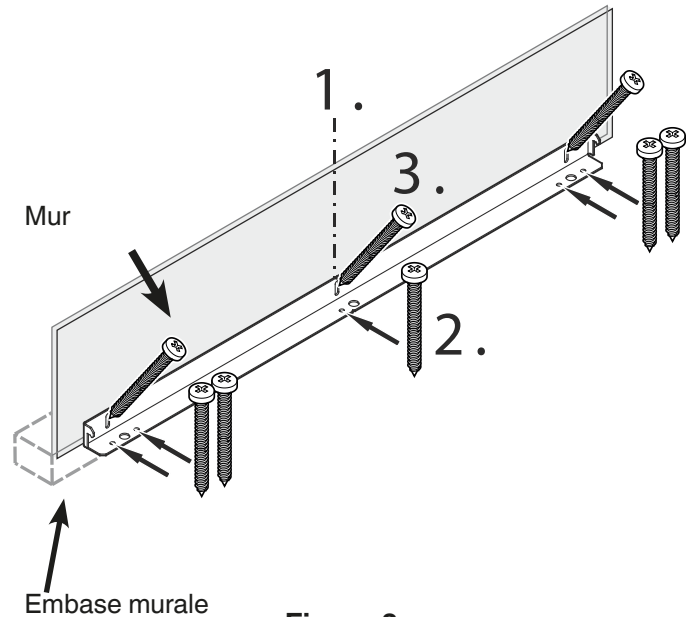

Figure 3

Montage du dispositif antibasculement sur un sol en béton - Figure 4 - 5

1. Tracer la ligne médiane de l'appareil sur le mur arrière.
Aligner le milieu de l'équerre antibasculement sur cette ligne.



AVERTISSEMENT!

S'assurer qu'aucune pièce de plomberie ni qu'aucun câble électrique susceptibles d'être endommagés par des vis ou des forets ne se trouvent dans cette zone.

2. Percer un trou de 3/8 po de diamètre dans l'une des positions représentées à la **Figure 4** en utilisant une mèche au carbure.

La profondeur des trous doit être supérieure à la longueur totale des fixations.

Nettoyer les trous après le perçage.

3. Poser la rondelle et visser l'écrou hexagonal sur l'extrémité de chaque fixation.

Enfoncer les trois fixations.

Aligner une nouvelle fois le centre de l'équerre sur la ligne médiane du mur arrière.

Fixer les fixations en serrant l'écrou hexagonal.

4. Fixer l'équerre avec 3 vis (1/4 po x 2-3/8 po) sur l'embase murale (**Figure 5**).

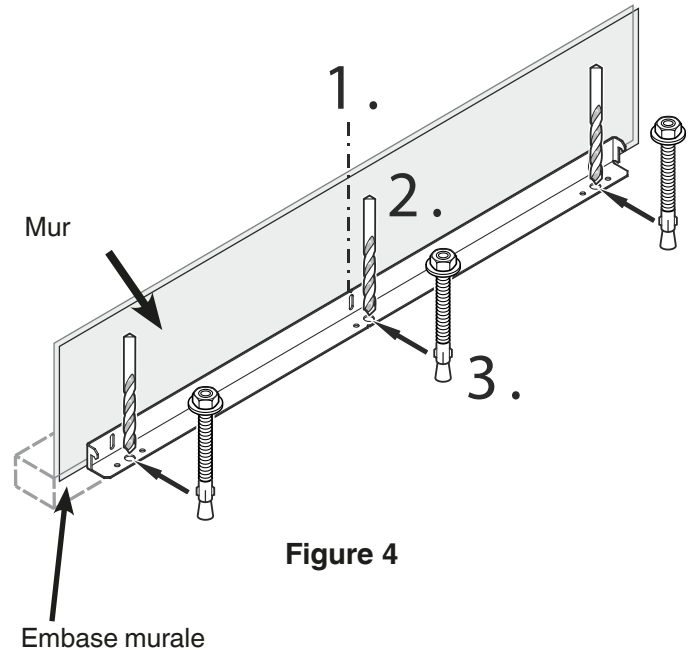

Figure 4

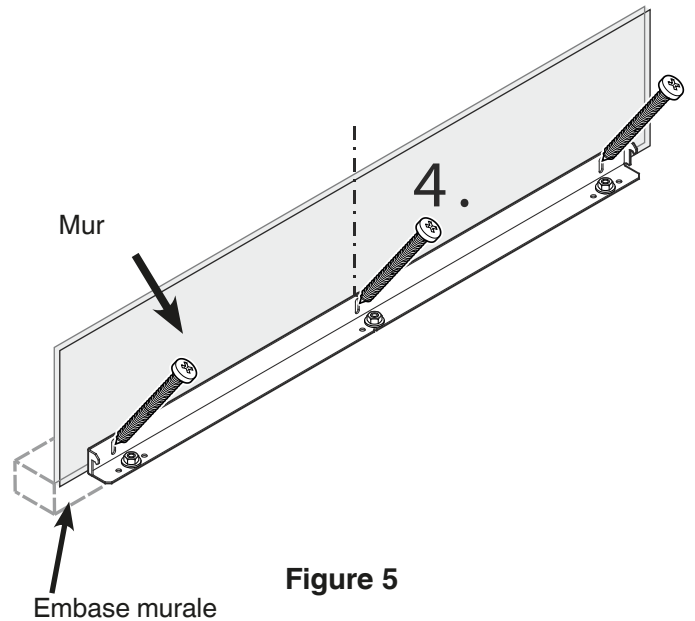
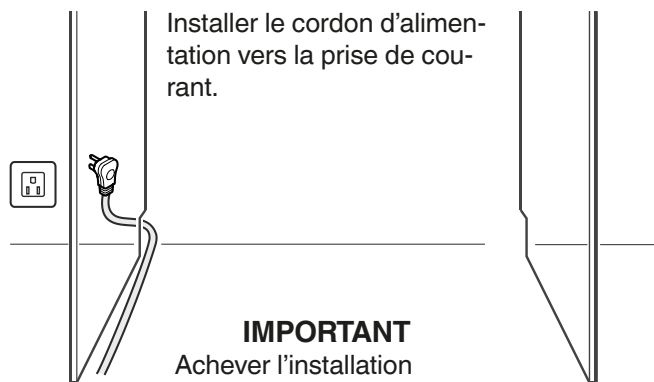

Figure 5

INSTALLATION

Installation de l'appareil

Placer l'appareil dans sa position définitive en laissant suffisamment d'espace pour se mouvoir à l'arrière.



Installer le cordon d'alimentation vers la prise de courant.

IMPORTANT
Achever l'installation avant mettre l'appareil en marche.

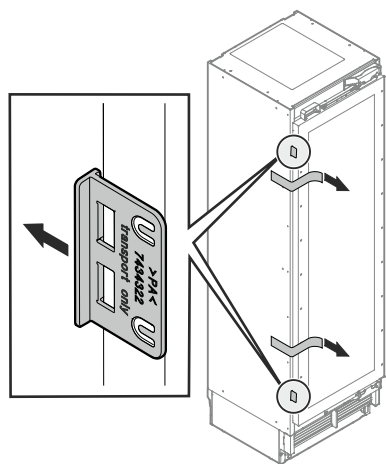

Retirer les rubans adhésifs.

Ouvrir la porte et retirer le support de transport.

Fixer les charnières de la porte.

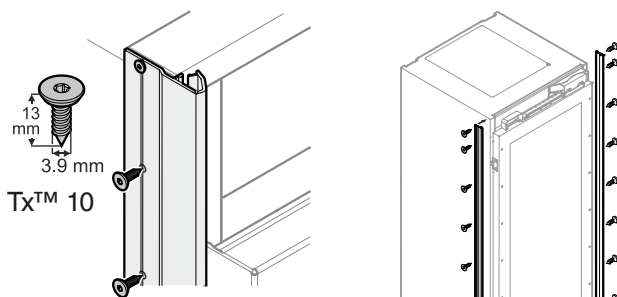
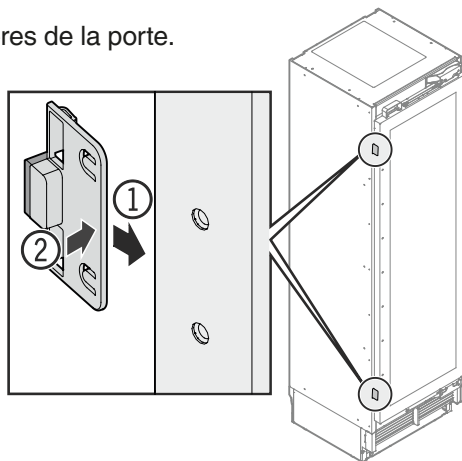

Appliquer les couvre-joints de l'appareil sur le bord avant gauche et droit de la carrosserie de l'appareil, les aligner en hauteur avec le profil supérieur et visser. Le couvre-joint est transparent. Les trous de fixation sur la carrosserie de l'appareil sont donc visibles. Il est recommandé de marquer l'emplacement des trous sur le couvre-joint avant de pré-percer.

IMPORTANT

Utiliser les vis à tête plate appropriées, autrement, les bords du meuble seront endommagés lorsque vous glisserez l'appareil dans la niche.

Montage du dispositif d'assistance au réglage de la profondeur dans les couvre-joints

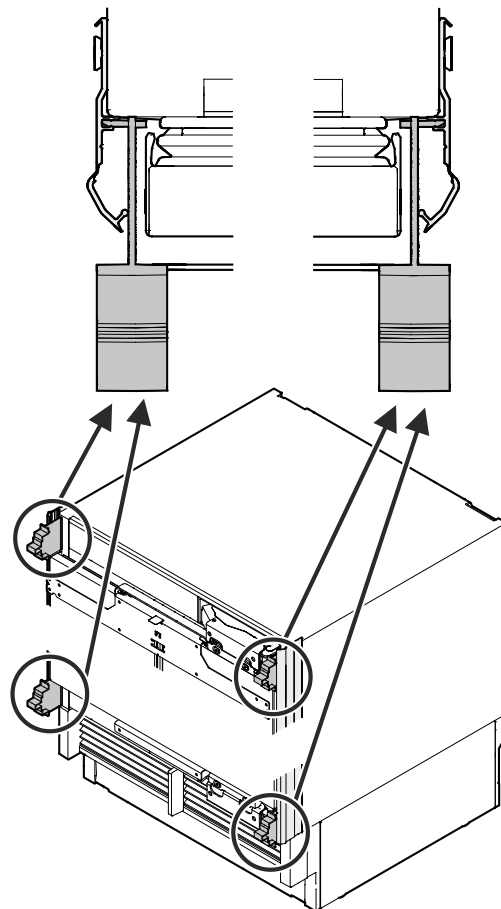

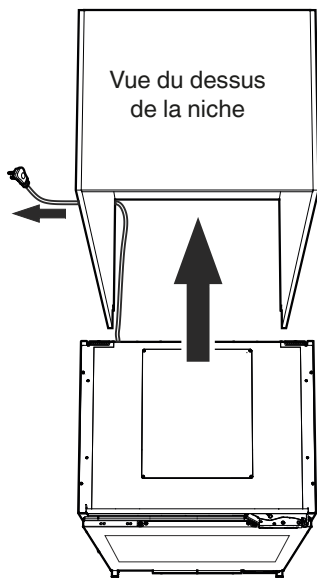

Vue du dessus de la niche

Faire glisser l'appareil dans la niche. Déplacer simultanément le cordon d'alimentation et l'appareil afin d'éviter tout dommage.

Aligner l'appareil en profondeur.

X = distance entre l'avant de la niche et l'avant de la carrosserie de l'appareil (couver-joint non compris)

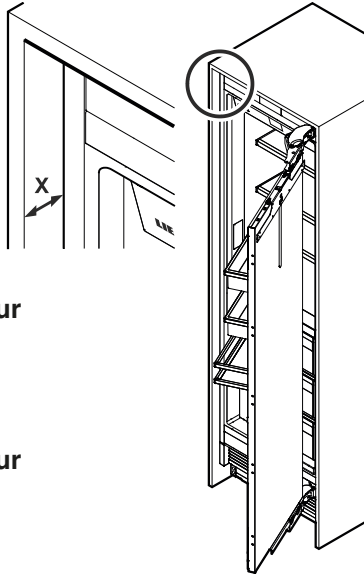

Panneau **encastré à fleur**

7/8 po (22 mm)

X = 2 5/8" (66 mm)

Panneau **encastré à fleur**

3/4 po (19 mm)

X = 2 1/2 po (63 mm)

Panneau **encastré à fleur**

5/8 po (16 mm)

X = 2 3/8 po (60 mm)

Non encadré

X = 1 3/4 po (44 mm)

ou

avec le dispositif d'assistance au réglage de la profondeur:

La surface du dispositif d'assistance au réglage de la profondeur doit affleurer à la surface de la niche. (L'exemple illustre une niche de 3/4 po (19 mm).)

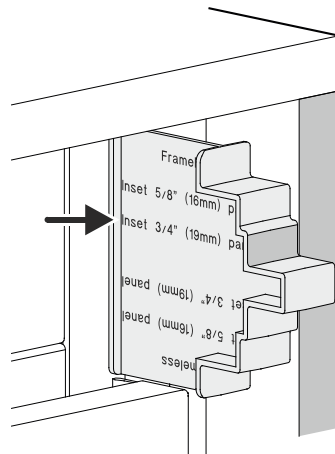

IMPORTANT

Il n'est plus possible par la suite d'ajuster la profondeur de la porte!

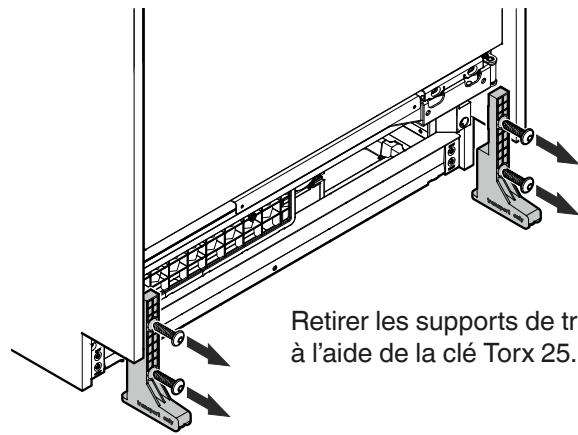

Retirer les supports de transport à l'aide de la clé Torx 25.



DANGER!

Risque de mort ou de blessures graves si l'appareil bascule.

Ne pas ouvrir la porte de l'appareil avant que l'ajustement en hauteur ne soit fini et tant que l'équerre antibasculement supporte l'appareil.

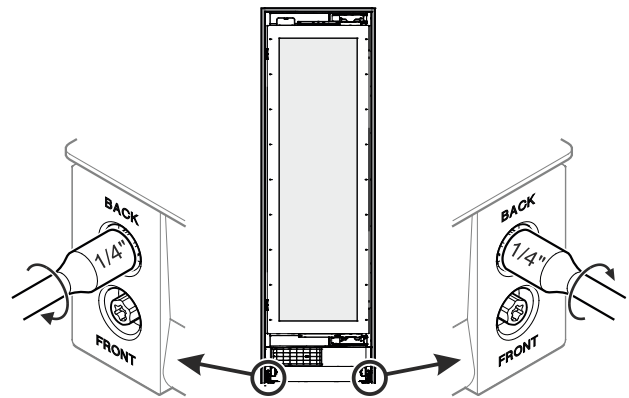

Tourner dans le sens horaire pour soulever l'appareil.

Soulever l'appareil de façon homogène en tournant successivement les vis jusqu'à ce que la paroi arrière de l'appareil touche l'équerre anti-basculement (soulèvement env. 1/4 po / 6,5 mm).

Pour que la plinthe atteigne la hauteur minimale requise de 4" (102 mm), les pieds réglables doivent être agrandis de 1/4" (6 mm) à 5/16" (8 mm).

Réglage de hauteur d'appareil maximal = 3/4" (19mm)

IMPORTANT

Lorsque vous tournez les vis à l'aide d'un tournevis sans fil, veuillez absolument tenir compte de ce qui suit.

Vitesse de rotation maximale = 400 tr/min.

Torque maximale = 8,8 lb/po (1 Nm)

Si vous ne suivez pas ces instructions, vous risquez d'endommager l'unité de réglage en hauteur.

INSTALLATION

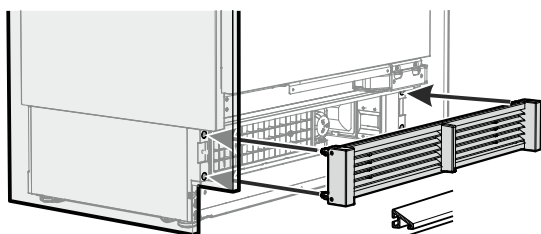

Monter la grille de ventilation avec les segments de la grille inclinés vers le bas.

Retirer le dispositif d'assistance au réglage de la profondeur avant de fixer l'appareil dans la niche.

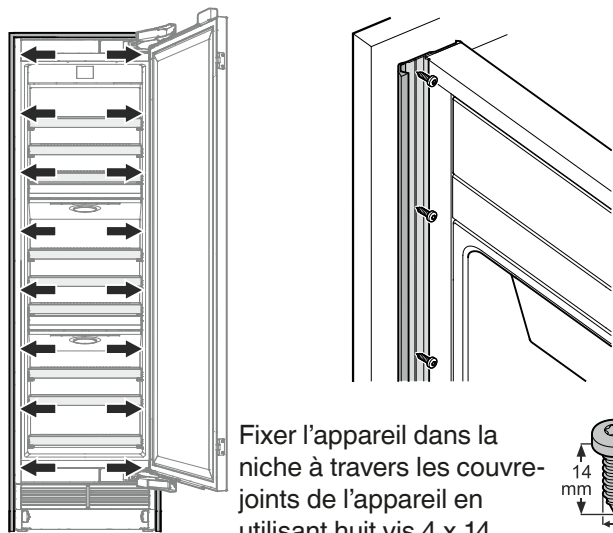

Fixer l'appareil dans la niche à travers les couvre-joints de l'appareil en utilisant huit vis 4 x 14 de chaque côté. Il est recommandé de marquer l'emplacement des trous sur le couvre-joint avant de pré-percer.

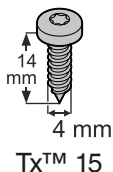

Fermer la partie avant des couvre-joints de l'appareil.

Conseil :

Pour faciliter la fermeture, utiliser la sécurité de transport démontée.

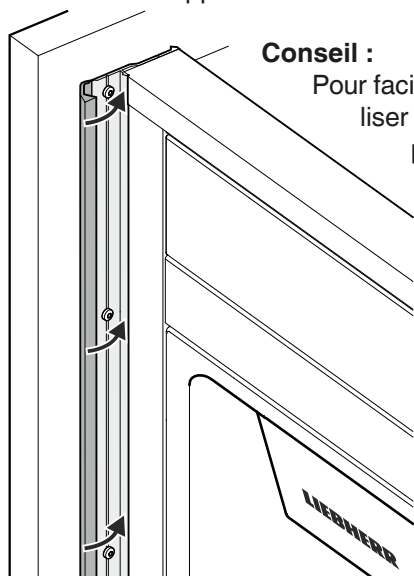

Mesurer la distance.

Installation encastrée à fleur

Entre le bord inférieur de la niche et le milieu des trous situés sur la baguette de fixation

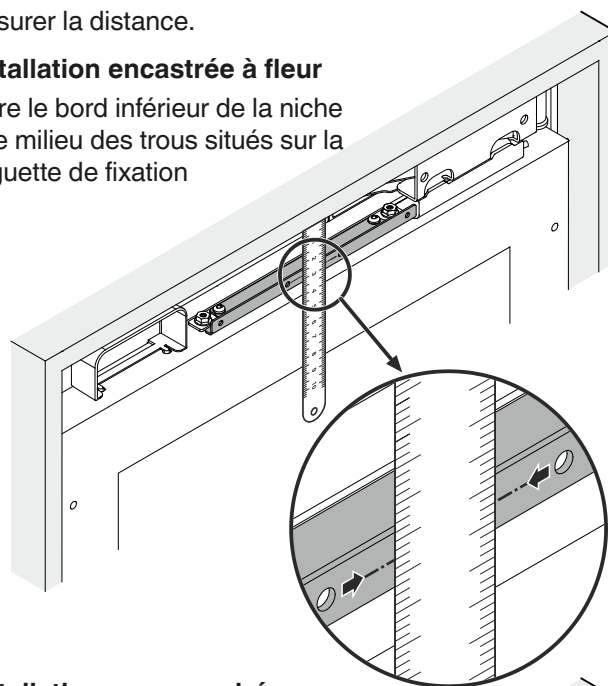

Installation non encadrée

Entre le bord supérieur de la niche et le milieu des trous situés sur la baguette de fixation

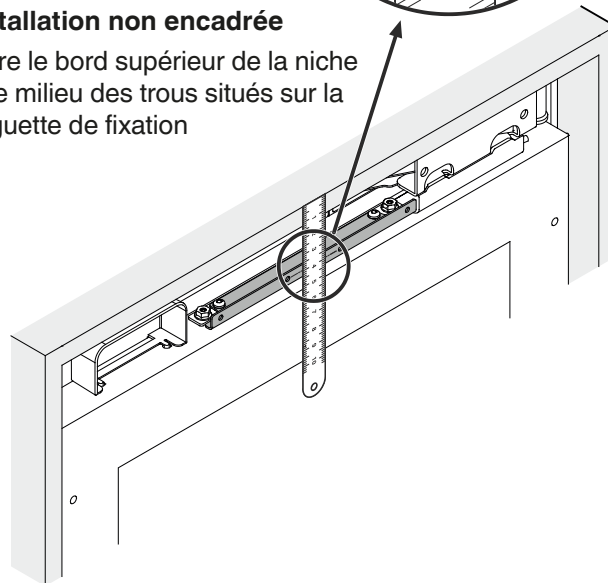

Reporter la distance sur le panneau de porte.

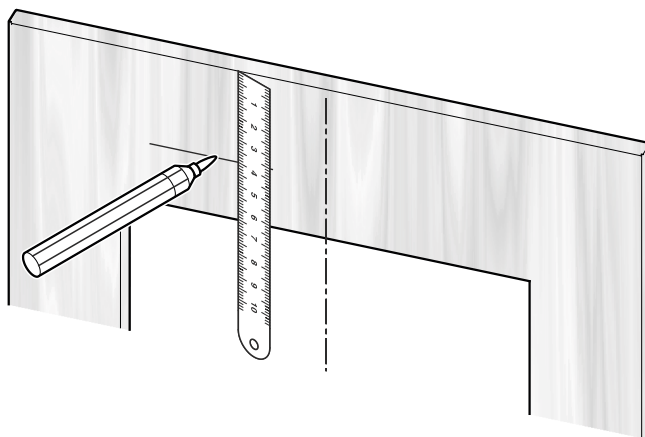

Démonter la baguette de fixation située sur la porte. Les écrous sont de nouveau nécessaires.

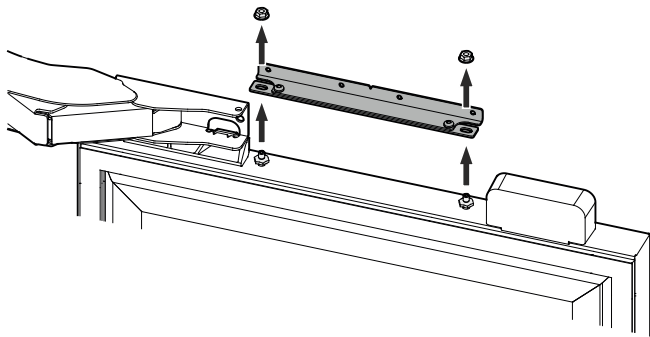

Monter la baguette de fixation sur le panneau.

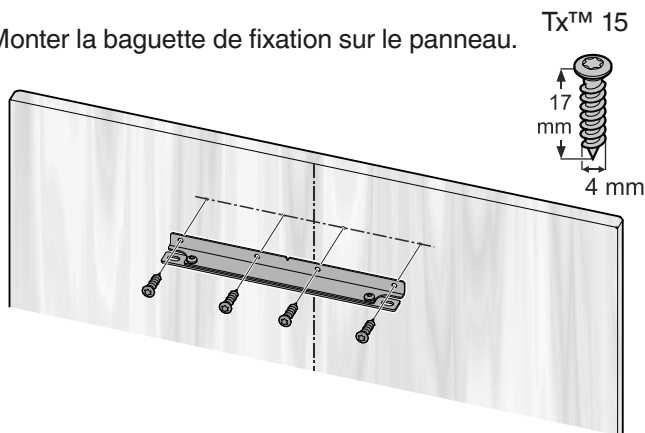

Coller le bourrelet à l'intérieur de la partie inférieure du panneau.

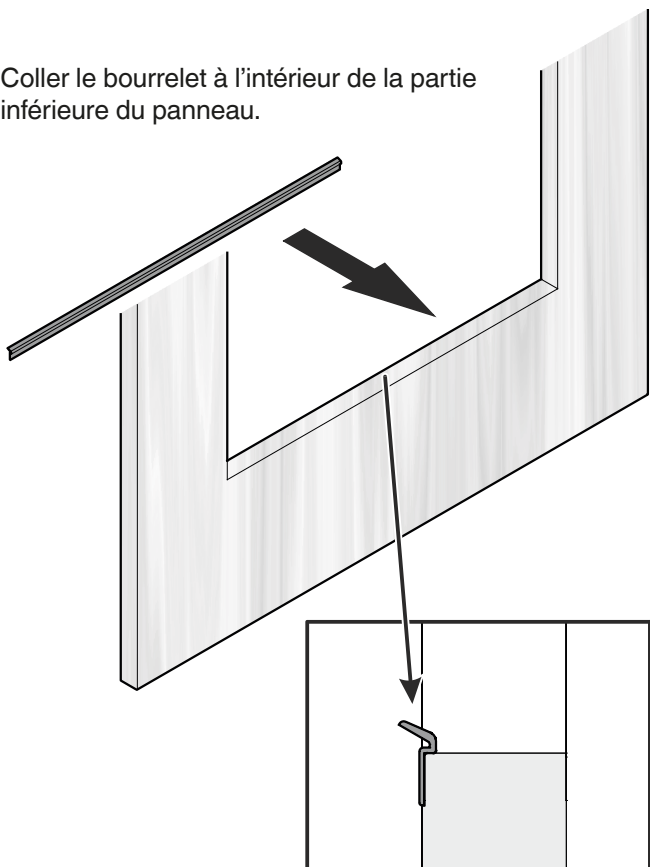

IMPORTANT

Les poignées de la porte doivent être montées maintenant car les baguettes de support latéraux vont couvrir les trous de fixation.

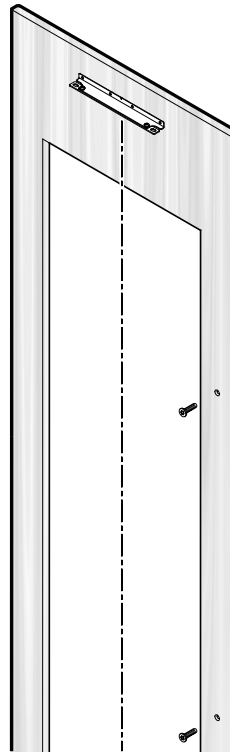

Utiliser seulement des vis à tête fraisée pour la fixation des poignées.

Les trous doivent être fraisés.

Les têtes de vis doivent être à fleur avec le panneau.

Monter le séparateur du conduit de ventilation à l'aide de deux vis 4 x 19. Mettre le cache en place.

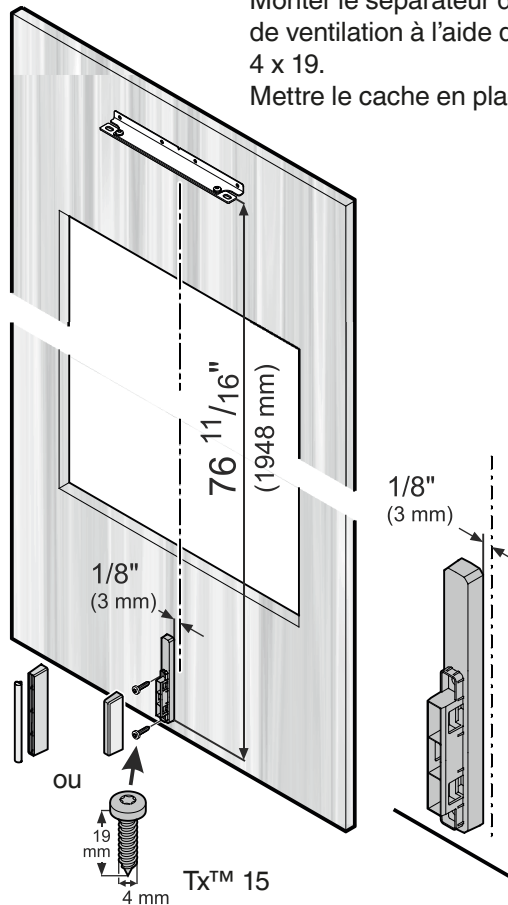

INSTALLATION

IMPORTANT

Si la porte doit être limitée à un angle d'ouverture de 90°, l'opération doit être effectuée avant le montage du panneau sur la porte de l'appareil. Voir chapitre «**Remarque importante pour l'inversion du sens d'ouverture de la porte ou la limitation de l'angle d'ouverture des charnières à 90°**» page 41.

Ouvrir la porte de l'appareil.

Placer le panneau de porte sur les boulons d'ajustement supérieurs et l'aligner au centre.

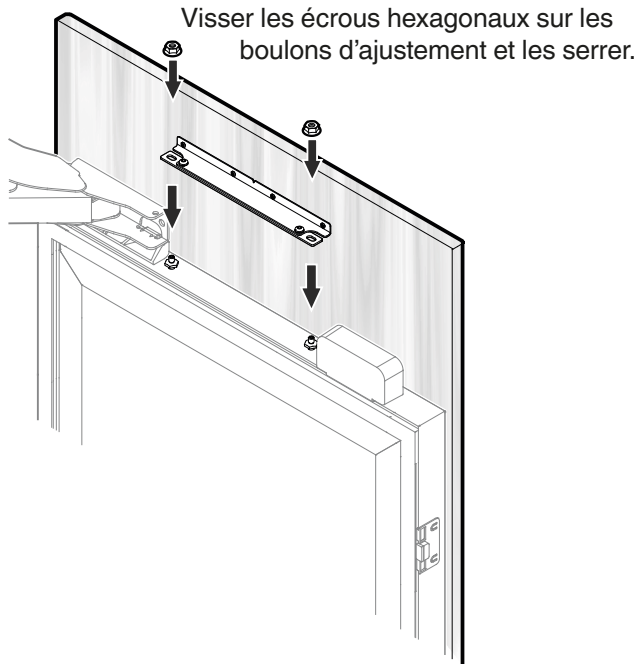

Fermer la porte et vérifier la position du panneau.

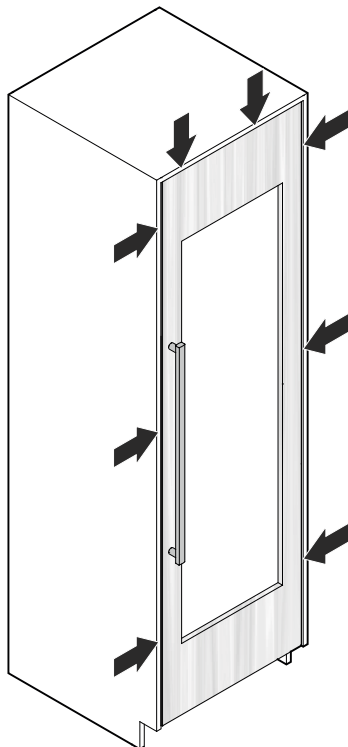

IMPORTANT

Après le chargement et un certain temps, il peut être nécessaire de régler la position de la porte à nouveau.

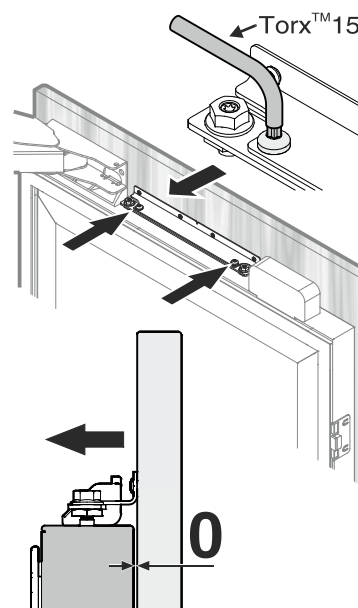
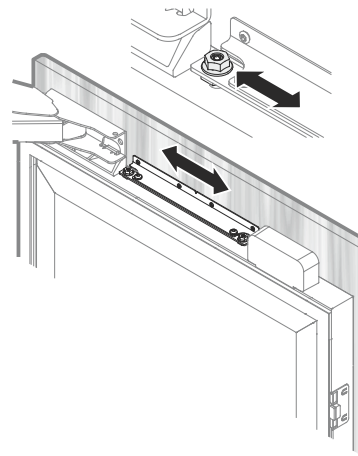
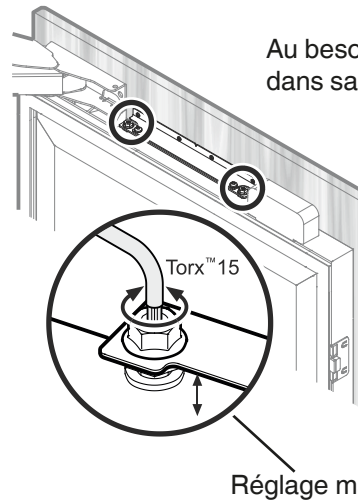

Aligner le panneau en profondeur en bas.

Desserrer les vis, aligner le panneau et reserrer les vis.
Utiliser la clé Torx 20 fournie.

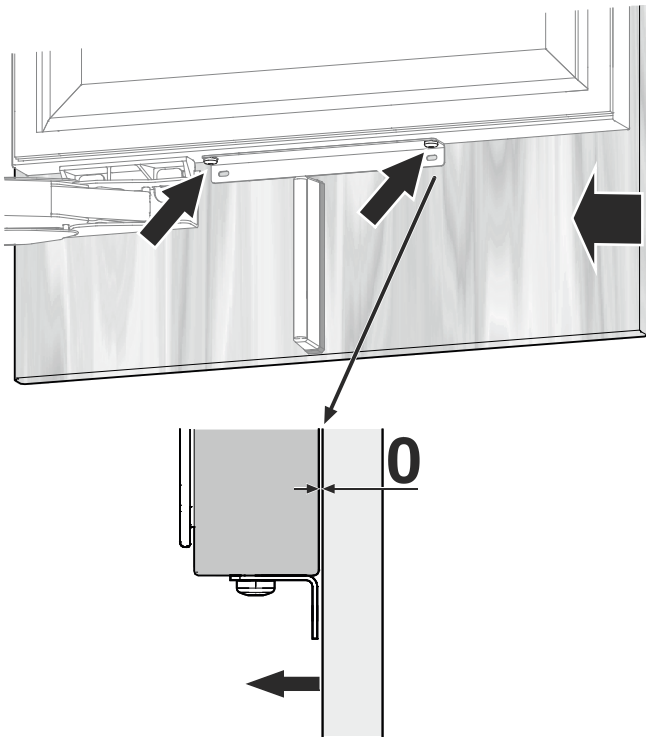

Fixer le panneau à travers la bague de fixation inférieure avec deux vis 4 x 14.

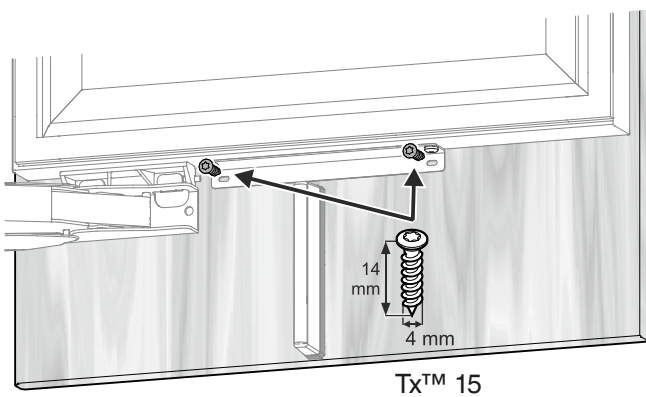

IMPORTANT

Lors du montage, tirer sur le joint de porte magnétique uniquement au niveau d'un emplacement marqué pour vis (9 vis de chaque côté, espacées de 200 mm). Ne jamais retirer complètement le joint de porte magnétique.

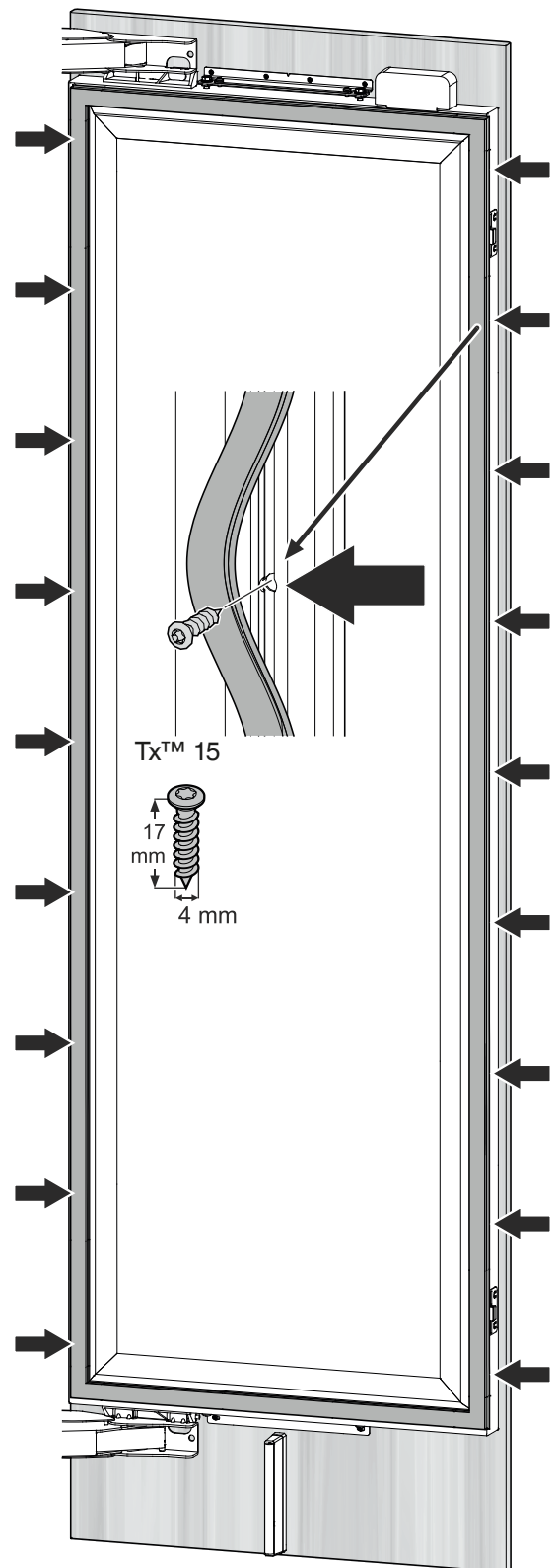

INSTALLATION

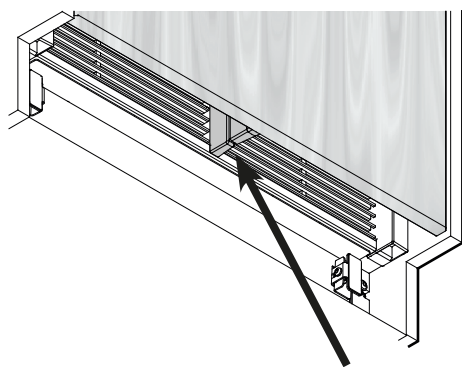
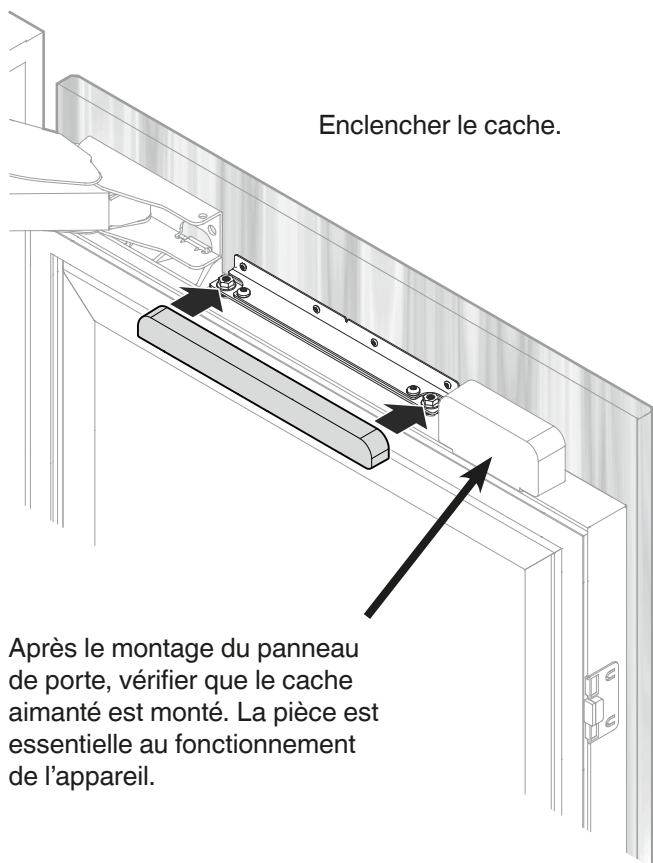

IMPORTANT

Une installation incorrecte de la grille de ventilation entraîne la formation d'un espace.

Ajuster les supports du panneau de coup-de-pied en fonction de l'épaisseur du panneau.

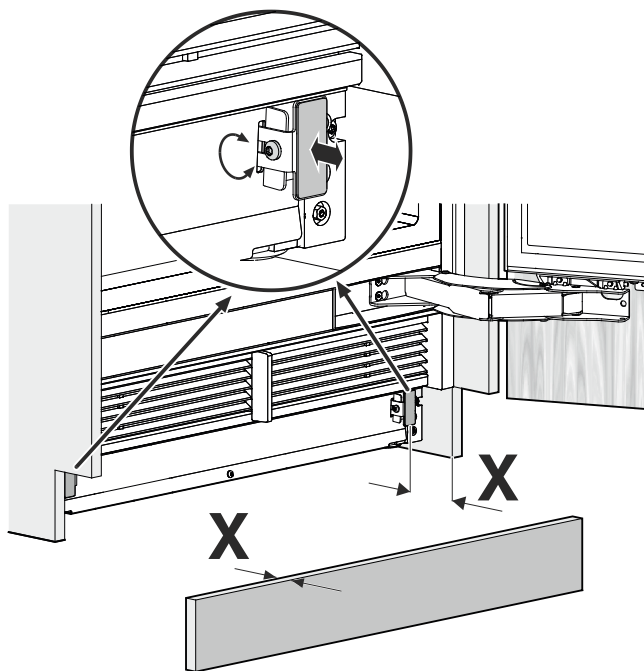

Retirer les films de protection et coller le panneau de coup-de-pied.

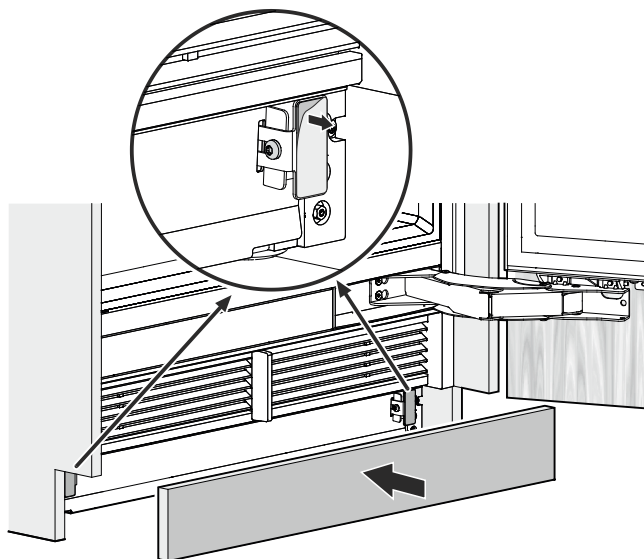

SmartDeviceBox (non fournie dans tous les pays)

Télécharger l'appli «SmartDevice App» sur votre smartphone.

Lancer l'appli sur votre smartphone et suivre les instructions.

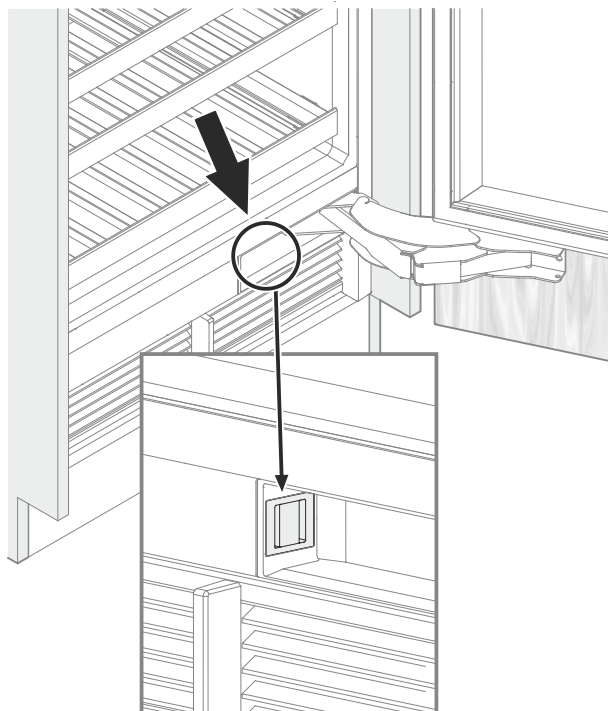
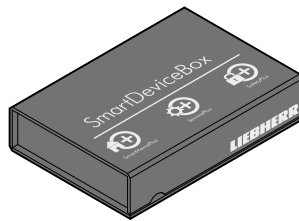

À noter si l'appareil doit être retiré de la niche

Si l'appareil doit être à nouveau retiré de la niche, s'assurer de respecter les instructions suivantes:

1. Décharger l'appareil.
2. Débrancher l'appareil.
3. Retirer le panneau frontal de la porte de l'appareil.
4. Abaisser l'appareil en utilisant l'unité d'ajustement de la hauteur.

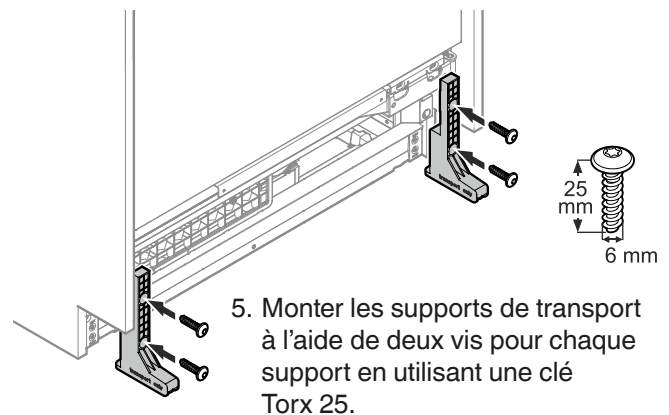

5. Monter les supports de transport à l'aide de deux vis pour chaque support en utilisant une clé Torx 25.

⚠ DANGER!

Risque de mort ou de blessures graves si l'appareil bascule.

Ne pas retirer l'appareil sans avoir monté les supports de transport.

Remarque importante pour l'inversion du sens d'ouverture de la porte ou la limitation de l'angle d'ouverture des charnières à 90°

Du personnel spécialisé et formé est requis pour l'inversion des charnières de porte ou la limitation de l'angle d'ouverture des charnières à 90°.

Les charnières de porte sont équipées de puissants ressorts de fermeture. Si la charnière se ferme accidentellement, cela peut entraîner des blessures graves.

La porte elle-même est très lourde. Ne pas essayer de démonter la porte soi-même.

Contactez le service Liebherr pour davantage d'informations. Voir les coordonnées au dos du manuel.

For Service in the U.S.

Liebherr Service Center

Toll Free: **1-866-LIEBHER** or **1-866-543-2437**

Email: Service-appliances.us@liebherr.com

PlusOne Solutions, Inc.

3501 Quadrangle Blvd, Suite 120

Orlando, FL 32817

For Service in Canada

Liebherr Service Center

Toll Free: **1-888-LIEBHER** or **1-888-543-2437**

www.euro-parts.ca

EURO-PARTS CANADA

39822 Belgrave Road

Belgrave, Ontario, N0G 1E0

Phone: (519) 357-3320

Fax: (519) 357-1326



www.liebherr-appliances.com