

## Manual de utilizare

Congelator

Citiți manualul de utilizare înainte de punerea în funcțiune a aparatului

Pagina 122

RO

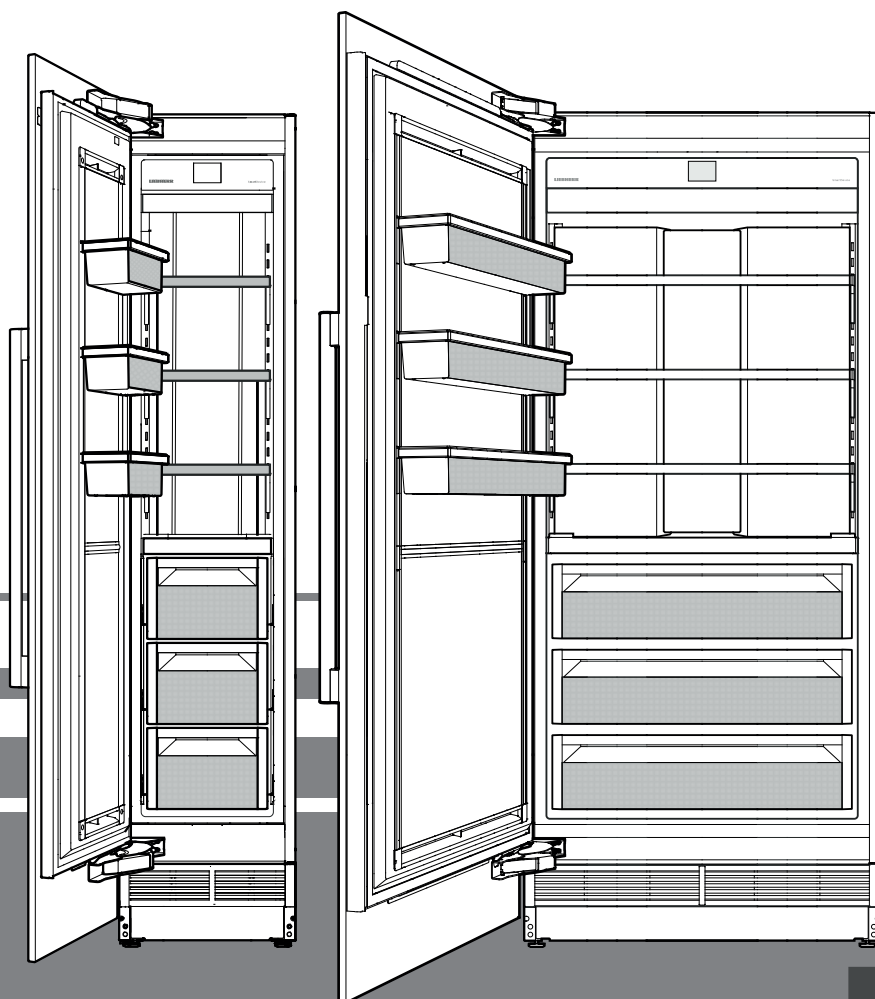

**7085 976-01**

EGN 91 / EGN 92 / EGN 94 / EGN 96  
EFN.. 94.. / EFN.. 96.. / EFN.. 97.. / EFN.. 99..

**LIEBHERR**

## Indicații de siguranță și avertizare

- **AVERTIZARE:** nu închideți orificiile de ventilație ale carcasei aparatului sau ale spațiului în care este montat aparatul.
- **AVERTIZARE:** nu utilizați pentru procesul de decongelare alte dispozitive mecanice sau alte mijloace în afara celor recomandate de producător.
- **AVERTIZARE:** nu avariați circuitul agentului frigorific.
- **AVERTIZARE:** evitați deteriorarea cablului electric la instalarea aparatului.
- **AVERTIZARE:** este interzisă amplasarea și operarea prelungitoarelor/blocurilor de distribuție, precum și a altor aparate electronice (ca de ex. transformatoare cu halogen) pe spatele aparatelor.
- **AVERTIZARE:** pericol de accidentare prin electrocutare! Sub capac sunt amplasate componente conductoare aflate sub tensiune. Solicitați repararea sau înlocuirea iluminatului interior cu LED numai serviciului pentru clienți sau personalului de specialitate instruit în acest sens.
- **AVERTIZARE:** asigurați-vă că sistemul de conducte al circuitului de răcire nu poate fi deteriorat.
- **AVERTIZARE:** Nu utilizați aparate electrice în interiorul aparatului.
- Pentru a se evita accidentarea persoanelor și producerea de daune materiale, este nevoie de 4 persoane pentru despachetarea și instalarea aparatului.
- În cazul avariilor la aparat și înaintea racordării, luați imediat legătura cu furnizorul.
- Pentru asigurarea unei funcționări sigure a aparatului, montați-l și racordați-l conform indicațiilor din instrucțiunile de utilizare.
- În caz de defecțiune, scoateți aparatul din priză. Scoateți ștecherul din priză sau deconectați, respectiv deșurubați siguranța.
- Pentru a scoate aparatul din priză, nu trageți de cablul de racordare, ci de ștecher.
- Reparațiile sau intervențiile la aparat se vor efectua numai de către serviciul pentru clienți autorizat, în caz contrar pot interveni pericole substanțiale pentru utilizator. Același lucru este valabil pentru înlocuirea cablului de alimentare cu curent.
- Evitați focul deschis sau sursele de aprindere în interiorul aparatului. La transportul, respectiv la curățarea aparatului, aveți grijă ca circuitul de răcire să nu fie deteriorat. În cazul avariilor, păstrați distanța față de sursele de aprindere și aerisiți bine încăperea
- Soclul, sertarele, ușile etc. nu se vor utiliza în mod necorespunzător ca treaptă sau ca sprijin.
- Utilizarea acestui aparat este permisă copiilor mai mari de 8 ani și persoanelor cu capacități fizice, senzoriale sau psihice reduse și persoanelor fără experiență suficientă și/sau cunoștințe suficiente, dacă acestea sunt supravegheate sau dacă au primit instrucțiuni despre modul de utilizare în siguranță a aparatului și dacă înțeleg pericolele care decurg din utilizare. Nu permiteți copiilor să se joace cu aparatul. Este interzisă efectuarea curățării și a întreținerii specifice utilizatorului de copii nesupravegheați. Copiii cu vârsta între 3-8 ani au permisiunea de a încărca și descărca aparatul.
- Evitați contactul de durată al pielii cu suprafețele reci sau cu bunurile refrigerate/congelate. Aceasta poate provoca dureri, o senzație de amortire și degerături. În cazul unui contact mai îndelungat cu pielea, luați măsuri de protecție adecvate, de ex. utilizați mănuși.
- Nu consumați alimente depozitate timp prea îndelungat, deoarece acestea pot provoca toxiiinfecții alimentare.
- Nu depozitați în aparat materiale explozibile, ca de exemplu recipiente cu aerosoli cu agent inflamabil de propulsare a aerosolilor.
- Nu depozitați în aparat materiale explozibile sau doze spray care conțin substanțe inflamabile, ca de ex. butan, propan, pentan etc. Componentele electrice ar putea aprinde gazele eventual evaporate. Astfel de doze de spray pot fi recunoscute simplu în funcție de conținutul tipărit pe etichetă sau de simbolul flăcării.
- Nu depozitați cheile aparatelor cu încuietoare în apropierea aparatului sau la îndemâna copiilor.
- Aparatul nu este adecvat pentru a fi utilizat în afara unor spații închise. Nu utilizați aparatul în aer liber, în spații umede sau în zone unde este posibilă stropirea cu apă.
- Iluminatul cu LED din aparat iluminează interiorul aparatului. Ea nu se pretează la iluminarea încăperii.

## Conținut

Indicații de siguranță și avertizare .....	122
Conținut .....	123
Clasa climatică .....	123
Baza de date EPREL: .....	123
Simboluri pe aparat: .....	123
Indicații privind depunerea la deșeuri .....	124
Descrierea aparatului .....	124
Domeniul de utilizare al aparatului .....	124
Panoul de operare .....	125
Accesare rapidă la informații .....	125
Pornirea aparatului .....	125
Modificarea limbii și a unității de temperatură .....	125
Meniu principal .....	126
Reglarea temperaturii .....	126
SuperFrost .....	127
Indicații referitoare la congelare .....	127
Indicații de siguranță și avertizări pentru dispozitivul IceMaker 128	
Descrierea dispozitivului IceMaker .....	128
Pornirea dispozitivului IceMaker .....	128
Oprirea dispozitivului IceMaker .....	129
Comutarea dispozitivului IceMaker în regimul de producție maximă de cuburi de gheață .....	129
PartyMode .....	130
SabbathMode .....	130
Oprirea aparatului .....	131
Mesaj de întreținere .....	131
Confirmarea lucrărilor de întreținere .....	132
Meniul Setup .....	132
SmartDeviceBox (nu este inclus în toate țările) .....	134
Descrierea afișajului SmartDevice .....	135
Mesaje alarmă .....	135
Dotarea .....	138
Iluminat interior .....	138
Curățarea .....	139
Meniul de întreținere .....	140
Întreținere .....	141
Funcții suplimentare .....	142
Economisirea energiei .....	145
Defecțiuni .....	145
Scoaterea din funcțiune .....	145

### **PERICOL!**

"Pericol" indică o situație periculoasă nemijlocită care se soldează cu decesul sau cu vătămări grave, dacă nu este evitată.

### **AVERTIZARE!**

"Avertizare" indică o situație periculoasă care poate conduce la moarte sau vătămări grave, dacă nu este evitată.

### **PRUDENȚĂ!**

"Prudență" indică o situație posibil periculoasă care poate conduce la vătămări minore sau medii, dacă nu este evitată.

### **IMPORTANT**

Aici găsiți informații deosebit de importante pentru instalarea și operarea fără probleme a aparatului.

## Clasa climatică

Clasa climatică indică temperatura ambiantă admisibilă pentru operarea aparatului, pentru a atinge puterea frigorifică completă.

Clasa climatică este imprimată pe placa tipologică a aparatului.

Poziția plăcii tipologice este indicată în capitolul **Descrierea aparatului**.

Clasa climatică	Temperatura ambiantă
SN	de la +10 °C până la +32 °C
N	de la +16 °C până la +32 °C
ST	de la +16 °C până la +38 °C
T	de la +16 °C până la +43 °C
SN-ST	de la +10 °C până la +38 °C
SN-T	de la +10 °C până la +43 °C

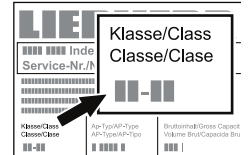

**Nu utilizați aparatul în afara limitelor indicate ale temperaturii ambiante!**

## Baza de date EPREL:

Începând cu data de 1 martie 2021, informațiile despre etichetarea energetică și cerințele de proiectare ecologică se găsesc în baza de date europeană cu produse (EPREL). Baza de date cu produse este disponibilă la linkul următor <https://eprel.ec.europa.eu/>. Aici vi se solicită introducerea identificatorului de model. Identificatorul de model se găsește pe placa tipologică.

### **IMPORTANT**

Toate tipurile și modelele sunt supuse unor îmbunătățiri continue. Producătorul își rezervă dreptul de a efectua modificări ale formelor, dotărilor și tehnologiilor.

## Simboluri pe aparat:

	Simbolul se poate afla pe compresor. Acesta se referă la uleiul din compresor și atrage atenția asupra pericolului următor: În caz de ingerare și pătrundere în căile respiratorii poate provoca decesul. Această indicație are semnificație numai pentru reciclare. În regimul de funcționare normal nu există niciun pericol.
	Simbolul se află la compresor și semnaleză pericolul de substanțe inflamabile. Nu îndepărtați eticheta autocolantă.
	Acesta sau o etichetă autocolantă similară se poate găsi pe partea din spate a aparatului. Aceasta indică faptul că există panouri de izolare în vid (VIP) sau panouri de perlit în ușă și/sau în carcasă. Această indicație are semnificație numai pentru reciclare. Nu îndepărtați eticheta autocolantă.

## Indicații privind depunerea la deșeurii

Aparatul conține materii prime valoroase și trebuie reciclat separat de deșeurile menajere. Depunerea la deșeurii a aparatelor uzate trebuie efectuată corect și profesional conform prevederilor și legilor în vigoare la fața locului.



Nu deteriorați circuitul de răcire al aparatului scos din uz, pentru a evita scurgerea necontrolată a agentului frigorific (vezi datele de pe placa tipologică) și a uleiului.

- Asigurați-vă că aparatul scos din uz nu mai poate fi utilizat.
- Scoateți ștecherul din priză.
- Tăiați cablul de racordare.

## ! AVERTIZARE

Pericol de asfixiere datorat materialului de ambalare și foliilor! Nu permiteți copiilor să se joace cu materialul de ambalare. Duceți materialul de ambalare la un loc de colectare oficial.

## Domeniul de utilizare al aparatului

Aparatul este destinat exclusiv răcirii de alimente în gospodărie și în spații asemănătoare gospodăriilor. Din această categorie face parte, de ex. utilizarea

- în bucătării pentru personal, pensiuni cu mic dejun,
- de către oaspeți în case și vile la țară, hoteluri, moteluri și alte obiecte de cazare,
- la catering și alte servicii asemănătoare în cadrul comerțului en gros.

Utilizați aparatul numai în măsura obișnuită în gospodărie. Toate celelalte tipuri de utilizare sunt inadmisibile. Aparatul nu este indicat pentru depozitarea și răcirea de medicamente, plasmă de sânge, preparate de laborator și alte asemenea substanțe și produse conform Directivei pentru produse medicinale 2007/47/CE. O utilizare abuzivă a aparatului poate conduce la deteriorări ale mărfurilor depozitate sau la alterarea acestora. Aparatul nu este adecvat nici pentru exploatarea în mediu cu pericol de explozie.

## Descrierea aparatului

EGN91../EFN..94..

EGN 92.. / EFN.. 96..

EGN94../EFN..97..

EGN 96.. / EFN.. 99..

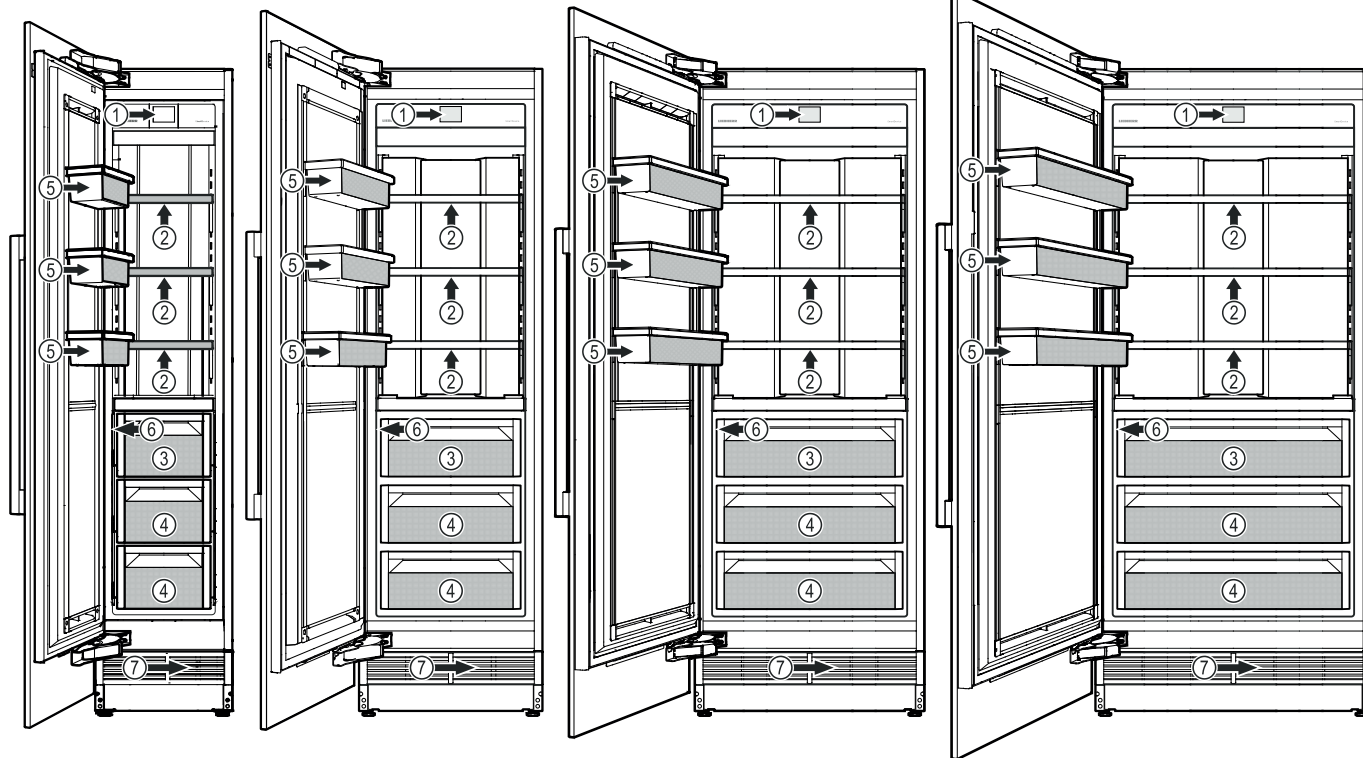

- (1) Panoul de operare
- (2) Suprafețe de depozitare deplasabile (max. 20 kg)
- (3) IceMaker (în interiorul sertarului)
- (4) Sertar de congelare

- (5) Suprafață de depozitare deplasabile din ușă  
EGN 91.. / EFN.. 94.. (max. 15 kg)  
EGN 92.. / EFN.. 96.. (max. 20 kg)  
EGN 94.. / EFN.. 97.. (max. 25 kg)  
EGN 96.. / EFN.. 99.. (max. 30 kg)

- (6) Placa tipologică (în spatele sertarului pe partea stângă)
- (7) Filtrul de apă (în spatele grilajului de ventilație)

## Panoul de operare

Trei acțiuni diferite pentru acționarea panoului de operare.

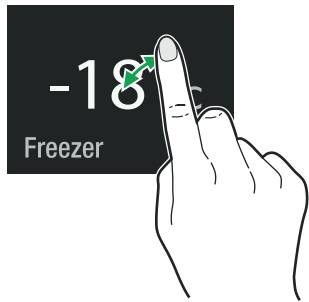

### Atingere

Atingere pentru activarea funcțiilor.

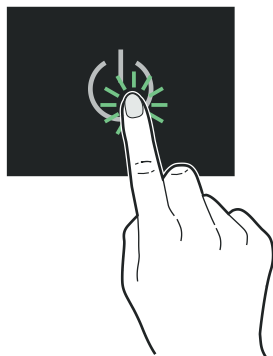

### Apăsare

Pentru activarea funcțiilor, apăsați timp de cca 2 secunde.

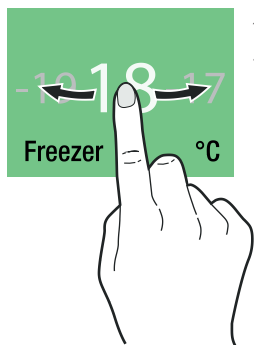

### Împingere

Împingeți spre dreapta sau stânga pentru a naviga în meniul sau a căuta valori.

## Accesare rapidă la informații

(numai modele cu marcajul EFN.. ....)

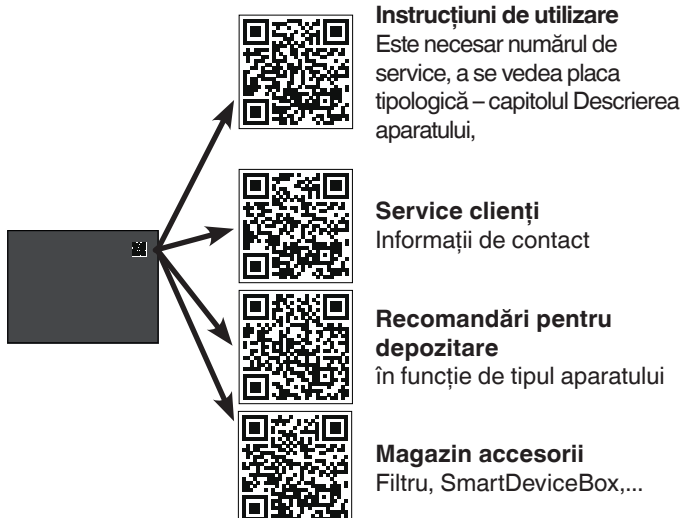

## Pornirea aparatului

Atingere

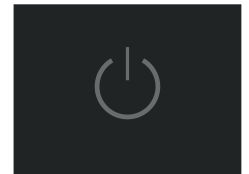

Împingeți până la limbă și atingeți.



### Limbi disponibile:

- germană
- portugheză (Brazilia)
- franceză
- spaniolă
- italiană
- engleză (GB)
- engleză (US)
- chineză
- rusă

Împingeți până la unitatea de temperatură dorită și atingeți.

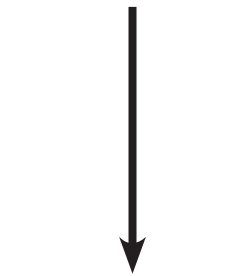

Atingeți pentru confirmare sau împingeți spre dreapta pentru a modifica din nou setările anterioare.

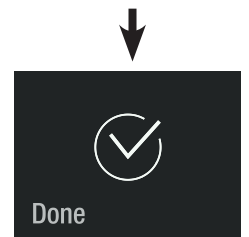
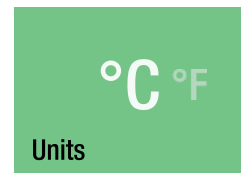







## Modificarea limbii și a unității de temperatură

Pentru modificări viitoare ale limbii și unității de temperatură, este necesară oprirea și repornirea aparatului (nu se vor șterge setările clientului).

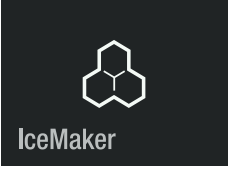
## Meniu principal

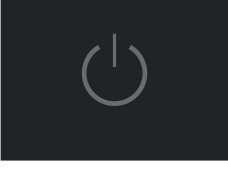
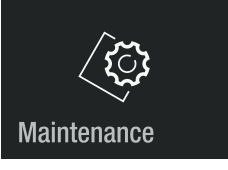
Navigarea prin meniul principal. Sunt disponibile următoarele funcții.

 <p>-18 °C Freezer</p>	Afișajul temperaturii spațiului de congelare și reglarea temperaturii.
 <p>SuperFrost</p>	Congelarea alimentelor proaspete cât se poate de repede pentru a vă asigura că rămân intacte valoarea nutritivă, aspectul și gustul alimentelor.
 <p>IceMaker</p>	Pentru pornirea și oprirea dispozitivului IceMaker și pentru producția maximă de gheață.
 <p>PartyMode</p>	Pentru răcirea maximă permanentă.
 <p>SabbathMode</p>	Modul de funcționare al aparatului pentru sabbat și sărbători. Corespunde certificării STAR-K Kosher.
 <p></p>	Pornirea și oprirea aparatului.
 <p>Maintenance</p>	Describe modul de înlocuire a filtrului și curățarea filtrului de praf.
 <p>Setup</p>	Permite setarea luminozității ecranului și conține informații despre aparat (numărul de service, numele modelului, numărul de serie).

## Reglarea temperaturii

Setarea standard este -18 °C.

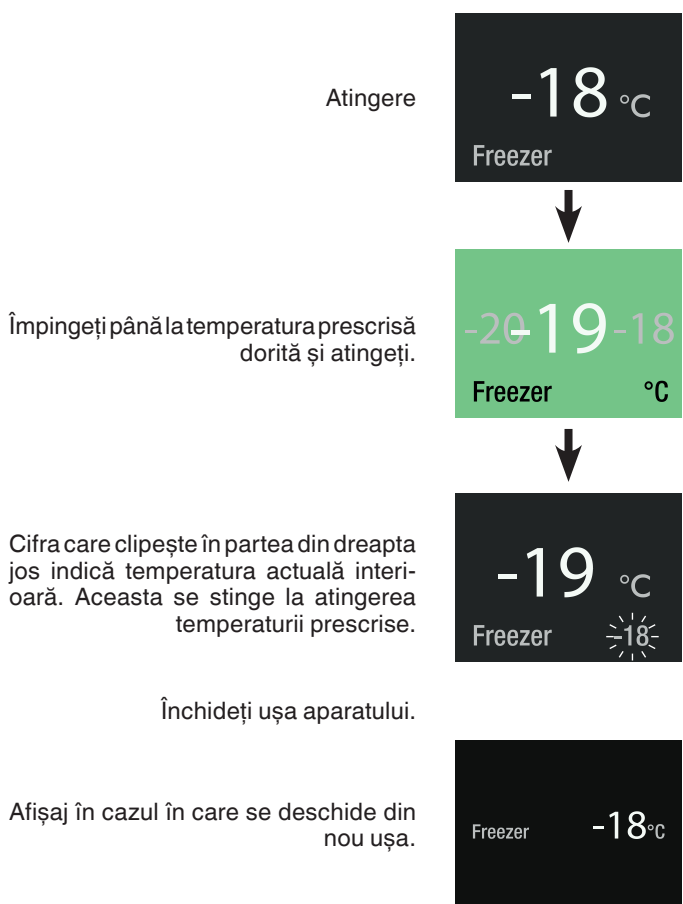

Afișajul temperaturii compartimentului frigider clipește dacă temperatura interioară reală diferă de temperatura prescrisă. Aceasta încetează să clipească la atingerea temperaturii prescrise.

Temperatura poate fi setată între -14 °C și -27 °C.

## SuperFrost

Se recomandă congelarea cât mai repede posibil. Acest lucru se realizează cu funcția SuperFrost și se asigură astfel că rămân intacte valoarea nutritivă, aspectul și gustul alimentelor.

Într-un interval de 24 de ore, puteți congela o cantitate maximă de alimente (kg) proaspete indicată pe placa tipologică la rubrica "Capacitate de congelare".

Atingere

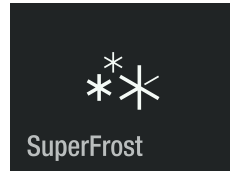

Funcția SuperFrost este activată.

Așteptați 24 de ore. Introduceți alimentele și închideți ușa aparatului.

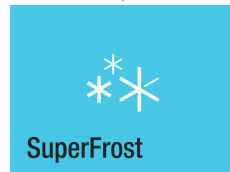

Afișaj în cazul în care se deschide din nou ușa.

Funcția SuperFrost se deconectează automat între 30 și 65 de ore, în funcție de cantitatea alimentelor depozitate.

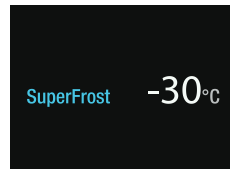

Pentru a dezactiva mai devreme funcția SuperFrost, atingeți afișajul.

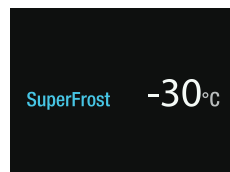

Atingere

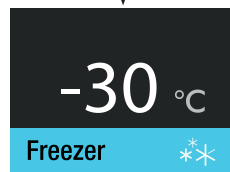

Atingere

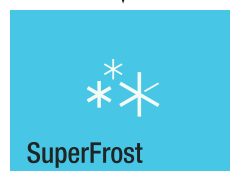

Funcția SuperFrost este dezactivată.

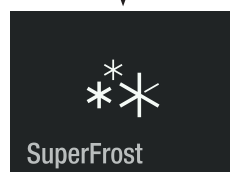

## Indicații referitoare la congelare

- Depozitați bunurile congelate asemănătoare întotdeauna împreună.
- Porționați alimentele pe care le congelați întotdeauna în porții potrivite pentru familia Dvs. Pentru a fi congelate rapid, până în miezul lor, se recomandă să nu depășiți următoarele cantități per ambalaj:
  - fructe, legume până la 1 kg,
  - carne până la 2,5 kg.
- Ca material de ambalare sunt indicate pungi pentru congelat existente în comerț, vase refolosibile din material plastic, metal și aluminiu.
- Nu lăsați alimentele proaspete, ce urmează să fie congelate, să intre în contact cu cele deja congelate. Depozitați întotdeauna ambalajele uscate pentru a preveni lipirea lor la congelare.
- Notați întotdeauna pe ambalaje data și conținutul și nu depășiți durata indicată de depozitare a alimentelor.
- Nu congelați sticle sau doze cu băuturi conținând dioxid de carbon. Acestea ar putea să plesnească.
- Scoateți pentru decongelare doar cantitatea care vă este necesară imediat. Preparați alimentele decongelate cât se poate de repede într-un fel de mâncare.

Puteți decongela bunurile congelate:

- în cuptorul cu aer fierbinte
- în cuptorul cu microunde
- la temperatura ambiantă
- în frigider

## Indicații de siguranță și avertizări pentru dispozitivul IceMaker

- Dispozitivul IceMaker este conceput exclusiv pentru producția de cuburi de gheață într-o cantitate necesară unei gospodării.
- Toate lucrările de reparație și întreținere la IceMaker vor fi efectuate numai de către personalul serviciului pentru clienți sau de alt personal instruit corespunzător.
- **Nu consumați și nu utilizați primele trei șarje de cuburi de gheață. Acest sfat este valabil atât la prima utilizare a aparatului cât și la prima reutilizare după o perioadă mai lungă de neutilizare.**
- **Producătorul nu își asumă răspunderea pentru pagubele produse de către aparatele sau conductele de apă aflate între supapa magnetică și alimentarea cu apă.**

## Descrierea dispozitivului IceMaker

Dispozitivul IceMaker se află în sertarul superior al aparatului.

Cuburile de gheață cad din IceMaker în sertar.

Când gheața atinge un anumit nivel în sertar, aparatul își oprește automat producția de gheață.

După ce porniți pentru prima oară dispozitivul IceMaker, poate dura până la 24 de ore până vor fi gata primele cuburi de gheață.

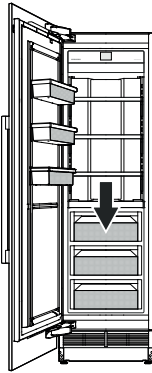

### IMPORTANT

Este interzis consumul sau utilizarea primelor trei șarje de cuburi de gheață.

## Pornirea dispozitivului IceMaker

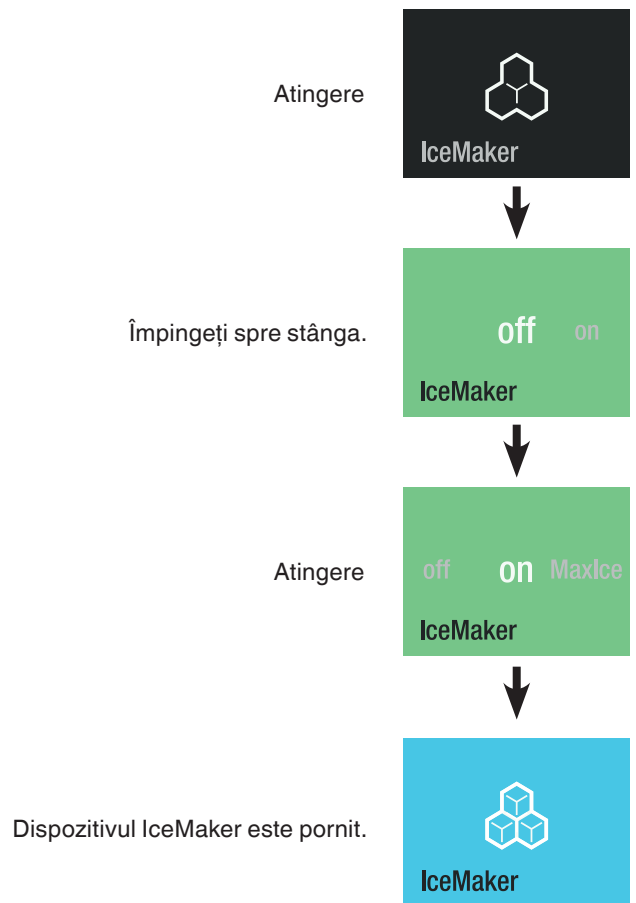

Capacitatea de producție este de 100 - 120 de cuburi de gheață în 24 de ore la o temperatură de -18 °C în compartimentul congelator.



## Oprirea dispozitivului IceMaker

### IMPORTANT

Pași suplimentari la scoaterea din funcțiune a aparatului sau în cazul unei absențe mai îndelungate!

- Închideți alimentarea cu apă.
- Așteptați 24 de ore sau până la afișarea erorii Alarmă referitoare la apă.
- Dezactivați dispozitivul IceMaker.

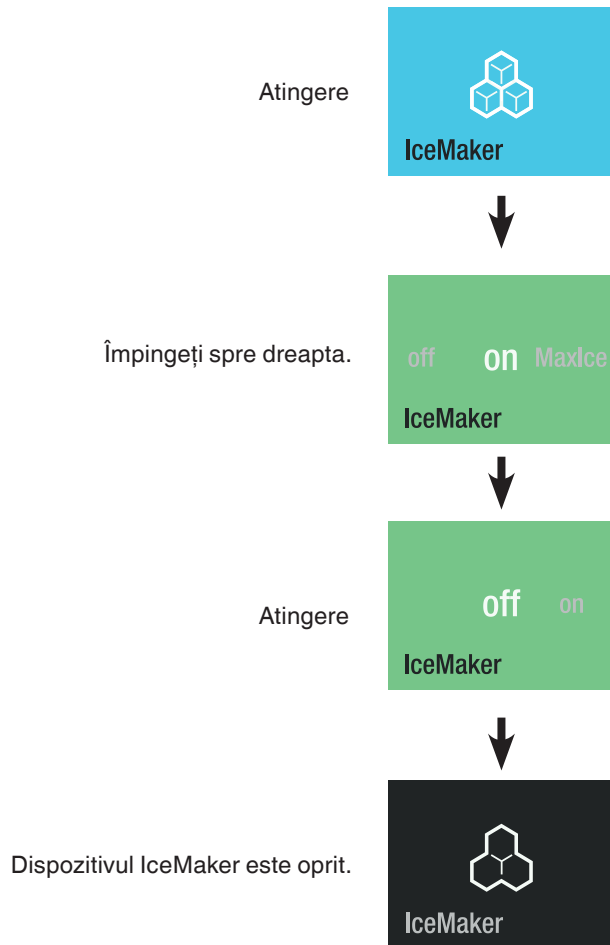

## Comutarea dispozitivului IceMaker în regimul de producție maximă de cuburi de gheață

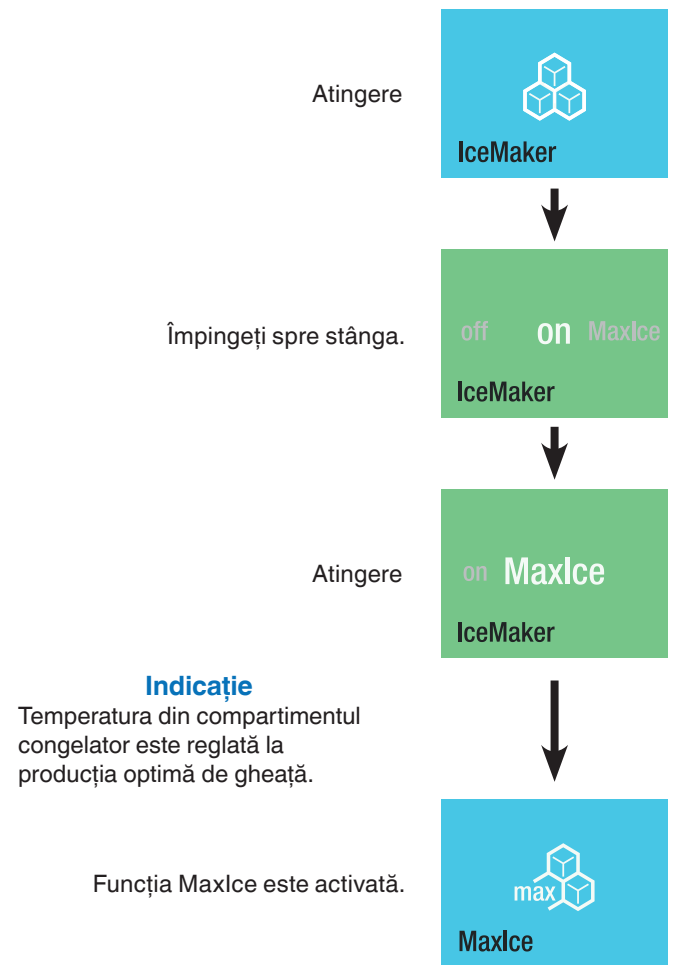

### Indicație

Temperatura din compartimentul congelator este reglată la producția optimă de gheață.

### Indicație

Producția maximă de gheață este dezactivată după 36 de ore.

Capacitatea de producție este de cca 150 de cuburi de gheață în 24 de ore.

**Luați în considerare faptul că acest lucru crește ușor consumul de energie.**

## PartyMode

Dacă este necesară o cantitate mare de cuburi de gheață sau este planificată răcirea spontană a băuturilor: Activați modul PartyMode cu o zi înainte. Nu depozitați băuturile mai mult de o oră în congelator.



Este activat modul PartyMode. Acesta trebuie dezactivat manual. Închideți ușa aparatului.



Afișaj în cazul în care se deschide din nou ușa. Afișajul temperaturii clipește.

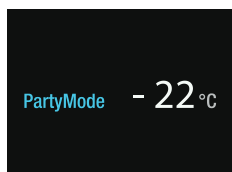

Pentru a modifica temperatura, trebuie să dezactivați funcția PartyMode. Atingeți afișajul.

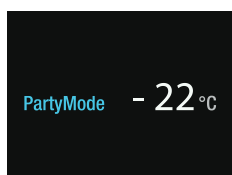

Atingere

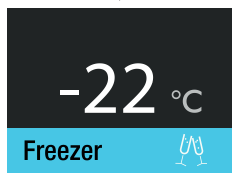

Atingere

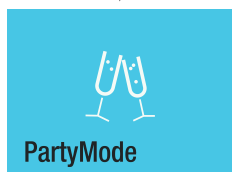

Vezi capitolul  
Reglarea temperaturii



## SabbathMode

Când este activ modul SabbathMode, anumite funcții ale sistemului electronic sunt dezactivate pentru a corespunde certificării STAR-K Kosher.

- Iluminatul rămâne stins.
- Alarma de deschiderea ușii nu funcționează.
- Alarma temperaturii nu funcționează.
- Ciclurile de dezghețare sunt independente de numărul și durata deschiderilor ușii.
- După o pană de curent, aparatul revine în modul SabbathMode.

Atingere

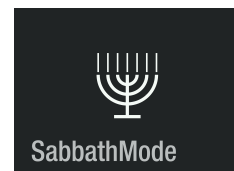

Apăsăți timp de cca 2 sec. butonul pentru a activa modul SabbathMode sau atingeți-I scurt pentru a reveni la regimul normal de funcționare.

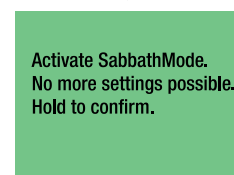

SabbathMode este activat. SabbathMode se dezactivează automat după cca 120 ore. Pentru a dezactiva mai devreme modul SabbathMode, atingeți din nou afișajul.



SabbathMode este dezactivat.

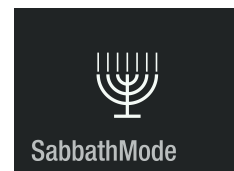

## Oprirea aparatului

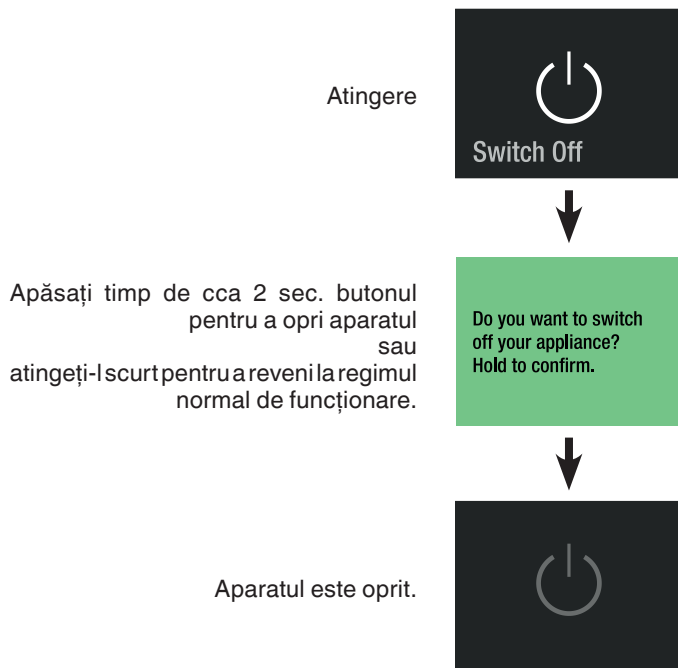

## Mesaj de întreținere

La intervale regulate ale funcționării aparatului se declanșează mesajul de întreținere (6 luni). Filtrul de apă trebuie înlocuit. Filtrul de aer trebuie curățat.

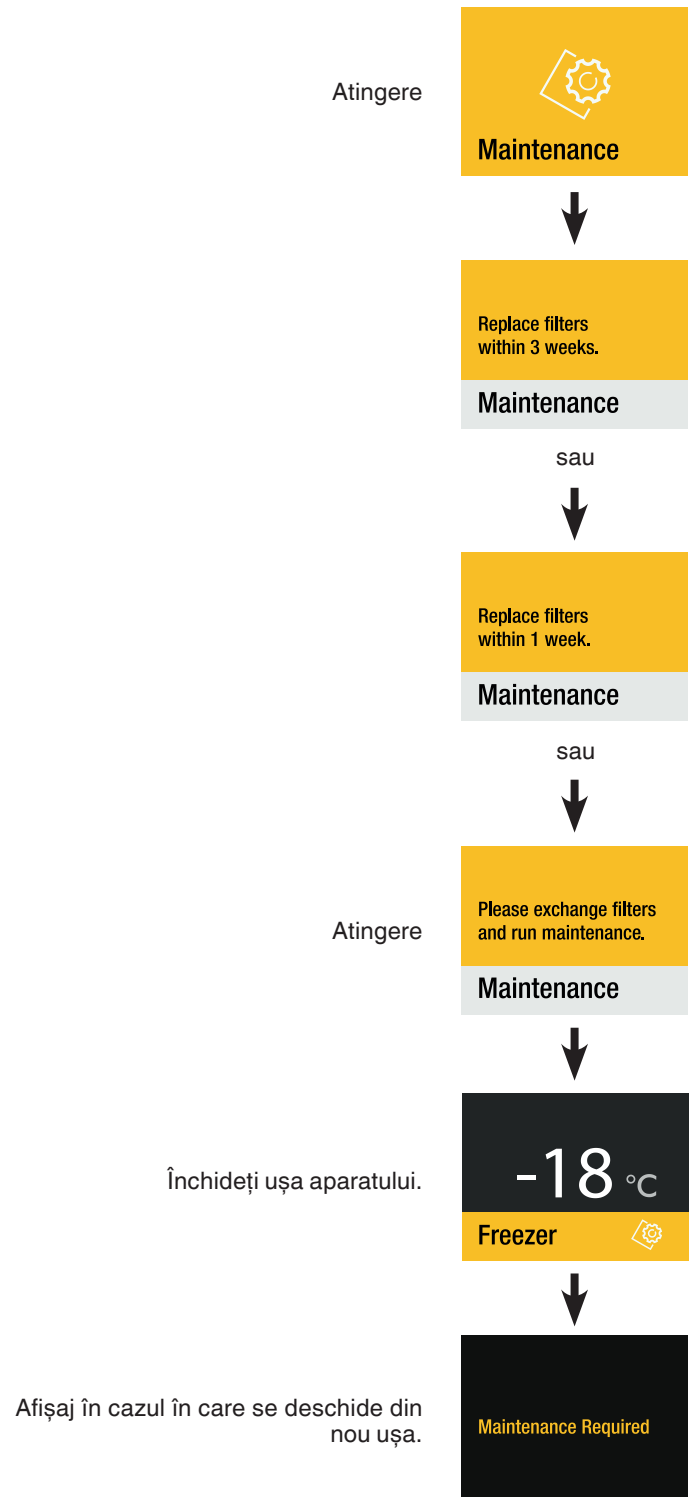

Cumpărați un filtru de apă de la comerciantul autorizat și efectuați lucrările de întreținere.

## Confirmarea lucrărilor de întreținere

### Indicație

Îndepărtați cuburile de gheață înainte de începerea întreținerii curente din IceMaker.



Înlocuiți filtrul de apă conform descrierii din capitolul **Întreținerea**. Apăsați apoi cca 2 sec. pentru a continua.



Înlocuiți filtrul de praf conform descrierii din capitolul **Întreținerea**. Apăsați apoi cca 2 sec. pentru a continua.



Împingeți spre dreapta.

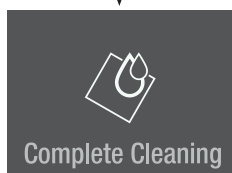

Atingeți pentru a încheia întreținerea.

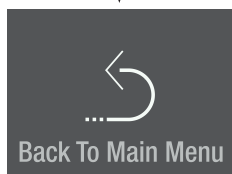

### Indicație

Nu este permisă consumarea sau utilizarea primelor trei șarje de gheață, apare o reamintire.

Reamintiri de întreținere curentă după 3 cicluri.

Atingere



Vă rugăm să îndepărtați și să eliminați ca deșeu cuburile de gheață din sertar.

Atingere

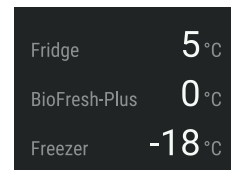
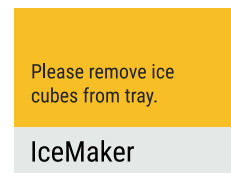

## Meniul Setup

Cuprinde setarea luminozității afișajului, limba, unități, activarea SmartDeviceBox și informațiile despre aparat.

Atingere

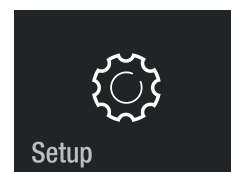

Împingeți spre stânga.

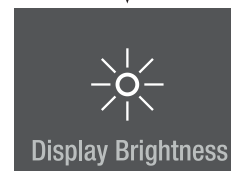

Împingeți spre stânga.

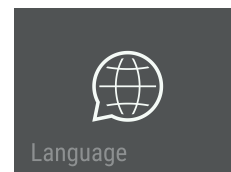

Împingeți spre stânga.

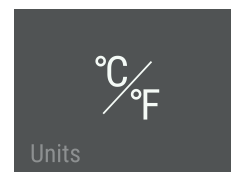

Împingeți spre stânga.

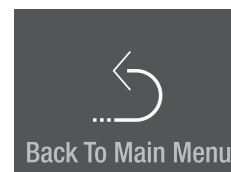

Afișajul indică informațiile despre aparat.

Împingeți spre dreapta.



Împingeți spre stânga.  
(Vizibil doar când SmartDeviceBox este conectat.)



Atingeți pentru a părăsi meniul.

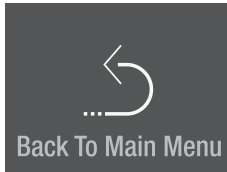

**Luminozitatea afișajului**

Atingere

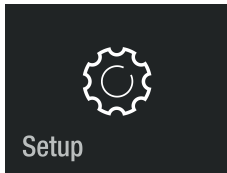

Atingere

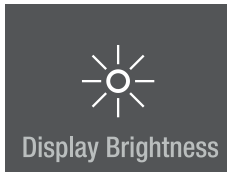

100 % = luminozitatea maximă.  
25 % = luminozitatea minimă.  
Împingeți până la valoarea dorită și atingeți.

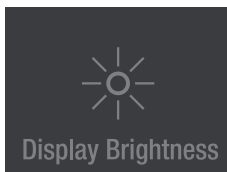

Atingeți pentru a părăsi meniul.

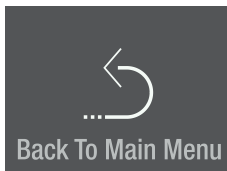

**Limba**

Atingere



Împingeți până la limbă și atingeți.



**Limbi disponibile:**

- germană
- portugheză (Brazilia)
- franceză
- spaniolă
- italiană
- engleză (GB)
- engleză (US)
- chineză
- rusă

Împingeți de două ori spre stânga.



Atingeți pentru a părăsi meniul.

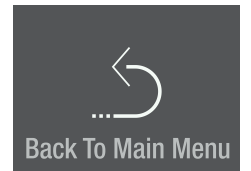

## Unități

Atingere

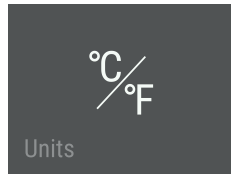

Împingeți până la unitatea de temperatură dorită și atingeți.

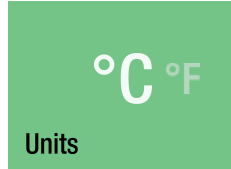

Împingeți spre stânga.

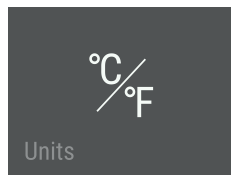

Atingeți pentru a părăsi meniul.

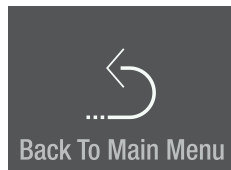

## SmartDeviceBox (nu este inclus în toate țările)

Aparatul este pregătit pentru integrarea într-un sistem Smart Home și pentru servicii extinse.

Informații suplimentare privind disponibilitatea produselor și condiții de achiziție, precum și despre posibilități individuale găsiți pe pagina web [smartdevice.liebherr.com](http://smartdevice.liebherr.com).



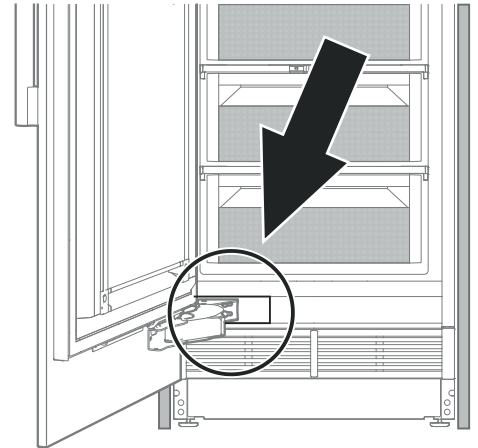

Descărcați aplicația "SmartDevice" pe echipamentul terminal mobil.

Porniți aplicația pe echipamentul terminal mobil și urmați instrucțiunile.

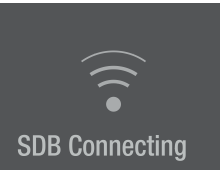

**Funcțiile SmartDevice nu sunt disponibile în toate țările.**

## Descrierea afișajului SmartDevice

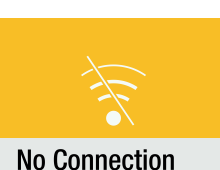
SmartDeviceBox este conectat.	
Mesaj pentru inițierea conexiunii WiFi.	
Simbolul este iluminat intermitent. Conexiunea WiFi este în curs de realizare.	
Sunt afișate datele de înregistrare ale routerului.	
Aparatul este conectat la WiFi.	
Resetarea conexiunii.	
Acest mesaj vă informează despre eventualele probleme la router sau internet.	

## Mesaje alarmă

### Alarmă de deschiderea ușii

Ușa aparatului a fost deschisă mai mult de 180 de secunde.

**Ațiune**  
Închideți ușa aparatului.

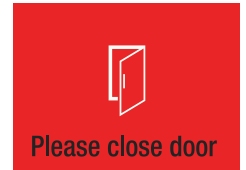

### Alarmă de temperatură

Atingere



Temperatura interioară a fost prea înaltă.

Atingere



Atingere



**Ațiune**  
Verificați calitatea alimentelor depozitate.

Afișajul alarmei se stinge imediat ce este atinsă temperatura setată.

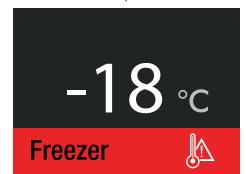

## Alarmă referitoare la apă

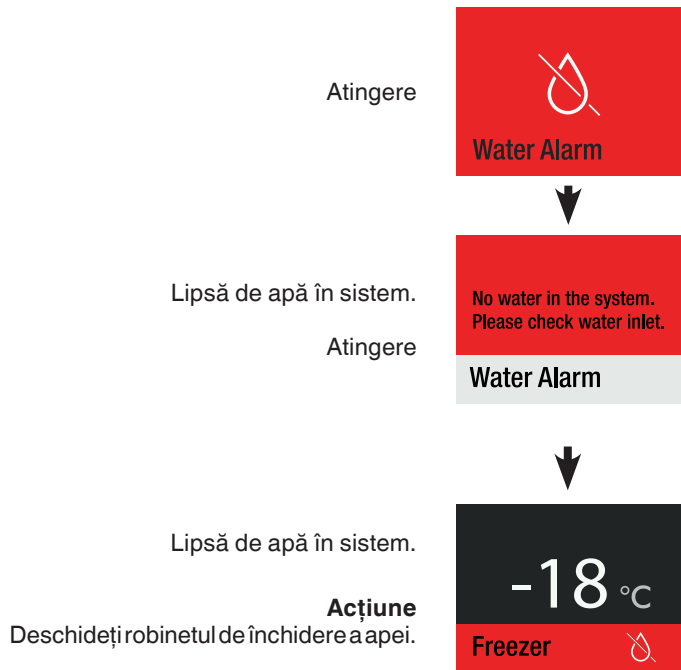

## Alarmă referitoare la curent

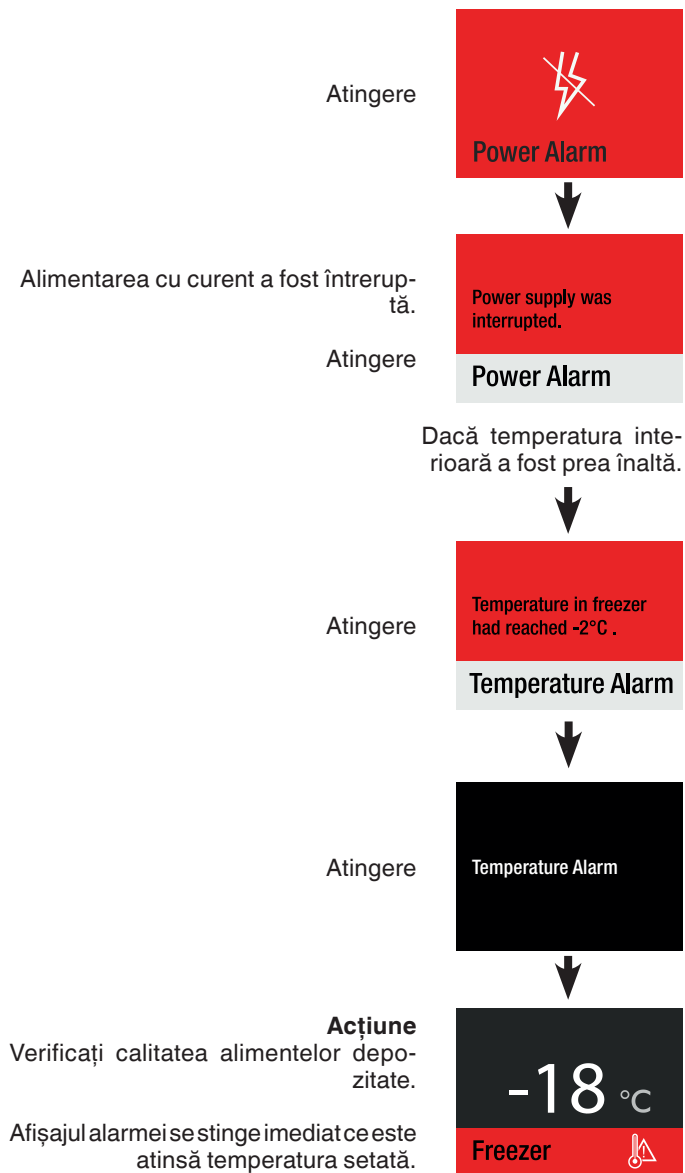

## Alarmă de eroare electronică

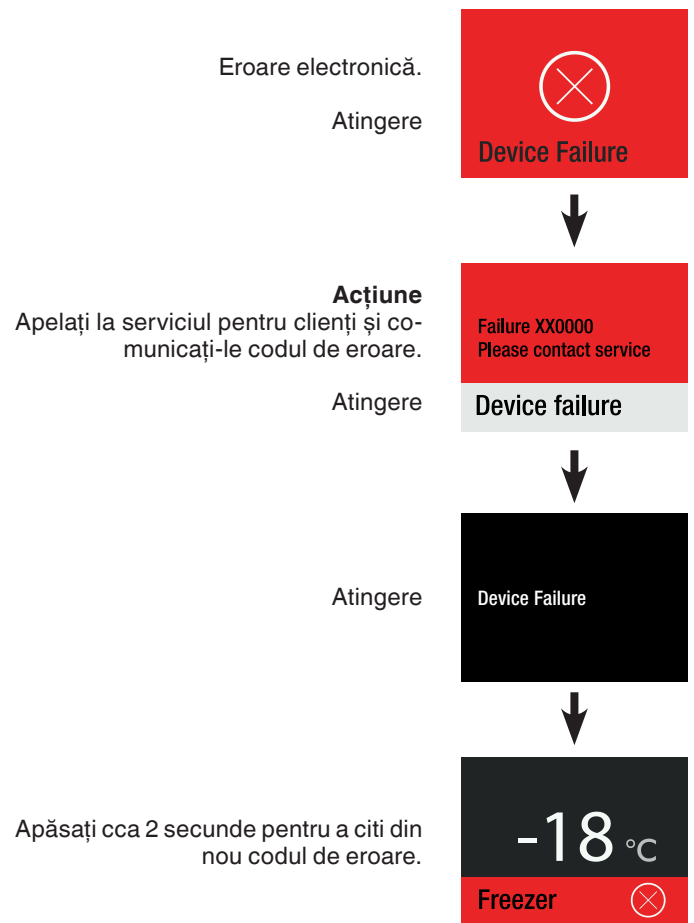



## Alarma IceMaker

## Eroare de conectare

Atingere

**Ațiune**

Apelați la serviciul pentru clienți și comunicați-le codul de eroare.

Atingere



Dispozitivul IceMaker este dezactivat.  
Nu este necesară mutarea bunurilor de refrigerat.



Dispozitivul Icemaker este afișat în continuare ca eroare în meniu, până când eroarea va fi remediată de către serviciul pentru clienți.

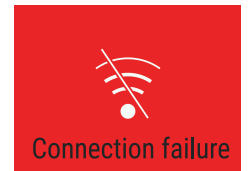

Atingere

**Ațiune**

Apelați la serviciul pentru clienți și comunicați-le codul de eroare.

Atingere



Conexiunea este dezactivată.  
Nu este necesară mutarea bunurilor de refrigerat.



Eroarea de conectare este afișată în continuare ca eroare în meniu, până când ea va fi remediată de către serviciul pentru clienți.



## Dotarea

La nevoie, reglați din nou pe înălțime suprafețele de depozitare și suprafețele de depozitare din ușă.



**Pericol de rănire și de deteriorare.**

**Nu încercați să deplasați o suprafață de depozitare sau o suprafață de depozitare din ușă pe care se află alimente.**

**Deplasați doar o suprafață de depozitare sau o suprafață de depozitare din ușă goală.**

## Mutarea suprafețelor de depozitare

### Scoaterea

Ridicați și scoateți suprafața de depozitare.

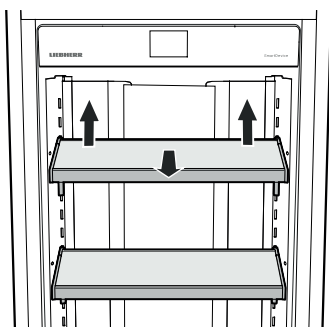

## Instalarea

Introduceți cârligele suprafeței de depozitare la înălțimea dorită în orificiile barei cu clichet și apăsați în jos.

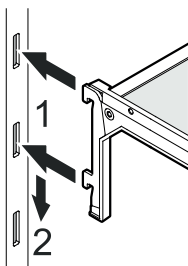

## Mutarea suprafețelor de depozitare din ușă

### Scoaterea

Ridicați și scoateți suprafața de depozitare din ușă.

### Instalarea

Introduceți cârligele suprafeței de depozitare din ușă la înălțimea dorită în orificiile barei cu clichet și apăsați în jos.

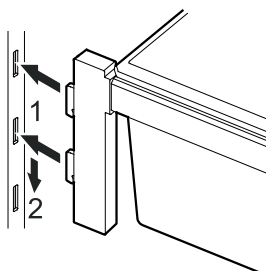
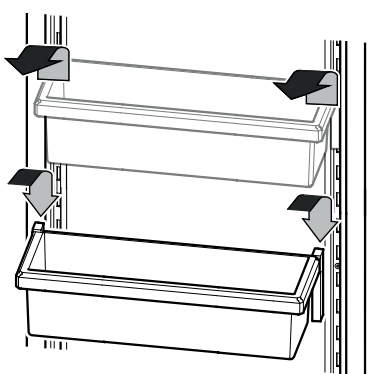

## Iluminat interior

Iluminatul interior se află în partea stângă și dreaptă a compartimentului frigider și în partea de sus a compartimentului BioFresh. Acesta pornește la deschiderea ușii aparatului.

Intensitatea iluminatului cu LED corespunde clasei Laser 1/1M.

### IMPORTANT

Capacul iluminatului se poate îndepărta numai de către serviciul pentru clienți.



**Ochii pot fi afectați.**

**La îndepărtarea capacului, nu vă uitați direct în iluminat din imediata apropiere cu lentile optice.**

Iluminare	
Clasa de eficiență energetică <sup>1</sup>	Sursă de lumină
Acest produs conține o sursă de lumină de clasa de eficiență energetică G	LED
<sup>1</sup> Aparatul poate conține surse de lumină cu diferite clase de eficiență energetică. Cea mai redusă clasă de eficiență energetică este indicată.	

## Curățarea

### AVERTIZARE!

- Pentru a preveni posibile răniri în urma unei electrocutări, scoateți ștecherul din priză sau deconectați siguranța înaintea curățării aparatului.
- Pentru a preveni rănirile sau avariile, nu utilizați aparate de curățat sub presiune la curățarea aparatului.
- Pentru a preveni scurtcircuitele, aveți grijă ca la curățarea aparatului să nu pătrundă apă de spălare în componente electrice. Nu utilizați un burete ud sau o lavetă udă.
- Este obligatorie curățarea periodică a suprafețelor care pot intra în contact cu alimentele și a sistemelor de drenaj accesibile!
- Spălați, respectiv curățați, sistemul de apă după 5 zile fără utilizare, vezi capitolul „Meniul de întreținere“.
- Scoateți alimentele din aparat și păstrați-le la loc calm.
- Îndepărtați suprafețele de depozitare și suprafețele de depozitare din ușă. Vezi capitolul **Dotarea**.

- Scoateți sertarele. →

Extrageți complet sertarul, ridicați-l din spate și scoateți-l.

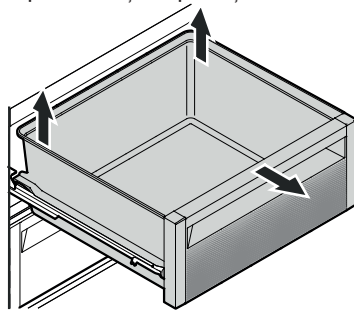

- Curățați spațiul interior și dotările din dotare cu apă caldă și puțin detergent.

### IMPORTANT

Nu utilizați bureți abrazivi, agenți de curățare concentrați și în niciun caz agenți de curățare pe bază de nisip, cloruri sau acizi sau solvenți chimici.

- Curățați șinele de extragere doar cu o lavetă ușor umezită. →

### IMPORTANT

Este interzisă pătrunderea apei în ghidajul șinelor.

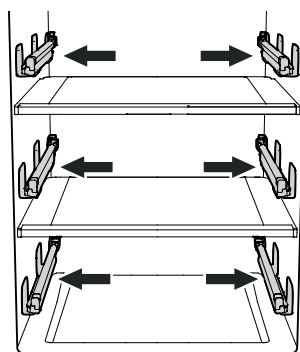

- Uscați totul temeinic cu o lavetă.
- Nu deteriorați sau îndepărtați placa tipologică din interiorul aparatului - este importantă pentru serviciul pentru clienți.

- Introduceți sertarele.

Trageți șinele de extragere înspre exterior până la opritor. Așezați sertarul pe șine și împingeți-l complet în interior.

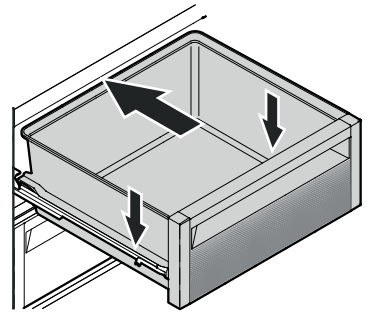

- Reintroduceți toate componentele și reasezați toate alimentele. Vezi capitolul **Dotarea**.
- Porniți aparatul.

## Meniul de întreținere

Întreținerea poate fi efectuată independent de intervalele regulate prescrise. Meniul de întreținere cuprinde următorii pași.

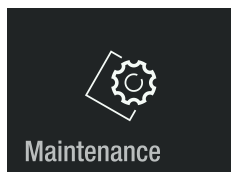

**Curățarea completă**  
Pentru întreținerea completă a aparatului.

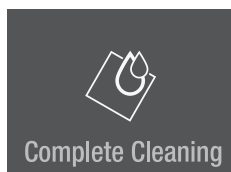

Please replace water filter.  
Hold To continue.

Clean vent grill in the plinth of your appliance.

**Curățarea dozatorului de apă**  
Pentru resetarea intervalului de întreținere.

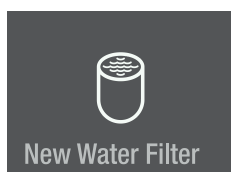

Please replace water filter.  
Hold To continue.

Înapoi la meniul principal.

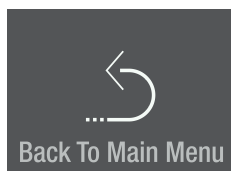

## Întreținere

### Filtru de apă nou

Filtrul de apă montat preia depunerile din apă și reduce gustul de clor.

### Indicație

La extragerea sau introducerea filtrului nu este necesară oprirea alimentării cu apă.

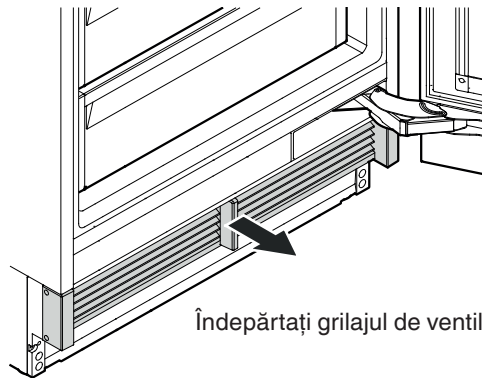

Îndepărtați grilajul de ventilație.

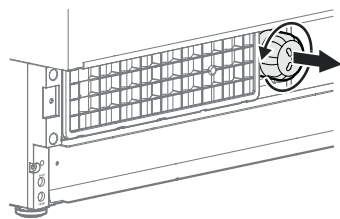

Rotiți filtrul de apă în sensul invers acelor ceasornicului și extrageți-l.

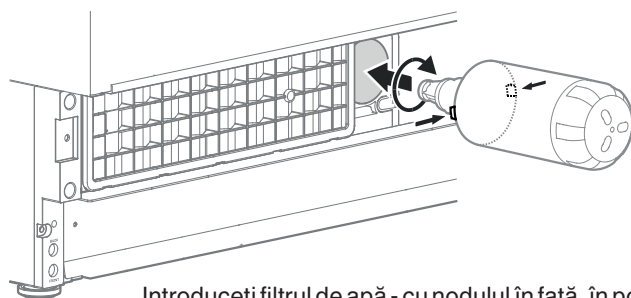

Introduceți filtrul de apă - cu nodul în față, în poziție orizontală - până la opritor și rotiți-l în sensul acelor ceasornicului până când se fixează.

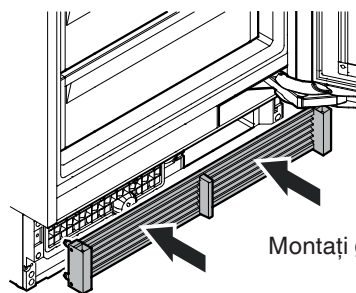

Montați grilajul de ventilație.

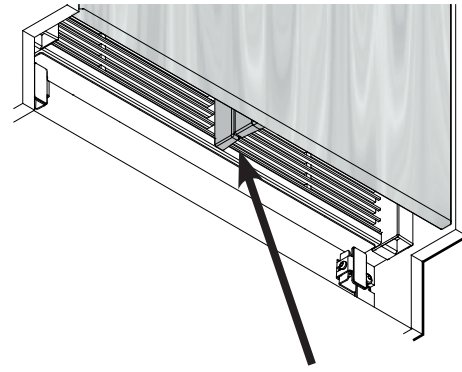

Controlați pentru a vă asigura că între separatorul de aer al aparatului și separatorul de aer al ușii nu a rămas niciun interstițiu.

### IMPORTANT

În cazul montării greșite a grilajului de ventilație se formează un interstițiu.

Atingere

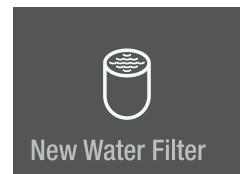

Apăsați timp de cca 2 sec.

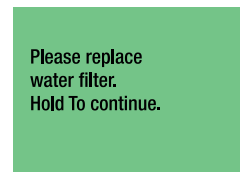

Împingeți spre stânga.



Atingeți pentru părăsirea meniului.

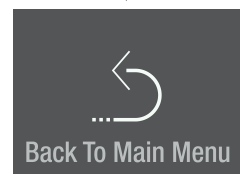

## Curățarea filtrului de praf

Curățați filtrul de praf din zona soclului cel puțin la intervalele de întreținere indicate.

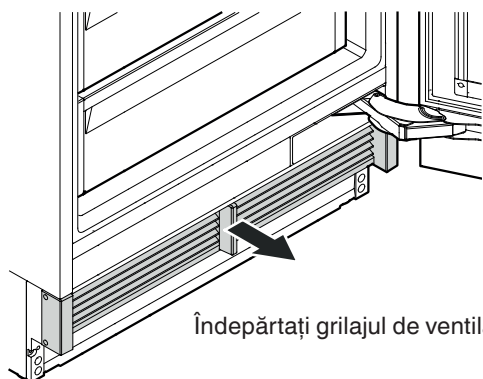

Îndepărtați grilajul de ventilație.

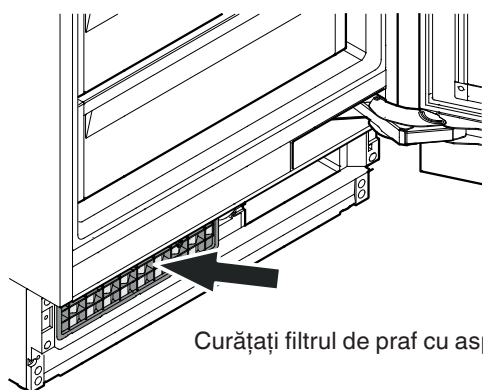

Curățați filtrul de praf cu aspiratorul.

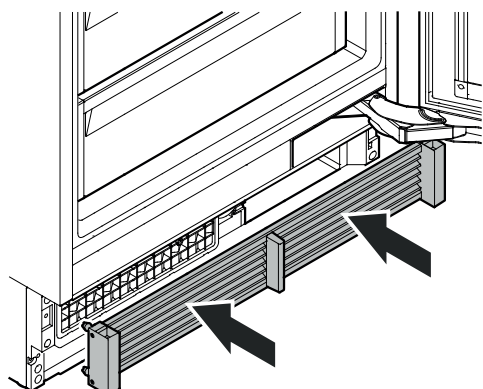

Montați grilajul de ventilație.

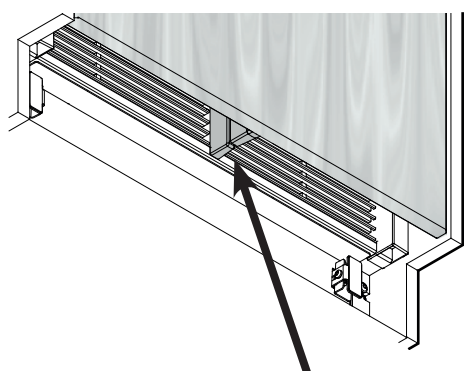

Controlați pentru a vă asigura că între separatorul de aer al aparatului și separatorul de aer al ușii nu a rămas niciun interstițiu.

### IMPORTANT

În cazul montării greșite a grilajului de ventilație se formează un interstițiu.

## Funcții suplimentare

Reglarea presiunii apei  
Activarea manuală a funcției de decongelare  
Resetarea la setările din fabrică  
DemoMode

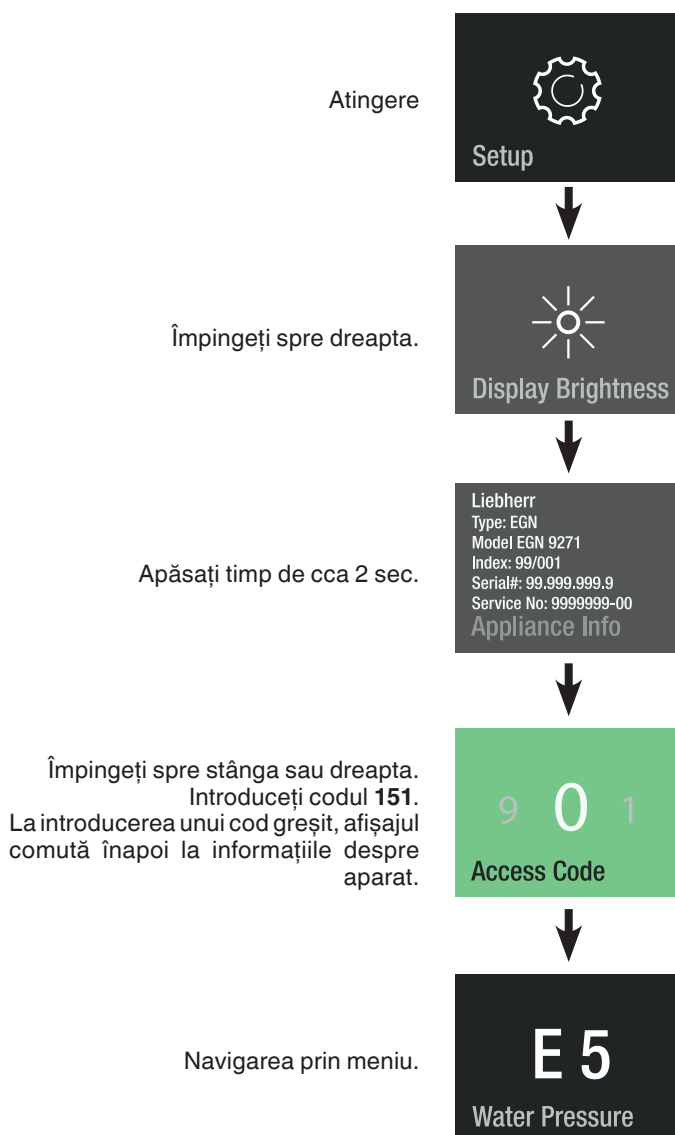

### Presiunea apei

În cazul în care cuburile de gheață produse de IceMaker sunt prea mici (primele șarje sunt întotdeauna mai mici), se poate regla cantitatea apei alimentate.

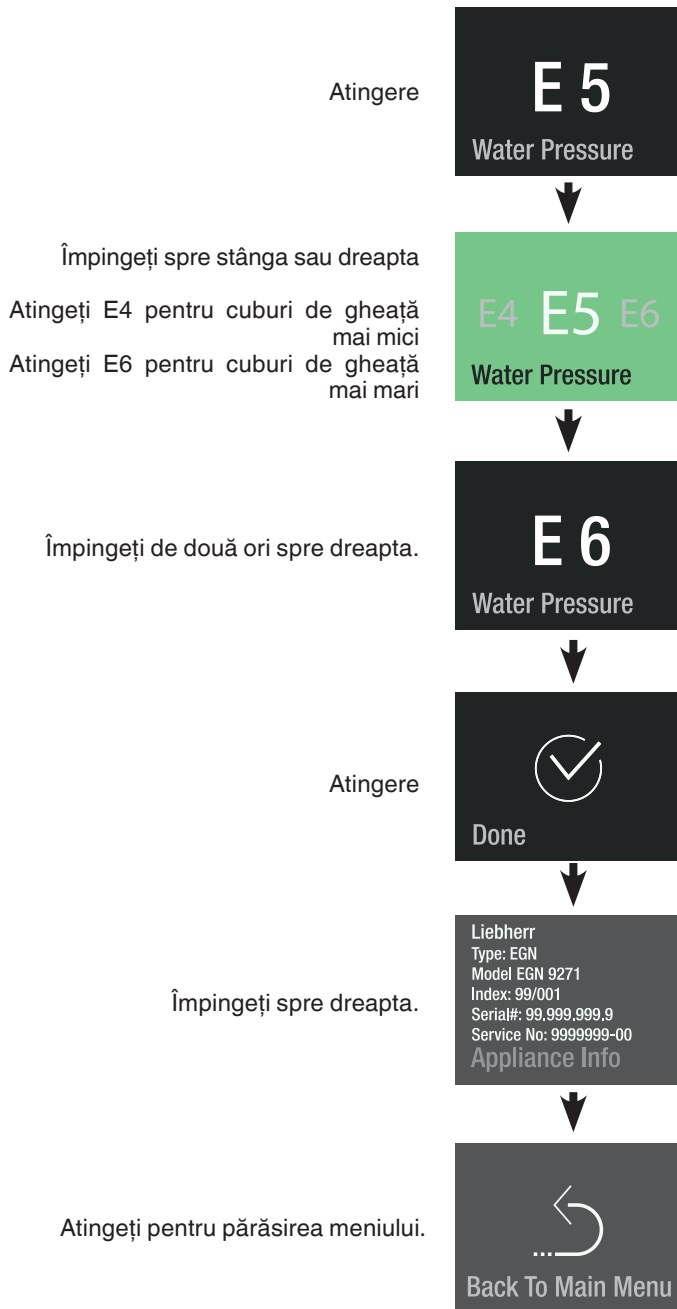

### IMPORTANT

Nu creșteți cu mai mult de un pas. Dacă valoarea setată este prea mare, conținutul tăvii pentru cuburi de gheață a dispozitivului IceMaker se poate vărsa.

Verificați dimensiunea cuburilor de gheață în cursul următoarelor zile. În cazul în care cuburile de gheață încă sunt mai mici decât doriți, creșteți din nou valoarea cu un pas.

### Decongelarea manuală

Aparatul se decongelează automat. Pentru scopuri de service, funcția de decongelare poate fi activată manual.

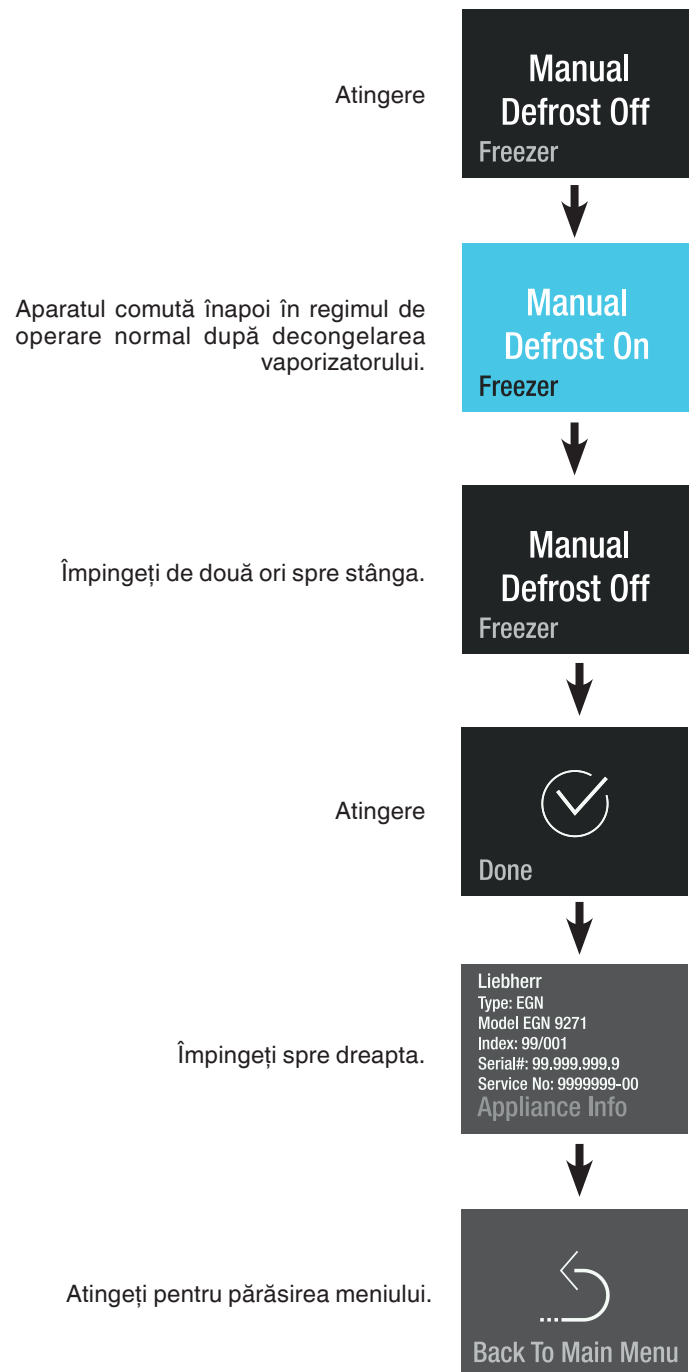

## Resetare

Cu această funcție poate fi resetată unitatea de comandă electronică la setările din fabrică.



## DemoMode

DemoMode poate fi activat pentru a prezenta aparatul la târguri sau în spații de vânzare ca în condiții de funcționare reale.

### Activarea modului DemoMode

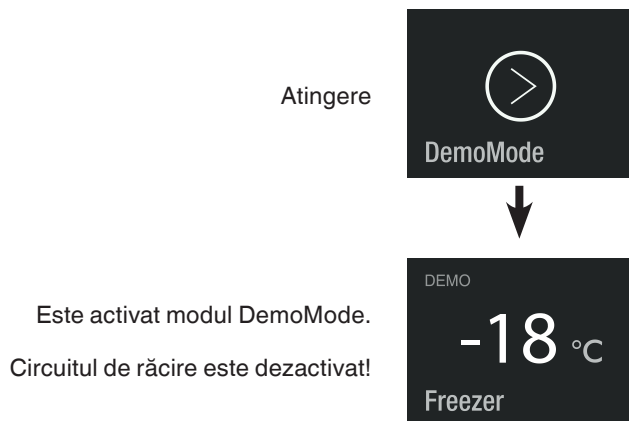



## Dezactivarea modului DemoMode

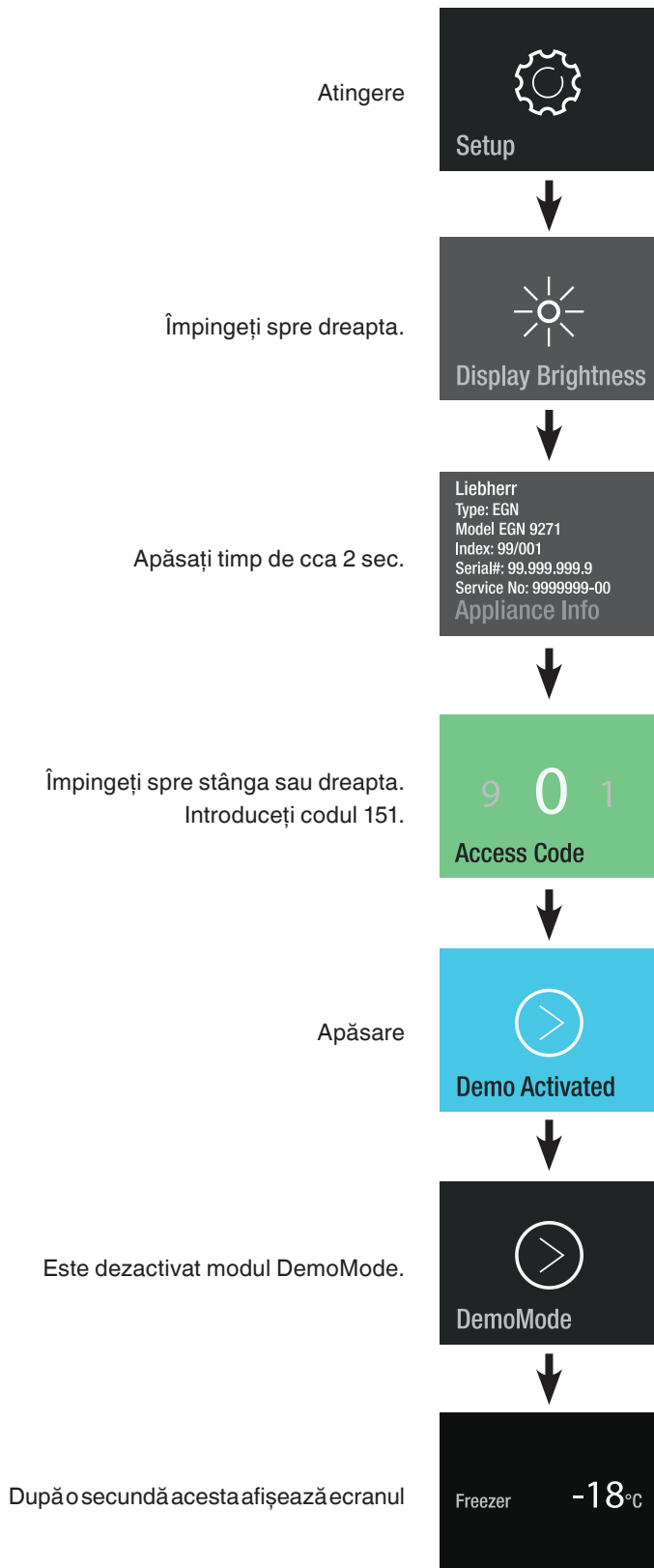

## Economisirea energiei

- Asigurați întotdeauna la o aerisire bună. Nu acoperiți orificiile, respectiv grilajele de aerisire.
- Mențineți întotdeauna libere orificiile de aer ale ventilatorului.
- Nu amplasați aparatul expus razelor directe ale soarelui, lângă mașina de gătit, calorifer sau alte asemenea.
- Consumul de energie depinde de condițiile de amplasare, de ex. de temperatura mediului ambiantr.
- Deschideți aparatul un timp cât se poate de scurt.
- Aranjați alimentele sortat.
- Depozitați toate alimentele bine ambalate și acoperite. Evitați formarea de brumă.
- Depozitarea alimentelor calde: lăsați-le mai întâi să se răcească la temperatura camerei.
- Lăsați alimentele congelate să se decongeleze în frigider.
- În cazul concediilor lungi, goliți și opriți compartimentul frigider.

## Defecțiuni

**Puteți remedia următoarele defecțiuni prin verificarea cauzelor posibile:**

**Aparatul nu funcționează.** Verificați dacă

- aparatul este pornit,
- ștecherul este introdus în priză,
- siguranța prizei este în regulă.

**Zgomotele sunt prea tari.** Verificați dacă

- aparatul stă pe podea,
- mobila sau obiectele învecinate vibrează din cauza agregatului de răcire în funcțiune. Luați în considerare, că nu pot fi evitate zgomotele de curgere din circuitul de răcire.

**Temperatura nu este suficient de scăzută.** Verificați

- setarea conform secțiunii „Reglarea temperaturii”, a fost setată valoarea corectă?
- dacă nu cumva a fost introdusă o cantitate prea mare de alimente proaspete;
- dacă termometrul introdus separat afișează valoarea corectă.
- Evacuarea aerului este în ordine?
- Locul de montare este prea aproape de o sursă de căldură?

Dacă nu există niciuna dintre cauzele de mai sus și nu puteți îndepărta dvs. defecțiunea, vă rugăm să vă adresați celui mai apropiat serviciu pentru clienți. Comunicați-ne denumirea tipului (1), numărul de service (2) și numărul de serie (3) de pe placa tipologică.

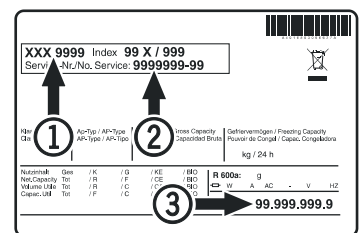

Poziția plăcii tipologice este indicată în capitolul **Descrierea aparatului**.

## Scoaterea din funcțiune

Dacă aparatul este scos din funcțiune pentru un timp îndelungat: Dezactivați dispozitivul IceMaker conform descrierii din capitolul "Oprirea dispozitivului IceMaker".

opriți aparatul, scoateți ștecherul din priză sau opriți, respectiv deșurubați siguranțele presetate. Curățați aparatul și lăsați ușa deschisă pentru a preveni formarea mirosurilor.

Aparatul îndeplinește dispozițiile în vigoare privind siguranța și corespunde directivelor europene 2014/30/UE și 2014/35/UE.



**Liebherr Hausgeräte Lienz GmbH**

Dr.-Hans-Liebherr-Strasse 1

A-9900 Lienz

Österreich

[www.liebherr.com](http://www.liebherr.com)