

LIEBHERR

Manuel d'utilisation et d'entretien

de l'armoire à vin
réfrigérante

Page 16

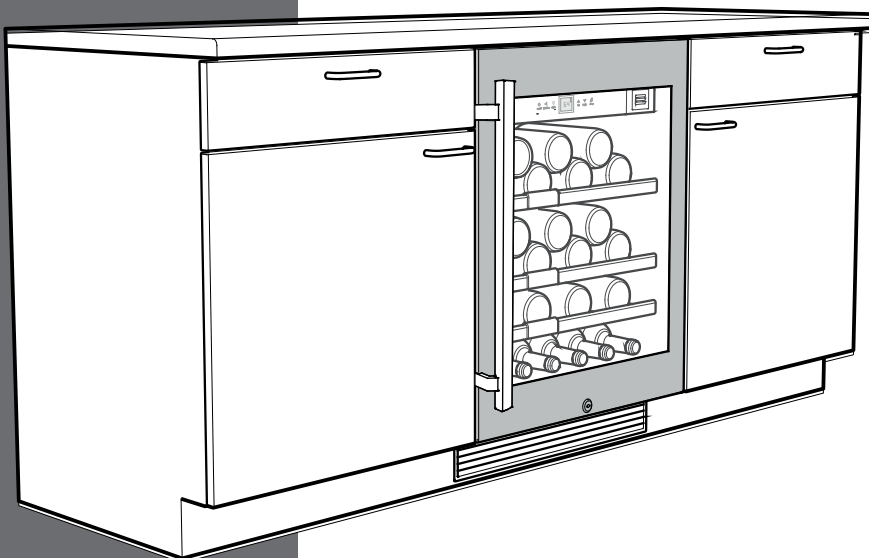

WU 4500
7080 166-01

TABLE DES MATIÈRES

Table des matières	Page
Veillez lire et suivre ces instructions	16
California Proposition 65.....	16
Mise au rebut de votre appareil usagé	17
Évacuation de cet appareil	17
Réfrigérant R600a.....	17
Consigne importante de sécurité	18
La sécurité et l'électricité.....	18
Contraintes de sécurité.....	19
Évacuation du matériel d'emballage.....	19
Mise en place.....	19
Le bon environnement pour vos vins.....	20
Description de l'appareil	20
Éléments de commande et de contrôle.....	21
Mise en marche et arrêt de l'appareil	21
Réglage de la température	21
Conservation des vins	21
Alarme porte ouverte	22
Alarme température	22
Touche Ventilation.....	22
Mode Configuration	22
Éclairage intérieur	25
Filtre à charbon actif: renouvellement de l'air assuré..	25
Autres caractéristiques	26
Schéma de stockage	27
Serrure de sécurité	27
Nettoyage.....	28
Service clientèle.....	29
Informations sur l'appareil.....	29
Arrêt prolongé	29

IMPORTANT

Tous les types et modèles sont sujets à des améliorations permanentes. Le fabricant se réserve le droit d'apporter toute modification dans le design, l'équipement et la technologie.

Veillez lire et suivre ces instructions

Ce manuel d'instructions contient des dangers des avertissements et des précautions.

Ces informations sont importantes afin de garantir une installation et un fonctionnement sûrs et efficaces.

Toujours lire et respecter les dangers, les avertissements et les précautions!

DANGER !

Indique un danger qui provoquera des blessures graves, voire la mort, si les précautions ne sont pas respectées.

AVERTISSEMENT !

Un avertissement indique une situation potentiellement dangereuse qui, si elle n'est pas évitée, pourrait entraîner la mort ou de graves blessures.

ATTENTION !

Une attention indique une situation potentiellement dangereuse qui, si elle n'est pas évitée, pourrait entraîner des blessures modérées ou mineures.

IMPORTANT

Ceci souligne l'information spécialement pertinente à une installation et un fonctionnement sans problème.

California Proposition 65

- Ce produit contient des produits chimiques reconnus par l'état de la Californie comme causant le cancer ou des troubles reproductifs.
- Ce produit contient des produits chimiques, y compris du diisononyl phthalate (DINP), reconnus par l'État de Californie pour causer des cancers. Pour plus d'informations, consulter le site www.P65Warnings.ca.gov.
- Ce produit contient des produits chimiques, y compris du diisodecyl phthalate (DINP), reconnus par l'État de Californie pour provoquer des anomalies congénitales ou des effets néfastes sur la reproduction. Pour plus d'informations, consulter le site www.P65Warnings.ca.gov.

Mise au rebut de votre appareil usagé

⚠ DANGER!

Un enfant risque de s'y trouver enfermé.

L'emprisonnement et l'étouffement des enfants ne sont pas un problème du passé.

Les réfrigérateurs jetés ou abandonnés sont encore dangereux, même s'ils sont laissés abandonnés pendant "quelques jours seulement".

Si vous vous débarrassez de votre vieux réfrigérateur, veuillez suivre les instructions suivantes pour aider à éviter les accidents.

Avant la mise au rebut d'appareils usagés:

- Enlevez les portes.
- Laissez les étagères en place afin qu'aucun enfant ne puisse grimper à l'intérieur.
- Coupez le câble d'alimentation de l'appareil mis au rebut. Jetez-le à part.
- Veillez à vous conformer aux exigences locales de mise au rebut des appareils.

Contactez votre entreprise locale de ramassage des ordures pour obtenir de plus amples renseignements.

Évacuation de cet appareil

Cet appareil contient des gaz inflammables à l'intérieur de son circuit de réfrigération et dans les mousses isolantes.

Contactez la municipalité ou la société responsable de l'évacuation dans votre région pour des renseignements sur la manière approuvée d'évacuer ou de recycler cet appareil.

Réfrigérant R600a



AVERTISSEMENT!

Le fluide réfrigérant R600a contenu dans l'appareil ne présente aucun danger pour l'environnement mais est inflammable. En cas de fuite, le fluide réfrigérant risque de s'enflammer.

Pour prévenir toute inflammation, tenir compte des avertissements suivants:

- Les prises d'air de l'enceinte de l'appareil ou de la structure encastré doivent être dégagées en tout temps. →
- Ne pas utiliser d'appareils mécaniques ou autres moyens pour accélérer le dégivrage que ceux recommandés par le fabricant.
- Ne pas endommager le circuit de frigorigène.
- Toute réparation et tout travail effectué sur l'appareil doit être confié au service clientèle.
- Ne pas utiliser d'appareil électrique à l'intérieur du compartiment à réfrigération du vin, sauf s'il est du type recommandé par le fabricant.

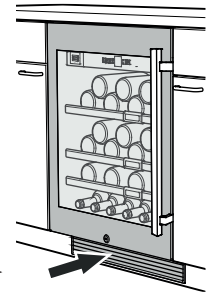

Consigne importante de sécurité

- Pour éviter tout risque de blessure ou d'endommagement de l'appareil, il est recommandé de s'y prendre à deux pour le déballer et le mettre en place.
- Si l'appareil subit des dommages en cours de transport, contactez immédiatement le fournisseur avant même de brancher l'appareil.
- Pour garantir un fonctionnement sûr, respectez scrupuleusement les instructions d'installation et de branchement.
- En cas de panne, débranchez l'appareil. Sortez la fiche de la prise, ou bien coupez ou désactivez l'alimentation.
- Saisissez le câble par sa fiche lorsque vous débranchez l'appareil. Ne tirez pas sur le câble.
- Toute réparation et tout travail effectué sur l'appareil doit être confié au service clientèle. Tout travail non autorisé risque de mettre l'utilisateur en danger. Cette consigne s'applique également au remplacement du câble d'alimentation.
- Ne conservez pas de matières explosives ni de produits en bombe à gaz propulseur inflammable (butane, propane, pentane, etc.) dans votre appareil. Les composants électriques risquent d'enflammer le gaz, s'il fuit. Pour identifier ce type de produits, voyez leur contenu sur le produit ou l'emballage ou cherchez-y le symbole d'une flamme ou d'une explosion.
- Pour éviter toute blessure éventuelle due à une électrocution, veuillez débrancher le cordon d'alimentation ou couper le disjoncteur avant de nettoyer l'appareil.
- Afin d'éviter toute blessure ou dommage à l'appareil, n'utilisez aucun appareil de nettoyage à la vapeur pour nettoyer l'appareil.
- N'utilisez pas l'appareil en présence de vapeurs explosives.
- En cas de panne de courant, réduisez au minimum l'ouverture de la porte.
- Pour éviter d'abîmer l'appareil, laissez-le reposer pendant 1/2 heure à une heure avant de rétablir l'électricité. Cela permettra au produit réfrigérant et au lubrifiant du système d'atteindre l'équilibre.

La sécurité et l'électricité

Connecter cet appareil à un circuit 15 ou 20 A, 110-120 V CA, qui est mis à la terre et protégé par un disjoncteur ou un fusible.

Nous recommandons d'utiliser un circuit dédié à cet appareil pour prévenir une surcharge du circuit et l'interruption de son fonctionnement.

Cet appareil est équipé d'une fiche à 3 broches polarisée (avec mise électrique à la terre) pour vous protéger contre les risques d'électrocution éventuels.

Si la prise murale est du type à deux broches, demander à un électricien qualifié de la remplacer par une prise à trois broches avec mise électrique à la terre conforme aux normes électriques en vigueur.



AVERTISSEMENT!

Risque d'électrocution.

Mise électrique à la terre requise.

- **Ne pas enlever la broche ronde de mise électrique à la terre de la fiche.**
- **Ne pas utiliser de rallonge électrique ou d'adaptateur sans mise électrique à la terre (deux broches).**
- **Ne pas utiliser de cordon d'alimentation effiloché ou endommagé.**

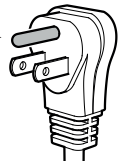

- **Ne pas utiliser de barre multiprise.**

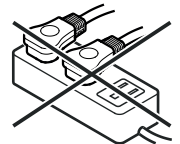

Ne pas suivre ces instructions pourrait provoquer un incendie, une électrocution ou la mort.

Contraintes de sécurité

L'appareil est conçu pour refroidir et entreposer le vin et les boissons. Il est conçu afin de fonctionner comme un appareil ménager.

IMPORTANT

L'appareil n'est pas conçu pour un usage à l'extérieur.

Cet appareil est fabriqué pour fonctionner à l'intérieur de limites de température ambiante spécifiques selon sa classe climatique.

La classe climatique indique la température ambiante à laquelle l'appareil doit être utilisé pour atteindre la performance de réfrigération maximale.

Classe climatique	Température ambiante
SN-ST	50 à 100 °F (10 à 38 °C)

IMPORTANT

Ne pas utiliser l'appareil en dehors de la plage de température indiquée.

- Le circuit de réfrigération a été testé pour les fuites.
- L'appareil respecte les normes de sécurité courantes

CAN/CSA C22.2 No.60335-1-11
UL 60335-1 cinquième édition
CAN/CSA C22.2 No.60335-2-24-06
UL 60335-2-24 première édition

Nous vous recommandons de nettoyer l'appareil avant de le mettre en service. Voir **Nettoyage**.

Laissez fonctionner l'appareil pendant plusieurs heures avant de le remplir.

AVERTISSEMENT!

Ne laissez pas les enfants jouer avec cet appareil. Les enfants ne doivent pas grimper, s'asseoir ou se mettre debout sur les étagères ou la porte.

Ne pas suivre ces instructions pourrait provoquer la mort ou des blessures graves.

Évacuation du matériel d'emballage

L'emballage est destiné à protéger l'appareil et les composants individuels pendant le transport; il est fabriqué à partir de matériaux recyclés.



AVERTISSEMENT!

Tenez l'emballage à l'écart des enfants. Les feuilles et les sacs de polythène peuvent provoquer une suffocation!

Veillez disposer des matériaux d'emballage si des installations de recyclage sont disponibles.

Mise en place



ATTENTION!

Pour éviter tout risque de blessure ou d'endommagement de l'appareil, il est recommandé de s'y prendre à deux pour le déballer et le mettre en place.

IMPORTANT

Protégez le revêtement de sol avant de déballer l'appareil.

Évitez d'installer l'appareil à un endroit directement exposé aux rayons du soleil, près d'un four, d'une cuisinière, d'un appareil de chauffage ou de tout autre appareil produisant de la chaleur.

Dès que l'appareil est déballe :

- Examinez l'appareil et l'emballage pour repérer les dommages qui auraient pu être causés au cours du transport. Contactez immédiatement le transporteur si vous suspectez quelques dommages que ce soit.
- Notez le type (numéro de modèle), le numéro de service, le numéro d'appareil/série, la date et le lieu d'achat dans les espaces prévus à cet effet au dos de ce manuel.

CARACTÉRISTIQUES

Le bon environnement pour vos vins

La vigne est une plante extrêmement sensible.

Depuis le moment où elle est plantée jusqu'à sa maturité, la récolte du raisin et la fabrication du vin, trois facteurs l'affectent: l'ensoleillement, l'humidité et la température ambiante.

Cette sensibilité continue même après la mise en bouteilles du vin.

Pour que les arômes du vin se développent pleinement ou soient préservés, le vin doit être parfaitement conservé - et votre armoire à vin réfrigérante offre les meilleures conditions de conservation.

Description de l'appareil

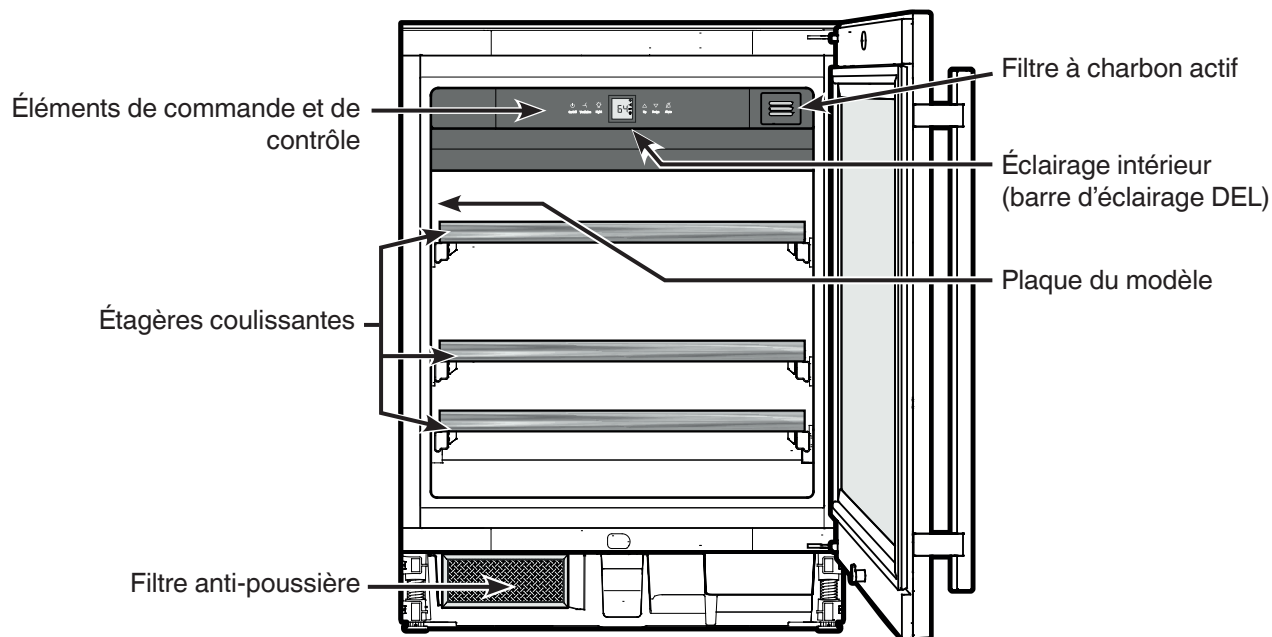

Éléments de commande et de contrôle

Le panneau électronique de commande dispose de la "technologie de plaque tactile capacitive". Chaque fonction peut être activée d'une simple pression du doigt sur les icônes de commande.

Le point de contact précis se trouve entre le symbole et l'inscription  On/Off

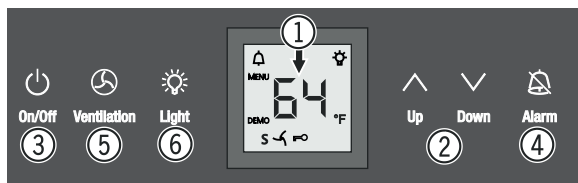

- (1) Affichage de température
- (2) Touches de réglage température
- (3) Touche Marche-Arrêt (mise en marche et arrêt de l'appareil)
- (4) Touche d'arrêt alarme sonore
- (5) Touche ventilation
- (6) Touche Marche-Arrêt de l'éclairage intérieur

Symboles affichés

 Alarme (le symbole clignote lorsque la température à l'intérieur de l'appareil est trop élevée ou trop basse)

DEMO Le mode de présentation est activé

S Le mode Shabbath est activé

MENU Le mode Configuration est activé (activation de la sécurité enfants, réglage de la brillance de l'affichage et activation du mode Shabbath)

 Le ventilateur à l'intérieur de l'appareil fonctionne en permanence

 La sécurité enfants est activée

 L'éclairage intérieur est allumé en permanence

Mise en marche et arrêt de l'appareil

Mise en marche

Appuyer sur la touche **On/Off** pour que l'affichage de température s'allume.



Arrêt

On/Off

Maintenir la touche **On/Off** enfoncée pendant env. 3 secondes pour éteindre l'affichage de température.

Réglage de la température

Abaisser la température

Appuyer sur la touche de réglage **Down**.



Élever la température

Up Down

Appuyer sur la touche de réglage **Up**.

- L'affichage se met à clignoter dès que la touche est pressée pour la première fois.
- Modifier le réglage de la température par des pressions répétées sur la touche.
- Environ 5 secondes après toute dernière pression sur une touche, l'électronique de l'appareil passe automatiquement à l'affichage de la température instantanée.

La température peut être réglée sur une plage allant de 41 °F à 68 °F (5 °C à 20 °C).

Conservation des vins

Pour les conserver à long terme, il est recommandé de stocker les vins à une température comprise entre 50 °F et 54 °F (10 °C et 12 °C).

Cette température, équivalente à celle d'une cave à vins, réunit les conditions optimales nécessaires à la maturation du vin.

Les températures de dégustation recommandées pour les différents vins sont les suivantes:

Vin rouge **57 °F à 68 °F** (14 °C à 20 °C)

Rosé **50 °F à 54 °F** (10 °C à 12 °C)

Vin blanc **46 °F à 54 °F** (8 °C à 12 °C)

Clairette **44 °F à 48 °F** (7 °C à 9 °C)

Champagne **41 °F à 44 °F** (5 °C à 7 °C)

Alarme porte ouverte

Lorsque la porte reste ouverte pendant plus de 180 s, l'alarme sonore retentit.

Si la porte doit rester ouverte plus longtemps lors du rangement des produits, appuyer sur la touche **Alarm** pour éteindre l'alarme sonore.

Alarm



En refermant la porte, vous réactiverez la fonction d'alarme.

Alarme température

En cas de températures non autorisées à l'intérieur de l'appareil, l'alarme sonore retentit et l'affichage de la température clignote.

- Appuyer sur la touche **Alarm** pour éteindre l'alarme sonore.

Après une longue coupure de courant, la température à l'intérieur de l'appareil peut être trop élevée. Lorsque la coupure de courant est terminée, la diminution de la température est visible sur l'affichage.

L'affichage de la température arrête de clignoter dès que la température intérieure atteint la valeur réglée.

Alarme température sur un appareil défectueux

En cas de défaillance de l'appareil, la température intérieure peut être trop élevée ou trop basse. L'alarme sonore se déclenche alors et l'affichage de la température clignote.

- Appuyer sur la touche **Alarm** pour éteindre l'alarme sonore.

Si une température trop élevée (chaude) s'affiche, d'abord vérifier que la porte est bien fermée.

Si la valeur de la température affichée est toujours trop haute ou trop basse au bout d'une heure, contacter le service clientèle.

Si **F1** apparaît dans l'affichage, cela signifie qu'une défaillance de l'appareil est survenue.

Dans ce cas, contacter le service clientèle.

Touche Ventilation

Le ventilateur à l'intérieur de l'appareil garantit une température intérieure constante et homogène ainsi qu'un climat favorable à la conservation du vin.

En activant la touche **Ventilation**, le degré hygrométrique à l'intérieur de l'appareil augmente encore ce qui a un effet positif sur la conservation de longue durée.

Une hygrométrie plus élevée empêche à long terme les bouchons de se dessécher.

Mise en marche

Appuyer sur la touche **Ventilation** - le symbole  s'allume.

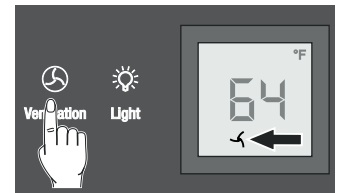

Mode Configuration

En mode Configuration, vous pouvez activer les fonctions suivantes:

= Mode Shabbath

Cette fonction tient compte des exigences religieuses lors du Shabbath ou d'autres Fêtes. Lorsque le mode Shabbath est activé, certaines fonctions des commandes électroniques sont mises en arrêt.

- L'éclairage reste éteint.
- Le ventilateur de refroidissement reste comme il se trouve: s'il est en marche, il reste en marche, et s'il est en arrêt, il reste en arrêt.
- Il n'y a pas d'alarme de porte.
- Il n'y a pas d'alarme de température.

= Intensité lumineuse de l'affichage

Réglage de l'intensité lumineuse de l'affichage

= Mode d'affichage de température

Vous pouvez sélectionner l'unité de température affichée en degrés Fahrenheit ou en degrés Celsius.

= Sécurité enfants

La sécurité enfants vous permet de protéger l'appareil contre tout arrêt ou modification de température involontaires.

☸ = Mode Shabbath

Activer le mode Shabbath

Appuyer sur  pendant 5 sec. Affichage = 



Appuyer sur  Affichage = 

Appuyer sur  Affichage = 

Appuyer sur  Affichage = 

Le mode du Sabbat est maintenant activé.

Désactiver le mode Shabbath

Appuyer sur  pendant 5 sec. Affichage = 

Appuyer sur  Affichage = 

Appuyer sur  Affichage = 

Appuyer sur  = Sortir du mode Configuration.



L'appareil repasse en mode normal de fonctionnement.

h = Intensité lumineuse de l'affichage

Réglage de l'intensité lumineuse de l'affichage

Appuyer sur  pendant 5 sec.

Affichage = 

Appuyer sur  Affichage = 

Appuyer sur  Affichage = 

Sélectionner le réglage souhaité à l'aide des touches **Up** ou **Down**.

h0 = éclairage de l'affichage éteint

h1 = intensité lumineuse minimale

h5 = intensité lumineuse maximale

Appuyer sur  Affichage = 

Appuyer sur  = Sortir du mode Configuration.

L'appareil retourne au mode normal de fonctionnement.

Le réglage de l'intensité lumineuse s'active au bout d'une minute.

Remarque

Lorsqu'une touche est pressée, l'affichage s'allume à l'intensité lumineuse maximale pendant 1 minute.

MODE D'EMPLOI

□ = Mode d'affichage de température

Remarque

Le réglage en usine est en degrés Fahrenheit.

Appuyer sur  pendant 5 sec.

Affichage = 

Appuyer sur  Affichage = 

Appuyer sur  Affichage = 

Appuyer sur  Affichage = 

Appuyer sur  Affichage = 

Appuyer sur  = Sortir du mode Configuration.

L'appareil retourne au mode normal de fonctionnement.

La température s'affiche maintenant en degrés Celsius.

Remarque



Pour revenir à l'affichage de température en degrés Fahrenheit, suivre les étapes ci-dessus.

⌂ = Sécurité enfants

Activer la sécurité enfants

Appuyer sur  pendant 5 sec.

Affichage = 

Appuyer sur  Affichage = 

Appuyer sur  Affichage = 

Appuyer sur  Affichage = 



Appuyer sur  = Sortir du mode Configuration.

L'appareil retourne au mode normal de fonctionnement.

Désactiver la sécurité enfants

Appuyer sur  pendant 5 sec.

Affichage = 

Appuyer sur  Affichage = 

Appuyer sur  Affichage = 

Appuyer sur  Affichage = 

Appuyer sur  = Sortir du mode Configuration.

L'appareil retourne au mode normal de fonctionnement.

COMPARTIMENT DE L'ARMOIRE À VIN RÉFRIGÉRANTE

Éclairage intérieur

L'éclairage intérieur s'allume automatiquement lorsque la porte de l'appareil est ouverte.

L'éclairage intérieur s'éteint au bout de 5 secondes env. après fermeture de la porte.

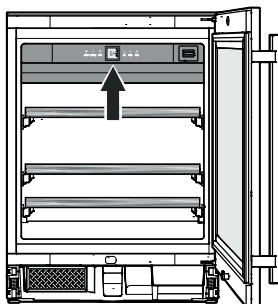

Si l'éclairage intérieur doit rester allumé lorsque la porte de l'appareil est fermée, appuyer sur la touche **Light**.

Light



L'intensité lumineuse de l'éclairage peut également être réglée.

- Actionner la touche **Light**.
- Maintenir la touche **Light** enfoncée et appuyer en même temps sur l'une des touches de réglage température afin d'obtenir un éclairage plus ou moins lumineux.

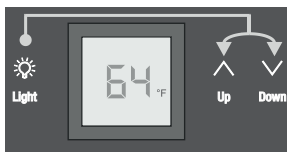

L'intensité lumineuse de l'éclairage DEL correspond à la classe laser 1/1M.

IMPORTANT

Le cache de l'éclairage ne peut être retiré que par le service clientèle.



ATTENTION!

Risque d'affection oculaire.

Lorsque le cache est retiré, ne jamais regarder directement l'éclairage à travers des lentilles optiques.

Filtre à charbon actif: renouvellement de l'air assuré

Selon les conditions d'environnement, les vins continuent d'évoluer en permanence.

La qualité de l'air est donc un facteur déterminant de sa conservation.

Nous recommandons l'échange annuel du filtre illustré, que vous pouvez commander auprès de votre revendeur spécialisé.

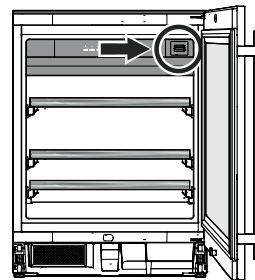

Remplacement du filtre

- Appuyer sur le filtre et relâcher.

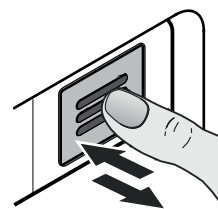

- Retirer le filtre.

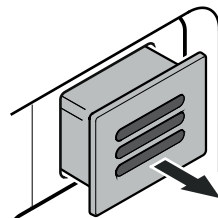

- Retirer la partie arrière du filtre.

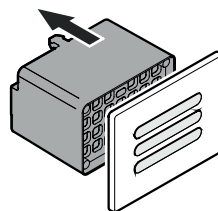

- Insérer le nouveau filtre dans le cache.

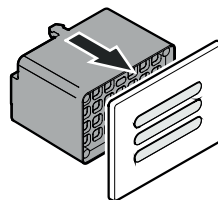

- Mettre le filtre en place, le pousser jusqu'à la butée et relâcher. Le filtre se verrouille automatiquement. On entend un déclic.

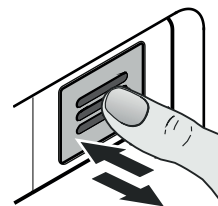

COMPARTIMENT DE L'ARMOIRE À VIN RÉFRIGÉRANTE

Autres caractéristiques

Étagères coulissantes

Les étagères coulissantes permettent de voir les bouteilles de vin et de les extraire plus facilement.

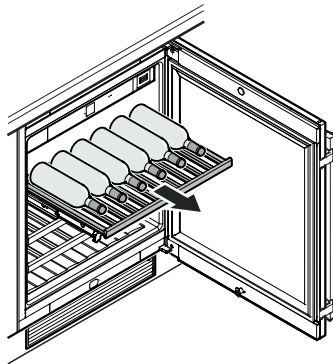

Étiquettes d'identification

L'appareil est livré avec une étiquette d'identification pour chaque clayette en bois.

Vous pouvez ainsi indiquer quelle est la sorte de vin conservée à chaque niveau.

Des étiquettes d'identification peuvent être obtenues auprès de votre revendeur spécialisé.

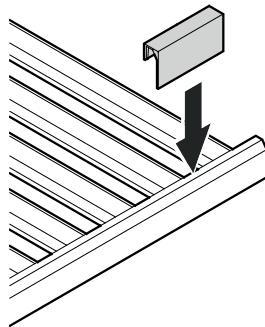

Supports bouteilles

Pour ranger quatre bouteilles supplémentaires dans la zone extérieure des deux clayettes en bois supérieures, insérer les supports bouteilles fournis.

Introduire en biais le support bouteille entre les barreau de la clayette et le tourner jusqu'à ce qu'il s'enclenche correctement.

Puis déplacer le support bouteille dans la position indiquée sur le schéma.

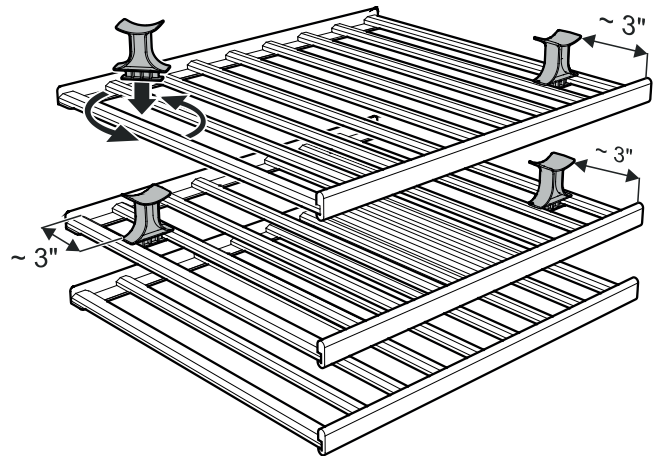

Présentation de bouteilles de vin

Pour présenter les bouteilles de vin, enclencher le support bouteille à l'emplacement souhaité sur les deux clayettes en bois supérieures.

Pour les bouteilles type Bordeaux 0,75 l, respecter l'écartement indiqué sur le schéma afin d'éviter que la bouteille ne touche la clayette supérieure.

Pour ranger des bouteilles plus grandes, faire coulisser le support bouteille vers l'arrière.



Schéma de stockage

pour bouteilles de type Bordeaux 0,75 l

Ces bouteilles reposent sur leur support respectif.

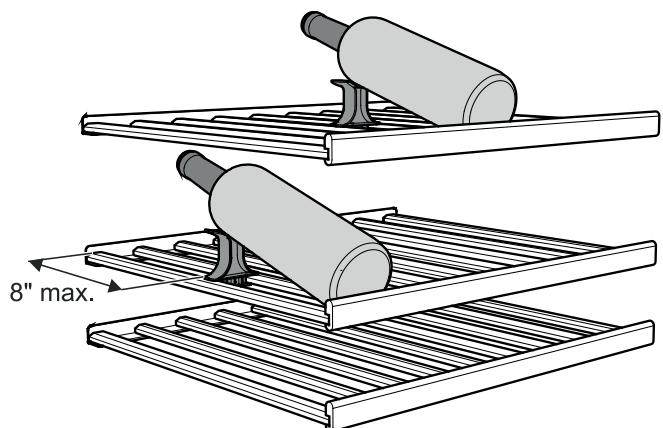
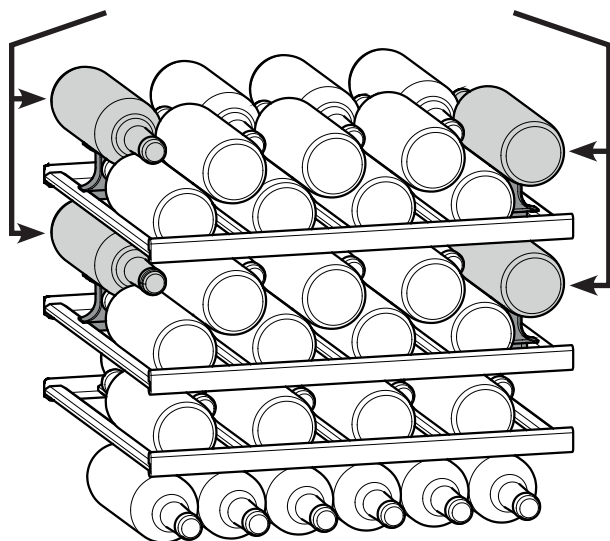

Au total 46 bouteilles

IMPORTANT

La charge maximale par clayette en bois est de 55 lbs (25 kg).

Serrure de sécurité

La serrure de la porte de l'appareil est dotée d'un système de sécurité.

Pour verrouiller l'appareil

- Insérer la clé et la pousser dans le sens de la flèche 1.
- Tourner la clé à 90° dans le sens des aiguilles d'une montre (flèche 2).

Pour déverrouiller l'appareil

- Insérer la clé et pousser.
- Tourner la clé de 90° dans le sens inverse des aiguilles d'une montre.

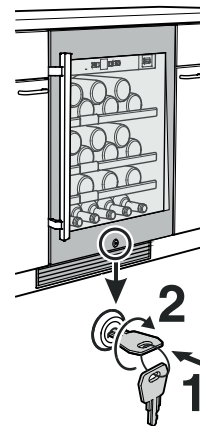

Remarque

Veiller à avoir la clé toujours bien en main. Le cylindre de serrure est sollicité par un ressort et éjecte la clé dès que vous la lâchez.



AVERTISSEMENT!

Risque d'emprisonnement et d'étouffement d'enfants à la suite du verrouillage de la porte.

Conserver la clé dans un endroit sécuritaire, hors de la portée des enfants, et loin de l'appareil.

Nettoyage

⚠ AVERTISSEMENT!

- Pour éviter toute blessure éventuelle due à une électrocution, veillez à débrancher le cordon d'alimentation ou à couper le disjoncteur avant de nettoyer l'appareil.
- Afin d'éviter toute blessure ou d'abîmer l'appareil, n'utilisez pas d'appareils de nettoyage à vapeur pour nettoyer l'appareil.

IMPORTANT

Selon le type de colle utilisée pour les étiquettes, il peut y avoir une légère formation de moisissure sur les bouteilles et les étiquettes.

Le remède en pareil cas consiste à éliminer soigneusement tous les restes de colle se trouvant sur les bouteilles.

Nettoyage de l'extérieur de l'appareil

- Nettoyer la surface de la porte à l'aide d'un chiffon doux et propre. Au besoin, utiliser un chiffon humide (eau + détergent).
- Utiliser un agent nettoyant pour le verre pour nettoyer la surface de verre.

IMPORTANT

Ne pas utiliser d'éponges abrasifs ou grattoirs.
Ne pas utiliser d'agents nettoyants concentrés.
Ne jamais utiliser d'agents nettoyants abrasifs ou acides ou de solvants chimiques.

Le filtre anti-poussière situé dans le socle de l'appareil doit être nettoyé au moins une fois par an.

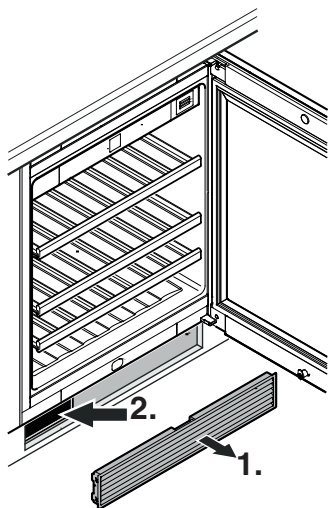

1. Retirer la grille de ventilation de la plinthe.
2. Nettoyer le filtre anti-poussière avec un aspirateur.
3. Remettre en place la grille de ventilation.

Nettoyage de l'intérieur de l'appareil

Les clayettes en bois peuvent être retirées pour faciliter le nettoyage de l'intérieur de l'appareil.

Retrait de la clayette en bois

Soulever (dégrafer) la partie arrière de la clayette en bois à droite et à gauche et la retirer vers l'avant.

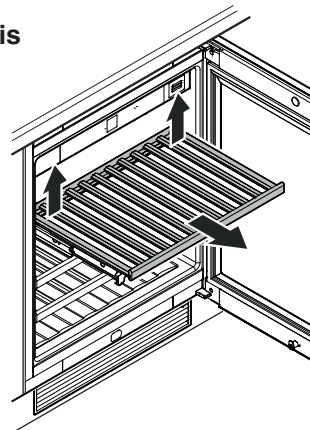

- Nettoyer l'intérieur de l'appareil avec de l'eau tiède mélangée à de faibles quantités de détergent à vaisselle.
- Bien essuyer tous les composants avec un chiffon.
- **Ne pas** endommager et ne pas retirer la plaque du modèle à l'intérieur de l'appareil. Elle est très importante pour le service clientèle.

Mise en place de la clayette en bois

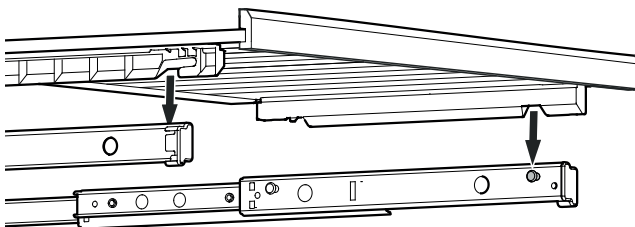

Sortir complètement les glissières télescopiques. Mettre en place la clayette en bois en insérant les encoches situées à l'avant dans les pivots de support.

Introduire la clayette en bois avec les glissières télescopiques dans l'appareil jusqu'à la butée.

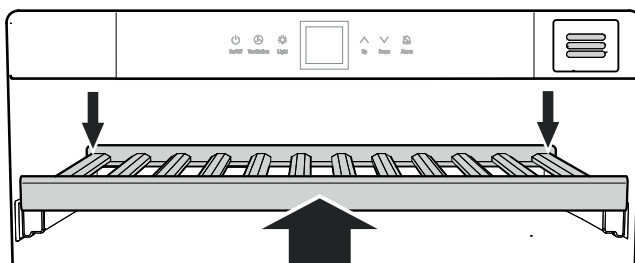

Pousser la clayette en bois vers l'arrière de manière à ce qu'elle s'agrafe à l'avant.

Appuyer sur les côtés arrière droit et gauche de la clayette en bois et l'agrafer.

Votre appareil est conçu et fabriqué pour durer et fonctionner de manière fiable.

Si un problème survient en cours d'utilisation, vérifiez s'il est dû à une erreur d'utilisation. Il est important de noter que même pendant la période de garantie, certains coûts de réparation peuvent être facturés au propriétaire.

Problème	Cause possible et solution
L'appareil ne fonctionne pas, l'affichage est éteint.	<ul style="list-style-type: none"> - L'appareil a-t-il été mis en marche? - La fiche du câble d'alimentation est-elle correctement enfichée? - Le disjoncteur ou le fusible est-il en bon état de fonctionnement?
Le moteur semble fonctionner trop longtemps.	<ul style="list-style-type: none"> - La température ambiante est-elle trop élevée? Voir Contraintes de sécurité. - L'appareil a-t-il été ouvert trop souvent ou est-il resté ouvert trop longtemps?
La température n'est pas assez basse.	<ul style="list-style-type: none"> - Le réglage de la température est-il correct? Voir Réglage de la température. - Trop de bouteilles de vin ont-elles été placées dans l'appareil? - Le thermomètre installé séparément indique-t-il la température correcte? - La ventilation de l'appareil fonctionne-t-elle correctement? - Le filtre anti-poussière du socle est-il encrassé? Voir le chapitre Nettoyage. - L'appareil est-il installé à proximité d'une source de chaleur?
Les ventilateurs situés à l'intérieur de l'appareil fonctionnent bien que la fonction ventilateur soit désactivée et le compresseur (groupe frigorifique) arrêté.	<ul style="list-style-type: none"> - Il s'agit d'un fonctionnement normal en fonction de la température intérieure réglée et de la température ambiante du lieu d'installation.
F1 apparaît dans l'affichage.	<ul style="list-style-type: none"> - Il s'agit d'un défaut de l'appareil. Contacter le Centre de service Liebherr.
Le groupe compresseur ne démarre pas mais une valeur est indiquée sur l'affichage de température lors du branchement de la prise.	<ul style="list-style-type: none"> - Le mode de présentation est activé. Contacter le Centre de service Liebherr.

Service clientèle

Si aucune des causes ci-dessus ne s'applique et qu'il est impossible de remédier à la panne seul, veuillez contacter le Centre de service Liebherr.

Indiquez le type **(1)** d'appareil, le numéro de service **(2)** et le numéro d'appareil/série **(3)**, indiqués sur la plaque du modèle.

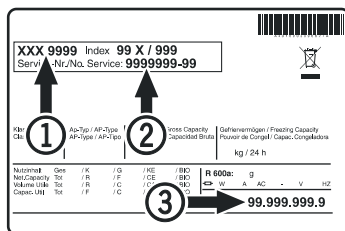

L'emplacement de la plaque du modèle figure dans le chapitre **Description de l'appareil**.

Informations sur l'appareil

Notez ces informations au moment de l'installation de l'appareil.

Désignation du type: _____

Numéro de service: _____

Numéro d'appareil/série: _____

Date d'achat: _____

Lieu d'achat: _____

Arrêt prolongé

Lorsque votre appareil doit rester longtemps sans fonctionner, débrancher la prise ou retirer/dévisser les fusibles situés en amont.

Nettoyer l'appareil et laisser la porte ouverte afin d'éviter la formation d'odeurs.

For Service in the U.S.

Liebherr Service Center

Toll Free: **1-866-LIEBHER** or **1-866-543-2437**

Email: Service-appliances.us@liebherr.com

PlusOne Solutions, Inc.

3501 Quadrangle Blvd, Suite 120

Orlando, FL 32817

For Service in Canada

Liebherr Service Center

Toll Free: **1-888-LIEBHER** or **1-888-543-2437**

www.euro-parts.ca

EURO-PARTS CANADA

39822 Belgrave Road

Belgrave, Ontario, N0G 1E0

Phone: (519) 357-3320

Fax: (519) 357-1326



www.liebherr-appliances.com