

Käyttöohjeet

Säiliöpakastin

Lue käyttöohjeet ennen kytkemistä ensimmäiseen käyttöön

Sivu 10

FI

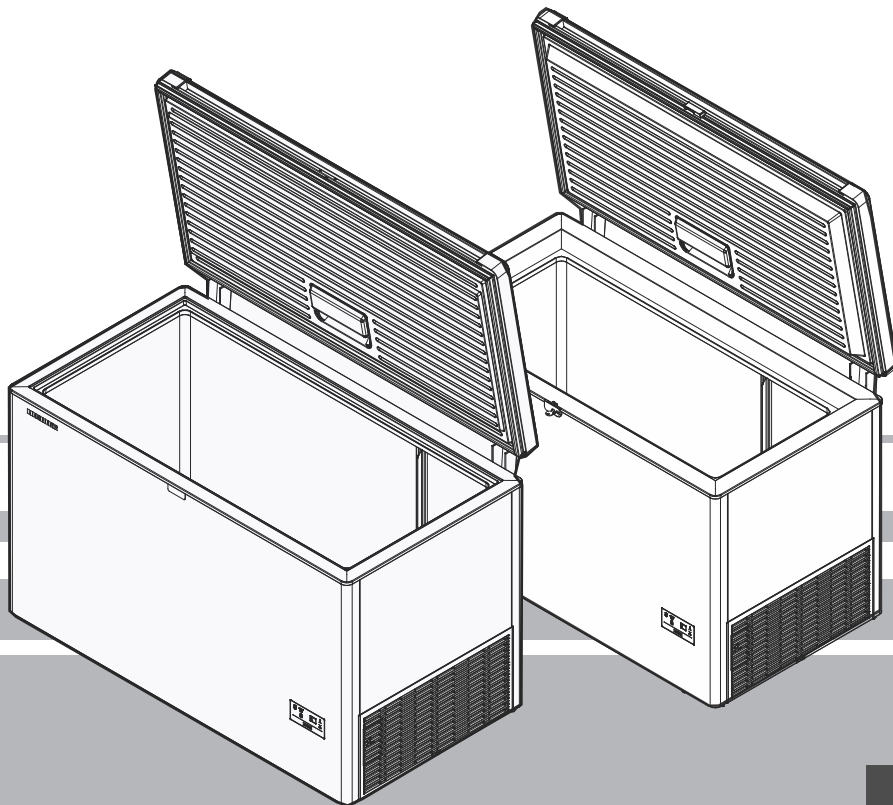

7084 968-01

CFf & CFd

LIEBHERR

Varoitusten ensisijaisuus

⚠ RISKI	Yksilöi tilanteen, joka toteutuessaan voi johtaa kuolemaan tai vakavaan vammaan.
⚠ VAROITUS	Yksilöi vaarallisen tilanteen, joka toteutuessaan voi johtaa kuolemaan tai vakavaan vammaan.
⚠ VAARA	Yksilöi vaarallisen tilanteen, johon liittyy vaara, joka toteutuessaan voi johtaa vähäiseen tai kohtalaiseen vammaan.
HUOMIO	Yksilöi vaarallisen tilanteen, johon liittyy vaara, joka toteutuessaan voi johtaa omaisuusvahinkoon.
Huomautus	Yksilöi hyödyllisiä tietoja ja vinkkejä.



Turvallisuusohjeet ja varoitukset

- **VAROITUS:** Pidä tuuletusaukot laitteen kotelossa tai sisäisessä rakenteessa vapaana esteistä.
- **VAROITUS:** Käytä sulatusprosessin nopeuttamiseen ainoastaan mekaanisia laitteita tai muita valmistajan suosittelemia apuvälineitä.
- **VAROITUS:** Älä vahingoita jäähdytysainepiiriä.
- **VAROITUS:** Älä käytä jäähdytysosastossa mitään sähkölaitteita, joiden ominaisuudet eivät ole valmistajan suosittelemia.
- **VAROITUS:** Virtakaapeli ei saa vahingoittua laitetta asennettaessa.
- **VAROITUS:** Monipistokkeita tai jatkojohtoja ja muita sähkölaitteita (kuten halogeenimuuntajat) ei saa sijoittaa ja käyttää laitteiden takana.
- **VAROITUS:** Sähköiskun aiheuttaman vamman vaara. Kannen alla on jännitteisiä osia. Sisä-LED-valon saa vaihtaa tai korjata vain asiakaspalvelun henkilöstä tai pätevä ammattilainen.
- **VAROITUS:** LED-lampun aiheuttama vaara. LED-lampun valon intensiteetti on laserluokan RG 2 mukainen. Jos kansi on vioittunut, älä katso optisten linssien suoraan valoon lähietäisyydeltä. Se voi vahingoittaa silmiä.
- **VAROITUS:** Tämä laite on kiinnitettävä, kuten käyttöohjeissa on kuvattu (asennusohjeet), jotta vältetään kaikki epävakaisuudesta aiheutuvat potentiaaliset vaarat.

- Tätä laitetta saavat käyttää 8-vuotiaat ja sitä vanhemmat lapset sekä henkilöt, joiden fyysiset, aistilliset tai henkiset kyvyt ovat heikentyneet, tai jos heiltä puuttuu kokemusta ja taitoa, jos heitä valvotaan tai heille on annettu ohjeet laitteen turvallisesta käytöstä ja he ymmärtävät siihen liittyvät riskit. Lasten ei saa antaa leikkiä laitteella. Lapset eivät saa suorittaa puhdistustöitä ja käyttäjän kunnossapitotöitä ilman valvontaa.
- Älä säilytä laitteen sisällä räjähtäviä aineita, kuten aerosolisäiliöitä, joissa on syttyvää ponnekaasua.
- Vamman ja omaisuusvahingon estämiseksi laitteen asentamiseen tarvitaan aina kaksi henkilöä.
- Tarkista pakkauksesta purkamisen jälkeen laite vahinkojen varalta. Ota yhteyttä toimittajaan, jos se on vahingoittunut. Älä liitä laitetta verkkovirtaan.
- Vältä pitkää ihokontaktia kylmiin pintoihin (esim. jäähdetyt/pakastetut tuotteet). Jos on tarpeen, käytä turvavarusteita (esim. hansikkaat).
- Älä nauti jäätelöä, erityisesti mehujäätä tai jääkuutioita, heti pakastinosastosta ottamisen jälkeen, tällöin on ”palamisen” vaara hyvin kylmistä lämpötiloista johtuen.
- Älä käytä ruokaa, jota on säilytetty liian pitkään, se voi aiheuttaa ruokamyrkytyksen.
- Kaikkia korjauksia ja työtä saa laitteelle tehdä vain asiakaspalvelun henkilöstö tai muu koulutettu henkilöstö. Samaa koskee virtakaapelin vaihtamista.
- Suorita korjaus- ja muita tehtäviä laitteelle vain, kun virtakaapeli on silmin nähden irrotettu.
- Asenna, liitä ja hävitä laite vain, kuten on kuvattu näissä käyttöohjeissa.
- Vian ilmetessä irrota pistoke pistorasiasta tai kytke sulake pois päältä
- Kun irrotat laitteen pistorasiasta, vedä pistokkeesta. Älä vedä virtajohdosta.
- Jos laitteesi on lukittava, älä säilytä avainta lähellä laitetta tai lasten ulottuvilla.
- Laite on suunniteltu käytettäväksi sisätiloissa. Älä käytä laitetta ulkona tai alueilla, joissa se voi altistua roiskevedelle tai kosteissa olosuhteissa.

- Älä käytä sisä-LED-valoa huoneenvalaisemiseen. Sisä-LED-valo on suunniteltu vain laitteen sisätilan valaisuun.
- Älä anna avotulen tai sytytyslähteiden joutua sisään laitteeseen.
- Alkoholijuomat tai muut alkoholia sisältävät astiat tulee sulkea tiukasti säilytystä varten.

Laitteessa olevat symbolit

	Symboli voi sijaita kompressorissa. Se viittaa kompressorissa olevaan öljyyn ja siinä ilmaistaan seuraava vaara: nieleminen tai hengittäminen voi olla hengenvaarallista. Tämä koskee vain kierrätystä. Normaali-toiminnassa vaaraa ei ole.
	Varoitus tulenaroista aineista.
	Tätä koskeva tarra voi sijaita laitteen takana. Se viittaa vaahtotäytteisiin paneeleihin ovessa ja/tai kotelossa. Tämä koskee vain kierrätystä. Älä poista tarraa.

Huomautuksia hävityksestä

Laite sisältää uudelleenkäytettäviä materiaaleja ja se tulee hävittää oikein - ei lajittelemattoman kotitalousjätteen mukana. Tarpeettomiksi käyneet laitteet tulee hävittää ammattimaisesti ja asianmukaisesti paikallisten säädösten ja lakien mukaisesti.



Varmista laitetta hävittäessäsi, ettei jäähdytysainepiiri ole vahingoittunut, jotta estetään sen sisältämän jäähdytysaineen (tiedot tyyppikilvessä) ja öljyn hallitsematon karkaaminen.

- Ota laite pois käytöstä.
- Irrota pistoke pistorasiasta.
- Leikkaa virtajohto poikki.

VAROITUS

Pakkausmateriaalista ja muovikalvosta aiheutuva tukehtumisvaara! Älä anna lasten leikkiä pakkausmateriaalilla. Toimita pakkausmateriaali viralliseen keräyspisteeseen.

Laitteen käyttöala

Tämä laite soveltuu pelkästään pakattujen ruokien pakastukseen ja säilytykseen kotitalouksissa tai vastaavissa ympäristöissä. Tähän sisältyy esimerkiksi käyttö

- henkilöstön keittiöt, bed and breakfast -majoitustilat,
- vieraskäyttö mökeillä, hotelleissa, motelleissa ja muun tyyppisissä majoitustiloissa,
- pitopalveluissa ja vastaavissa palveluissa tukkukauppoiminnassa.

Käytä laitetta pelkästään tavanomaiseen kotitalouskäyttöön. Mikään muu käyttötapa ei ole hyväksyttyä. Laite ei sovellu lääkkeiden, veriplasman, laboratoriotäytteen tai vastaavien lääkinällisiä laitteita koskevan direktiivin 2007/47/EC kattamien aineiden ja tuotteiden varastointiin ja jäähdytykseen. Mikä tahansa laitteen väärinkäyttö voi johtaa säilöttyjen tuotteiden vahingoittumiseen tai pilaantumiseen. Lisäksi laite ei sovellu käytettäväksi potentiaalisesti räjähtävissä ympäristöissä.

Laitteen kuvaus

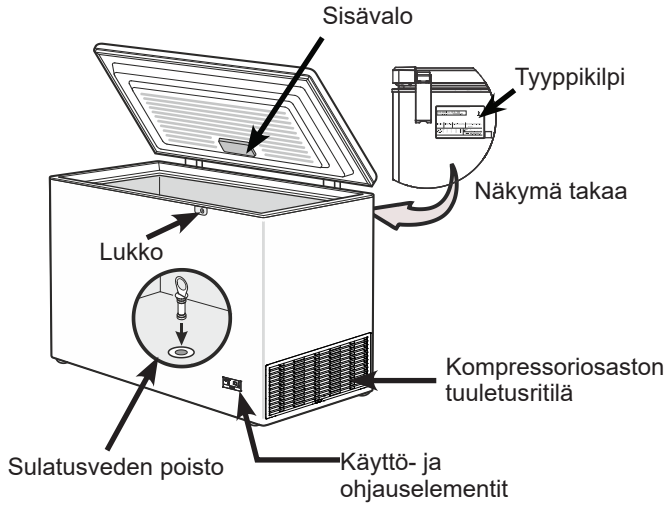

Tärkeää!

Sulje ennen laitteen käytön aloittamista sulatusveden poistoaukko laitteen pohjassa toimitukseen kuuluvalla tulpalla. Tämä on tärkeää laitteen oikean toiminnan varmistamiseksi.

Ilmastoluokitus

Ilmastoluokitus ilmaisee huoneenlämpötilan, jossa laite pystyy toimimaan täydellä pakastus suorituskyvyllä.

Ilmastoluokitus on merkitty tyyppikilpeen.

Tyyppikilven sijainti on näytetty osassa **Laitteen kuvaus**.

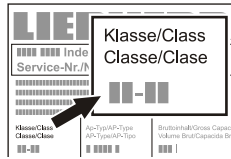

Ilmastoluokitus

Huoneenlämpötila

SN	+10 - +32 °C
N	+16 - +32 °C
ST	+16 - +38 °C
T	+16 - +43 °C
SN-ST	+10 - +38 °C
SN-T	+10 - +43 °C

Laitteen virheetön toiminta on varmistettu edellyttäen, ettei ympäristö lämpötila laske alle -15 °C -asteen.

Asettaminen

- Älä sijoita laitetta paikkaan, jossa se altistuu suoralle auringonpaisteelle tai liedun, lämmittimen tai vastaavan laitteen viereen.
- Lattian, jonka päälle laite sijoitetaan, on oltava tasainen ja vaakasuora. Sijoita laite riittävän kauas seinästä, jotta kannen voi avata ja sulkea esteettömästi.

- 1 Elä peitä aukkoa pakastimen alareunan ja lattian välissä, jäähdytysyksikön on saatava ilmaa jäähdytystä varten.
- 2 Tuuletusritilän ja seinän välille on jätettävä vähintään 20 cm:n tila. Väli on pidettävä puhtana ja tuuletusaukot avoimina.
- 3 Älä aseta mitään kohteita heti laitteen ulkokotelon viereen. Koko laitteen ympärille on jätettävä 20 cm tilaa riittävä lämmönvaihdutuksen varmistamiseksi.

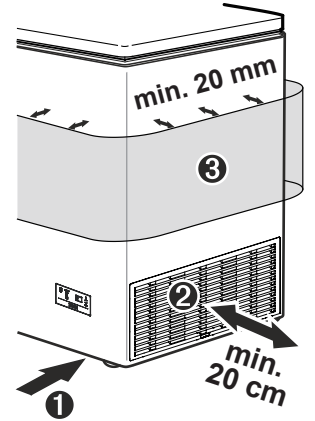

- EN 378-standardi määrittää, että mitä enemmän laitteessa on jäähdytysainetta, sitä suurempi laitteen sijaintitilan on oltava. Liian pienissä huoneissa voi vuodon ilmetessä kehittyä syttyvää kaasu-ilma-seosta. Asennushuoneessa on käytettävä 8 g jäähdytysainetta vähintään 1 m³:n tilavuutta kohti. Laitteessa käytetyn jäähdytysaineen tiedot ovat laitteen sisällä olevassa nimikilvessä.

Mitat (mm):

Malli	A	B	C
CFf 1870	825	1045	702
CFf 2080	825	1255	702
CFf 2500	825	1675	702
CFd 2085	825	1255	709
CFd 2505	825	1675	709

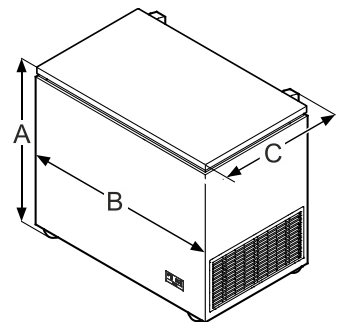

Sähkölaitanta

Käytä laitetta ainoastaan **vaihtovirralla (AC)**.

Hyväksyttävä jännite ja taajuus on merkitty tyyppikilpeen. Tyyppikilven sijainti on näytetty osassa **Laitteen kuvaus**.

Pistorasian on oltava oikein maadoitettu ja sulakkeella suojattu.

Sulakkeen laukaisuvirran on oltava välillä 10–16 A.

Pistorasia ei saa sijaita laitteen takana ja sen on oltava helposti tavoitettavissa.

Älä liitä laitetta jatkojohdolla tai jakopistorasialla.

Älä käytä erillisiä muuntajia (tasavirrasta vaihtovirtaan/komivaihevirtaan muuntaminen) tai energiansäästöpistokkeita. Elektronisen ohjausjärjestelmän vahingoittumisvaara!

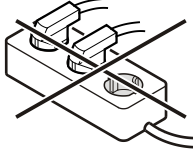

Laitteen kytkeminen päälle ja pois

On suositeltavaa puhdistaa laite ennen sen kytkemistä päälle ensimmäistä kertaa (katso **Puhdistus**).

Laitteen kytkeminen päälle: Paina **ON/OFF (PÄÄLLE/POIS)**-painiketta, kunnes lämpötilanäyttö syttyy.

- Digitaalisen näytön kaksi valaistua ajatusviivaa palavat, kunnes 0 °C:n lämpötila on saavutettu.

- Jos lämpötila on alle 0 °C, digitaalinen lämpötilanäyttö näyttää lämpötilan laitteen sisällä.

- Laitteen on pysyttävä **PÄÄLLÄ** 6 tuntia ennen kuin käyttäjä voi laittaa pakastettuja ruokia sisään.

Laitteen kytkeminen pois päältä: Paina **ON/OFF (PÄÄLLE/POIS)**-painiketta noin 3 sekuntia, kunnes lämpötilanäyttö sammuu.

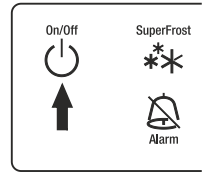

Lämpötilan asettaminen

• **Lämpötilan laskeminen:** Paina **Down (ALAS)**-alapainiketta.

• **Lämpötilan nostaminen:** Paina **Up (YLÖS)**-yläpainiketta.

- Kun syötät lämpötilan, asetettu lämpötila vilkkuu näytössä.

- Voit muuttaa asetuksia 1 °C:n lisäyksin painamalla painiketta lyhyesti uudelleen. Jos painikkeita pidetään painettuina, lämpötila-asetus muuttuu nopeammin.

- Elektroniset ohjeimet kytkeytyvät päälle automaattisesti noin 5 sekunnin kuluttua siitä, kun painiketta painettiin viimeksi ja pakastimen todellinen sisälämpötila näkyy näytössä.

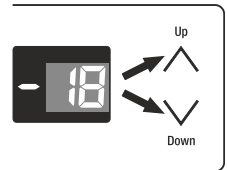

Energiansäästö

- Varmista aina hyvä tuuletus. Älä peitä tuuletusaukkoja tai ritilää.

- Vältä laitteen sijoittamista suoraan auringonpaisteeseen tai lähelle liettä, lämpöpatteria tai vastaavia lämmönlähteitä.

- Energiankulutus riippuu asennusolosuhteista, kuten tilojen lämpötilasta.

- Pidä laitteen avattuna olemisaika minimissä.

- Säilytä **pakattuja** ja ruokia loogisessa järjestyksessä.

- Säilytä kaikkia ruokia kunnolla pakattuna ja peitettynä välttääksesi niiden huurtumisen ulkopuolelta.

- Anna kuumen ruoan jäähtyä aina huoneenlämpötilaan ennen **pakattuna** laitteen sisään laittamista.

- Jos laitteessa on paksu huurrekerros: sulata laite.

Kertynyt pöly lisää energiankulutusta:

- Puhdista moottoriosaston tuuletusaukot säännöllisesti pitääksesi ne vapaana pölystä.

Käyttö- ja ohjauselementit

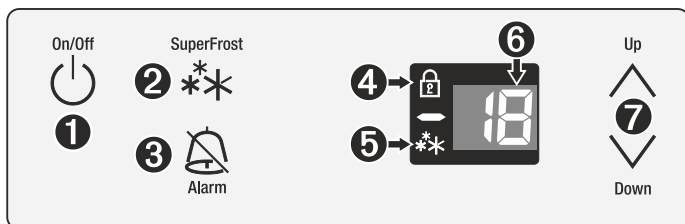

- 1 Päälle/Pois-painike
- 2 SuperFrost-painike
- 3 Äänivaroitus päälle/pois -painike
- 4 Lapsilukon LED-valo
- 5 SuperFrost LED-valo
- 6 Lämpötilanäyttö
- 7 Lämpötila-asetus-painikkeet

Varoitusäänimerkki

Varoitusäänilaite auttaa suojelemaan pakasteita ja säästämään energiaa.

- Äänimerkki kuuluu, kun kansi on jätetty auki yli noin 60 sekunniksi.

- Se kuuluu, kun pakastinosasto ei ole tarpeeksi kylmä. Myös lämpötilanäyttö alkaa vilkkua.

Varoitusäänilaite kytketään pois päältä painamalla **ALARM (HÄLYTYS)**-painiketta.

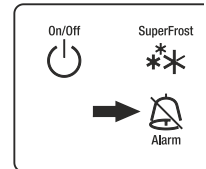

Virtakatkosnäyttö

Jos **NA** tulee näkyviin näyttöön ja äänimerkki kuuluu, pakastimen lämpötila on noussut liian korkealle viimeisten muutaman tunnin tai päivän aikana sähkökatkoksen vuoksi.

Ottaaksesi **na**-näytön ja hälytyksen pois päältä, paina **ALARM (HÄLYTYS)**-painiketta.

Hälytys lakkaa kuulumasta heti ja korkein rekisteröity lämpötila virtakatkoksen aikana näkyy näytössä. Tämä lämpötila näkyy noin 1 minuutin ajan. Poistaaksesi tämän lämpötilanäytön heti, paina uudelleen **ALARM (HÄLYTYS)**-painiketta, näytössä näkyy nyt laitteen todellinen lämpötila.

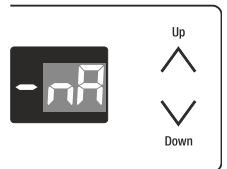



Tarkista pakatun ruoan laatu ja soveltavuus kulutukseen, mikäli se on lämminnyt liikaa tai jopa sulanut.

FI

Asetustila

Asetustilassa voit asettaa lapsilukon ja säätää näytön kirkkautta. Lapsilukko on suunniteltu suojaamaan laitetta tahattomalta sammutukselta.

Lapsilukon aktivointi

Paina  5 sekuntia. Näyttö = 



 Näyttö = 

 Näyttö = 



 Näyttö = 

 Näyttö = 

Lapsilukon deaktivointi

Paina  5 sekuntia. Näyttö = 



 Näyttö = 

 Näyttö = 

 Näyttö = 



 Näyttö = 

Näytön kirkkauden säätäminen

Paina  5 sekuntia. Näyttö = 

 Näyttö = 

 Näyttö = 

Valitse haluttu asetus  - ja  -painikkeilla.

h1 = minimikirkkaus

h5 = maksimikirkkaus

 Näyttö = 

 Säädetty kirkkaus aktivoidaan yhden minuutin kuluttua.

Huomautus

Jos painiketta painetaan, näyttö syttyy yhdeksi minuutiksi maksimikirkkaudella.

Kun laite otetaan käyttöön, säädetty kirkkaus tulee olemaan aktiivinen vasta, kun laitteen asetettu sisälämpötila on saavutettu.

Pakastaminen

Tuore ruoka tulee pakata ja jäädyttää ytimeen saakka niin nopeasti kuin mahdollista. Tämä saadaan aikaan SuperFrost-toiminnolla.

Maksimimäärä ruokaa, joka voidaan pakastaa 24 tunnissa, näkyy kilogrammoina tyypikilvessä (Pakastuskapasiteetti).

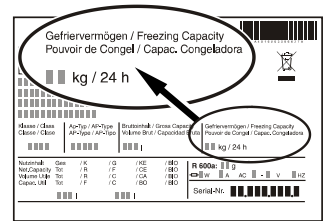

Huomautus: Pinoamisen yläraja on korin ylätaso!

SuperFrost

• SuperFrost-toimintoa käytetään tuoreen ruoan pakastusaikaa.

• Paina **SuperFrost**-painiketta. SuperFrost-valo syttyy.

SuperFrost-toiminnon käyttö:

• Jos tuoretta ruokaa on vähän, noin 2–5 kg, paina **SuperFrost**-painiketta 6 tuntia aikaisemmin ennen tuoreen ruoan laittamista sisään.

• Jos tuoretta ruokaa on yli 5 kg, paina **SuperFrost**-painiketta 24 tuntia aikaisemmin ennen tuoreen ruoan laittamista sisään.

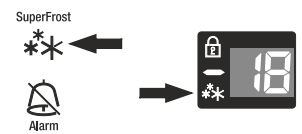

Huomautus: SuperFrost -toiminto kytkeytyy pois päältä automaattisesti. Pakastimeen laitetun ruoan määrän mukaan tämä kestää normaalisti 48 - maks. 72 tuntia. Kun painat SuperFrost-painiketta, kompressori ei ehkä kytkeydy päälle enintään 8 minuuttiin. Tämä johtuu integroidusta kokoamis-viive-kytkimestä, joka on suunniteltu lisäämään jäähdytysyksikön käyttöikää.

Energian säästämiseksi SuperFrost-toiminnon voi kytkeä pois päältä ennen kuin 48 tuntia on kulunut, painamalla SuperFrost-painiketta uudelleen. Varmista, että lämpötila on vähintään -18 °C.

SuperFrost-toimintoa ei tule kytkeä päälle:

- kun pakastimeen laitetaan pakastettua ruokaa;
- kun päivittäin pakastetaan enintään noin 2 kg tuoretta ruokaa.

Huomautuksia pakastamisesta

- Säilytä samanlaisia ruokia aina yhdessä.
- **Pakkaa** ruoka, jonka pakastat itse, kotitalouteesi sopivan kokoisia määriä. Ruoan kokonaan jäätyminen varmistamiseksi, seuraavia määriä ei saa ylittää pakkausta kohti: hedelmät, kasvikset: enintään 1 kg, liha: enintään 2,5 kg.
- Nopean jäätyminen varmistamiseksi, ruoka ei saa jäädä kosketuksiin sisäseiniin, kun se laitetaan pakastimen sisään.
- **Pakkaa** pakastettu ruoka vakiopakastepusseihin tai uudelleen käytettäviin muovi-, metalli- tai alumiinirasioihin.
- Älä anna pakastettavan tuoreen ruoan joutua kosketuksiin jo pakastetun ruoan kanssa. Pidä pakkaukset aina kuivina välttääksesi niiden tarttumisen kiinni toisiinsa.
- Kirjoita pakkaukseen aina päivämäärä ja sisältö äläkä ylitä ruoan ilmoitettua säilytysaikaa.
- Älä pakasta pulloja ja tölkkejä, jotka sisältävät hiilihapollisia juomia, ne voivat räjähtää.
- Ota ulos vain niin paljon ruokaa, kuin tarvitaan välittömästi sulattamiseen. Käytä ruoka, joka on sulatettu valmistetuiksi aterioiksi niin pian kuin mahdollista.

Pakastetun ruoan voi sulattaa seuraavilla tavoilla:

- ilmakiertouunissa
- mikroaaltouunissa
- huoneenlämpötilassa
- jääkaapissa

Laite

Sisä-LED-lamppu

LED-lamppu on kiinnitetty vakiona valaisemaan laitteen sisäpuolta.

Sisävalo kytkeytyy automaattisesti päälle, kun kansi avataan, ja sammuu uudelleen, kun kansi suljetaan.

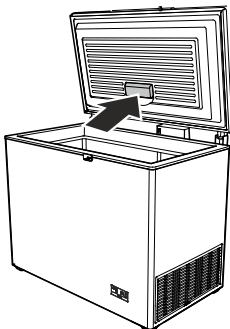

Lampun vaihto

Jos lamppu on palanut, sen voi vaihtaa huomioiden seuraavat kohdat.

1. Vedä pistoke irti pistorasiasta tai kytke sulake pois päältä.

2. Poista kansipaneeli nuolen suuntaan.

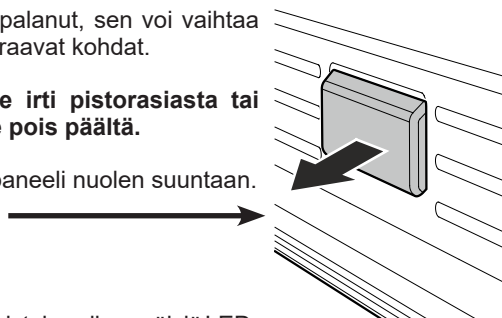

Vain laitteen valmistajan alkuperäisiä LED-lamppuja saa käyttää. Lampun voi ostaa asiakaspalveluosastolta tai erikoisliikkeistä.

⚠ VAROITUS!

Jos käytät muun valmistajan LED-lamppuja, muodostuu ylikuumenemisen tai tulipalon vaara.

Kori-CFf

Lujarakenteiset korit tukevat usein käytettävien pakasteiden säilytystä ja mahdollistavat ergonomisen käytön.

Korin ylätasoa on korin maksimikuorman raja.

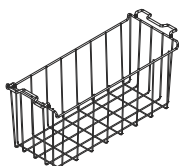

Korien CFd

Kahvojen säätämismahdollisuuden ansiosta koreja voidaan käyttää eri tavoin:

Korit voidaan ripustaa pakastimen kehikkoon kahvoistaan.

Korit voi asettaa toistensa päälle sovittamalla yläkori kahvoihin, jotka on taitettu sisään päin. Tehdäksesi tämän, paina kahva alas, nosta ja kallista sisään päin.

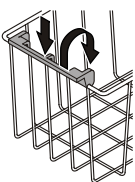
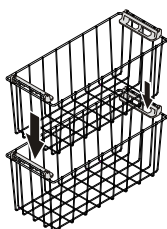

Lukko

Lukko on ainoastaan CFd-mallissa. Vastaavan lukon voi asentaa CFF-malliin jälkiasennuksena. Lukko on varustettu turvallisuusmekanismilla.

Laitteen lukitseminen

- 1 Paina painiketta ja pidä sitä painettuna.
- 2 Kierrä avainta 90°.

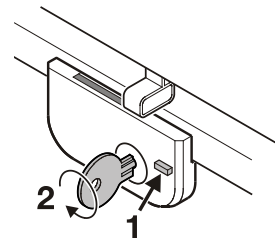

Pakastuslevy

Pakastelevyllä voi pakastaa varovasti pieniä pakastekohteita (marjat, yrtit, pilkotut vihannekset).

Levitä pakastekohteet pakastelevylle (hedelmän kappaleet eivät tartu yhteen ja niin ne säilyttävät muotonsa).

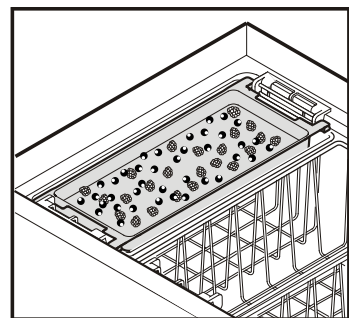

Pakastuslevyn voi joko ripustaa koriin tai liittää sisäsäiliöön ja käyttää osittajana.

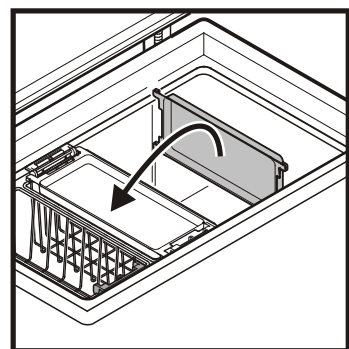

Kylmäsäilytysvaraajat

Virtakatkoksen ilmetessä kylmäsäilytysvaraaja viivyttää lämpötilan kohoamista pakastinosassa,

Ensimmäistä kertaa päälle kytkettäessä, liitä varaaja suoraan kosketukseen sisäsäiliön seinien ja pohjan kanssa niin, että se jäätyy nopeasti.

Kun varaaja on jäänyt kokonaan, sijoita se sisäsäiliön yläosaan.

Tehdäksesi tämän, aseta pakastuslevy, joka sisältää varaajan yhteen yläkoreista.

Jos pakastuslevyä tarvitaan vielä osittajana, aseta varaaja suoraan koriin pakasteiden päälle.

Varaaja on käytettävissä vain CFd-mallissa. Lisävaraajan voi ostaa asiakaspalveluosastolta tai erikoisliikkeistä.

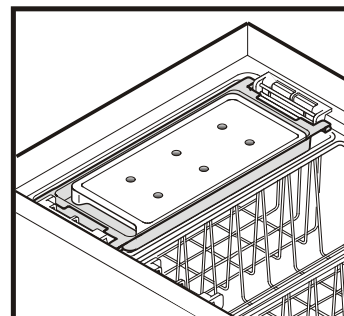

FI

StopFrost-järjestelmä

Tämä järjestelmä vähentää huurteen tai jään muodostusta niin, että laitetta on sulatettava harvemmin.

Huurteen tai jään muodostuminen riippuu käyttö- ja ympäristöolosuhteista.

Tärkeä huomautus

Varmistaaksesi oikean toiminnan, StopFrost-järjestelmän aukkoa kannen takana ei saa sulkea.

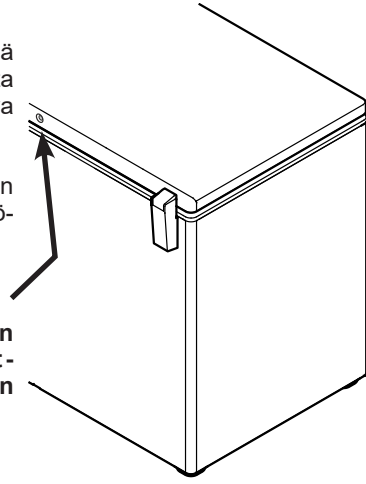

Sulatus

Kun laite on ollut käytössä jonkin aikaa, sisäseinille muodostuu huurre- tai jääkerros. Tämä lisää energiankulutusta.

- Kytke SuperFrost päälle päivää ennen sulatusta antaaksesi ruoalle kylmätehostuksen.
- Kytke laite pois päältä sulattaaksesi sen. Irrota pistoke pistorasiasta.
- Kääri pakasteet, mahdollisesti edelleen korissa, paperiin tai huopiin ja säilytä niitä kylmässä paikassa.
- Irrota tulppa vedenpoistoaukosta. Irrota jakava seinä tai pakastuslevy ja aseta se laitteen alle, niin että sulanut vesi poistuu vedenpoistoaukosta jakavalle seinälle tai pakastuslevylle.
- Jätä kansi auki sulatuksen ajaksi. Pyyhi sulatuksen jälkeen jäljellä oleva vesi ja puhdista laite.

Älä käytä mitään muita mekaanisia laitteita tai keinotekoisia apuvälineitä kuin valmistajan suosittelemaa.

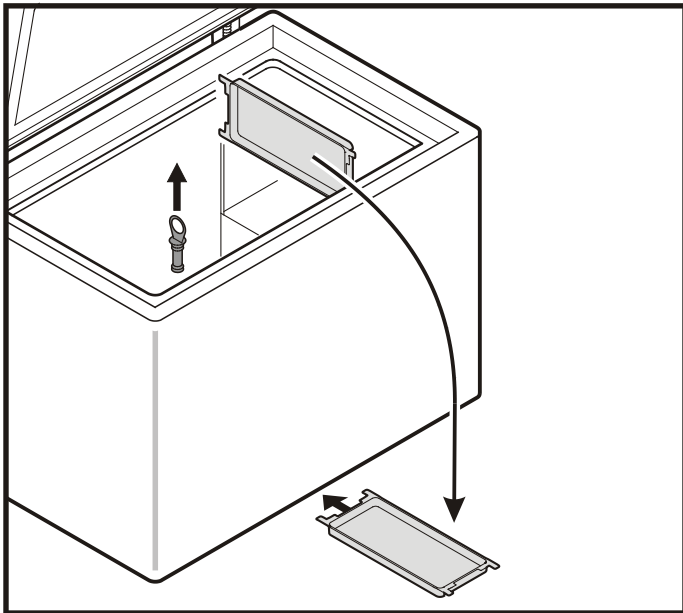

Puhdistus

Näiden ohjeiden noudattamatta jättäminen voi johtaa ruoan pilaantumiseen.

Ennen puhdistusta irrota laite aina verkkovirrasta. Vedä pistoke irti pistorasiasta tai kytke sulake pois päältä.

Ruoan säilytysalueen pinnat on puhdistettava säännöllisin väliajoin. Säilytä ruoka aina pakkauksissa.

Jos ovi jää auki pitkäksi aikaa, laitteen osastojen lämpötila voi kohota dramaattisesti.

- Puhdista sisäpuoli, laitteen osat ja ulkoseinät haalealla vedellä ja pienellä määrällä pesuaineliuosta. Älä käytä kemiallisia liuottimia tai mitään puhdistusaineita, jotka sisältävät hiekkaa tai happoa.

- Moottoriosaston tuuletus
 - Älä avaa kantta.
 - Puhdista tuuletusreiät pölynimurilla tai harjalla.
 - Puhdistus on suositeltava 3–6 kuukauden välein.

⚠ VAARA

Laitteen osien vahingoittumisen vaara ja kuumen höyryn aiheuttaman vamman vaara.

Älä käytä höyrypuhdistusta laitteen puhdistamiseen.

- Varmista, ettei puhdistusvettä pääse tunkeutumaan sähköosiin tai tuuletusritilään.
- Kuivaa kaikki osat huolellisesti liinalla.
- Tuuletussäleiköt tulee puhdistaa säännöllisesti. Pölyjäämät lisäävät energiankulutusta. Varmista, ettei mikään johdoista tai muista osista ole irronnut, taipunut tai vahingoittunut.
- Älä vahingoita tai irrota tyyppikilpeä laitteen taustapuolella. Se on hyvin tärkeä huoltotarkoituksissa.

Jos laite jätetään tyhjäksi pitkäksi aikaa, se on kytkettävä pois päältä, sulatettava, puhdistettava ja kuivattava ja ovi on jätettävä auki homeen muodostumisen estämiseksi.

Toimintahäiriöt

Laitteesi on suunniteltu ja valmistettu pitkäaikaista, luotettavaa ja häiriötöntä käyttöä varten. Jos siitä huolimatta käytön aikana ilmenee toimintahäiriö, tarkista johtuuko se käyttövirheestä. Huomaa, että siinä tapauksessa koituvat kustannukset jäävät myös takuun ollessa voimassa omistajan kannettavaksi.

Seuraavat viat ovat käyttäjän itse korjattavissa:

- **Laite ei toimi:** ohjauslamput eivät syty.
 - Onko pistoke liitetty oikein pistorasiaan?
 - Onko sulake ehjä?
- **Äänekäs käyntiääni:**
 - Onko laite asennettu lujasti lattialle?
 - Saako laite lähellä olevat huonekalut tai esineet tärisemään? Huomaa, ettei jäähdytyspiirin aiheuttamia ääniä voi välttää.
- **Lämpötila ei ole riittävän matala:**
 - Onko lämpötila-asetus oikea (Katso Lämpötilan asettaminen)?
 - Onko laitteen sisään laitettu liian suuri määrä tuoretta ruokaa? Tarkkaile lämpötilanäyttöä vielä toiset 24 tuntia.
 - Näyttääkö erikseen asennettu lämpömittari oikeaa lukemaa?
 - Toimiiko tuuletusjärjestelmä oikein?
 - Onko laite asennettu liian lähelle lämmönlähdettä?

Jos näytössä näkyy F4 tai F5, laitteessa on ilmennyt vika. Ota tässä tapauksessa yhteyttä asiakaspalveluosastoon.

Jos mikään yllä olevista syistä ei sovellu etkä pysty korjaamaan vikaa itse, ota yhteyttä lähimpään asiakaspalveluun ja ilmoita laitteen tyyppi ①, huoltonumero ② ja laitteen numero ③, jotka on merkitty tyyppikilpeen.

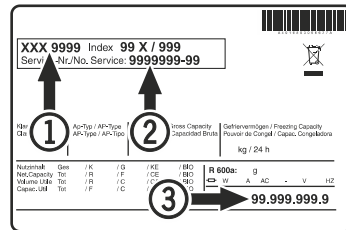

Tyyppikilven sijainti on näytetty osassa **Laitteen kuvaus**.

Laitteen sammuttaminen

Jos laite on sammutettava pitkäksi aikaa, kytke se pois päältä ja irrota pistoke pistorasiasta tai kytke sulake pois päältä tai irrota se.

Puhdista laite ja jätä kansi auki estääksesi epämiellyttävät hajut.

Laite on asiaankuuluvien turvallisuussäädösten ja EU-direktiivien 2014/30/EU, 2014/35/EU, 2009/125/EG ja 2011/65/EU mukaisia.



Liebherr-Hausgeräte GmbH
Memminger Straße 77-79
88416 Ochsenhausen
Germany
home.liebherr.com
