



Οδηγίες συναρμολό-  
γησης

Quality, Design and Innovation



[home.liebherr.com/fridge-manuals](http://home.liebherr.com/fridge-manuals)



# LIEBHERR

## Περιεχόμενα

1	Γενικές υποδείξεις ασφαλείας.....	2
2	Προϋποθέσεις τοποθέτησης.....	3
2.1	Χώρος.....	3
2.2	Τοποθέτηση περισσότερων συσκευών.....	3
2.3	Ηλεκτρική σύνδεση.....	4
3	Διαστάσεις συσκευής.....	4
4	Διαστάσεις εσοχής.....	5
5	Απαιτήσεις αερισμού.....	5
6	Βάρη πρόσοψης επίπλου.....	5
7	Μεταφορά συσκευής.....	5
8	Μεταφορά συσκευής.....	5
9	Αποσυσκευασία της συσκευής.....	5
10	Τοποθέτηση συσκευής.....	6
10.1	Μετά την τοποθέτηση.....	6
11	Απορρίψτε τη συσκευασία.....	6
12	Επεξήγηση χρησιμοποιούμενων συμβόλων.....	6
13	Πόρτα τμήματος κατάψυξης *****.....	7
13.1	Αλλαγή φοράς ανοίγματος πόρτας.....	7
14	Αλλαγή φοράς ανοίγματος πόρτας.....	8
15	Εντοιχισμός της συσκευής στην εσοχή.....	9
16	Προσόψεις επίπλων.....	16
16.1	Διαστάσεις.....	16
16.2	Τοποθέτηση πρόσοψης (-εων) επίπλου.....	17
16.3	Ρύθμιση αρμού χωρίς σύγκρουση.....	17
17	Δοχείο νερού.....	18
17.1	Τοποθέτηση δοχείου νερού.....	18
18	Φίλτρο νερού.....	18
18.1	Τοποθέτηση φίλτρου νερού.....	18
19	Σύνδεση συσκευής.....	18

Ο κατασκευαστής εργάζεται συνεχώς για την ανάπτυξη και τη βελτίωση όλων των τύπων και των μοντέλων. Σας ευχαριστούμε επομένως για την κατανόησή σας, ότι διατηρούμε το δικαίωμα τροποποιήσεων στον σχεδιασμό, τον εξοπλισμό και την τεχνολογία των συσκευών.







Σύμβολο	Επεξήγηση
	<b>Διαβάστε τις οδηγίες</b> Για να γνωρίσετε όλα τα πλεονεκτήματα της νέας συσκευής σας, διαβάστε προσεκτικά όλες τις υποδείξεις σε αυτές τις οδηγίες.
	<b>Πρόσθετες πληροφορίες στο διαδίκτυο</b> Στο διαδίκτυο θα βρείτε τις ψηφιακές οδηγίες με συμπληρωματικές πληροφορίες και σε άλλες γλώσσες μέσω του κώδικα QR στην μπροστινή σελίδα των οδηγιών ή εισάγοντας τον αριθμό σέρβις στη διεύθυνση <a href="http://home.liebherr.com/fridge-manuals">home.liebherr.com/fridge-manuals</a> . Τον αριθμό σέρβις θα τον βρείτε στην πινακίδα τύπου: 

Fig. Ενδεικτική απεικόνιση

Σύμβολο	Επεξήγηση
	<b>Έλεγχος συσκευής</b> Ελέγξτε όλα τα μέρη για ζημιές από τη μεταφορά. Σε περίπτωση παραπόνων απευθυνθείτε στον έμπορο ή στην εξυπηρέτηση πελατών.
	<b>Αποκλίσεις</b> Οι οδηγίες ισχύουν για περισσότερα μοντέλα, ενδέχεται να υπάρχουν αποκλίσεις. Οι ενότητες που αφορούν μόνο συγκεκριμένες συσκευές επισημαίνονται με αστερίσκο (*).
	<b>Οδηγίες ενεργειών και αποτελέσματα ενεργειών</b> Οι οδηγίες ενεργειών επισημαίνονται με ένα ▶. Τα αποτελέσματα ενεργειών επισημαίνονται με ένα ▷.
	<b>Βίντεο</b> Βίντεο για τις συσκευές είναι διαθέσιμα στο κανάλι YouTube της Liebherr-Hausgeräte.

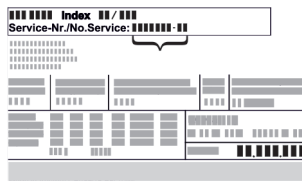
## 1 Γενικές υποδείξεις ασφαλείας

- Φυλάξτε σχολαστικά αυτές τις οδηγίες συναρμολόγησης ώστε να μπορείτε ανά πάσα στιγμή να ανατρέχετε σε αυτές.
- Εάν παραχωρήσετε τη συσκευή σε άλλον, παραδώστε και τις οδηγίες συναρμολόγησης στον επόμενο ιδιοκτήτη της συσκευής.
- Για να χρησιμοποιείτε σωστά και με ασφάλεια τη συσκευή, διαβάστε πριν από την εγκατάσταση και τη χρήση σχολαστικά αυτές τις οδηγίες χρήσης. Ακολουθείτε πάντα τις οδηγίες, τις υποδείξεις ασφαλείας και τις υποδείξεις προειδοποίησης που περιέχουν. Είναι σημαντικές, για να μπορείτε να εγκαταστήσετε και να λειτουργείτε τη συσκευή με ασφάλεια και απρόσκοπτα.
- Διαβάστε πρώτα τις γενικές υποδείξεις ασφαλείας στις **οδηγίες χρήσης**, οι οποίες ανήκουν σε αυτές τις οδηγίες συναρμολόγησης, στο κεφάλαιο «Γενικές υποδείξεις ασφαλείας» και ακολουθήστε τις. Εάν δεν μπορείτε να βρείτε πλέον τις **οδηγίες χρήσης**, μπορείτε να κατεβάσετε τις **οδηγίες χρήσης** από το διαδίκτυο εισάγοντας τον αριθμό σέρβις στη διεύθυνση [home.liebherr.com/fridge-manuals](http://home.liebherr.com/fridge-manuals). Τον

αριθμό σέρβις θα τον βρείτε στην πινακίδα

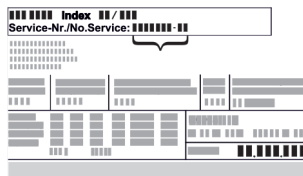

τύπου:

- Προσέξτε τις υποδείξεις προειδοποίησης και τις υπόλοιπες ειδικές υποδείξεις στα άλλα κεφάλαια, όταν εγκαθιστάτε τη συσκευή:

	ΚΙΝΔΥΝΟΣ	επισημαίνει μια άμεσα επικίνδυνη κατάσταση, η οποία έχει ως συνέπεια το θάνατο ή σοβαρούς τραυματισμούς, εάν δεν αποτραπεί.
	ΠΡΟΕΙΔΟΠΟΙΗΣΗ	επισημαίνει μια επικίνδυνη κατάσταση, η οποία θα μπορούσε να έχει ως συνέπεια το θάνατο ή σοβαρούς τραυματισμούς, εάν δεν αποτραπεί.
	ΠΡΟΦΥΛΑΞΗ	επισημαίνει μια επικίνδυνη κατάσταση, η οποία θα μπορούσε να έχει ως συνέπεια το ελαφρούς ή μέτριους τραυματισμούς, εάν δεν αποτραπεί.
	ΠΡΟΣΟΧΗ	επισημαίνει μια επικίνδυνη κατάσταση, η οποία θα μπορούσε να έχει ως συνέπεια υλικές ζημιές, εάν δεν αποτραπεί.
	Υπόδειξη	επισημαίνει χρήσιμες υποδείξεις και συμβουλές.

## 2 Προϋποθέσεις τοποθέτησης



### ΠΡΟΕΙΔΟΠΟΙΗΣΗ

Κίνδυνος πυρκαγιάς λόγω υγρασίας!  
Εάν βραχούν τα εξαρτήματα, από τα οποία διέρχεται ηλεκτρικό ρεύμα, ή το καλώδιο σύνδεσης στο ηλεκτρικό δίκτυο, μπορεί να προκληθεί βραχυκύκλωμα.

- ▶ Η συσκευή έχει σχεδιαστεί για χρήση σε κλειστούς χώρους. Μη χρησιμοποιείτε τη συσκευή σε ανοιχτούς χώρους ή σε σημεία με υγρασία και περιοχές που εκτινάσσονται σταγονίδια νερού.

Προβλεπόμενη χρήση

- Τοποθετείτε και χρησιμοποιείτε τη συσκευή αποκλειστικά σε κλειστούς χώρους.
- Χρησιμοποιείτε τη συσκευή μόνο αφού έχει εντοιχιστεί.

### 2.1 Χώρος



### ΠΡΟΕΙΔΟΠΟΙΗΣΗ

Εξερχόμενο ψυκτικό και λάδι!  
Πυρκαγιά. Το περιεχόμενο ψυκτικό είναι φιλικό προς το περιβάλλον, αλλά εύφλεκτο. Το περιεχόμενο λάδι είναι επίσης εύφλεκτο. Το ψυκτικό και το λάδι που έχει διαφύγει ενδέχεται να αναφλεγεί σε ανάλογα υψηλή συγκέντρωση και σε επαφή με μια εξωτερική πηγή θερμότητας.

- ▶ Μην προκαλείτε ζημιές στις σωληνώσεις του κυκλώματος ψυκτικού και του συμπιεστή.

- Όταν η συσκευή τοποθετείται σε περιβάλλον με πολύ υγρασία, μπορεί να δημιουργηθεί συμπύκνωση νερού στην εξωτερική πλευρά της συσκευής. Προσέχετε ώστε να υπάρχει καλός αερισμός και εξαερισμός στο σημείο τοποθέτησης.
- Όσο περισσότερο ψυκτικό υπάρχει στη συσκευή, τόσο μεγαλύτερος πρέπει να είναι ο χώρος στον οποίο βρίσκεται η συσκευή. Σε πολύ μικρούς χώρους μπορεί να σχηματιστεί σε περίπτωση διαρροής εύφλεκτο μείγμα αερίου-αέρα. Ανά 8 g ψυκτικού πρέπει ο χώρος τοποθέτησης να είναι τουλάχιστον 1 m<sup>3</sup>. Στοιχεία για το περιεχόμενο ψυκτικό υπάρχουν στην πινακίδα τύπου στο εσωτερικό της συσκευής.

#### 2.1.1 Δάπεδο στήριξης στον χώρο

- Το δάπεδο στη θέση της συσκευής πρέπει να είναι οριζόντιο και επίπεδο.
- Εάν εντοιχίσετε τη συσκευή σε ένα έπιπλο κουζίνας, το οποίο βρίσκεται πάνω σε ανώμαλο δάπεδο: Ευθυγραμμίστε το έπιπλο κουζίνας.

#### 2.1.2 Ρύθμιση της θέσης στον χώρο

- Μην εντοιχίζετε τη συσκευή ούτε σε σημείο με άμεση ηλιακή ακτινοβολία ούτε δίπλα σε καλοριφέρ ή παρόμοια συσκευή.
- Μπορείτε να εντοιχίσετε τη συσκευή ακριβώς δίπλα από έναν φούρνο.
- Εάν εντοιχίσετε τη συσκευή ακριβώς δίπλα από έναν φούρνο, μπορεί να αυξηθεί ελαφρώς η κατανάλωση ενέργειας. Εξαρτάται από τη διάρκεια χρήσης και την ένταση χρήσης του φούρνου.
- Εντοιχίζετε τη συσκευή μόνο σε ευσταθή έπιπλα.

#### Υπόδειξη

Μπορείτε να προμηθευτείτε από τον σέρβις ένα σετ για τον περιορισμό ανοίγματος της πόρτας στις 90° σε συσκευές με απόσβεση κλεισίματος.

## 2.2 Τοποθέτηση περισσότερων συσκευών

### ΠΡΟΣΟΧΗ

Κίνδυνος πρόκλησης ζημιάς λόγω συμπύκνωσης νερού!  
▶ Μην τοποθετείτε τη συσκευή ακριβώς δίπλα από άλλο ψυγιοκαταψύκτη.

### ΠΡΟΣΟΧΗ

Κίνδυνος ζημιάς από συμπύκνωση νερού!  
▶ Μην τοποθετείτε τη συσκευή ακριβώς πάνω από άλλον ψυγιοκαταψύκτη.

Οι συσκευές έχουν σχεδιαστεί για διαφορετικούς τρόπους τοποθέτησης. Συνδυάζετε συσκευές μόνον αν οι συσκευές έχουν σχεδιαστεί για τον σκοπό αυτόν. Ο πίνακα που ακολουθεί δείχνει τον εφικτό τρόπο τοποθέτησης ανάλογα με το μοντέλο:

Τρόπος τοποθέτησης	Μοντέλο
μεμονωμένη	όλα τα μοντέλα
Σε παράθεση - Side-by-Side (SBS)	Μοντέλα των οποίων η ονομασία μοντέλου αρχίζει με <b>S</b> ...

Τρόπος τοποθέτησης	Μοντέλο
Η μία πάνω στην άλλη	Τα μοντέλα με μέγιστο ύψος εσοχής 880 mm και με θερμαινόμενη πάνω επιφάνεια μπορούν να τοποθετηθούν «το ένα πάνω στο άλλο». Πάνω συσκευή: μέχρι το μέγιστο ύψος εσοχής 140 mm

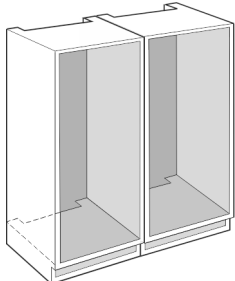

Fig. 1

Εντοιχίστε κάθε συσκευή σε ξεχωριστή υποδοχή του επίπλου εντοιχισμού.

## 2.3 Ηλεκτρική σύνδεση



### ΠΡΟΕΙΔΟΠΟΙΗΣΗ

Κίνδυνος πυρκαγιάς από ακατάλληλη τοποθέτηση!  
Εάν κάποιο καλώδιο τροφοδοσίας ή φισ ακουμπάει στην πλάτη της συσκευής, μπορεί από τους κραδασμούς της συσκευής να υποστεί ζημιά το καλώδιο τροφοδοσίας ή το φισ, με αποτέλεσμα να προκληθεί βραχυκύκλωμα.

- ▶ Βεβαιωθείτε ότι δεν έχει παγιδευτεί κάποιο καλώδιο τροφοδοσίας κάτω από τη συσκευή όταν τοποθετείτε τη συσκευή.
- ▶ Τοποθετήστε τη συσκευή έτσι ώστε να μην είναι σε επαφή με κανένα φισ ή καλώδιο ρεύματος.
- ▶ Μην συνδέετε συσκευές στην περιοχή της πλάτης της συσκευής.
- ▶ **Δεν** επιτρέπεται η τοποθέτηση και η λειτουργία πολύπριζων/κλεμών καθώς και άλλων ηλεκτρονικών συσκευών (όπως π.χ. μετασχηματιστές αλογόνου) στην πλάτη των συσκευών.

## 3 Διαστάσεις συσκευής

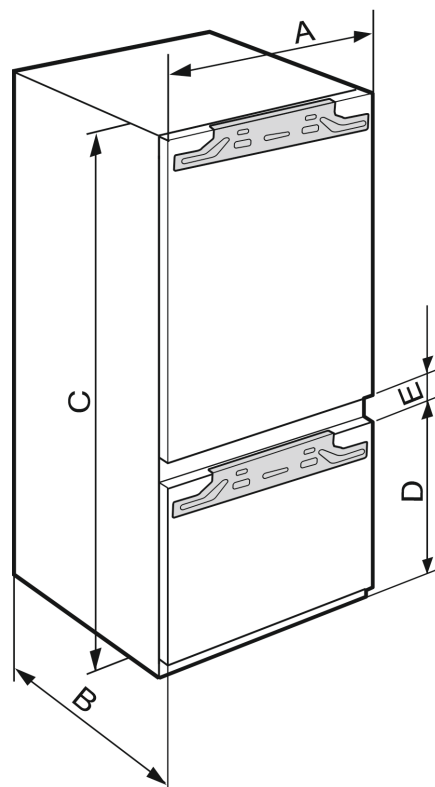

Fig. 2

	A (mm)	B (mm)	C (mm)	D (mm)	E (mm)
IRC(B)..51..	559	546	1770	612	34



## 4 Διαστάσεις εσοχής

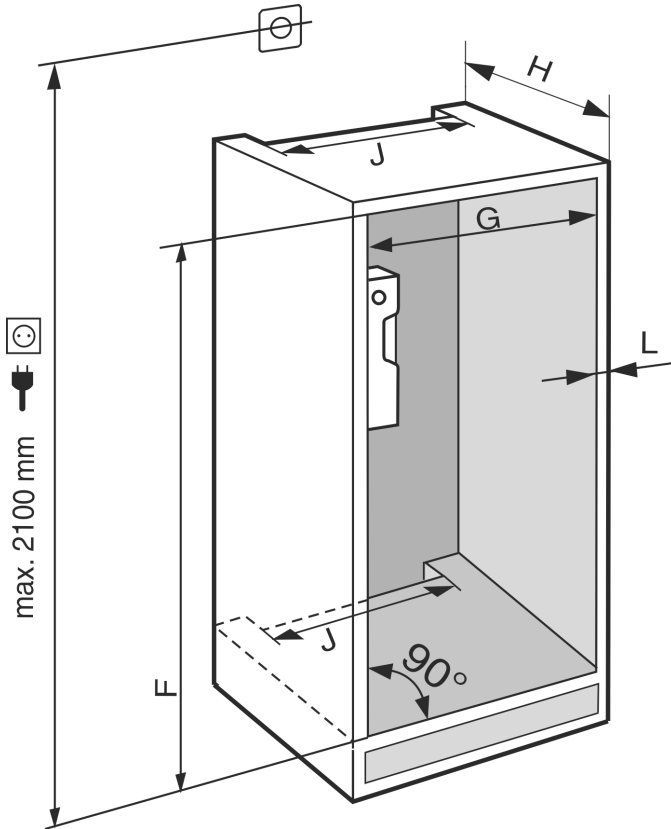

Fig. 3

	F (mm)	G (mm)	H (mm)	J (mm)	L (mm)
IRC(B).. 51..	1772 έως 1788	560 έως 570	ελάχ. 550, προτείνεται αι 560	ελάχ. 500	μέγ. 19

Η δηλωμένη κατανάλωση ενέργειας υπολογίστηκε με βάθος επίπλων κουζίνας 560 mm. Η συσκευή είναι πλήρως λειτουργική με βάθος εντοιχισμού επίπλων 550 mm, έχει όμως ελαφρώς αυξημένη κατανάλωση ενέργειας.

- ▶ Ελέγξτε το πάχος του τοιχώματος των παρακείμενων επίπλων: Πρέπει να ανέρχεται σε τουλάχιστον 16 mm.
- ▶ Τοποθετήστε τη συσκευή μόνο σε σταθερά, ευσταθή έπιπλα κουζίνας. Ασφαλίστε το έπιπλο ώστε να μην μπορεί να ανατραπεί.
- ▶ Ευθυγραμμίστε το έπιπλο κουζίνας με αλφάδι και γωνία μαραγκού και αλφαδιάστε το, εάν χρειάζεται, με σφήνες.
- ▶ Βεβαιωθείτε ότι το δάπεδο και τα πλευρικά τοιχώματα του επίπλου βρίσκονται υπό ορθή γωνία μεταξύ τους.

## 5 Απαιτήσεις αερισμού

### ΠΡΟΣΟΧΗ

Καλυμμένα ανοίγματα αερισμού!

Ζημιές. Η συσκευή ενδέχεται να υπερθερμανθεί, γεγονός που μπορεί να έχει ως αποτέλεσμα τη μείωση της διάρκειας ζωής διαφόρων μερών της συσκευής και περιορισμούς στη λειτουργία.

- ▶ Φροντίστε να υπάρχει πάντα καλός αερισμός και εξαερισμός.
- ▶ Μην κλείνετε τα ανοίγματα ή/και τα πλέγματα αερισμού στο περίβλημα της συσκευής και στο έπιπλο κουζίνας (εντοιχιζόμενη συσκευή).
- ▶ Διατηρείτε πάντα ελεύθερα τα ανοίγματα του ανεμιστήρα.

Πρέπει απαραίτητα να τηρείται η απαίτηση διατομών αερισμού:

- Το βάθος του ανοίγματος εξαερισμού στην πλάτη του επίπλου πρέπει να ανέρχεται σε τουλάχιστον 38 mm.
- Για τις διατομές αερισμού και εξαερισμού στη βάση του επίπλου και στο επάνω τμήμα του περιβλήματος του επίπλου απαιτούνται τουλάχιστον 200 cm<sup>2</sup>.
- Κατά κανόνα ισχύει: Όσο μεγαλύτερη η διατομή αερισμού, τόσο πιο οικονομικά λειτουργεί η συσκευή.

Για τη λειτουργία της συσκευής είναι απαραίτητος ένας επαρκής αερισμός και εξαερισμός. Οι εργοστασιακά προβλεπόμενες σχάρες αερισμού εξασφαλίζουν στη συσκευή μια αποτελεσματική διατομή αερισμού 200 cm<sup>2</sup>. Σε περίπτωση που αντικαταστήσετε τις σχάρες αερισμού με ένα διακοσμητικό κάλυμμα, αυτό πρέπει να έχει διατομή αερισμού ίδιας ή μεγαλύτερης διάστασης με τη σχάρα αερισμού του κατασκευαστή.

## 6 Βάρη πρόσοψης επίπλου

### ΠΡΟΣΟΧΗ

Κίνδυνος πρόκλησης ζημιών από τη βαριά πόρτα του επίπλου!

Εάν η πόρτα του επίπλου είναι πολύ βαριά, δεν μπορούν να αποκλειστούν ζημιές στους μεντεσέδες και προβλήματα λειτουργίας που οφείλονται σε αυτές.

- ▶ Βεβαιωθείτε πριν από την τοποθέτηση της πόρτας του επίπλου, ότι δεν υπερβαίνει το επιτρεπόμενο βάρος για πόρτες επίπλων.

Ύψος εσοχής (mm)*	Τύπος συσκευής*	Μέγιστο βάρος πόρτας επίπλου (kg)*	
		Πόρτα τμήματος συντήρησης*	Πόρτα τμήματος κατάψυξης*
1780	IRC.. 51..	18	12

Συσκευές με κάτω διαμέρισμα

## 7 Μεταφορά συσκευής

Προσέχετε κατά τη μεταφορά των συσκευών:

- ▶ Μεταφέρετε τη συσκευή όρθια.
- ▶ Μεταφέρετε τη συσκευή με δύο άτομα.

Στην πρώτη θέση σε λειτουργία:

- ▶ Μεταφέρετε τη συσκευή μέσα στη συσκευασία.

Σε περίπτωση μεταφοράς της συσκευής μετά την πρώτη θέση σε λειτουργία (π.χ. μετακόμιση ή καθαρισμός):

- ▶ Αδειάστε τη συσκευή.
- ▶ Ασφαλίστε την πόρτα από ακούσιο άνοιγμα.

## 8 Μεταφορά συσκευής

- ▶ Μεταφέρετε τη συσκευή μέσα στη συσκευασία.
- ▶ Μεταφέρετε τη συσκευή όρθια.
- ▶ Μη μεταφέρετε τη συσκευή μόνη της.

## 9 Αποσυσκευασία της συσκευής

Σε περίπτωση βλάβης της συσκευής επικοινωνήστε επειγόντως - πριν τη σύνδεση - με τον προμηθευτή.

- ▶ Ελέγξτε τη συσκευή και τη συσκευασία για ζημιές κατά τη μεταφορά. Απευθυνθείτε άμεσα στον προμηθευτή αν υποψιάζεστε οποιεσδήποτε ζημιές.
- ▶ Αφαιρέστε όλα τα υλικά από την πίσω πλευρά ή τα πλευρικά τοιχώματα της συσκευής, τα οποία μπορούν να εμποδίζουν τη σωστή τοποθέτηση ή/και τον αερισμό και τον εξαερισμό.

# Τοποθέτηση συσκευής

- ▶ Αφαιρέστε όλες τις προστατευτικές μεμβράνες από τη συσκευή. Μην χρησιμοποιείτε μυτερά ή αιχμηρά αντικείμενα!
- ▶ Αφαιρέστε το καλώδιο σύνδεσης από την πίσω πλευρά της συσκευής. Αφαιρέστε επίσης και την υποδοχή συγκράτησης καλωδίου, διαφορετικά προκύπτουν θόρυβοι λόγω κραδασμών!

## 10 Τοποθέτηση συσκευής



### ΠΡΟΦΥΛΑΞΗ

Κίνδυνος τραυματισμού από βαριά συσκευή!

- ▶ Μεταφέρετε τη συσκευή με δύο άτομα στη θέση τοποθέτησής της.



### ΠΡΟΕΙΔΟΠΟΙΗΣΗ

Κίνδυνος τραυματισμού και πρόκλησης ζημιάς από ασταθή συσκευή!

Η συσκευή μπορεί να ανατραπεί.

- ▶ Στερεώστε τη συσκευή σύμφωνα με τις οδηγίες.



### ΠΡΟΕΙΔΟΠΟΙΗΣΗ

Κίνδυνος πυρκαγιάς και ζημιών!

- ▶ Μην τοποθετείτε επάνω στη συσκευή άλλες συσκευές που εκπέμπουν θερμότητα, π.χ. φούρνο μικροκυμάτων, τοστιέρα, κλπ.!

Αναθέτετε τον εντοιχισμό της συσκευής στο έπιπλο κουζίνας κατά το δυνατό σε κάποιον ειδικό.

Μην τοποθετείτε τη συσκευή χωρίς βοήθεια.

### 10.1 Μετά την τοποθέτηση

- ▶ Αφαιρέστε όλες τις ασφάλειες μεταφοράς.

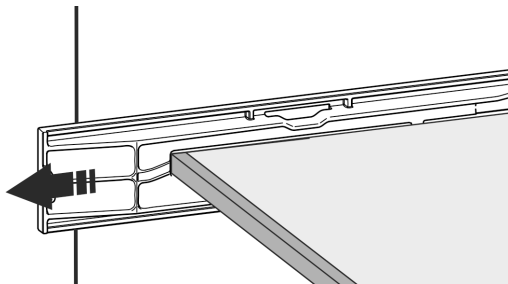
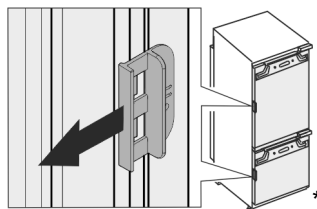

Fig. 4 \*

- ▶ Αποσυνδέστε την ασφάλεια μεταφοράς στην πόρτα της συσκευής.\*



- ▶ Καθαρίστε τη συσκευή (βλέπε οδηγίες χρήσης, καθαρισμός συσκευής).

## 11 Απορρίψτε τη συσκευασία



### ΠΡΟΕΙΔΟΠΟΙΗΣΗ

Κίνδυνος ασφυξίας από το υλικό συσκευασίας και τις μεμβράνες!













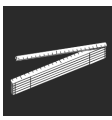

- ▶ Μην αφήνετε τα παιδιά να παίζουν με τα υλικά συσκευασίας.

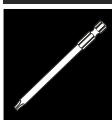



Η συσκευασία είναι κατασκευασμένη από ανακυκλώσιμα υλικά:

- Κυματοειδές χαρτόνι/χαρτόνι
- Τμήματα από αφρώδες πολυστυρένιο
- Μεμβράνες και σακούλες από πολυαιθυλένιο
- Ιμάντες κιβωτίων από πολυπροπυλένιο
- καρφωτό ξύλινο πλαίσιο με ροδέλα από πολυαιθυλένιο\*
- ▶ Μεταφέρετε το υλικό συσκευασίας σε ένα επίσημο σημείο συλλογής.

## 12 Επεξήγηση χρησιμοποιούμενων συμβόλων

	Σε αυτό το βήμα ενέργειας υπάρχει κίνδυνος τραυματισμού! Προσέξτε τις υποδείξεις ασφαλείας!
	Οι οδηγίες αφορούν περισσότερα μοντέλα. Εκτελέστε αυτό το βήμα μόνο, εφόσον αφορά το δικό σας μοντέλο.
	Για τη συναρμολόγηση προσέξτε την αναλυτική περιγραφή στο κείμενο των οδηγιών.
	Η ενότητα ισχύει είτε για μια μονόπορτη συσκευή είτε για μια δίπορτη συσκευή.
	Επιλέξτε ανάμεσα στις εναλλακτικές: Συσκευή με πλευρά στερέωσης πόρτας δεξιά ή συσκευή με πλευρά στερέωσης πόρτας αριστερά.
	Το βήμα συναρμολόγησης είναι απαραίτητο σε IceMaker και / ή InfinitySpring.
	Λασκάρετε μόνο τις βίδες ή σφίξτε τις ελαφρά.

	Σφίξτε τις βίδες.
	Ελέγξτε αν το ακόλουθο βήμα εργασίας είναι απαραίτητο για το μοντέλο σας.
	Ελέγξτε τη σωστή τοποθέτηση / τη σωστή εφαρμογή των χρησιμοποιούμενων εξαρτημάτων.
	Μετρήστε ξανά την προβλεπόμενη διάσταση και διορθώστε τη, εάν χρειάζεται.
	Εργαλείο για τη συναρμολόγηση: Πασέτο
  TORX® 20 	Εργαλείο για τη συναρμολόγηση: Επαναφορτιζόμενο κατσαβίδι και μύτη Για καλύτερη πρόσβαση στις βίδες συνιστάται μια μεγάλο μήκους μύτη κατσαβιδιού.
	Εργαλείο για τη συναρμολόγηση: Αλφάδι
 SW7 SW10	Εργαλείο για τη συναρμολόγηση: Γερμανικό κλειδί 7 και 10
	Για αυτό το βήμα εργασίας χρειάζονται δύο άτομα.
 	Το βήμα εργασίας πραγματοποιείται στο σημείο της συσκευής που επισημαίνεται.
	Βοήθημα για τη συναρμολόγηση: Σπάγκος
	Βοήθημα για τη συναρμολόγηση: Γωνία

	Βοήθημα για τη συναρμολόγηση: Κατσαβίδι
	Βοήθημα για τη συναρμολόγηση: Ψαλίδι
	Βοήθημα για τη συναρμολόγηση: Μαρκαδόρος, πλενόμενος
	Συνοδευτικό πακέτο: Αφαίρεση εξαρτημάτων
	Απορρίψτε σωστά τα εξαρτήματα που δεν χρειάζεστε πλέον.

## 13 Πόρτα τμήματος κατάψυξης

\*\*\*\*\*

Μπορείτε να αλλάξετε τη φορά ανοίγματος της πόρτας του τμήματος κατάψυξης \*\*\*\* με μια εύκολη κίνηση. Εάν η πόρτα του ψυγείου μπορεί να ανοίξει περισσότερες από 115° (1), μπορείτε να ανοίξετε το τμήμα κατάψυξης και χωρίς αλλαγή της φοράς ανοίγματος της πόρτας. Σε μια μικρότερη γωνία ανοίγματος (2) της πόρτας της συσκευής είναι απαραίτητη η αλλαγή της φοράς ανοίγματος της πόρτας.

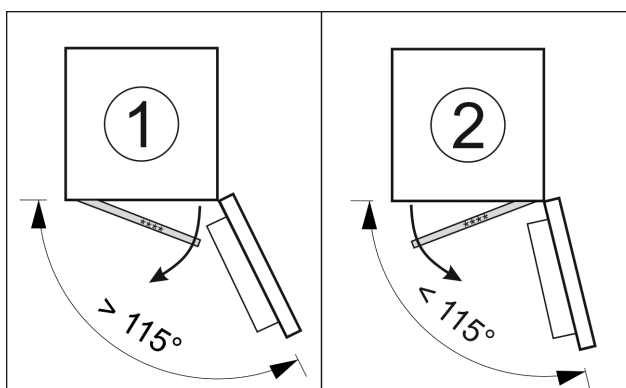

Fig. 5

### 13.1 Αλλαγή φοράς ανοίγματος πόρτας

Ο σύρτης για την αλλαγή της φοράς ανοίγματος της πόρτας βρίσκεται κάτω στην πίσω πλευρά της πόρτας του τμήματος κατάψυξης \*\*\*\*.

# Αλλαγή φοράς ανοίγματος πόρτας

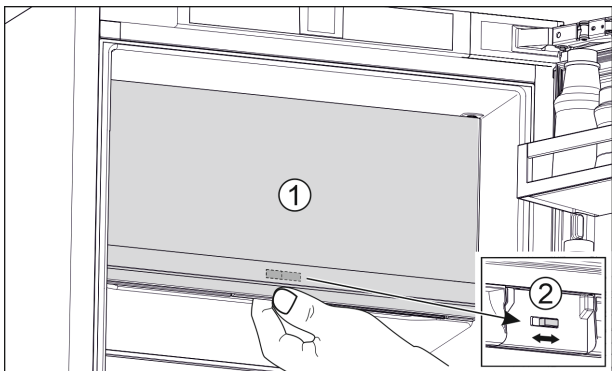

Fig. 6

- ▶ Κλείστε την πόρτα του τμήματος κατάψυξης \*\*\*\* (1).
- ▶ Πιάστε από κάτω στην πόρτα τμήματος κατάψυξης \*\*\*\*.
- ▶ Σπρώξτε τον σύρτη (2) είτε προς τα δεξιά είτε προς τα αριστερά.

## 14 Αλλαγή φοράς ανοίγματος πόρτας

Εργαλείο

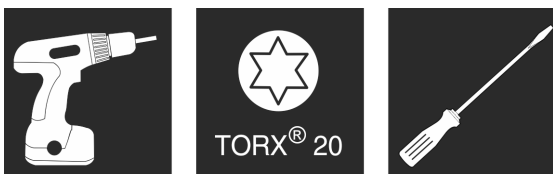

Fig. 7

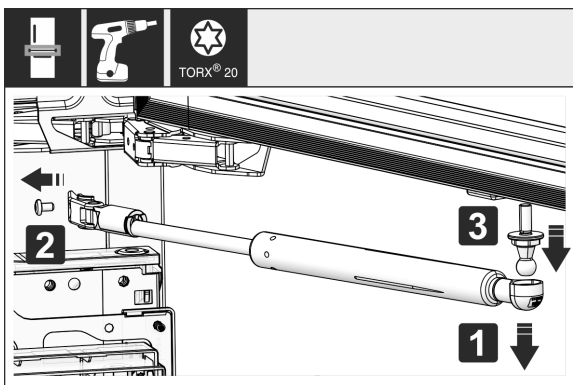

Fig. 8

- ▶ Αφαίρεση αποσβεστήρα κλεισίματος: Αφαιρέστε τον αποσβεστήρα κλεισίματος από τον σφαιρικό πείρο (1), ξεβιδώστε το στήριγμα (2). Αφαιρέστε τον σφαιρικό πείρο με κατσαβίδι (3).

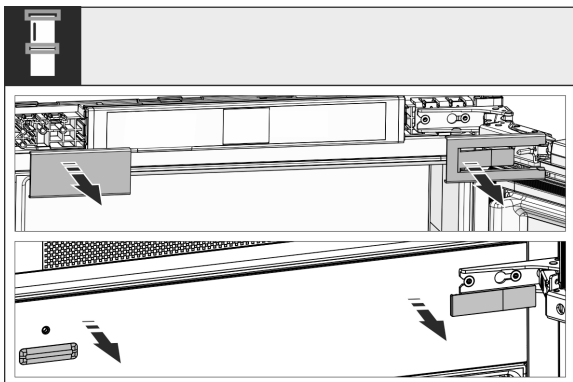

Fig. 9

- ▶ Αφαιρέστε τα καλύμματα.

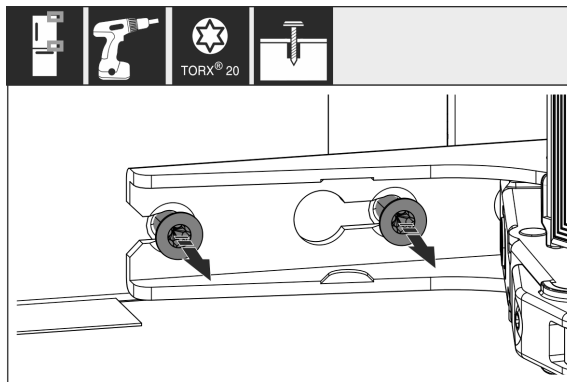

Fig. 10

- ▶ Λασκάρετε τις βίδες από όλους τους μεντεσέδες, μην τις ξεβιδώνετε όμως.

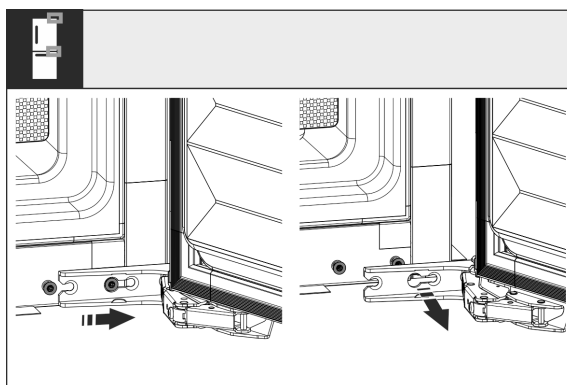

Fig. 11

- ▶ Αφαίρεση πόρτας: Ωθήστε την πόρτα προς τα εμπρός και μετά προς τα έξω, απαγκιστρώστε τη και παραμερίστε τη στην άκρη.

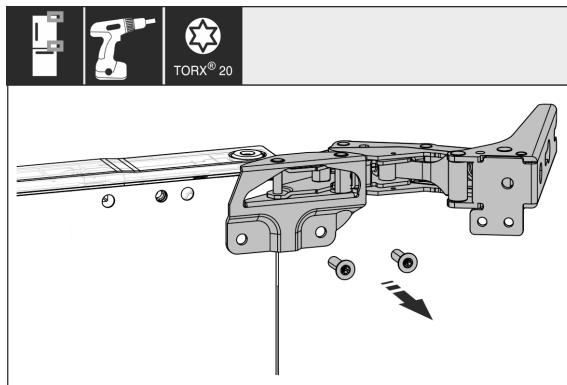

Fig. 12

- ▶ Ξεβιδώστε όλους τους μεντεσέδες και παραμερίστε τους στην άκρη μαζί με τις βίδες.

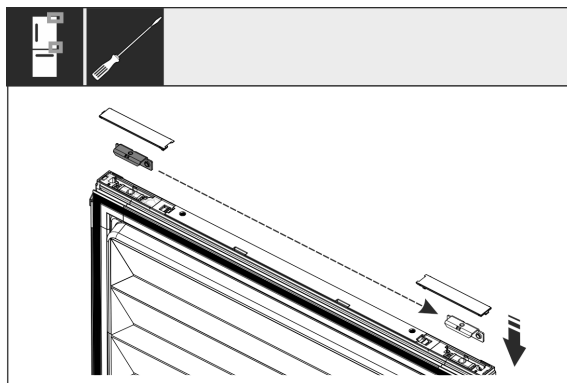

Fig. 13



# Εντοιχισμός της συσκευής στην εσοχή

- ▶ Αφαιρέστε τη γωνία επάνω και κάτω από την πόρτα και μεταφέρετε τη στην άλλη πλευρά. Πρέπει να μεταφέρετε τη γωνία για το βίδωμα των μεντεσέδων.

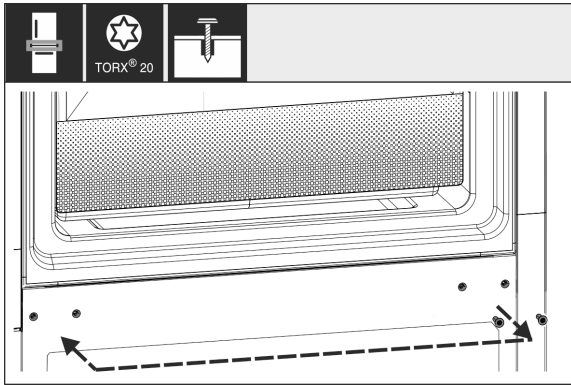

Fig. 14

- ▶ Schrauben für die Scharnierbefestigung umsetzen. Nach dem Umsetzen nicht festschrauben, die Scharniere müssen später eingehängt werden.

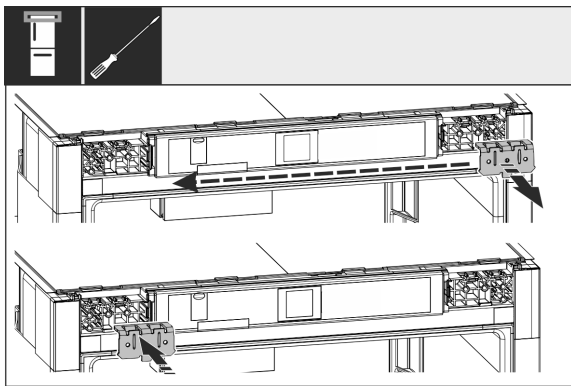

Fig. 15

- ▶ Μεταφέρετε τις γωνίες στερέωσης στην απέναντι πλευρά.

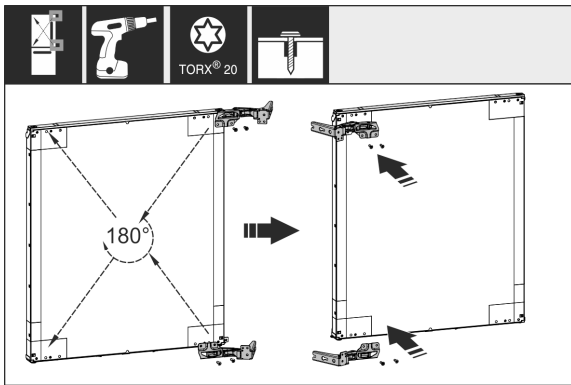

Fig. 16

- ▶ Μετακινήστε όλους τους μεντεσέδες υπό γωνία 180° στην απέναντι πλευρά και σφίξτε τους.

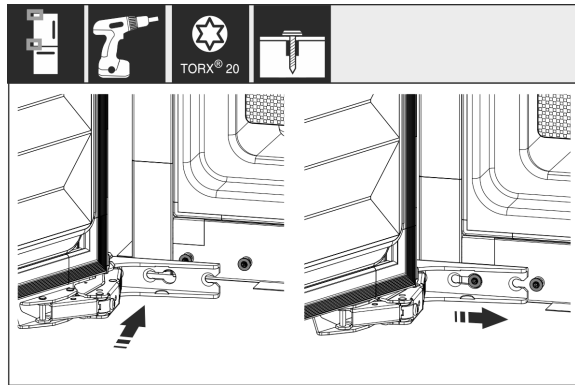

Fig. 17

- ▶ Επανατοποθέτηση πόρτας: Αναρτήστε την πόρτα με τους μεντεσέδες και σφίξτε τις βίδες.

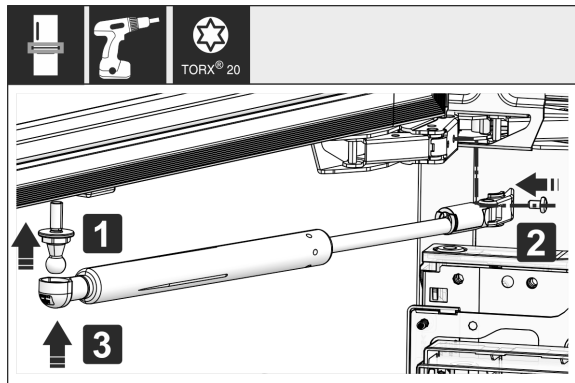

Fig. 18

- ▶ Επανατοποθέτηση αποσβεστήρα κλεισίματος: Βιδώστε τον σφαιρικό πείρο (1), σφίξτε το στήριγμα (2) και αναρτήστε τον αποσβεστήρα κλεισίματος στον σφαιρικό πείρο.
- ▶ Ελέγξτε και ενδεχομένως σφίξτε ξανά όλες τις βίδες.

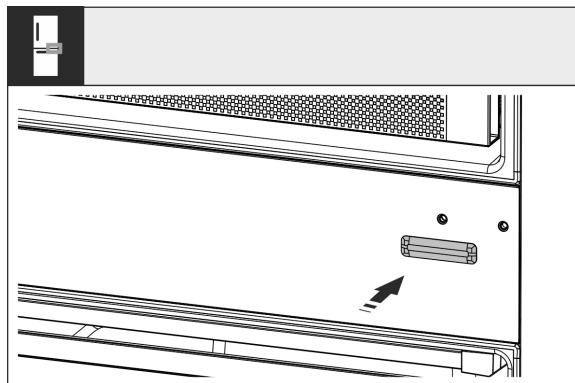

Fig. 19

- ▶ Τοποθετήστε ξανά το κάλυμμα κάτω αριστερά. Τοποθετήστε ξανά τα άλλα καλύμματα μόνο μετά τον εντοιχισμό στο έπιπλο.

## 15 Εντοιχισμός της συσκευής στην εσοχή

Εργαλείο

# Εντοιχισμός της συσκευής στην εσοχή

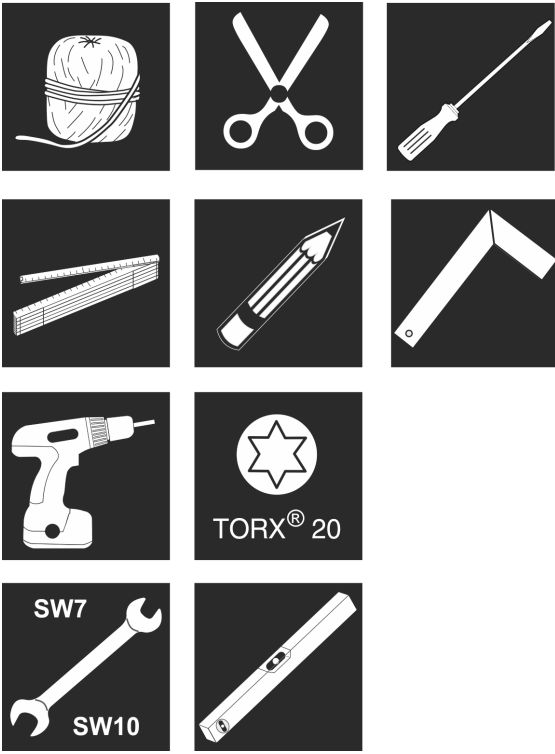

Fig. 20

Παρεχόμενα εξαρτήματα εγκατάστασης

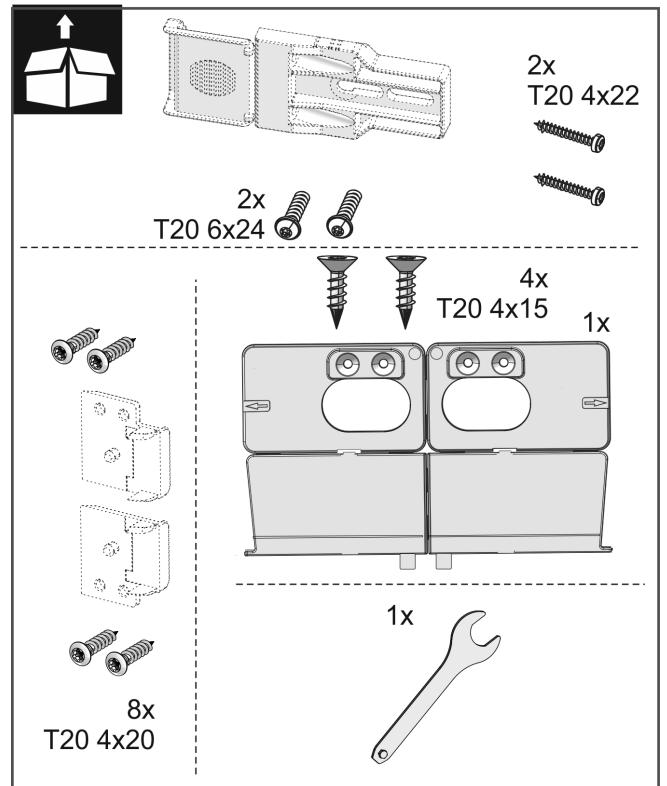
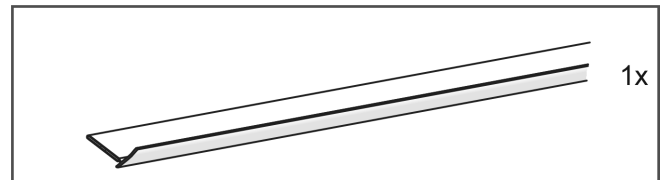
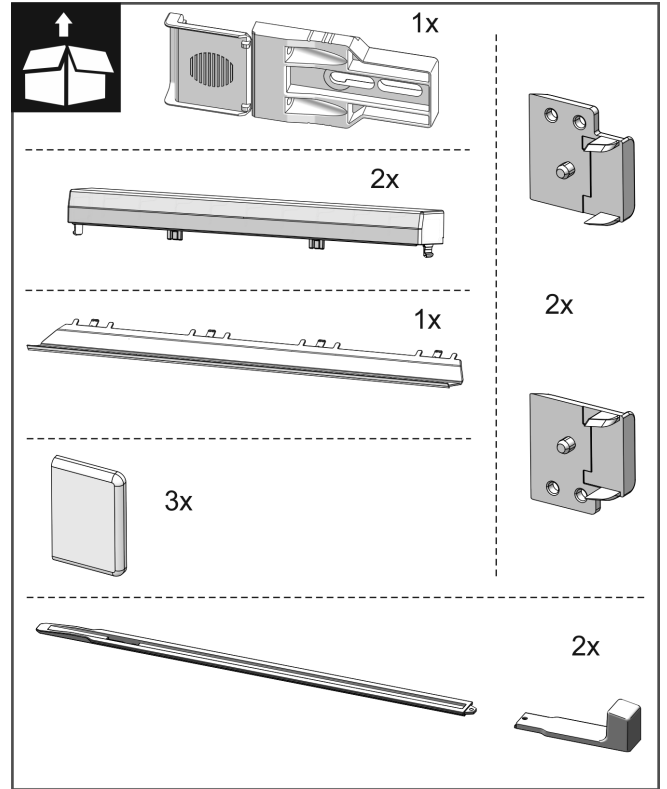

Fig. 21

# Εντοιχισμός της συσκευής στην εσοχή

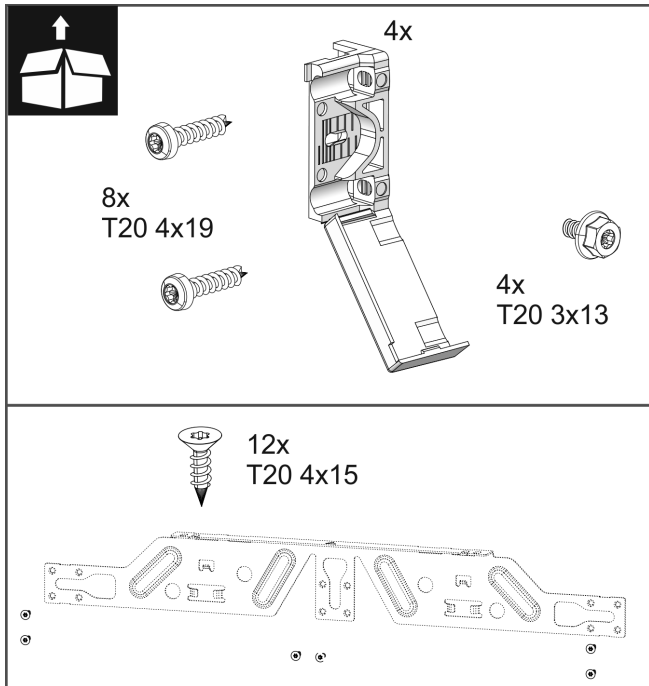

Fig. 22

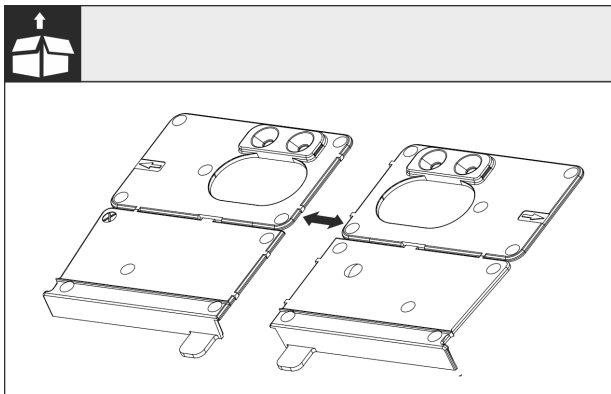

Fig. 23

- ▶ Χωρίστε τη γωνία εγκατάστασης δαπέδου στη διάτρητη γραμμή.

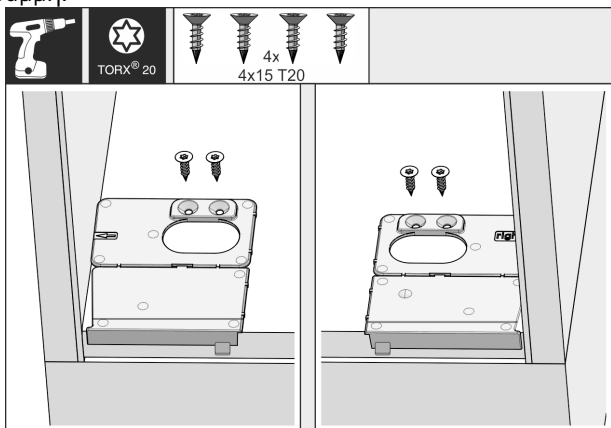

Fig. 24

## ΠΡΟΣΟΧΗ

Σωστό βάθος εντοιχισμού της συσκευής.

- ▶ Η χρήση της γωνίας εγκατάστασης εξασφαλίζει το σωστό βάθος εγκατάστασης της συσκευής.
- ▶ Βιδώστε τη γωνία εγκατάστασης δαπέδου είτε δεξιά είτε αριστερά, σε πλήρη επαφή ("πρόσωπο") με το πλευρικό τοίχωμα πάνω στο δάπεδο της υποδοχής του επίπλου εντοιχισμού.

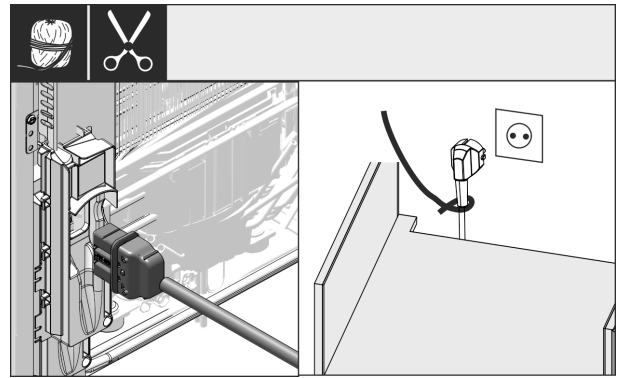

Fig. 25

- ▶ Αφαιρέστε το καλώδιο τροφοδοσίας από το συνοδευτικό πακέτο και τοποθετήστε το στην πίσω πλευρά της συσκευής. Περάστε το φινι ρεύματος δικτύου με τη βοήθεια ενός κορδονιού σε μια ελεύθερα προσβάσιμη πρίζα.

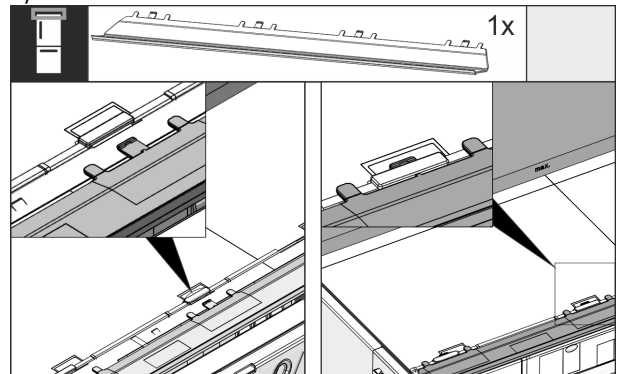

Fig. 26

- ▶ Εισάγετε το διακοσμητικό διόρθωσης στην επάνω πλευρά της συσκευής. Το διακοσμητικό κάλυμμα μπορεί να μετακινηθεί και προς τις δύο πλευρές.

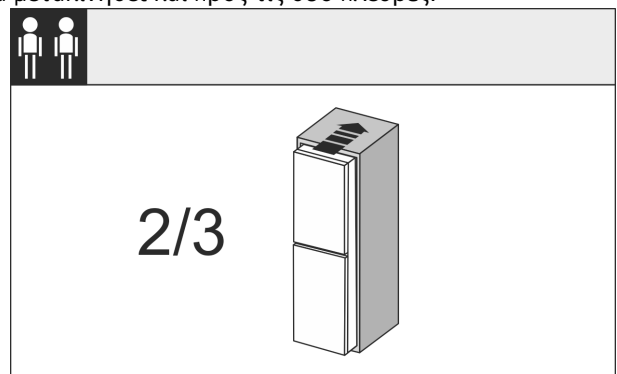

Fig. 27

- ▶ Εισάγετε τη συσκευή κατά 2/3 μέσα στην υποδοχή του επίπλου εντοιχισμού.

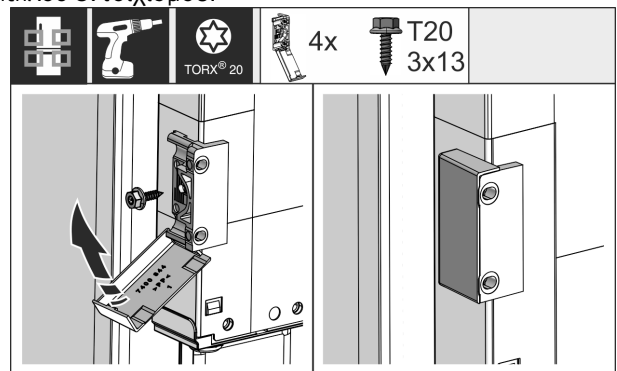

Fig. 28

## Εντοιχισμός της συσκευής στην εσοχή

- ▶ Τοποθετήστε τις γωνίες στερέωσης. Τοποθετήστε τις γωνίες στερέωσης στο ύψος των λαβών της πόρτας του επίπλου. Μετά την τοποθέτηση, τοποθετήστε τα καλύμματα πάνω στη γωνία.

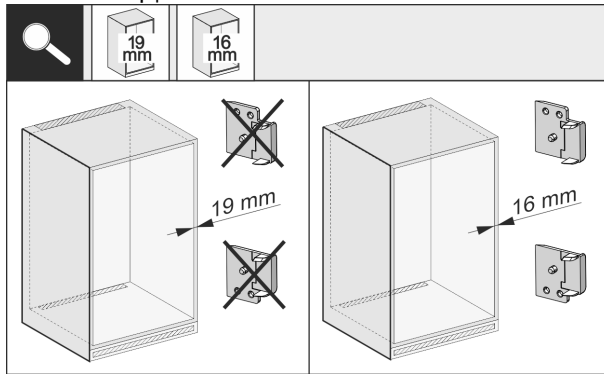

Fig. 29

- ▶ Ελέγξτε αν το πλευρικό τοίχωμα του επίπλου έχει πάχος 16 mm ή 19 mm.

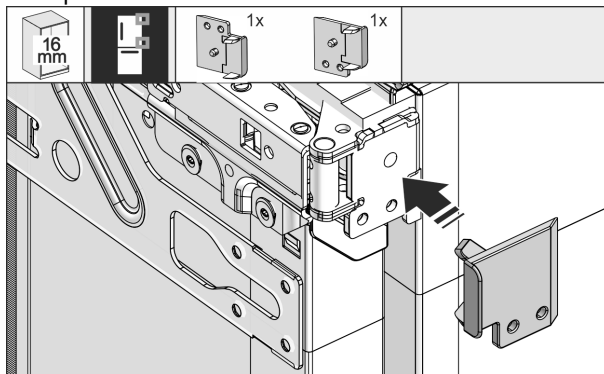

Fig. 30

- ▶ Για τοιχώματα επίπλου πάχους 16 mm: Κουμπώστε αποστάτη σε όλους τους μεντεσέδες. Για τοιχώματα επίπλου πάχους 19 mm δεν χρειάζεται αποστάτης.

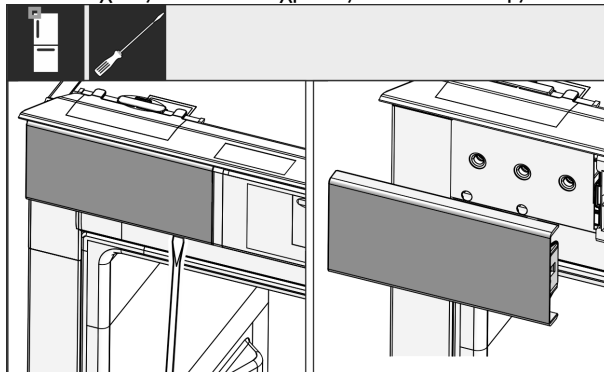

Fig. 31

- ▶ Χρησιμοποιώντας ένα κατσαβίδι λασκάρετε το κάλυμμα πάνω αριστερά και κατόπιν αφαιρέστε το.

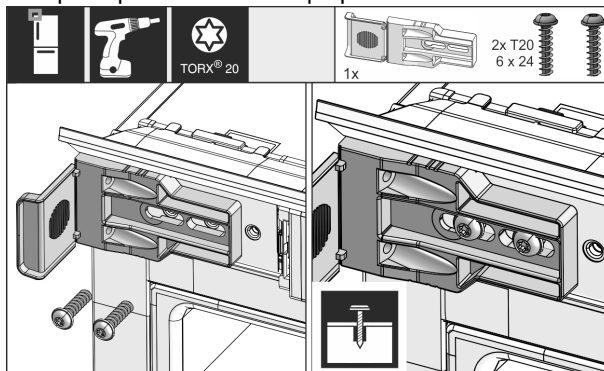

Fig. 32

- ▶ Βιδώστε τη γωνία στερέωσης χωρίς να τη σφίξετε. Η γωνία θα πρέπει να μπορεί ακόμα να μετακινηθεί ελαφρά.

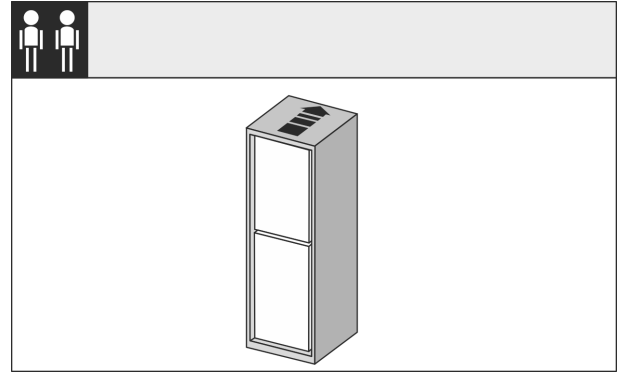

Fig. 33

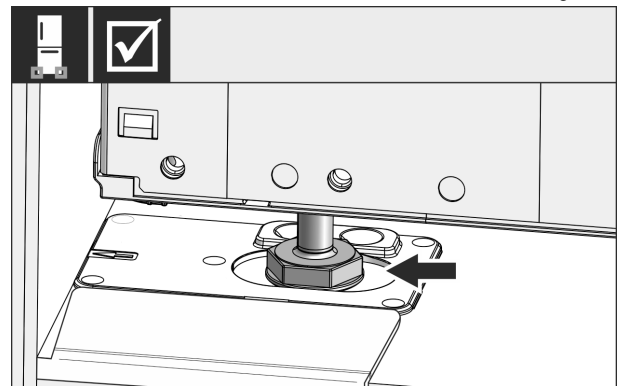

Fig. 34

- ▶ Εισάγετε τώρα τη συσκευή ολόκληρη μέσα στην εσοχή του επίπλου. Τα ρυθμιζόμενα πόδια πρέπει και στις δύο πλευρές να εφαρμόζουν στα ανοίγματα των γωνιών τοποθέτησης δαπέδου.

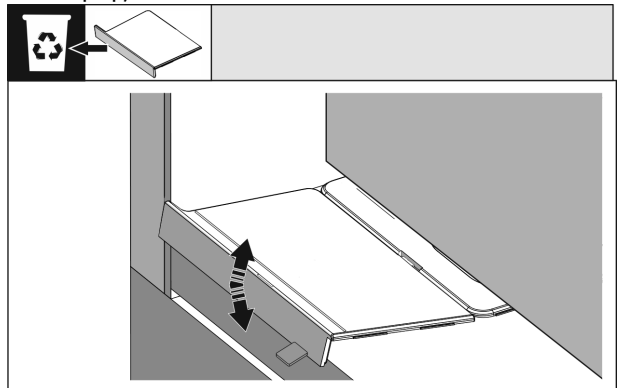

Fig. 35

- ▶ Αφαιρέστε τον μπροστινό αναστολέα της γωνίας τοποθέτησης δαπέδου. Ελευθερώστε τον αναστολέα κινώντας τον και, αν χρειάζεται, αποσπάστε τον με τη βοήθεια μιας πένσας.

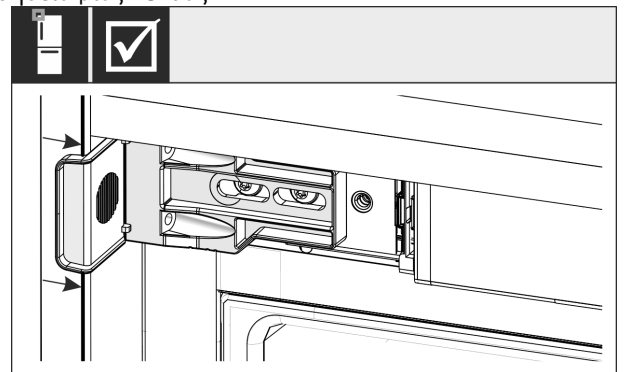

Fig. 36

# Εντοιχισμός της συσκευής στην εσοχή

- ▶ Ελέγξτε αν η συσκευή έρχεται πρόσωπο με την εσοχή του επίπλου. Η γωνία στερέωσης πρέπει να βρίσκεται σε πλήρη επαφή με το πλευρικό τοίχωμα της υποδοχής του επίπλου εντοιχισμού.

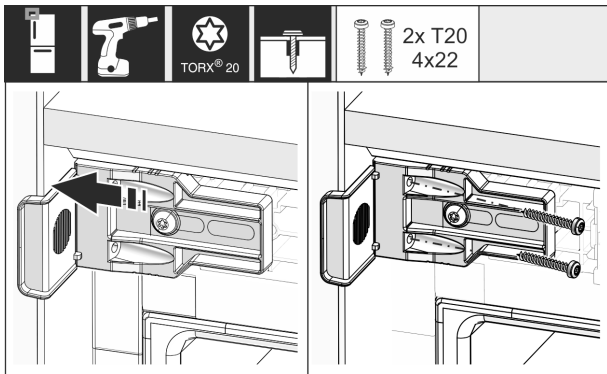

Fig. 37

- ▶ Μετακινήστε τη γωνία έτσι ώστε να έρθει πρόσωπο με το πλευρικό τοίχωμα της εσοχής του επίπλου. Τώρα σφίξτε καλά όλες τις βίδες.

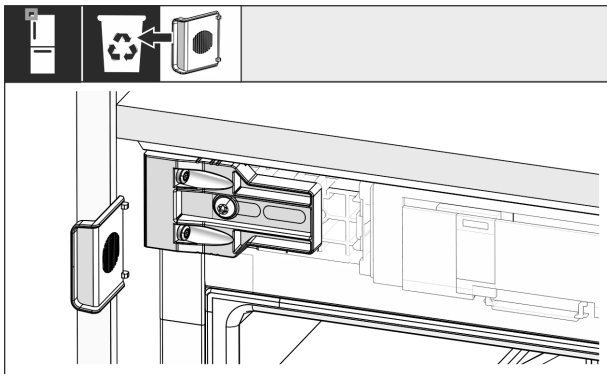

Fig. 38

- ▶ Στην πλευρά της λαβής επάνω, σπάστε τον αναστολέα της γωνίας και πετάξτε τον.

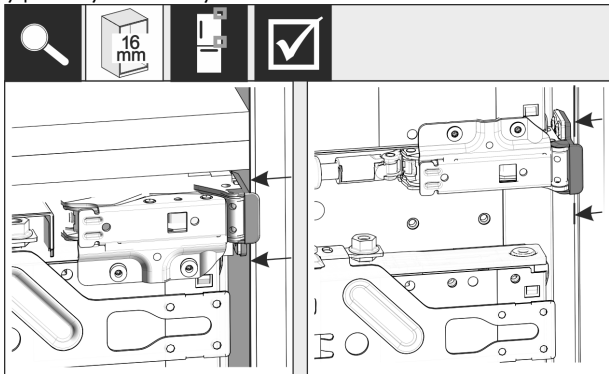

Fig. 39

- ▶ Για πλευρικά τοιχώματα επίπλου πάχους 16 mm πρέπει στην πλευρά των μεντεσέδων οι αποστάτες να τερματίζουν στο πλευρικό τοίχωμα της εσοχής του επίπλου.

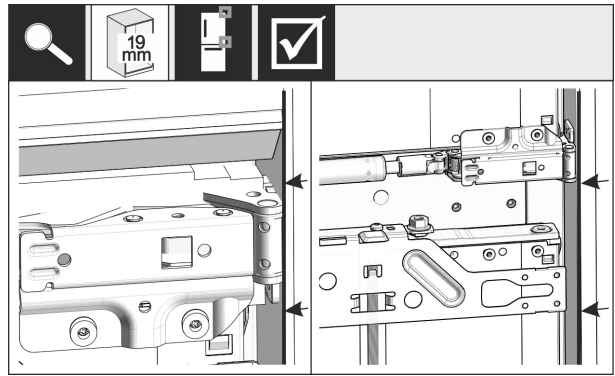

Fig. 40

- ▶ Για πλευρικά τοιχώματα επίπλου πάχους 19 mm ευθυγραμμίστε τις μπροστινές ακμές των μεντεσέδων ώστε να έρχονται πρόσωπο με την μπροστινή πλευρά του πλευρικού τοιχώματος του επίπλου.

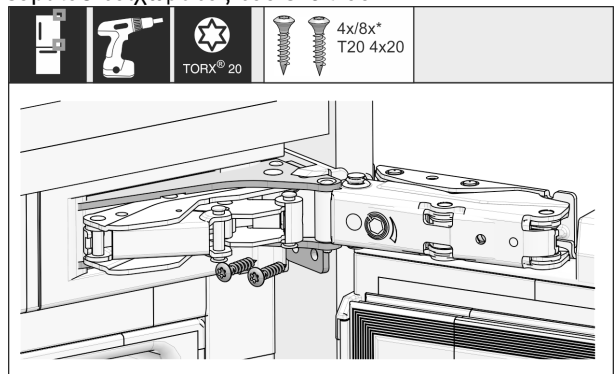

Fig. 41

- ▶ Βιδώστε τώρα τη συσκευή στην πλευρά των μεντεσέδων

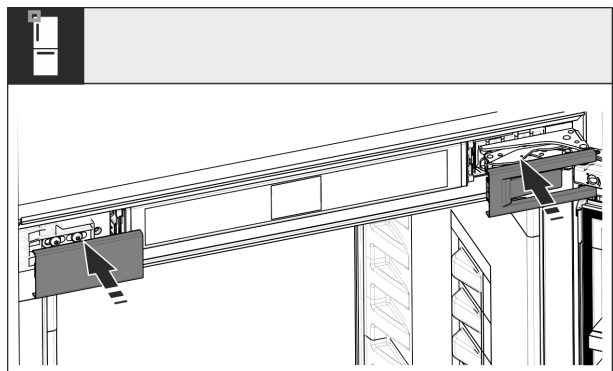

Fig. 42

- ▶ Τοποθετήστε τα καλύμματα.

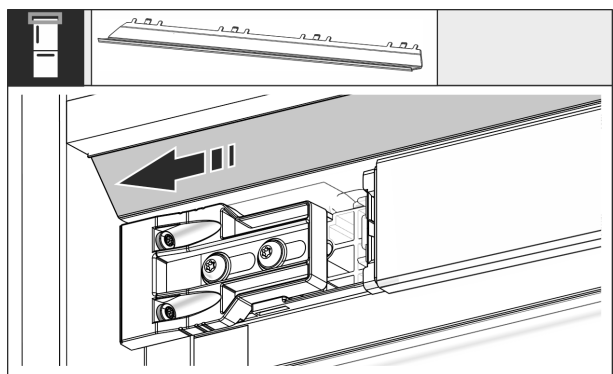

Fig. 43

- ▶ Μετακινήστε το διακοσμητικό κάλυμμα έτσι ώστε να εδράσει πρόσωπο στο πλαίσιο του τοιχώματος του επίπλου.



# Εντοιχισμός της συσκευής στην εσοχή

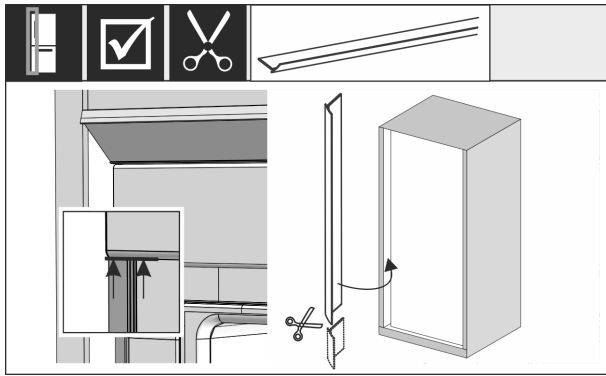

Fig. 44

- Το σιρίτι είναι μαγνητικό. Εφαρμόστε το σιρίτι κάτω από το πάνω κάλυμμα και πιέστε το να κάνει επαφή. Αν χρειάζεται, κοντύνετε το σιρίτι στο απαιτούμενο μήκος με ένα κοφτερό ψαλίδι.

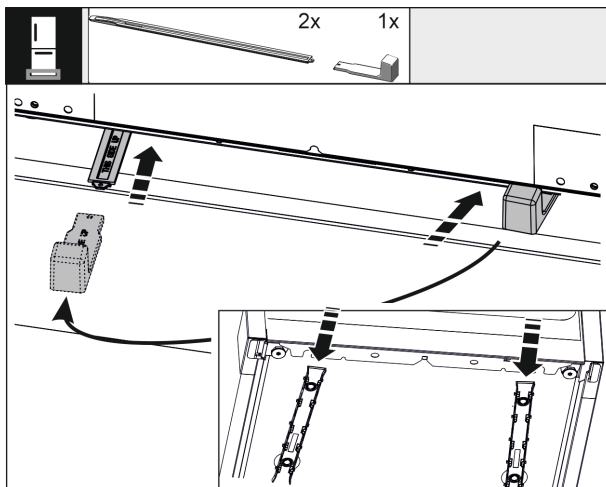

Fig. 45

Η ρύθμιση ύψους πρέπει να χρησιμοποιείτε οπωσδήποτε για τη βελτιστοποίηση των θορύβων.

- Για να σταθεροποιήσετε τη συσκευή πίσω κάτω: Τοποθετήστε τη λαβή στη ράγα της ρύθμισης ύψους και εισάγετε τη ράγα στον πάτο της συσκευής. Τραβήξτε έξω τη λαβή και κάντε το ίδιο με τη δεύτερη ράγα.

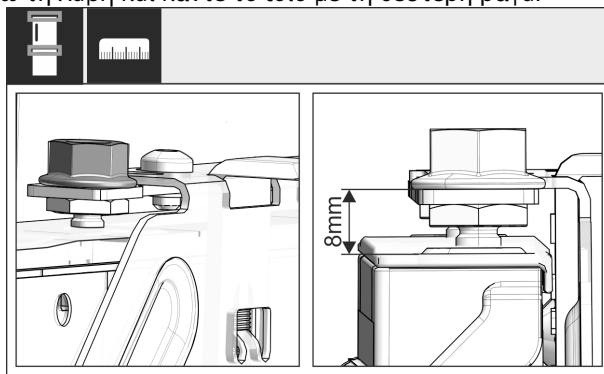

Fig. 46

- Κλείστε την πόρτα και ελέγξτε την προρύθμιση των 8 mm από την πάνω πλευρά της πόρτας της συσκευής μέχρι το σημείο εφαρμογής της τραβέρσας

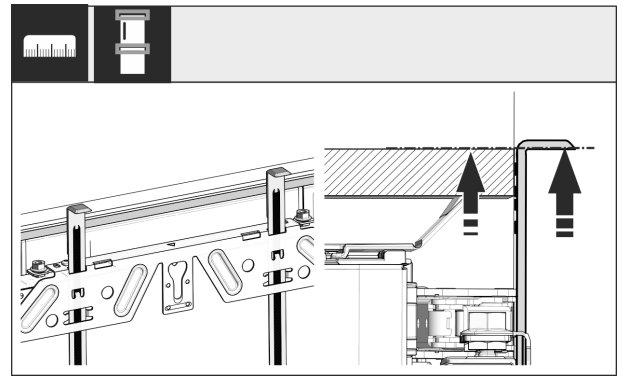

Fig. 47

- Σπρώξτε προς τα επάνω τους οδηγούς τοποθέτησης στο ύψος της πόρτας του επίπλου των διπλών προσόψεων του επίπλου. Κάτω ακμή τερματισμού οδηγού τοποθέτησης = επάνω ακμή της πόρτας που θα τοποθετηθεί.

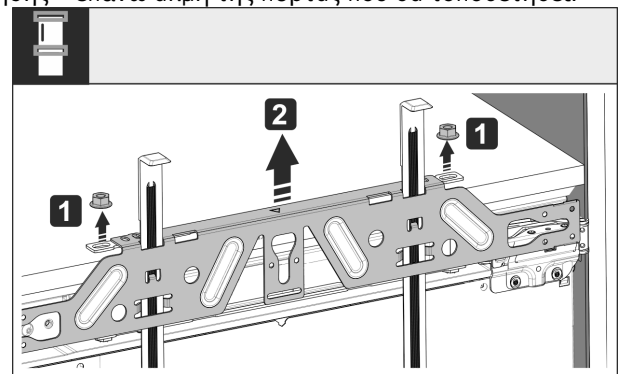

Fig. 48

- Λύστε τα κόντρα παξιμάδια και αφαιρέστε την τραβέρσα στερέωσης.

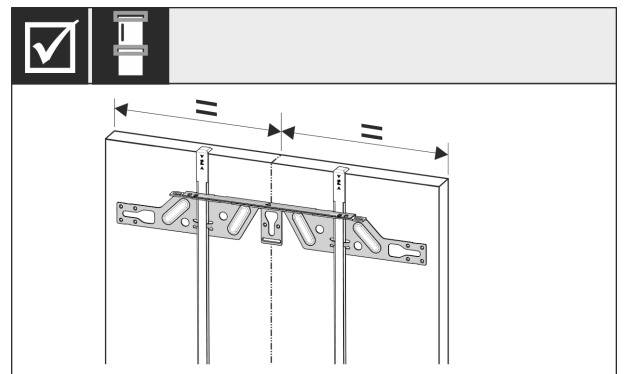

Fig. 49

- Αναρτήστε την τραβέρσα στερέωσης στην εσωτερική πλευρά της πόρτας του επίπλου και κεντράρετέ την.

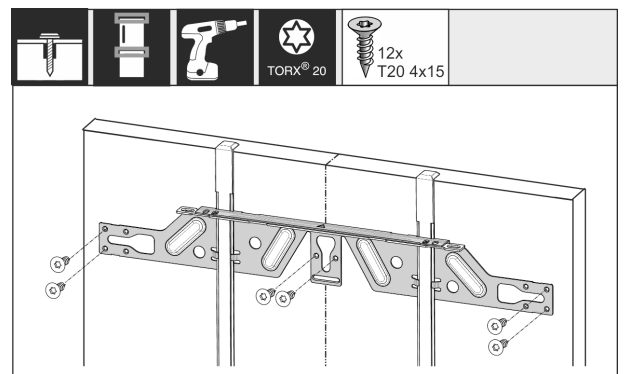

Fig. 50

# Εντοιχισμός της συσκευής στην εσοχή

- ▶ Τοποθετήστε την τραβέρσα στερέωσης σε πόρτες από μορισανίδα με τουλάχιστον 6 βίδες, σε μασίφ πόρτες με τουλάχιστον 4 βίδες. Τοποθετήστε τις βίδες στις μασίφ πόρτες όσο το δυνατό πιο εξωτερικά.

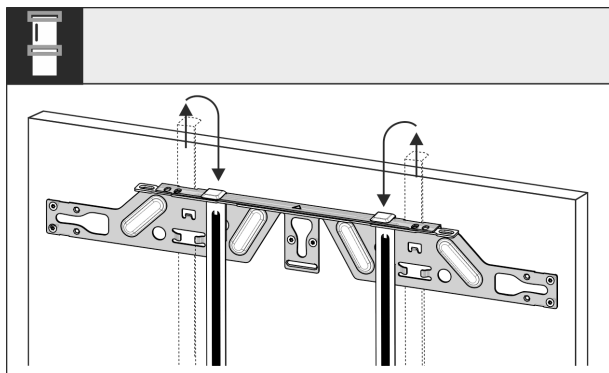

Fig. 51

- ▶ Τραβήξτε έξω τους οδηγούς τοποθέτησης και εισάγετε υπό γωνία στο παρακείμενο άνοιγμα υποδοχής.

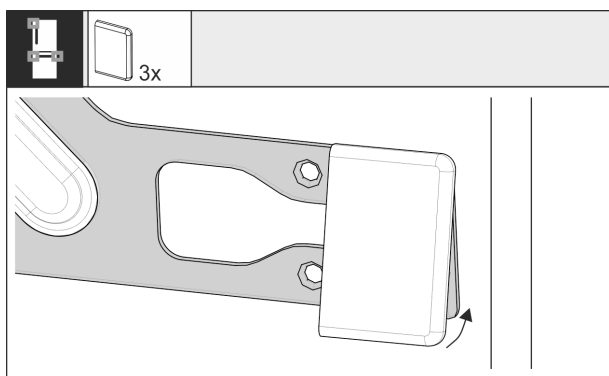

Fig. 52

- ▶ Στην επάνω πόρτα, στην πλευρά της λαβής, κομψώστε το κάλυμμα στην τραβέρσα στερέωσης. Στο βαγονέτο, ξεκομψώστε τα καλύμματα στις δύο πλευρές της τραβέρσας

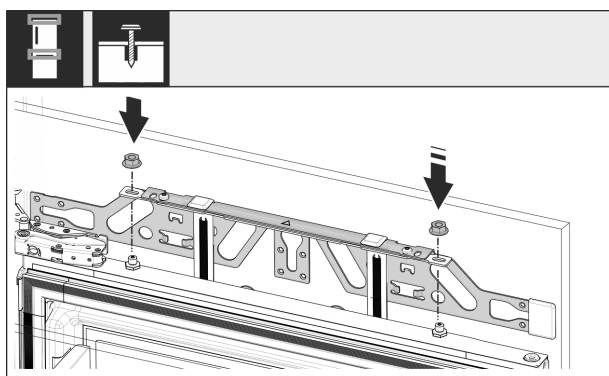

Fig. 53

- ▶ Αναρτήστε τις πόρτες του επίπλου και βιδώστε ξανά πρόχειρα τα κόντρα παξιμάδια στους πείρους ρύθμισης.

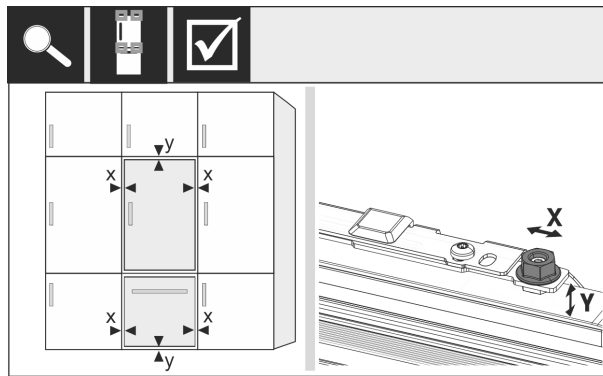

Fig. 54

- ▶ Ευθυγραμμίστε την πόρτα του επίπλου με τους πείρους ρύθμισης προς την κατεύθυνση X και Y.

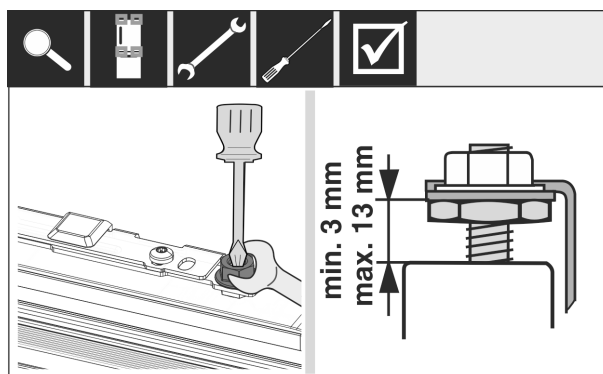

Fig. 55

- ▶ Σφίξτε τα κόντρα παξιμάδια και ελέγξτε το ύψος ρύθμισης.

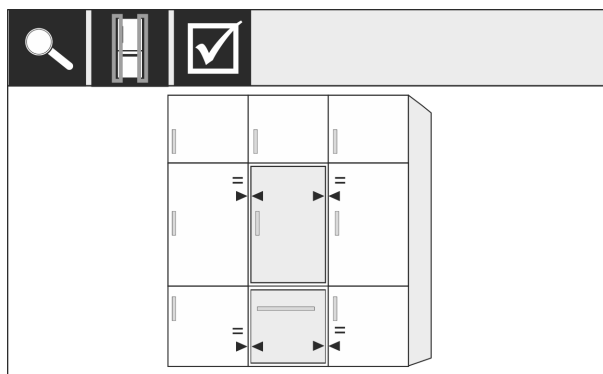

Fig. 56

- ▶ Ελέγξτε την απόσταση της πόρτας από τις παρακείμενες πόρτες επίπλου.

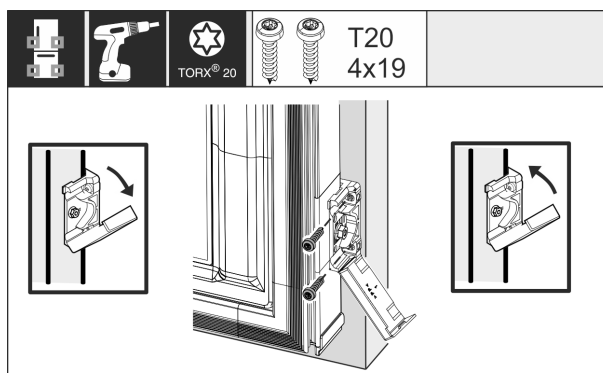

Fig. 57

## Προσόψεις επίπλων

- Για την τοποθέτηση της γωνίας στερέωσης στην πόρτα του επίπλου, ανοίξτε ξανά το κάλυμμα. Ευθυγραμμίστε την μπροστινή ακμή της γωνίας στερέωσης παράλληλα με την ακμή της πόρτας του επίπλου και σφίξτε τη γωνία. Ανεβάστε πάλι το κάλυμμα.

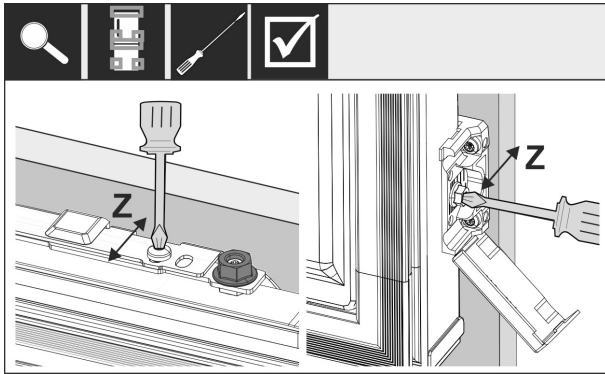

Fig. 58

- Ευθυγραμμίστε την πόρτα του επίπλου στην κατεύθυνση Z: Λύστε τη βίδα ρύθμισης στην τραβέρσα στερέωσης και τη βίδα στη γωνία στερέωσης, μετά μετακινήστε την πόρτα.

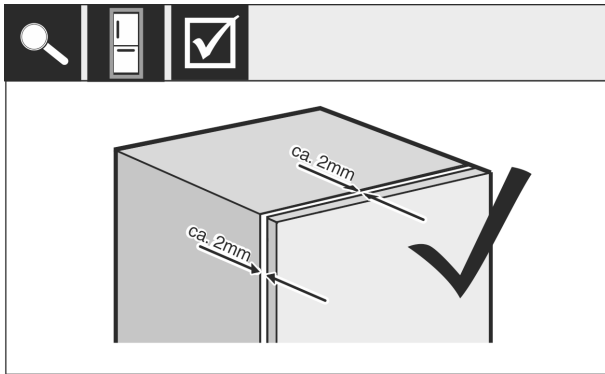

Fig. 59

- Ελέγξτε την απόσταση ανάμεσα στην πόρτα του επίπλου και στο σώμα του επίπλου. Ελέγξτε και ενδεχομένως σφίξτε ξανά όλες τις βίδες.

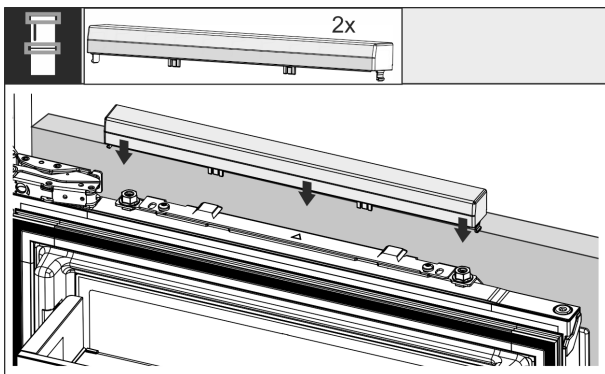

Fig. 60

- Κουμπώστε το επάνω κάλυμμα.

Ελέγξτε τα ακόλουθα σημεία, για να βεβαιωθείτε ότι έχει εντοιχιστεί σωστά η συσκευή. Διαφορετικά ενδέχεται να δημιουργηθεί πάγος, δημιουργία συμπυκνωμάτων και να προκύψουν δυσλειτουργίες:

- ▷ Η πόρτα πρέπει να κλείνει σωστά.
- ▷ Η πόρτα του επίπλου δεν πρέπει να εφάπτεται στο σώμα του επίπλου.

## 16 Προσόψεις επίπλων

### 16.1 Διαστάσεις

Ανάλογα με την έκδοση της συσκευής χρειάζεστε μία πόρτα επίπλου ή δύο πόρτες επίπλου. Η διάσταση της αντίστοιχης πόρτας (πορτών) επίπλου εξαρτάται από τη συνολική διάσταση της εσοχής και το πάχος του σώματος του επίπλου.

#### Υπόδειξη

Λάβετε υπόψη σας τις σχετικές διαστάσεις της συσκευής και της εσοχής καθώς και τα σχέδια εντοιχισμού.

#### Γενικές οδηγίες:

- Λάβετε υπόψη τις προτάσεις μας για τις συγκεκριμένες συσκευές σχετικά με τις διαστάσεις και το βάρος για μόνιμη τοποθέτηση στην πόρτα (βλέπε 6 Βάρη πρόσωσης επίπλου).
- Το πάχος του σώματος του επίπλου θα πρέπει να ανέρχεται τουλάχιστον σε 16 mm και μέγιστο σε 19 mm.
- Προσέξτε για μια τοποθέτηση δίφυλλης πόρτας επίπλου τη θέση του αρμού.

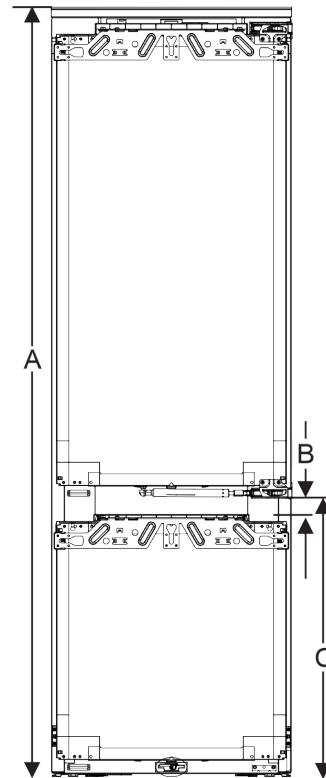

Fig. 61 Θέση αρμού κάτω διαμερίσματος

Ύψος εσοχής	Ύψος συσκευής (A) (mm)	Απόσταση (B) (mm)	Θέση αρμού (C) κάτω διαμερίσματος (mm)
178	1770	34	612+34

Ύψος εσοχής 178	
Ύψος συσκευής (A) (mm)	1770
Απόσταση (B) (mm)	34
Θέση αρμού (C) κάτω διαμερίσματος (mm)	612+34

## Άλλη πόρτα επίπλου από πάνω, από κάτω ή δίπλα:

- Ο κάθετος αρμός ανάμεσα στις πόρτες επίπλου πρέπει να ανέρχεται σε 4 mm.
- Ο οριζόντιος αρμός ανάμεσα στις πόρτες επίπλου πρέπει να ανέρχεται σε 4 mm. Ελέγξτε εδώ τα χαρακτηριστικά σύγκρουσης. (βλέπε 16.3 Ρύθμιση αρμού χωρίς σύγκρουση)

## Βάρος και μεντεσέδες:

- Σε βαριές προσόψεις επίπλων, η καταπόνηση του μεντεσέ είναι πολύ μεγάλη. Ενδέχεται να υποστεί ζημιά ο μεντεσές. Για τον σκοπό αυτό λάβετε υπόψη σας το μέγιστο βάρος για τη συσκευή σας που αναφέρεται στο κεφάλαιο Βάρη μπροστινού μέρους επίπλου (βλέπε 6 Βάρη πρόσωσης επίπλου).
- Εάν η πρόσοψη του επίπλου υπερβαίνει το μέγιστο επιτρεπόμενο βάρος, μπορεί να βοηθήσει μια συσκευή με τεχνολογία επάλληλης πόρτας, επειδή το βάρος παραλαμβάνεται από περισσότερους μεντεσέδες του επίπλου.
- Εάν χρησιμοποιείτε μακριές προσόψεις επίπλου, που προεξέχουν πολύ από τις συσκευές, προτείνουμε τη χρήση ενός πρόσθετου μεντεσέ πόρτας (π.χ. Kamat), ο οποίος θα διαθέτει υποχρεωτικά το ίδιο σημείο περιστροφής όπως ο μεντεσές για σταθερές πόρτες που χρησιμοποιείται στη συσκευή. Με τη χρήση ενός ακόμη μεντεσέ (Kamat) κατανέμεται το βάρος σε περισσότερα σημεία. Η χρήση ενός πακτωμένου μεντεσέ διόρθωσης προτείνεται σε ψηλές προσόψεις επίπλου, για την αντιμετώπιση παραμόρφωσης (κυρτό/κοίλο).

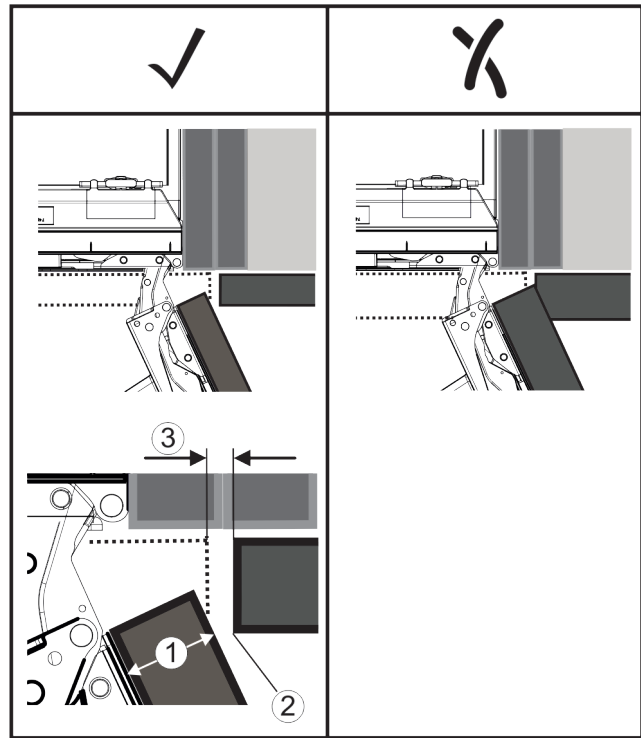

Fig. 62

(1) Πάχος πρόσωσης (FD) (2) Ακτίνα ακμών (R) (3) Αρμός (S)

## 16.2 Τοποθέτηση πρόσωσης (-εων) επίπλου

### Προσέχετε κατά την τοποθέτηση:

- Η πρόσωση του επίπλου πρέπει να είναι τοποθετημένη συμμετρικά με την πόρτα του ψυγείου.
- Η πρόσωση του διπλανού επίπλου βρίσκεται ακριβώς στο ίδιο επίπεδο.
- Η πρόσωση του διπλανού επίπλου έχει την ίδια ακτίνα ακμών όπως η πρόσωση της συσκευής.
- Η πρόσωση του επίπλου είναι επίπεδη και χωρίς τάσεις.
- Η πρόσωση του επίπλου έχει μια ελάχιστη ρύθμιση βάθους περ. 2 mm από το σώμα.
- ▶ Εντοιχίστε τη συσκευή στην εσοχή.
- ▶ Στερεώστε την πρόσωση του επίπλου στην πόρτα της συσκευής.
- ▶ Ελέγξτε την πρόσωση του επίπλου για σύγκρουση. (βλέπε 16.3 Ρύθμιση αρμού χωρίς σύγκρουση)

## 16.3 Ρύθμιση αρμού χωρίς σύγκρουση

Αφού τοποθετήσετε την πρόσωση (-εις) επίπλου, πρέπει να ελέγχετε ότι δεν συγκρούονται μεταξύ τους οι προσόψεις του επίπλου.

FD(1) (mm)	R (2) = 0 mm		R = 1,2 mm		R = 2 mm		R = 3 mm	
	G <sub>min</sub>	G <sub>max</sub>	G <sub>min</sub>	G <sub>max</sub>	G <sub>min</sub>	G <sub>max</sub>	G <sub>min</sub>	G <sub>max</sub>
16	0,3	0,9	0,1	0,4	0,1	0,2	0,1	0,2
19	0,7	2,4	0,3	1,9	0,23	3,25	0,1	0,8
20	2	4,3	1,5	3,6	1	3,1	0,6	2,7
22	3,5	6,3	3	5,6	2,6	5,3	2,1	4,6
24	5,5	8,3	5	7,8	4,5	7,4	4	6,9
26	7,6	10,7	7	10,3	6,6	9,9	6,2	9,4

Fig. 63 Πίνακας οριακών περιοχών αρμού

G<sub>min</sub> = κάτω οριακή περιοχή του αρμού σε mm

G<sub>max</sub> = άνω οριακή περιοχή του αρμού σε mm

### Υπόδειξη

Στις διορθώσεις προσέχετε πάντα, ώστε η πρόσωση του επίπλου να είναι προσαρμοσμένη στη γενική εμφάνιση της πρόσωσης.

### Έλεγχος χαρακτηριστικών σύγκρουσης και ανάλογη διόρθωση:

- ▶ Προσδιορίστε το πάχος της πρόσωσης και την ακτίνα ακμών.
- ▶ Στον πίνακα, διαβάστε την οριακή περιοχή για τον αρμό.
- ▶ Συγκρίνετε τον αρμό με τις τιμές από τον πίνακα.
- ▶ Πραγματοποιήστε μία από τις ακόλουθες ενέργειες ανάλογα με τον αξιολογημένο αρμό.

Αρμός	Περιγραφή
$S > G_{max}$	Εάν η διάσταση του αρμού είναι μεγαλύτερη από τις δύο οριακές τιμές, δεν χρειάζεται να προβείτε σε διόρθωση.
$S < G_{min}$	Εάν η διάσταση του αρμού είναι μικρότερη από τις δύο οριακές τιμές, πρέπει να αυξήσετε τη διάσταση του αρμού. Μια ακόμη δυνατότητα παρέχει η αύξηση της ακτίνας ακμών.
$G_{min} \leq S \leq G_{max}$	Εάν η διάσταση του αρμού βρίσκεται ανάμεσα στις δύο οριακές τιμές, πρέπει να εργαστείτε με ακρίβεια. Σε αυτές τις περιπτώσεις μπορεί εύκολα να προκύψουν συγκρούσεις.

# Δοχείο νερού

## 17 Δοχείο νερού

Το δοχείο νερού InfinitySpring βρίσκεται, ανάλογα με τη συσκευή, πίσω από το τελευταίο κάτω συρτάρι στο τμήμα συντήρησης ή στο τμήμα BioFresh

### 17.1 Τοποθέτηση δοχείου νερού

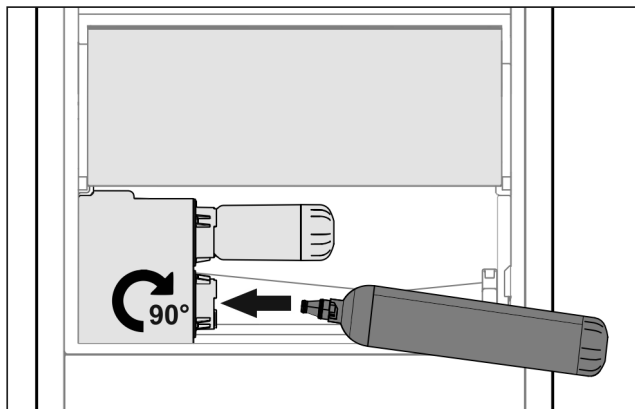

Fig. 64

- ▶ Αφαιρέστε το συρτάρι.
- ▶ Εισάγετε το δοχείο νερού και περιστρέψτε το περ. 90° δεξιόστροφα μέχρι να τερματίσει.
- ▶ Ελέγξτε, ότι το δοχείο νερού είναι στεγανό και δεν εξέρχεται νερό.
- ▶ Εισάγετε το συρτάρι.
- ▶ Εξαερώστε το σύστημα νερού (βλ. Οδηγίες συναρμολόγησης, Σύνδεση νερού)

Στη θέση του φίλτρου νερού μπορεί να χρησιμοποιηθεί ένα πρόσθετο δοχείο νερού.

#### Υπόδειξη

Μπορείτε να αποκτήσετε το δοχείο νερού σαν ανταλλακτικό.

## 18 Φίλτρο νερού

Το φίλτρο νερού βρίσκεται, ανάλογα με τη συσκευή, πίσω από το τελευταίο κάτω συρτάρι στο τμήμα συντήρησης ή στο τμήμα BioFresh.

Κατακρατεί αποθέσεις από το νερό και μειώνει τη γεύση χλωρίου.

- Για λειτουργία στην καθορισμένη δυναμικότητα, αντικαθιστάτε το φίλτρο το αργότερο κάθε 6 μήνες ή σε περίπτωση σαφούς μείωσης του ρυθμού ροής.
- Το φίλτρο νερού περιέχει ενεργό άνθρακα και μπορεί να απορριφθεί με τα κανονικά οικιακά απορρίμματα.

#### Υπόδειξη

Μπορείτε να προμηθευτείτε το φίλτρο νερού από το κατάστημα Liebherr-Hausgeräte στη διεύθυνση [home.liebherr.com/shop/de/deu/zubehor.html](http://home.liebherr.com/shop/de/deu/zubehor.html).

## 18.1 Τοποθέτηση φίλτρου νερού

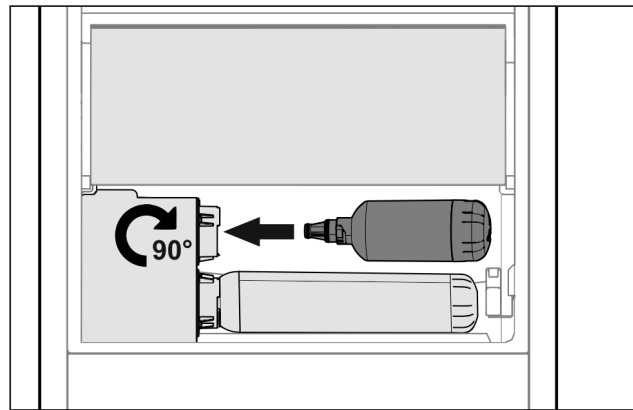

Fig. 65

- ▶ Αφαιρέστε το συρτάρι.
- ▶ Εισάγετε το φίλτρο νερού και περιστρέψτε το περ. 90° δεξιόστροφα μέχρι να τερματίσει.
- ▶ Ελέγξτε, ότι είναι στεγανό το φίλτρο και δεν εξέρχεται νερό.
- ▶ Εισάγετε το συρτάρι.



#### ΠΡΟΦΥΛΑΞΗ

Τα καινούργια φίλτρα νερού ενδέχεται να περιέχουν αιωρούμενα σωματίδια.

- ▶ Συλλέξτε και απορρίψτε 3 l νερό από το InfinitySpring.

▷ Το φίλτρο νερού είναι τώρα έτοιμο για χρήση.

## 19 Σύνδεση συσκευής



#### ΠΡΟΕΙΔΟΠΟΙΗΣΗ

Κίνδυνος πυρκαγιάς από ακατάλληλη σύνδεση! Εγκαύματα.

Ζημιές στη συσκευή.

- ▶ Μην χρησιμοποιείτε καλώδια προέκτασης.
- ▶ Μην χρησιμοποιείτε κλέμες.

#### ΠΡΟΣΟΧΗ

Κίνδυνος ζημιών από ακατάλληλη σύνδεση!

Ζημιές στη συσκευή.

- ▶ Μην συνδέετε τη συσκευή σε μετατροπείς αυτόνομων δικτύων, όπως π.χ. φωτοβολταϊκές εγκαταστάσεις ή γεννήτριες βενζίνης.

#### Υπόδειξη

Χρησιμοποιείτε αποκλειστικά το παρεχόμενο καλώδιο ρεύματος.

- ▶ Μπορείτε να παραγγείλετε ένα μεγαλύτερου μήκους καλώδιο ρεύματος από το τμήμα εξυπηρέτησης πελατών.

Βεβαιωθείτε ότι πληρούνται οι ακόλουθες προϋποθέσεις:

- Το είδος του ρεύματος και η τάση στο σημείο τοποθέτησης πρέπει να συμφωνούν με τα στοιχεία στην πινακίδα τύπου.
- Η πρίζα είναι γειωμένη σύμφωνα με τους κανονισμούς και προστατεύεται ηλεκτρικά με ασφάλεια.
- Το ρεύμα ενεργοποίησης της ασφάλειας βρίσκεται μεταξύ 10 A και 16 A.
- Η πρίζα είναι εύκολα προσβάσιμη.
- ▶ Ελέγξτε την ηλεκτρική σύνδεση.
- ▶ Συνδέετε το φις ρευματοληψίας στην τροφοδοσία τάσης.
- ▷ Το σύμβολο Liebherr εμφανίζεται στην οθόνη.



▷ Η ένδειξη αλλάζει στο σύμβολο αναμονής.

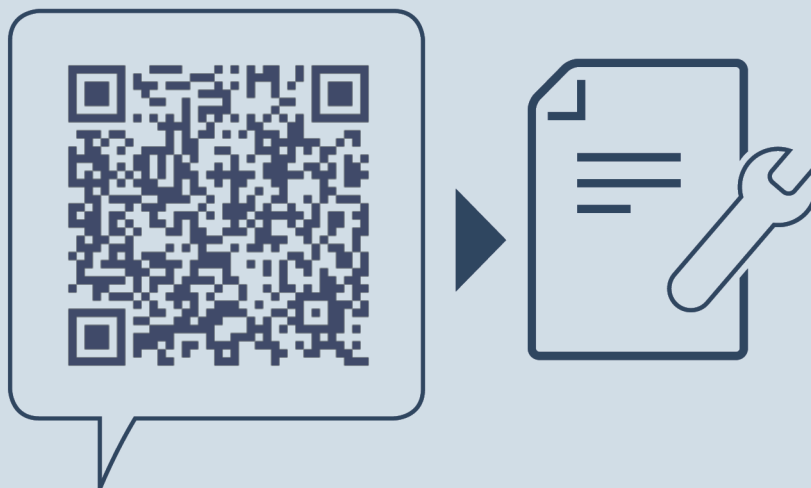

[home.liebherr.com/fridge-manuals](https://home.liebherr.com/fridge-manuals)

**EL** Εντοιχιζόμενο ψυγείο με εξωτερικό συρτάρι

Ημερομηνία έκδοσης: 20240429

**Ευρετήριο αρ.  
είδους: 7088412-00**

Liebherr-Hausgeräte Ochsenhausen GmbH  
Memminger Straße 77-79  
88416 Ochsenhausen  
Deutschland