Là où d'autres ont déjà renoncé

LR 626 G8 – LR 636 G8

LIEBHERR

Chargeuses sur chenilles



Poids en ordre de marche

16 460–19 360 kg

21 690–23 047 kg

Puissance moteur

110 kW / 150 CH

135 kW / 184 CH

Phase V / Tier 4f

Performance

Remarquable capacité de chargement
et cycles de fonctionnement rapides

Rentabilité

La rentabilité en série

Fiabilité

Robuste à tous les égards

Confort

Place, ergonomie et confort :
Tout en un

Facilité d'entretien

Entretien facile et réseau
de services performant





LR 626 G8 Litronic

Moteur

110 kW / 150 CH

Phase V / Tier 4f

Poids en ordre de marche

16 460–19 360 kg

Capacité du godet

1,50–1,80 m³

Transmission hydrostatique

à commande électronique

LR 636 G8 Litronic

Moteur

135 kW / 184 CH

Phase V / Tier 4f

Poids en ordre de marche

21 690–23 047 kg

Capacité du godet

1,90–4,60 m³

Transmission hydrostatique

à commande électronique

Performance



Remarquable capacité de chargement et cycles de fonctionnement rapides

Puissance, agilité et technologie innovante sont les signes distinctifs des chargeuses sur chenilles Liebherr. Que ce soit pour le chargement de matériaux, la poussée ou le nivellement : avec les chargeuses sur chenilles de 6^{ème} génération, vous disposez d'appareils performants pour toutes les utilisations.

Rendement élevé

Des moteurs performants ...

Les moteurs diesel Liebherr ont été conçus pour les grosses machines de travaux publics et produisent une puissance suffisante dans toutes les situations. Selon les besoins, différents modes d'utilisation sont disponibles pour une performance maximale ou pour un travail particulièrement économe en carburant.

... et un système de transmission intelligent

La transmission hydrostatique fonctionne de façon continue et adapte ainsi la vitesse de travail automatiquement à la force de traction nécessaire. La force motrice est toujours retransmise sans interruption sur les deux chaînes. Ainsi, la machine peut être dirigée avec précision et puissance, le glissement de la chaîne est réduit et le conducteur peut se concentrer pleinement sur son travail.

Cycles de fonctionnement rapides et charge de basculement élevée

Le changement de sens de marche instantané associé à des cycles de chargement rapides garantissent des durées de cycles courtes pour une productivité accrue. La charge élevée de basculement assure en outre une incroyable stabilité, par ex. pour le chargement de camions.

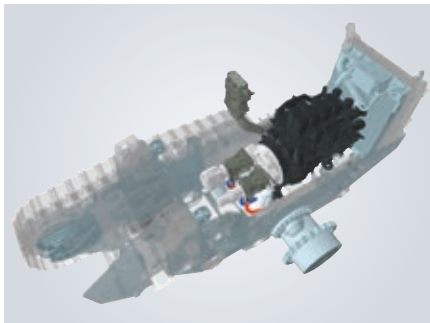

Hydrostat Liebherr

- L'adaptation automatique de la vitesse et du couple optimise toujours le flux de force sur les chaînes lors d'un changement de charge. Il en résulte une traction maximale, pour un glissement minimal de la chaîne
- C'est avant tout lors de poussées difficiles ou de chargements lourds que la transmission déploie tous ses talents

Une gestion intelligente du moteur

- La courbe de puissance et de couple modélisée électroniquement offre une excellente puissance de traction et ainsi une dynamique appréciable
- Une augmentation de la puissance pilotée par gestion à la demande veille à la conservation de réserves de puissance suffisantes même dans des conditions de travail très difficiles

Un équipement de travail robuste

- Des forces d'arrachement très puissantes grâce à une cinématique en Z massive
- Système LUDV : la technologie hydraulique optimisée pour des cycles de chargement rapides et un important niveau de remplissage de godet augmentent la productivité

Commande précise

Une manoeuvrabilité hors du commun

Pour le chargement de matériaux dans des espaces réduits ou sur terrains à forte pente et peu praticables, la transmission hydrostatique présente un autre point fort. Tous les mouvements de direction – jusqu'à la contre-rotation sur place – s'effectuent rapidement et sans difficulté.

Bloc de commande hydraulique LUDV

« Distribution du débit de fluide indépendante de la pression de charge » (LUDV) : Cette innovation technique permet un maniement encore plus précis du bras de levage. Ainsi, cela permet des mouvements simultanés harmonieux, comme par ex. le levage et le basculement simultanés du godet. Le réglage de puissance piloté par gestion à la demande est en outre garanti.

La « machine à tout faire »

Qu'il s'agisse d'aménagement de terrain de longue haleine, d'un simple chargement de matériaux, de poussées difficiles, de nivellement, ou de travaux de défonçage – les chargeuses sur chenilles Liebherr sont toujours polyvalentes.

Rentabilité



La rentabilité en série

Les chargeuses sur chenilles Liebherr sont résolument conçues pour être rentables. Grâce au concept de transmission extrêmement efficace, à la longue durée de vie des composants et au peu de maintenance nécessaire, vos frais d'exploitation sont faibles – et votre revenu augmente.

Consommation inégalable

Les technologies les plus modernes pour les moteurs et l'échappement

La dernière génération de moteurs diesel Liebherr est conforme à la législation relative aux émissions des gaz phase V / Tier 4 final. Le retraitement des gaz s'effectue par réduction catalytique sélective « la technologie SCR Liebherr ». Ainsi, le moteur fonctionne à une température permettant un rendement maximum. Le régime moteur constant et faible avec l'injection Common-Rail permet un remplissage optimisé des cylindres, et donc une combustion encore plus efficace du carburant.

Motorisation et système hydraulique hautement performants

Le rendement élevé de la transmission hydrostatique se retrouve sur presque toutes les plages de vitesse. Combinée au système hydraulique de travail intelligent, la puissance du moteur est transmise avec une efficacité maximale et la consommation de carburant réduite.

Des équipements pour les applications spéciales

Certaines applications comme par ex. la manutention des déchets sont particulièrement exigeantes en termes de polyvalence et de robustesse des machines. Des kits d'équipements développés spécialement garantissent une efficacité et une longévité élevées, même dans ces conditions difficiles.



Mode éco

- En appuyant sur un bouton, vous pouvez activer le mode éco : il réduit le régime du moteur et limite la consommation. Idéal pour les travaux légers ou moyennement difficiles
- Si l'engin tourne longtemps au ralenti, le moteur peut être arrêté automatiquement, afin d'éviter une consommation de carburant inutile (optionnel)

LR 636 en version manutention de déchets

- Liebherr propose une version spéciale du LR 636 pour l'utilisation dans le domaine de la manutention de déchets
- Des nombreux composants ont été spécialement développés pour la manutention des déchets et offrent une protection optimale, ainsi qu'une longue durée de vie

Optimisé pour chaque utilisation

Un niveau d'équipement illimité

La multitude d'équipements à l'avant et à l'arrière garantit en permanence une configuration idéale pour chaque utilisation : Godet de chargement, godet 4-en-1, godet pour matériaux légers ou défonceuse arrière, treuil ou dispositif de remorquage.

Un train de roulement à manchons rotatifs

Pour les travaux sur des sols très abrasifs, Liebherr propose le complément parfait : un système de train de roulement doté de « Free Turning Bushings » (FTB). Les manchons de grande dimension, à rotation libre, réduisent au minimum l'usure de la chaîne et du pignon. En outre, les maillons de chaîne et les rouleaux présentent encore plus de pièces d'usure. Ainsi, la durabilité de l'ensemble du train de roulement est considérablement augmentée lors d'une utilisation adaptée.

Des équipements pour les applications spéciales

Les utilisations comme le maniement de déchets sont hautement exigeantes en terme de polyvalence et robustesse des machines. Des kits d'équipements développés spécialement garantissent une efficacité et une longévité élevées, même dans ces conditions difficiles.



Toujours informé grâce à LiDAT

- La gestion efficace de la flotte est possible grâce au système de localisation et de transfert de données LiDAT Liebherr
- Basé sur les techniques de communication les plus modernes, LiDAT procure des informations détaillées sur le fonctionnement de l'engin et permet ainsi son utilisation économique, une planification optimisée de son emploi et sa surveillance à distance

Fiabilité



Robuste dans tous ses aspects

Les chantiers modernes sont très exigeants en termes de polyvalence et de robustesse pour les engins. Les chargeuses sur chenilles Liebherr remplissent ces conditions de la meilleure des façons : grâce à des composants développés spécialement pour les engins de chantier, à des technologies sophistiquées et à des solutions détaillées innovantes, ils offrent une disponibilité maximum.

Ligne de transmission Liebherr

Des moteurs stables

Les moteurs diesel Liebherr font avancer les engins de chantiers dans le monde entier depuis des décennies. Développés pour des conditions d'utilisation difficiles, ils garantissent, par la conception robuste et leur régime nominal faible, une sécurité d'utilisation et une durée de vie élevées.

Un principe de propulsion pratiquement inusable

Avec ses pompes et moteurs hydrauliques de haute qualité, la transmission hydrostatique Liebherr à l'efficacité avérée fonctionne pratiquement sans usure. Puisque nous disposons de plus de 30 ans d'expérience dans la construction de chargeuses sur chenilles, ce concept de transmission offre également une fiabilité élevée.

Réducteurs de translation résistants

Grâce à leurs dimensions généreuses, les réducteurs de translation de les chargeuses sur chenilles Liebherr sont extrêmement robustes et conçus pour des sollicitations maximales. Une double isolation du réducteur munie d'un contrôle de l'étanchéité assure un fonctionnement fiable.

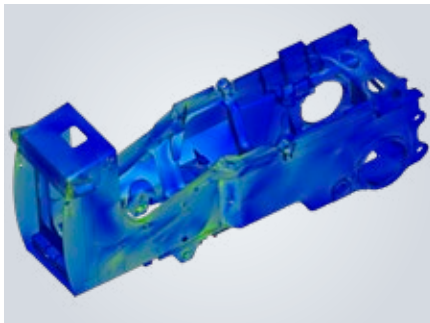

De l'écran au chantier

- Une conception optimisée : les composants sont prévus dès la phase de conception à l'aide des logiciels de développement les plus modernes
- Des contrôles variés au banc d'essai : il s'agit de l'étape suivante dans le processus de développement
- Essais sur le terrain à long terme : des tests difficiles garantissent la disponibilité maximale de la machine

Les technologies essentielles de la maison Liebherr

- Liebherr possède de nombreuses années d'expérience en développement, en conception et en production de composants, et offre ainsi une fiabilité maximum
- Les composants clés les plus importants, comme les moteurs diesel, les boîtes de transfert, les vérins hydrauliques, les réducteurs de translation et l'électronique sont fabriqués par nos soins, parfaitement adaptés les uns aux autres et de qualité la plus élevée

Conception solide

Structure en caisson

Le châssis et les longerons sont construits selon une structure en caisson qui a fait ses preuves. Il en résulte une rigidité élevée et une absorption idéale des forces. Les pièces particulièrement sollicitées sont en acier moulé.

Des équipements optimisés

Une cinématique en Z robuste du bras de levage associée à un godet en acier de haute qualité résistant à l'usure garantissent une longue durée de vie de l'équipement frontal. Les roulements proches du sol sont conçus pour ne requérir aucun entretien. L'imposante défonceuse arrière est efficace même pour les défonçages difficiles et fait de la chargeuse sur chenilles Liebherr le véritable « numéro 1 » sur le chantier.

Un système de radiateur intelligent

Un ventilateur piloté par gestion à la demande, à fonctionnement hydraulique, règle la température de fonctionnement indépendamment du régime du moteur. Les phases d'échauffement plus courtes et un refroidissement fiable, même lors d'utilisations dans des zones particulièrement poussiéreuses, sont ainsi garantis. Pour les conditions extérieures particulièrement critiques, il est possible de configurer un ventilateur à inversion automatique.



Lubrifiants et liquides Liebherr

- Les lubrifiants doivent aujourd'hui être considérés comme un élément de construction et, ainsi, un élément essentiel de tout engin de construction moderne
- Liebherr propose une gamme complète de lubrifiants et de liquides de haute qualité. Ils sont parfaitement adaptés aux engins et ils garantissent une longue durée de vie de tous les composants tout en réduisant au maximum les coûts d'exploitation

Confort



Confort, place et ergonomie : Tout-en-un

Le travail avec les chargeuses sur chenilles Liebherr de 6^{ème} génération offre au conducteur un confort incroyable. Confortable, spacieuse, ergonomique, peu bruyante, et disposant d'une visibilité optimale, la cabine Liebherr offre les conditions idéales pour travailler sans fatigue tout en restant concentré.

Le nec plus ultra des cabines

Ergonomie et clair

La conception parfaitement étudiée de la cabine du conducteur offre des conditions idéales pour un travail détendu et productif. Tous les instruments et éléments de commande particulièrement ergonomiques se trouvent dans le champ de vision du conducteur et sont facilement accessibles. Une vision claire de l'équipement de travail et la parfaite visibilité panoramique permettent au conducteur de se concentrer pleinement sur son activité.

Plus de commodité pour l'utilisation quotidienne

Des solutions complètes réfléchies comme un accoudoir réglable, divers compartiments dont un compartiment réfrigéré et une climatisation puissante améliorent le bien-être et la productivité du conducteur au quotidien.

Discret et sans poussière

Grâce à leur isolation efficace et au moteur diesel moderne et discret, les émissions sonores de les chargeuses sur chenilles Liebherr sont exemplaires et bien en dessous des seuils légaux. La cabine pressurisée protège le poste de travail de l'opérateur de toute poussière provenant de son environnement.



Touches personnelles

- L'utilisation de l'écran tactile est intuitive et vous informe de manière permanente de toutes les données d'utilisation importante
- L'écran sert en même temps de moniteur pour la caméra de marche arrière
- En appuyant sur un bouton, l'opérateur peut adapter exactement selon ses besoins les différents paramètres de la machine, par exemple la réponse hydraulique de la transmission hydrostatique

Commande simple et sûre

Commande par manipulateur unique

Toutes les fonctions de conduite sont commandées facilement et avec précision à l'aide d'un seul et même manipulateur, y compris la fonction « contre-rotation sur place ». Le levier de commande est disponible au choix dans sa version proportionnelle ou « transmetteur en V » avec commande au pied par pédale, afin que la commande soit aussi adaptée que possible aux besoins du conducteur.

Un siège confortable avec plus de sécurité

Le siège à suspension pneumatique, de série, est parfaitement adaptable au conducteur et désactive automatiquement l'engin lorsqu'il quitte la cabine.

L'hydrostat comme frein de service

Même sur terrains pentus, la chargeuse sur chenilles se déplace toujours en disposant de la force de traction maximale. L'enrayage automatique du système hydrostat permet à l'opérateur d'arrêter instantanément l'engin à tout moment en ramenant le levier de transmission. Un frein de stationnement qui s'active automatiquement assure une sécurité supplémentaire.



Visibilité = sécurité

- La caméra de marche arrière de série élargit le champ de vision du conducteur et contribue à une meilleure sécurité sur le chantier jusqu'à accroître la productivité lors de travaux de défonçage
- La caméra est active en permanence et lors de la marche arrière, l'image est affichée en petit ou grand format au choix

Vitrage panoramique

- Un plus pour la sécurité et la productivité : Le pare-brise largement orienté vers le bas offre une meilleure visibilité de l'équipement de travail
- La protection intégrée ROPS / FOPS de la cabine garantit une vision optimale à 360 °

Facilité d'entretien



Entretien facile et réseau de service performant

Grâce à leur maintenance réduite, les chargeuses sur chenilles Liebherr de 6ème génération seront un atout fiable pour le succès économique de votre entreprise. Un vaste réseau de service se traduit pour l'utilisateur par des trajets courts, des structures efficaces et des temps de réaction rapides.

Entretien bon marché

Des contrôles quotidiens simples

Tous les points que le conducteur doit contrôler lors de ses vérifications quotidiennes de routine sont facilement accessibles sur un côté du moteur. La cabine installée de série inclinable par commande hydraulique permet en outre un accès simple aux composants. Les travaux de maintenance peuvent être réalisés rapidement et efficacement.

De longs intervalles de maintenance

Les intervalles d'entretien sont déterminés de façon optimale pour chaque composant. Dans les zones exposées, on utilise de nombreux paliers sans entretien. L'intervalle de changement de l'huile hydraulique, qui peut atteindre 8 000 heures d'utilisation, aide à réduire les coûts et les temps d'immobilisation.



Accès plus confortable

- Tous les points d'entretien sont centraux et facilement accessibles. L'inspection quotidienne de l'engin devient simple et rapide grâce à un capot de moteur qui s'ouvre largement
- L'éclairage de série du compartiment moteur facilite l'entretien et l'inspection

Sécurité de planification optimale

Des coûts planifiables

Les chargeuses sur chenilles Liebherr disposent d'importantes garanties sur l'ensemble de l'appareil et sur la ligne de transmission. Des programmes d'inspection et d'entretien sur mesure rendent toutes les mesures de maintenance planifiables au maximum.

Remanufacturing

Le programme de remanufacturing Liebherr propose le retraitement au meilleur marché des composants conformément aux plus hauts standards industriels. Différents niveaux de traitement peuvent être choisis : composants échangés, révision générale ou réparation. Ainsi, le client reçoit des composants de qualité d'origine à un prix très réduit.



Des ventilateurs orientables

- Lors d'utilisations dans des zones particulièrement poussiéreuses, les ventilateurs orientables installés de série facilitent de façon significative le nettoyage du système de radiateur. La grille de radiateur HD est relevable sans outil

Le client est au centre des préoccupations

Conseils et prestations de services compétents

Un service de conseil compétent est une évidence pour Liebherr. Un personnel qualifié vous offre une aide décisionnelle pour vos besoins spécifiques : discussions de vente orientées vers l'application, accords de service, solutions alternatives de réparation avantageuses, gestion des pièces d'origine, transmission des données à distance pour la planification de l'utilisation et la gestion de la flotte.

Échanges continus avec l'utilisateur

Nous profitons du savoir d'experts ainsi que des expériences pratiques de nos clients pour optimiser en conséquence les machines et les prestations de service – l'expérience au service de la pratique.



Service de pièces détachées plus rapide

- Pièces disponibles en continu : le service de pièces détachées de Liebherr est opérationnel 24 heures sur 24 pour nos distributeurs
- Catalogue des pièces détachées électroniques : sélection et commande rapides et fiables sur le portail Liebherr en ligne
- Grâce au suivi en ligne, l'état de votre commande peut être consulté à tout moment

Données techniques LR 626



Moteur diesel

Moteur diesel Liebherr	D 924-A7 Emissions conformes aux directives 97/68/CE, 2016/1628/UE Phase V, EPA/CARB Tier 4 Final
Puissance nominale (nette) ISO 9249 SAE J1349	110 kW / 150 ch 110 kW / 147 ch
Puissance maximale (nette) ISO 9249 SAE J1349	125 kW / 170 ch 125 kW / 167 ch
Régime nominal	2 100 tr/min.
Cylindrée	4,5 l
Alésage/course	104 mm / 132 mm
Conception	Moteur 4 cylindres en ligne refroidi par eau, turbo-compresseur, refroidisseur de l'air de suralimentation air-air
Système d'injection	Injection directe, Common Rail, régulation électronique
Lubrification du moteur	Lubrification pressurisée, jusqu'à une inclinaison de 40°
Tension de service	24 V
Alternateur	140 A
Démarreur	5,5 kW
Batteries	2 x 180 Ah / 12 V
Filtre à air	Filtre à air sec avec indicateur de basse pression et extraction automatique de poussière, séparateur primaire et élément de sécurité
Système de refroidissement	Radiateur compact, composé d'une unité de refroidissement pour l'eau, l'huile hydraulique et l'air d'admission
Ventilateur	Hydrostatique à régulation thermostatique



Hydraulique de travail

Système hydraulique	Système LUDV
Type de pompe	Pompe à débit variable à plateau oscillant
Débit max.	189 l/min.
Limite de pression	250 bar
Système de filtrage	Filtre de refoulement avec barreau magnétique dans le réservoir hydraulique
Commande	Manipulateur unique pour tous les mouvements du godet chargeur et du godet 4-en-1; commande directe de la position flottante, coupure de levée et de descente et retour du godet en position d'attaque



Transmission, commande

Système de transmission	Transmission hydrostatique à variation continue, composée de 2 pompes de réglage à piston axial et 2 servomoteurs à piston axial de boucle à plateau oscillant, transmission indépendante pour train de roulement à gauche et à droite
Vitesse de conduite	Régulation électronique de la vitesse en continu, V-max réglable via l'interrupteur de plage de vitesse installé directement sur le manipulateur de translation (V1, V2, V3)
en avant et en arrière	
V1-max :	2,5- 6,0 km/h
V2-max :	4,0- 8,0 km/h
V3-max :	6,5-10,0 km/h
Régulation de charge limite	Le contrôle de la limite de charge surveille électroniquement le régime du moteur diesel et contrôle son couple en fonction de la force motrice nécessaire
Direction	Hydrostatique, avec possibilité de contre-rotation sur place (rotation inversée d'une chaîne par rapport à l'autre)
Frein de service	Hydrostatique, freinage dynamique
Frein de stationnement / frein de sécurité	Frein multidisque, sans usure, s'enclenche automatiquement lorsque le manipulateur est au point mort
Système de refroidissement	Radiateur hydraulique (intégré au radiateur combiné)
Système de filtrage	Filtrage fin du circuit de gavage
Transmission finale	Réducteur à pignon droit et réducteur planétaire
Commande	Manipulateur unique pour tous les mouvements de translation et de direction, contre-rotation sur place Option : Commande en V avec pédales de direction



Cabine de conduite

Cabine	Cabine fermée avec pressurisation, inclinable de 40° à l'aide d'une pompe manuelle, structure intégrée de protection au retournement ROPS (EN ISO 3471) et contre la chute de pierres FOPS (EN ISO 3449) intégrées
Système de chauffage et de climatisation	Le système de climatisation répond aux exigences suivantes ISO 10263, débit d'air total 612 m³, l'air est fourni par 12 buses d'air et 10 étages de soufflerie distribué, 6 modes de flux d'air peuvent être réglés sur le panneau de contrôle
Siège du conducteur	Siège confort à suspension pneumatique ou siège premium, réglable pour le conducteur, manipulateur d'hydraulique de translation et de travail monté sur l'accoudoir Option : siège à climatisation
Vitrages	Pare-brise : verre de sécurité feuilleté Option : polycarbonate Fenêtres latérales : verre de sécurité à simple vitrage Option : avec vitres latérales coulissantes (au choix pour chaque côté séparément) Vitre arrière : verre de sécurité à simple vitrage Option : polycarbonate
Surveillance	Ecran de commande tactile : affichage des données instantanées de la machine, surveillance automatique de l'état de fonctionnement. Réglage des paramètres propre au conducteur
Phares de travail	LED standard (1 200 lm chacun) 4 à l'avant, 2 à l'arrière Option : 4 à l'avant, 4 à l'arrière LED-HD (4 200 lm chacun) 4 à l'avant, 2 à l'arrière Option : 4 à l'avant, 4 à l'arrière
Vibrations	
Système main/bras	< 2,5 m/s², selon ISO 5349-1:2001
Corps entier	0,26-1,18 m/s², conforme au rapport technique ISO/TR 25398:2006
Incertitude de mesure	selon la norme EN 12096:1997

Train de roulement

Suspension	Par palier élastique aux axes porteurs et balancier oscillant
Chaînes	Scellées et pré-lubrifiées, tension de la chaîne par ressort de pression et pot de tension à la graisse, disponible en option : chaîne FTB à bagues tournantes pré-lubrifiées
Maillons de chaîne, par côté	38
Segments de barbotin, par côté	5
Galets de roulement, par côté	6
Galets porteurs, par côté	1
Tuiles, standard	508 mm, 2 nervures, en option avec trou trapézoïdal
Tuiles, option	457 mm, 2 nervures, en option avec trou trapézoïdal 560 mm, 2 nervures, en option avec trou trapézoïdal ou FTB 610 mm, 2 nervures 660 mm, 2 nervures Des tuiles plus larges sont disponibles sur demande.
Hauteur des arêtes	35 mm

Niveaux sonores

Niveau sonore interne selon ISO 6396	
L_{pA} (pression acoustique au poste de conduite)	78 dB(A)
Niveau sonore externe selon 2000/14/CE	
L_{WA} (émissions sonores dans l'environnement)	109 dB(A)

Contenances

Réservoir de carburant	320 l
Réservoir de solution d'urée	49 l
Système de refroidissement	31 l
Huile moteur avec filtre	19 l
Réservoir hydraulique	93 l
Axe porteur, par côté	4,3 l
Réducteur de translation, par côté	8,5 l

Cycles de travail

Levage	5,6 s
Descente (course totale du vérin)	1,6 s
Descente (à hauteur de levage max.)	1,0 s
Cavage (course totale du vérin)	2,3 s
Cavage (à hauteur de levage max.)	1,5 s
Abaisser¹⁾	3,3 s

¹⁾ Position flottante et godet vide

Force de traction

Maximal	195 kN
à 1,5 km/h	193 kN
à 3,0 km/h	114 kN
à 6,0 km/h	56 kN
à 9,0 km/h	37 kN

Dimensions LR 626

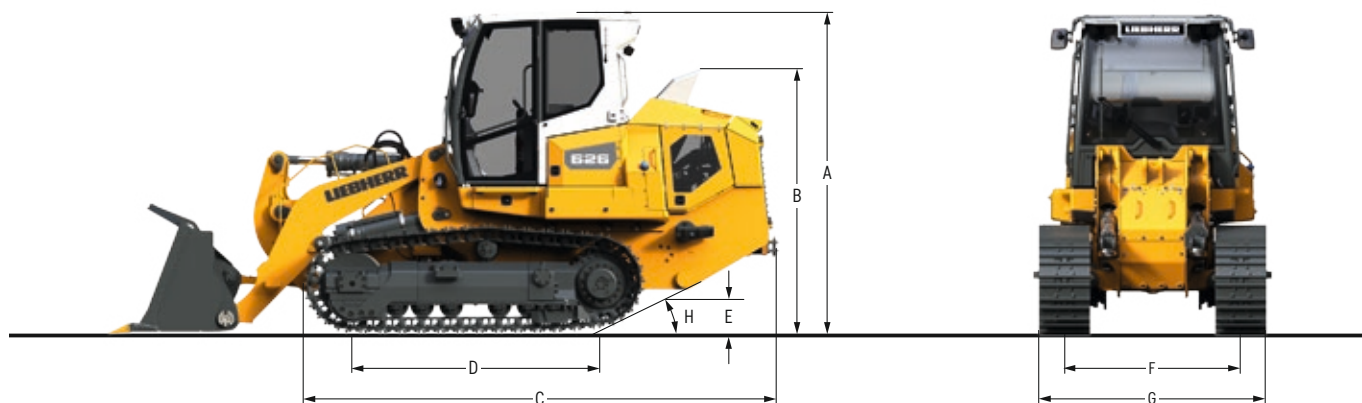

Dimensions

A Hauteur à la cabine	mm	3 160
B Hauteur au pot d'échappement	mm	2 590
C Longueur jusqu'à l'arête avant du train de roulement	mm	4 610
D Empattement	mm	2 450
E Garde au sol	mm	420
F Largeur de voie	mm	1 740 ¹⁾
G Tuiles de 457 mm		
Largeur de l'engin	mm	2 197
G Tuiles de 508 mm		
Largeur de l'engin	mm	2 248
G Tuiles 560 mm		
Largeur de l'engin	mm	2 300
G Tuiles 610 mm		
Largeur de l'engin	mm	2 452 ²⁾
G Tuiles 660 mm		
Largeur de l'engin	mm	2 502 ²⁾
H Angle d'approche		30°

¹⁾ largeur de voie pour tuiles de 610 mm et 660 mm : 1 842 mm

²⁾ largeur minimale du godet requise : 2 650 mm

Équipement à l'avant LR 626



Godet standard

Version avec		Porte-dents boulonnés, dents et segments	Porte-dents soudés affleurants, dents	Contre-lame boulonnée
Capacité nominale du godet avec dôme, ISO 7546	m ³	1,8	1,7	1,8
Capacité nominale du godet avec dôme, SAE J742	m ³	1,8	1,7	1,8
Force de cavage, ISO 14397	kN	127	138	127
Charge de basculement statique ISO 14397	kg	11 519	11 752	11 619
A Longueur totale godet au sol avec contre-poids arrière	mm	6 523	6 545	6 362
B Largeur de godet ²⁾	mm	2 482	2 450	2 420
C Hauteur, axe du godet en position de transport	mm	541	541	541
D Hauteur, pivot max.	mm	3 663	3 663	3 663
E Profondeur de fouille max.	mm	136	111	136
F Hauteur totale avec godet entièrement levé	mm	5 007	5 007	5 007
G Hauteur de déversement à une hauteur max. de levage et un angle de déversement 45°, ISO 7131	mm	2 849	2 917	2 849
H Portée à la hauteur max. de levage et un angle de déversement de 45°, ISO 7131	mm	1 051	1 018	1 051
Poids du godet	kg	1 219	1 090	1 119
Poids en ordre de marche ¹⁾	kg	16 589	16 458	16 487
Pression au sol ISO 1675 ⁴⁾	kg/cm ² kPa	0,59 58,28	0,59 57,82	0,59 57,93

¹⁾lubrifiants et réservoir de carburant plein, cabine ROPS / FOPS, conducteur, godet et tuiles de 508 mm.

²⁾pour tuiles 508 mm. Pour d'autres tuiles sur demande.

Équipement à l'avant LR 626

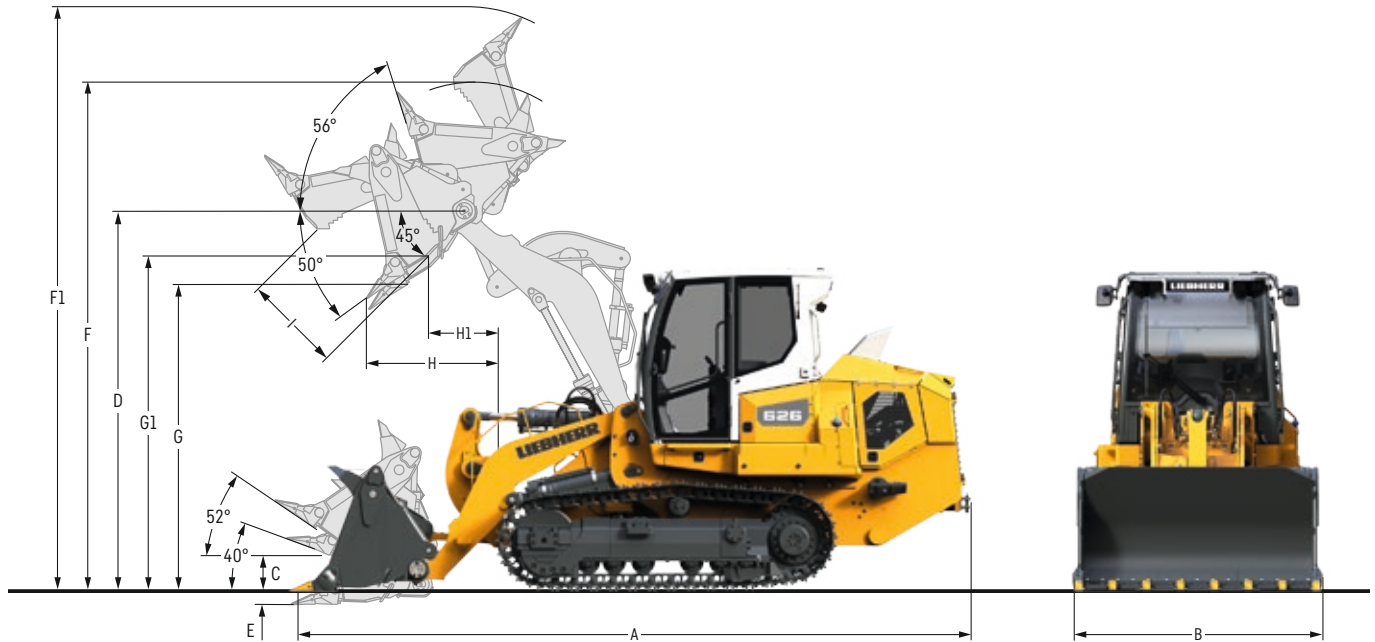

Godet 4-en-1

Version avec		Porte-dents boulonnés, dents et segments	Porte-dents boulonnés, dents
Capacité nominale du godet avec dôme, ISO 7546	m ³	1,6	1,5
Capacité nominale du godet avec dôme, SAE J742	m ³	1,6	1,5
Force de cavage, ISO 14397	kN	113	123
Charge de basculement statique ISO 14397	kg	10 119	10 410
A Longueur totale du godet au sol	mm	6 623	6 623
B Largeur du godet hors tout ²⁾	mm	2 482	2 482
C Hauteur, axe du godet en position de transport	mm	541	541
D Hauteur, axe du godet en position max.	mm	3 663	3 663
E Profondeur de fouille max.	mm	186	186
F Hauteur totale avec godet entièrement relevé (mâchoire fermée)	mm	5 015	5 015
F1 Hauteur totale avec godet entièrement relevé (mâchoire ouverte)	mm	5 591	5 591
G Hauteur de déversement, levage max. et godet ouvert à 45°, ISO 7131	mm	2 743	2 811
G1 Hauteur de déversement, levage max. et lame ouverte à 45°, ISO 7131	mm	3 253	3 253
H Portée de déversement, levage max. et godet ouvert à 45°, ISO 7131	mm	1 086	1 053
H1 Portée de déversement, levage max. et lame ouverte à 45°, ISO 7131	mm	625	625
I Largeur d'ouverture	mm	1 201	1 201
Poids du godet	kg	1 820	1 731
Poids en ordre de marche ¹⁾	kg	17 239	17 150
Pression au sol ISO 1675 ¹⁾	kg/cm ² kPa	0,62 60,57	0,61 60,25

¹⁾ lubrifiants et réservoir de carburant plein, cabine ROPS/FOPS, conducteur, godet et tuiles de 508 mm.

²⁾ pour tuiles 508 mm. Pour d'autres tuiles sur demande.

Équipement arrière LR 626



Scarificateur 3 dents radial

A Largeur de poutre hors tout	mm	2 096
B Largeur de ripage	mm	1 800
C Écartement de dents	mm	870
D Profondeur max. de scarification	mm	348
E Hauteur de levage max sous dent	mm	715
F Déport, scarificateur relevé	mm	638
G Déport, scarificateur en position de transport	mm	769
H Angle d'approche, scarificateur relevé		21°
Poids du scarificateur	kg	867
Modification du poids en ordre de marche	kg	830
Modification de la pression au sol	kg/cm ²	0,03
	kPa	3,17
Modification de la charge de basculement	kg	1 806 ¹⁾

¹⁾ Modification de la charge de basculement statique pour le godet standard de 1,8m³ : 1 787 kg ; pour le godet 4 en 1 : 1 682 kg

Données techniques LR 636



Moteur Diesel

Moteur Diesel Liebherr	D 934 EVO Emissions conformes aux Directives 97/68/CE, 2016/1628/UE Phase V, EPA/CARB Tier 4f
Puissance (nette) ISO 9249 SAE J1349	135 kW / 184 ch 135 kW / 181 ch
Puissance maximale (nette) ISO 9249 SAE J1349	160 kW / 218 ch 160 kW / 215 ch
Régime nominal	1 800 ¹ /min.
Cylindrée	7,0 l
Alésage/course	122 mm / 150 mm
Conception	Moteur 4 cylindres en ligne, refroidi par eau, turbocompresseur, refroidisseur de l'air de suralimentation air-air
Système d'injection	Injection directe, Common Rail, régulation électronique
Lubrification du moteur	Lubrification pressurisée, jusqu'à une inclinaison de 45°
Tension de service	24 V
Alternateur	140 A
Démarreur	7,8 kW
Batteries	2x180 Ah / 12 V
Filtre à air	Filtre à air sec avec indicateur de basse pression et extraction automatique de poussière
Système de refroidissement	Radiateur compact, composé d'une unité de refroidissement de l'eau, de l'huile hydraulique et de l'air d'admission
Ventilateur	Hydrostatique à régulation thermostatique



Hydraulique de travail

Système hydraulique	Load sensing demand control
Type de pompe	Pompe à débit variable à plateau oscillant
Débit max.	234 l/min.
Limite de pression	260 bar
Système de filtrage	Filtre de refoulement avec barreau magnétique
Commande	Manipulateur unique pour tous les mouvements du godet; fonction d'auto-maintien magnétique pour godet flottant, retour automatique du godet en position d'attaque et limiteur de fin de course
Bloc de contrôle*	Groupe de travail supplémentaire à l'avant et à l'arrière pour Pièces jointes disponibles en option

* Non disponible en combinaison avec un godet 4 en 1 ou un ripper arrière



Transmission, commande

Système de transmission	Transmission hydrostatique à variation continue, boucle hydrostatique indépendante pour chaque côté
Vitesse de translation*	Régulation électronique de la vitesse en continu, V-max via l'interrupteur de plage de vitesse installé directement sur le manipulateur de translation (V1, V2, V3)
V1-max (transmettre) :	2,5- 6,0 km/h (4,0 km/h)
V1-max (en arrière) :	2,5- 6,0 km/h (4,5 km/h)
V2-max (transmettre) :	4,0- 8,0 km/h (6,0 km/h)
V2-max (en arrière) :	4,0- 8,0 km/h (8,0 km/h)
V3-max (transmettre) :	6,5-10,0 km/h (10,0 km/h)
V3-max (en arrière) :	6,5-10,0 km/h (10,0 km/h)
Régulation de charge limite	Le contrôle de la limite de charge surveille électroniquement le régime du moteur diesel et contrôle son couple en fonction de la force motrice nécessaire
Direction	Hydrostatique, avec possibilité de contre-rotation sur place (rotation inversée d'une chaîne par rapport à l'autre)
Frein de service	Hydrostatique, freinage dynamique sans usure
Frein de stationnement	Freins multidisques à bain d'huile, sans usure, actionnés automatiquement au point mort
Système de refroidissement	Radiateur hydraulique (intégré au radiateur combiné)
Système de filtrage	Filtrage fin du circuit de gavage
Réducteur de translation	Réducteur à pignon droit et réducteur planétaire, double joints à glace avec contrôle électronique de l'étanchéité
Commande	Manipulateur unique pour tous les mouvements de translation et de direction, contre-rotation sur place

* Préréglage, toutes les plages de vitesse peuvent être réglées directement depuis le manipulateur de translation "Limitation de la vitesse sur demande"



Cabine de conduite

Cabine	Paliers hydrauliques, pressurisation, inclinable de 40° vers l'arrière à l'aide d'une pompe hydraulique manuelle, structure de protection au retournement ROPS (EN ISO 3471) et contre la chute de pierres FOPS (EN ISO 3449) intégrées
Système de chauffage et de climatisation	Le système de climatisation répond aux exigences suivantes ISO 10263, débit d'air total 612 m ³ , l'air est fourni par 12 buses d'air et 10 étages de soufflerie distribué, 6 modes de flux d'air peuvent être réglés sur le panneau de contrôle
Siège conducteur	Siège confort à suspension pneumatique ou siège premium, réglable pour le conducteur, capteur de présence chauffeur pour débloquer l'hydraulique de translation et de travail, accoudoirs intégrés au siège. Option : siège chauffant
Vitrages	- Parebrise en verre sécurité feuilleté Option : Polycarbonate - Fenêtres latérales en verre de sécurité à simple vitrage Option : vitre(s) latérale(s) coulissante(s) - Vitre arrière en verre de sécurité à simple vitrage Option : Polycarbonate
Contrôle	Ecran de commande tactile : affichage des données instantanées de la machine, surveillance automatique de l'état de fonctionnement. Paramétrage individuel de la machine
Phares de travail	- LED standard (1200 lm chacune) 4 à l'avant et 2 à l'arrière Option : 4 à l'avant et 4 à l'arrière - LED-HD (4200 lm chacun) 4 à l'avant et 2 à l'arrière Option : 4 à l'avant et 4 à l'arrière
Vibrations	Système main / bras Corps entier
	< 2,5 m/s ² , selon ISO 5349-1:2001 0,26-1,18 m/s ² , conforme au rapport technique ISO/TR 25398:2006
Incertitude de mesure	Selon norme EN 12096:1997

Train de roulement

Suspension	Par palier élastique au balancier, arbre porteur
Chaînes	Chaînes pré-lubrifiées, tension de la chaîne par ressort de pression pot de tension à la graisse Option : chaînes FTB à bagues tournantes
Maillons de chaîne, par côté	38
Segments de barbotin, par côté	5
Galets de roulement, par côté	6
Galets porteurs, par côté	1
Tuiles, standard	560 mm, 2 nervures
Tuiles, option	508 mm, 2 nervures, FTB 560 mm, 2 nervures avec un trou trapézoïdal ou FTB 610 mm, 2 nervures avec un trou trapézoïdal 710 mm, 2 nervures Des tuiles plus larges sont disponibles sur demande.
Hauteur des arêtes	42,5 mm

Niveaux sonores

Niveau sonore interne selon ISO 6396	
L_{pA} (pression acoustique au poste de conduite)	78 dB(A)
Niveau sonore externe selon 2000/14/CE	
L_{WA} (émissions sonores dans l'environnement)	110 dB(A)

Contenances

Réservoir de carburant	400l
Réservoir de solution d'urée	45l
Circuit de refroidissement	38l
Huile moteur avec filtre	29l
Réservoir hydraulique	93l
Axe porteur, par côté	4,5l
Réducteur de translation, par côté	20l
Double joints à glaces, par côté	9,5l

Cycles de travail

Levage	5,4 s
Descente (course totale du vérin)	2,2 s
Descente (à hauteur de levage max.)	1,5 s
Cavage (course totale du vérin)	2,9 s
Cavage (à hauteur de levage max.)	2,0 s
Abaisser¹⁾	2,4 s

¹⁾ À vide et descente rapide du godet

Force de traction

Maximum	280 kN
à 1,5 km/h	277 kN
à 3,0 km/h	138 kN
à 6,0 km/h	69 kN
à 9,0 km/h	46 kN

Dimensions LR 636

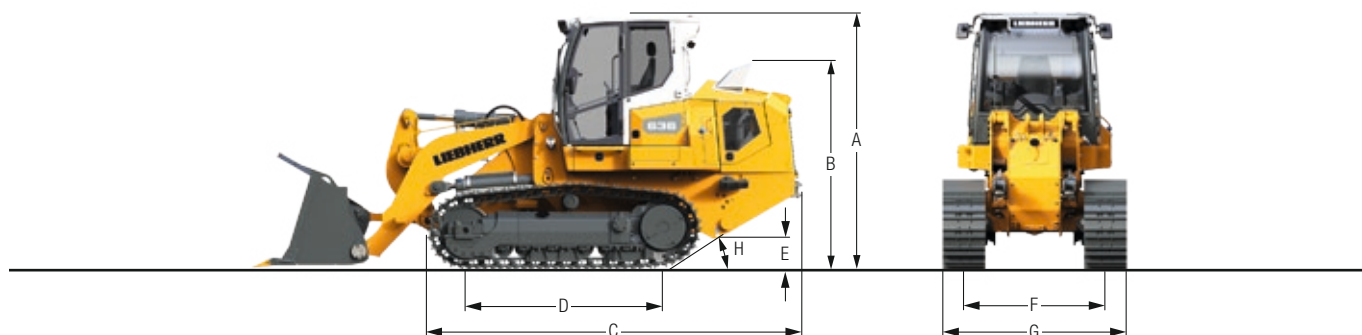

Dimensions

A Hauteur sur cabine	mm	3 330
B Hauteur sur pot d'échappement	mm	2 715
C Longueur sans équipement	mm	4 930
D Empattement	mm	2 580
E Garde au sol	mm	483
F Largeur de voie	mm	1 830 ¹⁾
G Tuiles 508 mm		
Largeur de la machine	mm	2 338 ²⁾
G Tuiles 560 mm		
Largeur de la machine	mm	2 390 ²⁾
G Tuiles 610 mm		
Largeur de la machine	mm	2 440 ²⁾
G Tuiles 710 mm		
Largeur de la machine	mm	2 680 ²⁾
H Angle d'approche		30°

¹⁾ Largeur de voie avec tuiles de 610 mm : 1 970 mm

²⁾ Largeur minimale requise du godet : 2 500 mm

Équipement avant LR 636

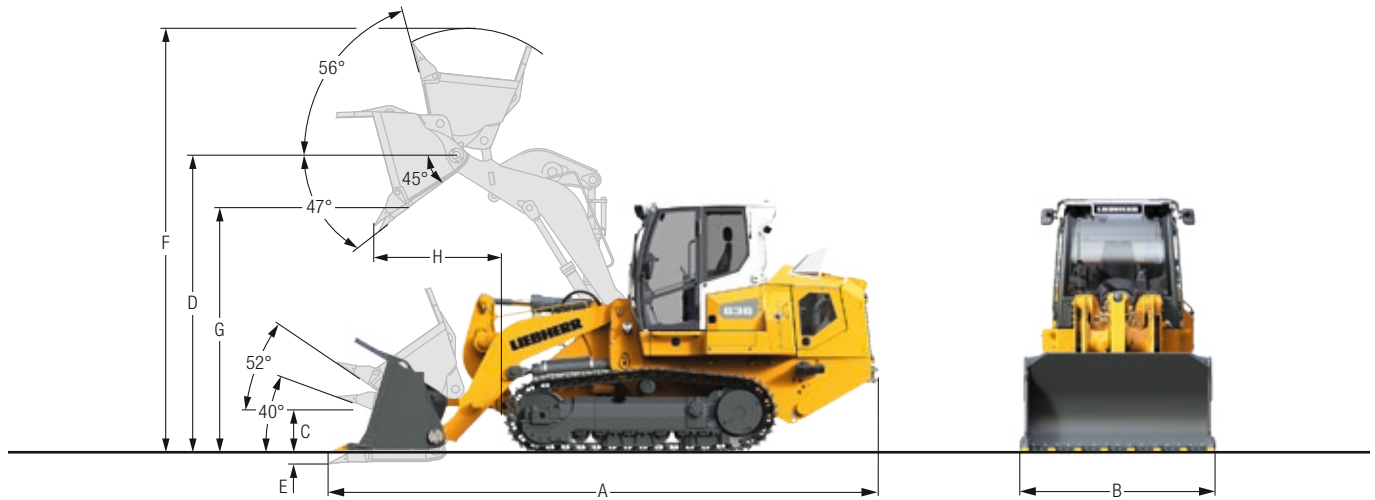

Godet standard

Version avec		Porte-dents boulonnés, dents, segments entre dents	Porte-dents soudés affleurants, dents	Contre lame boulonnée
Capacité nominale du godet, ISO 7546	m ³	2,4	2,3	2,4
Capacité nominale du godet, SAE J742	m ³	2,5	2,3	2,5
Force de cavage, ISO 14397	kN	164	180	164
Charge de basculement statique, ISO 14397	kg	14 950	15 130	15 080
A Longueur totale godet au sol avec contre-poids arrière	mm	7 130	7 170	6 960
B Largeur du godet hors tout ²⁾	mm	2 571	2 500	2 500
C Hauteur, axe du godet en position de transport	mm	576	576	576
D Hauteur, axe du godet en position max.	mm	4 051	4 051	4 051
E Profondeur de fouille max.	mm	151	121	151
F Hauteur de levage max.	mm	5 477	5 477	5 477
G Hauteur de déversement, levage max. et godet ouvert à 45°, ISO 7131	mm	3 059	3 146	3 059
H Portée de déversement, levage max. et godet ouvert à 45°, ISO 7131	mm	1 244	1 195	1 244
Poids du godet	kg	1 720	1 539	1 589
Poids en ordre de marche ¹⁾	kg	21 870	21 690	21 740
Pression au sol ¹⁾	kg/cm ²	0,66	0,66	0,66

¹⁾ Machine avec cabine ROPS/FOPS, lubrifiants et réservoir de carburant plein, conducteur, godet, contrepoids arrière et tuiles de 560 mm.

²⁾ Avec des tuiles de 560 mm. Dimensions sur demande pour d'autres largeurs de tuiles.

Équipement avant LR 636

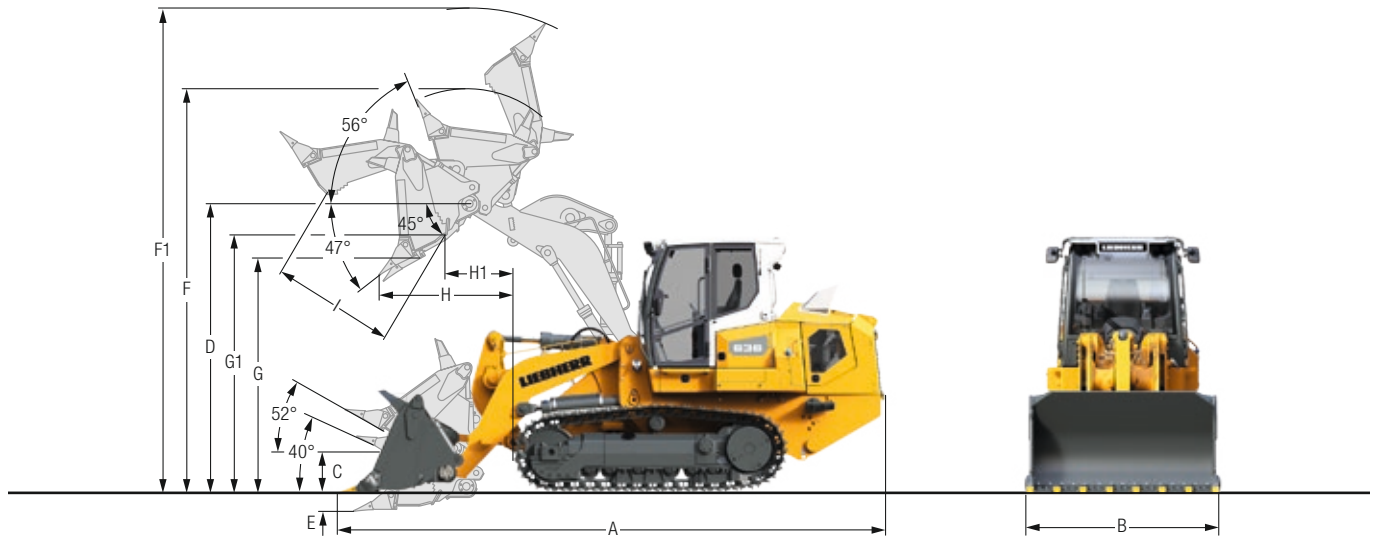

Godet 4en1

Version avec		Porte-dents boulonnés, dents, segments entre dents	Porte-dents soudés affleurants, dents	Contre lame boulonnée
Capacité nominale du godet, ISO 7546	m ³	2,0	1,9	2,0
Capacité nominale du godet, SAE J742	m ³	2,1	1,9	2,1
Force de cavage, ISO 14397	kN	155	169	155
Charge de basculement statique, ISO 14397	kg	13 025	13 775	13 150
A Longueur totale godet au sol avec contre-poids arrière	mm	7 094	6 978	7 094
B Largeur du godet hors tout ²⁾	mm	2 529	2 500	2 490
C Hauteur, axe du godet en position de transport	mm	576	576	576
D Hauteur, axe du godet en position max.	mm	4 051	4 051	4 051
E Profondeur de fouille max.	mm	220	190	220
F Hauteur de levage max. (mâchoire fermée)	mm	5 458	5 458	5 458
F1 Hauteur de levage max. (mâchoire ouverte)	mm	6 160	6 070	6 160
G Hauteur de déversement, levage max. et godet ouvert à 45° (dents), ISO 7131	mm	2 966	3 053	2 966
G1 Hauteur de déversement, levage max. et godet ouvert à 45° (lame), ISO 7131	mm	3 576	3 576	3 576
H Portée de déversement, levage max. et godet ouvert à 45° (dents), ISO 7131	mm	1 238	1 189	1 238
H1 Portée de déversement, levage max. et godet ouvert à 45° (lame), ISO 7131	mm	691	691	691
I Ouverture maxi des mâchoires	mm	1 290	1 290	1 290
Poids du godet	kg	2 281	2 115	2 161
Poids en ordre de marche ¹⁾	kg	22 541	22 424	22 410
Pression au sol ¹⁾	kg/cm ²	0,69	0,69	0,68

¹⁾ Machine avec cabine ROPS/ FOPS, lubrifiants et réservoir de carburant plein, conducteur, godet, contrepoids arrière et tuiles de 560 mm.

²⁾ Avec des tuiles de 560 mm. Dimensions sur demande pour d'autres largeurs de tuiles.

Equipement arrière LR 636



Scarificateur 3 dents radial

En application avec un		Godet standard jusqu'à 2,3 m ²	Godet standard supérieur à 2,3 m ²	Godet 4en1 (toutes dimensions)
A Largeur de poutre hors tout	mm	2 100	2 100	2 100
B Largeur de ripage	mm	1 860	1 860	1 860
C Ecartement des dents	mm	900	900	900
D Profondeur de ripage max.	mm	365	365	365
E Garde au sol max. sous dent	mm	883	883	883
F Déport, scarificateur relevé	mm	604	604	604
G Déport, scarificateur au sol (position de transport)	mm	715	715	715
H Angle d'approche, scarificateur relevé		21°	21°	21°
Poids du scarificateur ¹⁾	kg	1 106	1 106	1 106
Modification du poids en ordre de marche	kg	853	506	506
Modification de la pression au sol	kg/cm ²	0,02	0,02	0,02
Modification de la charge de basculement statique	kg	1 897	1 285	1 762

¹⁾ Le contrepois standard n'est pas nécessaire lors de l'installation du ripper arrière.

Équipement



Machine de base

	LR 626	LR 636
Équipement température de fonctionnement -30 °C à +55 °C	+	+
Kit applications déchets	+	+
Réduction automatique du régime moteur	+	+
Protection des réservoirs	+	+
Pompe de réapprovisionnement	+	+
Outils de base	●	●
Outils complets	+	+
Pack de protection contre la corrosion	+	+
Pré-filtre à carburant avec séparateur d'eau	●	●
Pré-filtre à carburant chauffant avec séparateur d'eau	+	+
Radiateur à grosse maille	●	●
Protection de radiateur sur charnières	●	●
LiDAT – Système de transmission de données	●	●
Moteur diesel Liebherr, norme d'émissions phase V / Tier 4 final	●	●
Ventilateur réversible	+	+
Ventilateur orientable	●	●
Ventilateur à entraînement hydrostatique	●	●
Pré-filtre à air d'admission	+	+
Arrêt automatique du moteur	+	+
Portes compartiment moteur verrouillables	●	●
Crochet d'attelage avant et arrière	+	●
Peinture spéciale monochrome et multicolore	+	+
Porte-bêche	+	+
Marchepieds arrière côté droit	+	+
Filtre à air sec à 2 étages avec pré-filtre et évacuation automatique des poussières	●	●
Ceinture d'arrimage arrière et avant	●	●
Système de graissage centralisé	+	+
Dispositif de traction, arrière	●	●



Hydraulique de travail

	LR 626	LR 636
Contrôle de la demande, répartition des débits	●	●
Présélection électronique de l'hydraulique de travail	●	●
Filtre de roulement (dans le réservoir)	●	●
Fonction de descente rapide du godet	●	●
Position flottante du godet	●	●
Circuit de travail supplémentaire avant et arrière	+	+



Transmission

	LR 626	LR 636
3 plages de vitesse réglables	●	●
Frein de stationnement automatique	●	●
Limitation de charge électronique	●	●
Hydraulique de translation, manipulateur proportionnel	●	●
Commande en V et pédales de direction	+	+
Transmission hydrostatique	●	●
Pédale d'approche lente et de frein	+	+
Commutateur d'activation de l'engin	●	●
Interrupteur d'arrêt d'urgence	●	●
Réducteur de translation planétaire	●	●
Contacteur de siège	●	●



Cabine de conduite

	LR 626	LR 636
Accoudoirs reliés au siège du conducteur	●	●
Éclairage de montée et de descente	+	+
Écran couleur tactile - 9 pouces	●	●
Ventilation sous pression	●	●
Siège du conducteur Confort, suspension pneumatique	●	●
Siège du conducteur Premium, suspension pneumatique	+	+
Extincteur 6 kg	+	+
Clé télécommande avec verrouillage centralisé	+	+
Supports de cabines silencieux	●	●
Éclairage intérieur	●	●
Cabine inclinable à 40°	●	●
Climatisation automatique avec chauffage	●	●
Porte de cabine à ouverture confort	●	●
Vitre en polycarbonate avant	+	+
Vitre en polycarbonate arrière	+	+
Pré-équipement radio	+	+
Radio confort avec Bluetooth	+	+
Radio standard sans Bluetooth	+	+
ROPS / FOPS intégré	●	●
Caméra de recul	●	●
Rétroviseur intérieur	●	●
Système d'essuie-glace	●	●
Essuie-glaces intermittents, avant et arrière	●	●
Fenêtre coulissante à gauche	+	+
Fenêtre coulissante à droite	+	+
Grille de protection pour pare-brise	+	+
Grille de protection pour vitre arrière	+	+
Rétroviseurs extérieurs à gauche et à droite	+	+
Ceinture de sécurité 3 points	+	+
Ceinture de sécurité 3" de large	+	+
Ceinture de sécurité 4 points	+	+
Verre de sécurité teinté	●	●
Pare-soleil avant	●	●
Prise 12 V	●	●
Prise 24 V	●	●
Casquette de toit	+	+

● = Standard
+ = Option

Équipement



Installation électrique

	LR 626	LR 636
Tous les phares en version LED	●	●
Phares de travail sur la cabine, avant x4, arrière x2, chacun 1.200 lm	●	●
Phares de travail sur la cabine, avant x4, arrière x2, chacun 4.200 lm	+	+
Phares de travail sur la cabine, avant x4, arrière x4, chacun 1.200 lm	+	+
Phares de travail sur la cabine, avant x4, arrière x4, chacun 4.200 lm	+	+
Coupe-circuit des batteries	●	●
Tension 24 V	●	●
Éclairage du compartiment moteur	●	●
Avertisseur d'inversion de marche acoustique/ signal large bande + optique	+	+
Gyrophare	+	+
Grille de protection pour les phares de travail sur la cabine à l'avant	+	+
Avertisseur de marche arrière	●	●
Anti-démarrage, électronique	+	+

Train de roulement

	LR 626	LR 636
Tuiles à évitement trapézoïdal	+	+
Tuiles, application normale	●	●
Train de roulement à bagues tournantes FTB	+	+
Longerons entièrement fermés	●	●
Segments de barbotins boulonnés	●	●
Maillons finaux à attache rapide	●	●
Guidage des chaînes au centre	+	+
Guide-chaîne avant et arrière	●	●
Chaînes prélubrifiées	●	●
Protection des chaînes sur toute la longueur	+	+
Racleur roues folles	●	●
Largeur de voie spéciale	+	+
Anneau de protection de la transmission finale	-	+
Déflecteurs secteurs de barbotins	●	●
Segments de barbotins avec évidements	●	●



Équipement arrière

	LR 626	LR 636
Racleurs arrière	+	+
Dispositif de remorquage, fixe - SAE J749	+	+
Contrepoids arrière avec attelage de remorque	-	●
Scarificateur 3 dents	+	+



Équipement à l'avant

	LR 626	LR 636
Godet 4-en-1 - 1,5 et 1,6 m ³	+	-
Godet 4-en-1 - 1,9 et 2,0 m ³	-	+
Porte-dents boulonnés	+	+
Porte-dents soudés	+	+
Grille de rehausse pour godet 4-en-1	+	+
Grille de rehausse pour godet standard	+	+
Godet à déchets - 4,6 m ³	-	+
Protection pour vérin de levage	+	●
Protection pour vérin de cavage	+	+
Protection pour vérin de fermeture, godet 4-en-1	+	+
Godet standard - 1,7 et 1,8 m ³	+	-
Godet standard - 2,3 et 2,4 m ³	+	+
Godet standard - 2,8 m ³	-	+
Tôle de débordement pour godet standard	+	+
Couteaux de lame, réversible	+	+
Segments entre dents boulonnées, réversible	+	+
Cinématique en Z	●	●



Technologie

	LR 626	LR 636
Relevage automatique du scarificateur	+	+
Interface de données CAN J1939	+	+
Amortissement de fin de course	●	●
Arrêt automatique en fin de course et d'abaissement	●	●
Indication usure du train de roulement	+	+
Retour du godet automatique à l'ouverture comme à la fermeture	●	●
Fonction de secouage du godet	●	●

● = Standard

+ = Option

Le montage ou l'ajout de tout équipement ou accessoire provenant d'autres fabricants nécessitent l'accord préalable de la société Liebherr !

Le Groupe Liebherr



Un acteur mondial et indépendant : plus de 70 ans de succès

C'est en 1949 que fut fondée l'entreprise Liebherr : avec le développement de la première grue à tour mobile du monde, Hans Liebherr jeta les bases d'une entreprise familiale fructueuse qui compte aujourd'hui plus de 140 sociétés réparties sur tous les continents et près de 51 000 collaborateurs. La holding du Groupe est la Liebherr-International AG à Bulle (Suisse) dont les sociétaires sont exclusivement des membres de la famille Liebherr.

Leader technologique et esprit pionnier

Liebherr est un pionnier. C'est dans cet esprit que l'entreprise contribue à façonner l'histoire de la technologie dans de nombreux secteurs. Aujourd'hui encore, des collaborateurs du monde entier partagent encore le courage du fondateur de l'entreprise d'explorer des voies jusqu'alors inconnues. Ils ont tous en commun la passion pour la technique et les produits fascinants, ainsi que la détermination à proposer des solutions exceptionnelles pour leurs clients.

Une gamme de produits très diversifiée

Liebherr compte parmi les plus grands fabricants mondiaux d'engins de construction, mais offre également, dans de nombreux autres domaines, des produits et services haut de gamme axés sur les besoins des utilisateurs. La gamme de produits comprend les segments suivants : terrassement, technologie de manutention, machines pour fondations spéciales, secteur minier, grues mobiles et sur chenilles, grues à tour, technique du béton, grues maritimes, aérospatial et ferroviaire, technique d'engrenages et systèmes d'automatisation, réfrigération et congélation, composants et hôtels.

Des solutions personnalisées et un avantage maximal pour le client

Les solutions Liebherr se distinguent par une précision maximale, une excellente mise en œuvre et une longévité remarquable. La maîtrise de technologies clés permet aussi à l'entreprise de proposer des solutions personnalisées à ses clients. Chez Liebherr, l'orientation client ne s'arrête pas au produit, mais englobe également des prestations de services qui font une véritable différence.

www.liebherr.com

Liebherr-Werk Telfs GmbH

Hans-Liebherr-Straße 35 • 6410 Telfs, Austria • Phone +43 50809 6-100 • Fax +43 50809 6-7772
lwt.marketing@liebherr.com • www.liebherr.com • www.facebook.com/LiebherrConstruction