

Οδηγίες Λειτουργίας

Καταψύκτης

Διαβάστε τις οδηγίες χρήσης πριν την πρώτη ενεργοποίηση

Σελίδα 7

EL

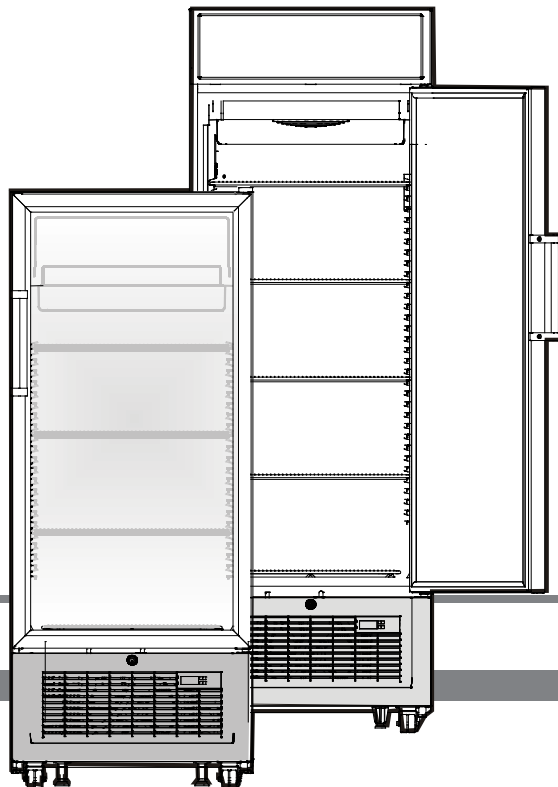

7084 753-02

FDv 4613 / FDvb 4613 / FDv 4643 / FDvb 4643 /
Fv 3613 / Fvb 3613 / Fv 3643 / Fvb 3643

LIEBHERR

Σημειώσεις απόρριψης

Η συσκευή περιέχει επαναχρησιμοποιήσιμα υλικά και πρέπει να απορρίπτεται σωστά - όχι μαζί με τα απλά οικιακά απορρίμματα. Οι συσκευές που δεν χρησιμοποιούνται πλέον πρέπει να απορρίπτονται με επαγγελματικό και κατάλληλο τρόπο, σύμφωνα με τους ισχύοντες τοπικούς κανονισμούς και νόμους.



Κατά την απόρριψη της συσκευής, βεβαιωθείτε ότι το κύκλωμα του ψυκτικού μέσου δεν έχει υποστεί ζημιά για να αποφύγετε τη διαφυγή ψυκτικού μέσου (δεδομένα στην πινακίδα τύπου) και λαδιού.

- Καταστήστε μη λειτουργική τη συσκευή.
- Αφαιρέστε το φιν.
- Κόψτε το καλώδιο τροφοδοσίας

ΠΡΟΕΙΔΟΠΟΙΗΣΗ

Κίνδυνος ασφυξίας λόγω των υλικών συσκευασίας και της πλαστικής μεμβράνης!

Μην αφήνετε τα παιδιά να παίζουν με υλικά συσκευασίας.

Απορρίψτε τα υλικά συσκευασίας σε επίσημο σημείο συλλογής.

Εύρος χρήσης συσκευής

Αυτή η συσκευή μπορεί να χρησιμοποιηθεί για την προβολή συσκευασμένων τροφίμων, συμπεριλαμβανομένων ροφημάτων, για λιανική πώληση. Εμπορική χρήση σημαίνει, για παράδειγμα, χρήση σε εστιατόρια, καντίνες, νοσοκομεία και σε εμπορικά καταστήματα, όπως αρτοποιεία, κρεοπωλεία, σουπερ μάρκετ κ.λπ.

Προβλεπόμενη κατάχρηση:

Μη χρησιμοποιείτε τη συσκευή για τις παρακάτω εφαρμογές:

- Αποθήκευση και ψύξη:
 - Χημικές ασταθείς, εύφλεκτες ή διαβρωτικές ουσίες.
 - Φάρμακα, πλάσμα αίματος, εργαστηριακά παρασκευάσματα ή παρόμοιες ουσίες και προϊόντα βάσει της οδηγίας 2007/47/ΕΚ για τα ιατροτεχνολογικά προϊόντα.
- Χρήση σε επικίνδυνες περιοχές.
- Χρήση σε εξωτερικούς χώρους ή σε περιοχές με υγρασία και νερό.

Η ακατάλληλη χρήση της συσκευής οδηγεί σε φθορά ή αλλοίωση των αποθηκευμένων αγαθών.

Η συσκευή προορίζεται για τη συντήρηση και την προβολή προ-κατεψυγμένου και προσυσκευασμένου παγωτού, καθώς και συσκευασμένων τροφίμων. Η πρόσβαση από τον πελάτη επιτυγχάνεται ανοίγοντας μία μη διαφανή ή διαφανή πόρτα.

Μην αποθηκεύετε εκρηκτικές ουσίες στη συσκευή, όπως δοχεία αεροζόλ με εύφλεκτα προωθητικά αέρια.

Περιγραφή της συσκευής και του εξοπλισμού

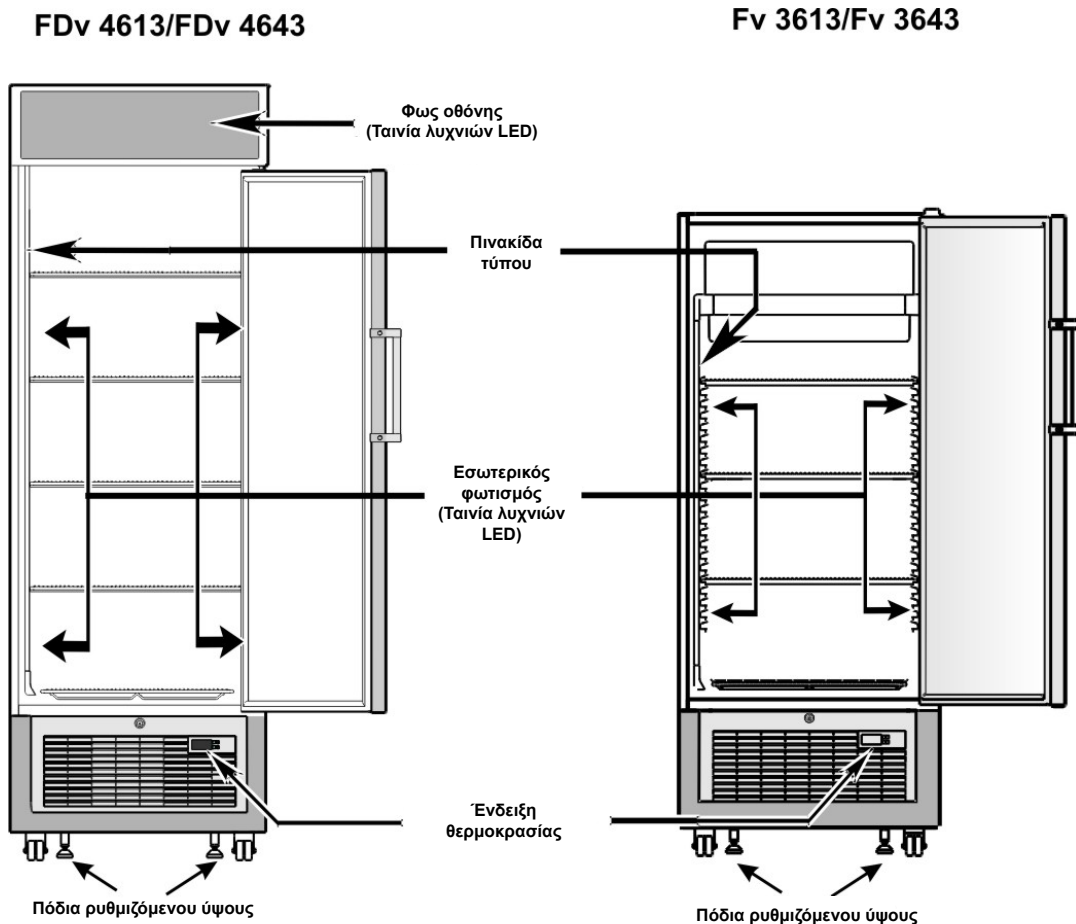

Οδηγίες και προειδοποιήσεις ασφαλείας

- Προς αποφυγή τραυματισμών και υλικών ζημιών, η συσκευή πρέπει να αποσυνδεαστεί και να εγκατασταθεί από δύο άτομα. Σε περίπτωση που η συσκευή έχει υποστεί ζημιά κατά την παράδοση, επικοινωνήστε αμέσως με τον προμηθευτή προτού τη συνδέσετε στην πρίζα.
- Για ασφαλή λειτουργία, βεβαιωθείτε ότι η συσκευή έχει ρυθμιστεί και συνδεθεί όπως περιγράφεται σε αυτές τις οδηγίες χρήσης.
- Αποσυνδέστε τη συσκευή από την τροφοδοσία ρεύματος εάν προκύψει οποιαδήποτε δυσλειτουργία. Βγάλτε το φως, απενεργοποιήστε τη συσκευή ή αφαιρέστε την ασφάλεια.
- Όταν αποσυνδέετε τη συσκευή από την τροφοδοσία, θα πρέπει να τραβάτε το φως και όχι το καλώδιο.
- Οι επισκευές και οι εργασίες στη συσκευή πρέπει να εκτελούνται μόνο από τεχνικούς του τμήματος εξυπηρέτησης πελατών, καθώς οι μη εξουσιοδοτημένες εργασίες μπορεί να αποδειχθούν εξαιρετικά επικίνδυνες για τον χρήστη. Το ίδιο ισχύει και για την αλλαγή του καλωδίου τροφοδοσίας.
- Μην τοποθετείτε στη συσκευή γυμνές φλόγες ή άλλες πηγές ανάφλεξης. Κατά τη μεταφορά και τον καθαρισμό της συσκευής, βεβαιωθείτε ότι το κύκλωμα του ψυκτικού μέσου δεν έχει υποστεί ζημιά. Σε περίπτωση ζημιάς, βεβαιωθείτε ότι δεν υπάρχουν κοντά πηγές ανάφλεξης και εξασφαλίστε καλό αερισμό του χώρου.
- Μην πατάτε τη βάση, τα συρτάρια ή τις πόρτες και μην τα χρησιμοποιείτε για να στηρίξετε οτιδήποτε άλλο.
- Η συσκευή μπορεί να χρησιμοποιηθεί από παιδιά ηλικίας 8 ετών και άνω και άτομα με μειωμένες σωματικές, αισθητηριακές ή διανοητικές ικανότητες ή έλλειψη εμπειρίας και εξειδίκευσης εφόσον υπάρχει επίβλεψη ή έχουν λάβει οδηγίες για την ασφαλή χρήση της συσκευής και έχουν κατανοήσει τους σχετικούς κινδύνους. Τα παιδιά δεν πρέπει να παίζουν με τη συσκευή. Ο καθαρισμός και η συντήρηση της συσκευής δεν πρέπει να πραγματοποιούνται από παιδιά χωρίς επίβλεψη.
- Αποφύγετε την παρατεταμένη επαφή του δέρματος με κρύες επιφάνειες ή παγωμένα/κατεψυγμένα τρόφιμα. Αυτό μπορεί να προκαλέσει πόνο, μούδιασμα και κρουπαγήματα. Σε περίπτωση παρατεταμένης επαφής με το δέρμα, πρέπει να λαμβάνονται μέτρα προστασίας, π.χ. να φοράτε γάντια.
- Μην καταναλώνετε τρόφιμα που έχουν αποθηκευτεί για πολύ καιρό, καθώς μπορεί να προκαλέσουν τροφική δηλητηρίαση.
- Μην αποθηκεύετε εκρηκτικά ή σπρέι που χρησιμοποιούν εύφλεκτα προωθητικά, όπως βουτάνιο, προπάνιο, πεντάνιο κ.λπ. στη συσκευή. Τα ηλεκτρικά εξαρτήματα ενδέχεται να προκαλέσουν ανάφλεξη τυχόν αερίων διαρροής. Μπορείτε να αναγνωρίσετε τα σπρέι αυτού του τύπου από τις ενδείξεις στην ετικέτα ή ένα σύμβολο φλόγας.
- Μην χρησιμοποιείτε ηλεκτρικές συσκευές στο εσωτερικό της συσκευής.
- Εάν έχετε συσκευή που κλειδώνει, μην κρατάτε το κλειδί κοντά στη συσκευή ή σε σημείο στο οποίο έχουν πρόσβαση παιδιά.
- Η συσκευή έχει σχεδιαστεί για χρήση σε κλειστούς χώρους. Μην χρησιμοποιείτε τη συσκευή σε εξωτερικούς χώρους ή σε περιοχές με έκθεση σε νερό ή υγρασία.
- Κατά τη μεταφορά ή λειτουργία της συσκευής σε υψόμετρο μεγαλύτερο από 1.500 μέτρα πάνω από τη στάθμη της θάλασσας, ο υαλοπίνακας στην πόρτα μπορεί να σπάσει λόγω της μείωσης στην πίεση του αέρα. Τα σπασμένα θραύσματα έχουν αιχμηρές ακμές και μπορεί να προκαλέσουν σοβαρό τραυματισμό.

Αξιολόγηση κλίματος

Η αξιολόγηση κλίματος υποδεικνύει τη θερμοκρασία δωματίου στην οποία μπορεί να λειτουργήσει η συσκευή προκειμένου να επιτευχθεί πλήρης απόδοση ψύξης.

Η αξιολόγηση κλίματος αναφέρεται στην πινακίδα τύπου.

Η θέση της πινακίδας τύπου εμφανίζεται στην ενότητα με τίτλο **Περιγραφή συσκευής**.



Κλιματική κατάταξη

4
7

Θερμοκρασία δωματίου

+10°C έως +32°C
+10°C έως +38°C

Μη λειτουργείτε τη συσκευή εκτός του καθορισμένου εύρους θερμοκρασίας δωματίου.

Εκπομπές θορύβου από τη συσκευή

Το επίπεδο θορύβου κατά τη λειτουργία της συσκευής είναι κάτω από 70 dB (A) (σχετικό επίπεδο θορύβου 1 pW).

Εγκατάσταση

- Μην τοποθετείτε τη συσκευή υπό άμεσο ηλιακό φως ή κοντά σε εστίες μαγειρέματος, καλοριφέρ και παρόμοιες πηγές θερμότητας.
- Το δάπεδο στο οποίο βρίσκεται η συσκευή πρέπει να είναι οριζόντιο και επίπεδο. Αντισταθμίστε τυχόν ανομοιομορφία στο δάπεδο με τα ρυθμιζόμενα πόδια.
- Πρέπει να υπάρχει κενό τουλάχιστον 20 cm μεταξύ του άνω μέρους της συσκευής και της οροφής.

Μην καλύπτετε τις οπές ή τη γρίλια εξαερισμού.

- Το πρότυπο EN 378 ορίζει ότι το δωμάτιο στο οποίο εγκαθιστάτε τη συσκευή σας πρέπει να έχει όγκο 1 m³ ανά 8 g ψυκτικού μέσου R 600a (R 290) που χρησιμοποιείται στη συσκευή, ώστε να αποφευχθεί ο σχηματισμός εύφλεκτων μειγμάτων αερίου/αέρα στον χώρο όπου βρίσκεται η συσκευή σε περίπτωση διαρροής στο κύκλωμα ψυκτικού μέσου. Η ποσότητα ψυκτικού μέσου που χρησιμοποιείται στη συσκευή σας αναγράφεται στην πινακίδα τύπου στο εσωτερικό της συσκευής.

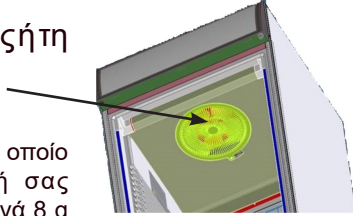

- Τοποθετείτε πάντα τη συσκευή με την πλάτη σε τοίχο.

Διαστάσεις συσκευής

FDv / FDvb 4613
FDv / FDvb 4643

A: 1957mm (χωρίς τροχούς)
1999mm (με τροχούς)

B: 670 mm

C: 730 mm

D: 1356 mm

E: 721 mm

Fv / Fvb 3613
Fv / Fvb 3643

A: 1617mm (χωρίς τροχούς)
1659mm (με τροχούς)

B: 670 mm

C: 730 mm

D: 1356 mm

E: 721 mm

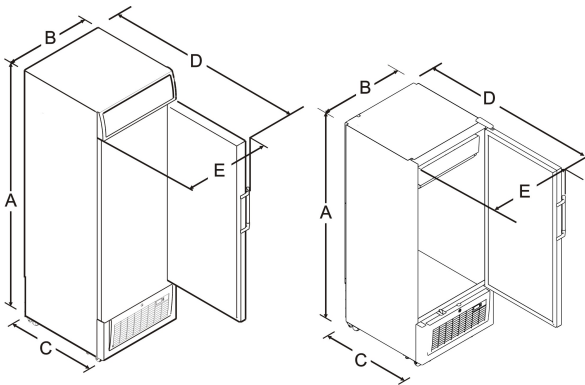

Ηλεκτρική σύνδεση

Χρησιμοποιείτε τη συσκευή μόνο με εναλλασσόμενο ρεύμα (AC).

Η επιτρεπόμενη τάση και συχνότητα αναγράφονται στην πινακίδα τύπου. Η θέση της πινακίδας τύπου εμφανίζεται στην ενότητα με τίτλο **Περιγραφή συσκευής**.

Η πρίζα πρέπει να είναι σωστά γειωμένη και προστατευμένη με ασφάλεια.

Το ρεύμα απενεργοποίησης της ασφάλειας πρέπει να είναι μεταξύ 10 A και 16 A.

Η πρίζα δεν πρέπει να εγκαθίσταται πίσω από τη συσκευή και πρέπει να είναι εύκολα προσβάσιμη..

Μην συνδέετε τη συσκευή χρησιμοποιώντας καλώδιο επέκτασης ή υποδοχή επέκτασης.

Μη χρησιμοποιείτε αυτόνομους μετατροπείς (μετατροπή συνεχούς ρεύματος σε εναλλασσόμενο ρεύμα/τριφασικό ρεύμα) ή βύσματα εξοικονόμησης ενέργειας. Κίνδυνος βλάβης στο ηλεκτρονικό σύστημα ελέγχου!

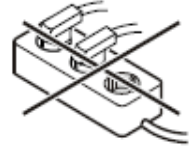

Κλειδαριά ασφαλείας

Η κλειδαριά είναι εξοπλισμένη με μηχανισμό ασφαλείας.

Κλειδώμα της συσκευής

- Εισαγάγετε το κλειδί όπως υποδεικνύεται από το βέλος 1.
- Γυρίστε το κλειδί κατά 90°.

Για να ξεκλειδώσετε τη συσκευή, πρέπει να επαναλάβετε την ίδια διαδικασία με την ίδια σειρά.

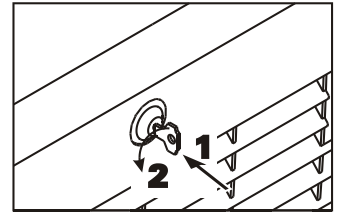

Στοιχεία λειτουργίας

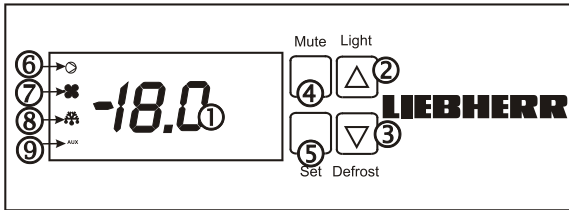

- ❶ Ένδειξη θερμοκρασίας
- ❷ Κουμπί «Επάνω/Φωτισμός»
- ❸ Κουμπί «Κάτω/Απόψυξη»
- ❹ Κουμπί «Σίγαση»
- ❺ Κουμπί «Ρύθμιση»
- ❻ Σύμβολο λειτουργίας αεροσυμπιεστή
- ❼ Σύμβολο λειτουργίας ανεμιστήρα εξατμιστή
- ❽ Σύμβολο λειτουργίας απόψυξης
- ❾ Σύμβολο ενεργοποίησης φωτισμού

Σημείωση:

Κατά τη διάρκεια της λειτουργίας απόψυξης, ο θόρυβος λειτουργίας αλλάζει και δεν πραγματοποιείται ψύξη.





Ενεργοποίηση και απενεργοποίηση συσκευής

Συνιστάται να καθαρίσετε τη συσκευή πριν την ενεργοποιήσετε για πρώτη φορά (ανατρέξτε στην ενότητα **Καθαρισμός**).

Για να ενεργοποιήσετε τη συσκευή: Συνδέστε τη συσκευή στο δίκτυο - η συσκευή είναι ενεργοποιημένη.



Για να απενεργοποιήσετε τη συσκευή: Αφαιρέστε το φιλτράκι.

Ρύθμιση της θερμοκρασίας

- Πατήστε το κουμπί «Ρύθμιση»  μέχρι να αρχίσει να αναβοσβήνει στην οθόνη η προεπιλεγμένη θερμοκρασία.
- Πατήστε το κουμπί «Κάτω/Απόψυξη»  για να μειώσετε τη θερμοκρασία. Defrost
- Πατήστε το κουμπί «Επάνω/Φωτισμός»  για να αυξήσετε τη θερμοκρασία. Light
- Η θερμοκρασία μπορεί να ρυθμιστεί μεταξύ -10°C ~ -25°C.
- Για να αποθηκεύσετε τη ρύθμιση, πατήστε το κουμπί «Ρύθμιση»  μέχρι να εμφανιστεί στην οθόνη η εσωτερική θερμοκρασία. Set

Απόψυξη

Το διαμέρισμα ψύξης αποψύχεται αυτόματα.

- Η απόψυξη μπορεί επίσης να ενεργοποιηθεί μη αυτόματα πατώντας το κουμπί.  για περισσότερα από 5 δευτερόλεπτα, μέχρι να εμφανιστεί στην οθόνη θερμοκρασίας η ένδειξη «dfb»  (εικόνα 1).

Η μη αυτόματη απόψυξη δεν πρέπει να πραγματοποιείται κατά τις πρώτες 2 ώρες λειτουργίας.

Μη χρησιμοποιείτε μηχανικές συσκευές ή άλλα τεχνητά μέσα για την διαδικασία απόψυξης, εκτός από εκείνα που συνιστά ο κατασκευαστής.

Εσωτερικός φωτισμός

Φως οθόνης

Στο εσωτερικό της συσκευής και στην οθόνη χρησιμοποιείται φωτισμός LED.

- Ο εσωτερικός φωτισμός μαζί με το φως της οθόνης μπορούν να ενεργοποιηθούν και να απενεργοποιηθούν με το κουμπί ②. Πατήστε το κουμπί ② για περισσότερο από 1 δευτερόλεπτο.

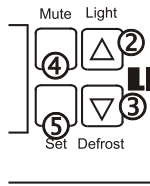

Σημαντικό

Ο φωτισμός μπορεί να αντικατασταθεί μόνο από τεχνικό του τμήματος εξυπηρέτησης πελατών ή από αρμόδιο εξειδικευμένο προσωπικό!

Προσοχή - Ακτινοβολία λέιζερ κατηγορίας 1M. Όταν αφαιρείτε το κάλυμμα, μην κοιτάζετε απευθείας το φως μέσα από οπτικά όργανα.

Καθαρισμός

Να καθαρίζετε τη συσκευή τουλάχιστον δύο φορές τον χρόνο.

Πριν τον καθαρισμό, απενεργοποιείτε τη συσκευή. Βγάλτε το φιλτράρισμα ή απενεργοποιήστε τον διακόπτη λειτουργίας.

- Καθαρίστε το εσωτερικό, τα εξαρτήματα και τα εξωτερικά τοιχώματα με χλιαρό νερό και λίγο απορρυπαντικό. Μη χρησιμοποιείτε λειαντικά καθαριστικά ή χημικά διαλυτικά.
- Βεβαιωθείτε ότι δεν διεισδύει νερό καθαρισμού στα ηλεκτρικά εξαρτήματα ή στη γρίλια εξαερισμού.
- Η σκόνη πρέπει να αφαιρείται από το ψυκτικό συγκρότημα και τον εναλλάκτη θερμότητας - μεταλλικό πλέγμα στο πίσω μέρος της συσκευής - μία φορά τον χρόνο.
- Μην καταστρέφετε ή αφαιρείτε την πινακίδα τύπου στο εσωτερικό της συσκευής. Είναι πολύ σημαντικό για λόγους εξυπηρέτησης.

Μη χρησιμοποιείτε συσκευές καθαρισμού με ατμό λόγω του κινδύνου τραυματισμού και πρόκλησης ζημιάς.

Δυσλειτουργίες

Εάν παρουσιαστεί κάποια δυσλειτουργία, ελέγξτε εάν οφείλεται σε σφάλμα χειρισμού.

Ενδέχεται να είστε σε θέση να διορθώσετε μόνοι σας τα ακόλουθα σφάλματα:

- Η συσκευή δεν λειτουργεί:**
 - Έχετε θέσει τη συσκευή σε λειτουργία;
 - Είναι το φιλτράρισμα σωστά τοποθετημένο στην πρίζα;
 - Είναι άθικτη η ασφάλεια;
- Δυνατός θόρυβος λειτουργίας:**
 - Είναι η συσκευή σταθερά τοποθετημένη στο πάτωμα;
 - Προκαλεί η συσκευή δονήσεις σε κοντινά έπιπλα ή αντικείμενα; Λάβετε υπόψη ότι οι θόρυβοι που προκαλούνται από το κύκλωμα ψυκτικού δεν μπορούν να αποφευχθούν.
- Η θερμοκρασία δεν είναι αρκετά χαμηλή:**
 - Είναι η ρύθμιση της θερμοκρασίας σωστή (βλ. «Ρύθμιση της θερμοκρασίας»);
 - Έχει τοποθετηθεί υπερβολικά μεγάλη ποσότητα νωπών τροφίμων στη συσκευή;
 - Δείχνει τη σωστή ένδειξη το θερμομέτρο που έχει εγκατασταθεί ξεχωριστά;
 - Λειτουργεί σωστά το σύστημα εξαερισμού;
 - Μήπως η συσκευή βρίσκεται υπερβολικά κοντά σε πηγή θερμότητας;

Εάν καμία από τις παραπάνω αιτίες δεν ισχύει και δεν μπορείτε να διορθώσετε το σφάλμα μόνοι σας, επικοινωνήστε με το πλησιέστερο τμήμα εξυπηρέτησης πελατών αναφέροντας τον τύπο της συσκευής ①, τον αριθμό εξυπηρέτησης ② και τον αριθμό συσκευής ③, όπως υποδεικνύεται στην πινακίδα τύπου.

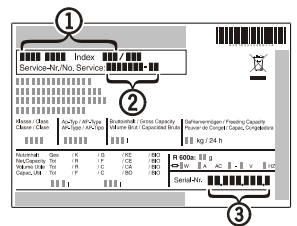

Η θέση της πινακίδας τύπου εμφανίζεται στην ενότητα με τίτλο Περιγραφή συσκευής.

Απενεργοποίηση της συσκευής σας

Εάν η συσκευή σας πρόκειται να παραμείνει εκτός λειτουργίας για μεγάλο χρονικό διάστημα, απενεργοποιήστε την και αποσυνδέστε το φις από την πρίζα.

Καθαρίστε τη συσκευή και αφήστε την πόρτα ανοιχτή για να αποφύγετε δυσάρεστες οσμές.

Η συσκευή συμμορφώνεται με τους σχετικούς κανονισμούς ασφαλείας και τις Οδηγίες 2004/108/EK και 2006/95/EK.

Liebherr Appliances Kluang Sdn Bhd (153177-U)

No.7 Jln Firma 2 , Kaw.Perind.Kluang II, KM7, Jln Mersing, 86007 Kluang, Johor, West Malaysia.
www.liebherr.com.my