



Прирачник за  
монтажа

Quality, Design and Innovation



[home.liebherr.com/fridge-manuals](http://home.liebherr.com/fridge-manuals)







# LIEBHERR



# Општи безбедносни инструкции

## Содржина

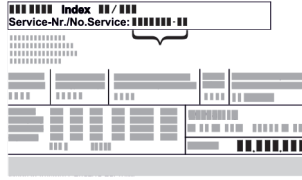
1	Општи безбедносни инструкции.....	2
2	Услови за инсталација.....	3
2.1	Место на инсталација.....	3
2.2	Електричен приклучок.....	3
3	Димензии на уредот.....	3
4	Пренесување на уредот.....	4
5	Отпакување на уредот.....	4
6	Отстранете го осигурувачот за транспорт.....	4
7	Монтирање на рачката на вратата*.....	4
8	Монтирање на рачката на вратата*.....	4
9	Инсталирање на уредот.....	4
10	Порамнување на уредот.....	5
11	Инсталирање повеќе уреди.....	5
12	После монтирањето.....	5
13	Фрлање на пакувањето.....	5
14	Изберете страна за отворање на вратата.....	5
15	Порамнување на вратата.....	14
16	Приклучување на уредот во струја.....	15

Произведувачот постојано работи на понатамошно развивање на сите типови и модели. Затоа ве молиме за разбирање дека мораме да го задржиме правото на измена на формата, опремата и технологијата.

Симбол	Објаснување
	<b>Прочитајте го прирачникот</b> За да ги запознаете сите предности на новиот уред, внимателно прочитајте ги инструкциите во овој прирачник.
	<b>Дополнителни информации на интернет</b> Дигиталниот прирачник со целосни информации и дополнителни јазици можете да го најдете на интернет преку QR-кодот на предната страна од прирачникот или со внесување на сервисниот број на <a href="http://home.liebherr.com/fridge-manuals">home.liebherr.com/fridge-manuals</a> . Сервисниот број се наоѓа на табличката со податоци:  Фиг. Пример за приказ
	<b>Проверка на уредот</b> Проверете дали има оштетување при транспортот на сите делови. Ако имате рекламација, обратете се до дистрибутерот или корисничката служба.
	<b>Разлики</b> Прирачникот важи за повеќе модели, па затоа може да постојат некои разлики. Деловите, што се однесуваат на определени уреди, се означени со ѕвездичка (*).



Симбол	Објаснување
	<b>Инструкции и резултати од ракувањето</b> Инструкциите за ракување се означени со ►. Резултатите од ракувањето се означени со ▷.
	<b>Видеа</b> На YouTube-каналот на Liebherr-Hausgeräte се поставени видеа за уредите.

### Лиценци за слободен софтвер:

Уредот содржи софтверски компоненти што користат лиценци за слободен софтвер. Информациите за користените лиценци за слободен софтвер можете да ги погледнете овде: [home.liebherr.com/open-source-licences](http://home.liebherr.com/open-source-licences)

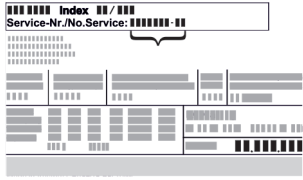
## 1 Општи безбедносни инструкции

- Внимателно чувајте го прирачникот за монтажа за да може да ви биде достапен во секое време.
- Кога ќе го дадете уредот на следниот корисник, со него дадете го и прирачникот за монтажа.
- Внимателно прочитајте го прирачникот за монтажа пред инсталирање и употреба за да можете правилно да го користите уредот. Следете ги упатствата, безбедносните инструкции и предупредувањата во него. Тие се важни за безбедно и беспрекорно инсталирање и употреба.
- Прво прочитајте ги безбедносните инструкции во **прирачникот за употреба**, на којшто припаѓа овој прирачник за монтажа, во поглавјето „Општи безбедносни инструкции“. Ако го изгубите **прирачникот за употреба**, можете да го преземете **истиот** преку интернет, со внесување на сервисниот број на [home.liebherr.com/fridge-manuals](http://home.liebherr.com/fridge-manuals). Сервисниот број се наоѓа на табличката со податоци:  

- **Внимавајте на предупредувањата и останатите специфични инструкции во другите поглавја кога го инсталирате уредот:**

	ОПАСНОСТ	означува непосредно опасна ситуација, којашто ако не се спречи, доведува до смрт или тешки телесни повреди.
	ПРЕДУПРЕДУВАЊЕ	означува опасна ситуација, којашто ако не се спречи, може да доведе до смрт или тешки телесни повреди.
	ВНИМАТЕЛНО	означува опасна ситуација, којашто ако не се спречи, доведува до лесни или тешки телесни повреди.
	ВНИМАНИЕ	означува опасна ситуација, којашто ако не се спречи, може да предизвика материјална штета.
	Забелешка	означува корисни забелешки и совети.

## 2 Услови за инсталација



### ПРЕДУПРЕДУВАЊЕ

Опасност од пожар поради влага!

Ако се навлажнат деловите што спроведуваат струја или приклучокот за струја, може да дојде до краток спој.

- Уредот е дизајниран за употреба во затворени простории. Не користете го уредот на отворено или на влажни места и места каде што се прска со вода.

### 2.1 Место на инсталација



### ПРЕДУПРЕДУВАЊЕ

Разладно средство и масло што истекуваат!

Оган. Разладното средство е еколошко, но запаливо. Маслото е запаливо. При поголема концентрација и во допир со надворешен извор на топлина, разладното средство и маслото што истекуваат може да се запалат.

- Не оштетувајте ги цревата за разладно средство и компресорот.

- Не поставувајте го уредот на директна сончева светлина, до шпорет, грејач или сл.
- Оптимално место за инсталирање е сува и добро проветрена просторија.
- Ако го поставите уредот во многу влажна просторија, на надворешната страна од уредот може да се појави кондензирана вода. Просторијата постојано треба да има добра вентилација.
- Што повеќе разладно средство има во уредот, толку поголема треба да биде просторијата во која се наоѓа уредот. Во премали простории, при истекување може да се создаде запалива смеса од гас и воздух. На 8 g разладно средство мора да има простор од најмалку 1 m<sup>3</sup>. Податоците за разладното средство се наоѓаат на табличката со податоци внатре во уредот.
- Подот мора да биде рамен.
- Местото на инсталација мора да ја поддржува тежината на уредот заедно со складираните производи.
- Забрането е да се применува на места со опасност од експлозија.

## 2.2 Електричен приклучок



### ПРЕДУПРЕДУВАЊЕ

Опасност поради несоодветно монтирање!

- Внимавајте да не прикештите електричен кабел под уредот кога го монтирате.
- Поставете го уредот на тој начин што нема да допира приклучок или кабел за струја.
- Не приклучувајте уреди на приклучоците на задната страна на уредот.
- Не поставувајте и не користете штекери со повеќе приклучоци или терминали и други електронски уреди (како на пр., халогенски трансформатори) на задната страна од уредот.

## 3 Димензии на уредот

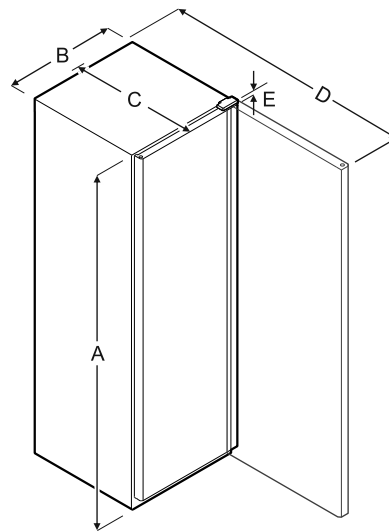

	A	B	C	D	E
WPbl 4201 WSbl 4201	1284 mm	600 mm	763 mm	1323 mm	23 mm
WPbl 4601 WSbl 4601	1484 mm	600 mm	763 mm	1323 mm	23 mm
WPbl 5001 WPbli 5031 WSbl 5001 WSbli 5031	1684 mm	600 mm	763 mm	1323 mm	23 mm
WPbl 5231 WPbli 5231 WSbli 5231	1884 mm	600 mm	763 mm	1323 mm	23 mm
WSbl 7731 WSbli 7731	2044 mm	750 mm	763 mm	1473 mm	23 mm

**A** = висина на уредот заедно со ногарките / тркалцата / шарките

**B** = ширина на уредот без рачка

**C** = дебелина на уредот без рачка

**D** = дебелина на уредот при отворена врата

**E** = висина на шарките

# Пренесување на уредот

## 4 Пренесување на уредот



### ПРЕДУПРЕДУВАЊЕ

Опасност од повреда поради скршено стакло!\*  
При транспорт на висина поголема од 1500 m може да се скршат стаклата на вратата. Скршените делови имаат остри рабови и може да предизвикаат тешки повреди.  
► Преземете соодветни заштитни мерки.

### При пренесувањето на уредот внимавајте:

- Пренесувајте го уредот во исправена позиција.
- Уредот треба да го пренесуваат две лица.

### При првата употреба:

- Пренесувајте го уредот спакуван.

### При пренесување на уредот после прва употреба (на пр. при преселување или чистење):

- Испразнете го уредот.
- Фиксирајте ја вратата за да не се отвори ненамерно.

## 5 Отпакување на уредот

Ако уредот е оштетен, веднаш - пред приклучување - обратете се до доставувачот.

- Проверете дали има оштетување при транспортот на уредот и пакувањето. Веднаш обратете се до доставувачот ако се сомневате на некакви оштетувања.
- Отстранете ги сите материјали од задната страна или од страничните ѕидови на уредот, коишто може да пречат при поставување или на вентилацијата на уредот.
- Отстранете ги сите заштитни фолии од уредот. Притоа не користете шилести или остри предмети!

## 6 Отстранете го осигурувачот за транспорт

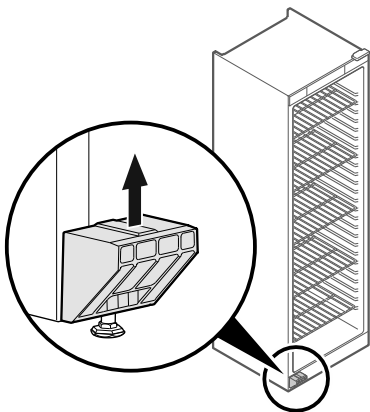

Фиг. 1

- Извлечете го осигурувачот за транспорт нагоре.
- ▷ Основниот држач останува на уредот.

## 7 Монтирање на рачката на вратата\*

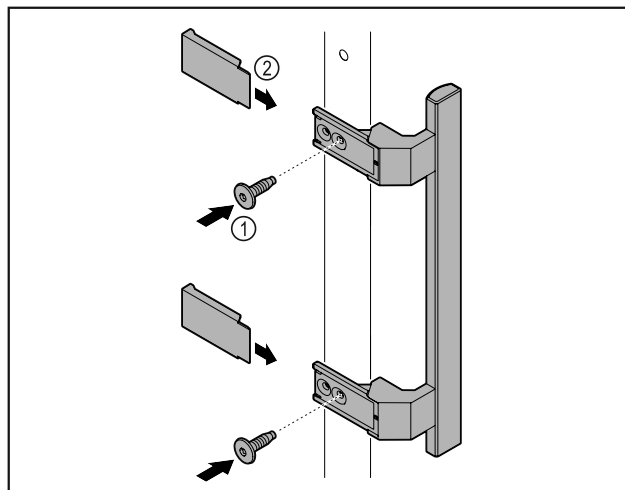

Фиг. 2

- Ставете ја рачката од торбичката со приложените завртки Фиг. 2 (1) на вратата.
- Поставете го капакот Фиг. 2 (2).

## 8 Монтирање на рачката на вратата\*

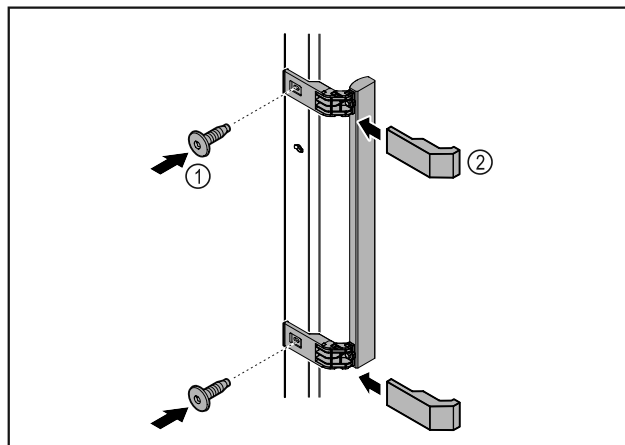

Фиг. 3

- Ставете ја рачката од торбичката со приложените завртки Фиг. 3 (1) на вратата.
- Поставете го капакот Фиг. 3 (2).

## 9 Инсталирање на уредот



### ВНИМАТЕЛНО

Опасност од повреди и оштетување!

- Уредот треба да го монтираат 2 лица.



### ВНИМАТЕЛНО

Опасност од повреди и оштетување!

Вратата може да удри на ѕидот и да се оштети. Кај стаклени врати, оштетеното стакло може да предизвика повреди!

- Заштитете ја вратата од удирање во ѕидот. Поставете заштита на ѕидот, на пр., од платно.

- ▶ Приклучете ги сите потребни делови (на пример кабелот за струја) на задната страна од уредот и спроведете ги отстрана.

## Забелешка

Кабелот може да се оштети!

- ▶ Внимавајте да не го притиснете кабелот при туркање наназад.

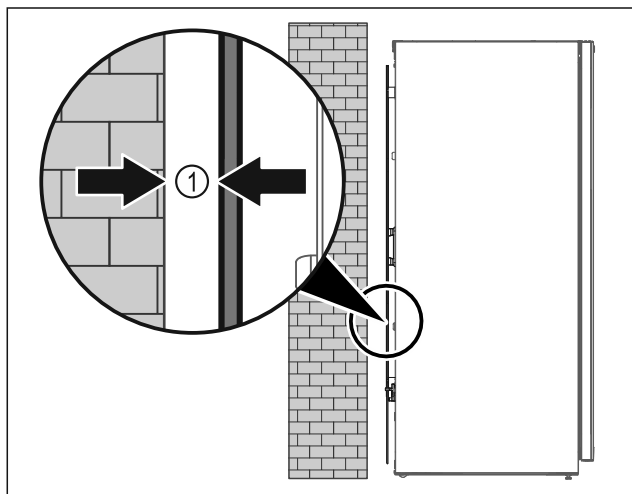

Фиг. 4

- ▶ Уредот може да се постави на слободен простор или директно до ѕид на растојание од најмалку 5 mm Фиг. 4 (1).

## 10 Порамнување на уредот

### ВНИМАНИЕ

Уредот е деформиран и вратата не се затвора.

- ▶ Порамнете го уредот хоризонтално и вертикално.
- ▶ Нерамнините на подот порамнете ги со ногарките.



### ПРЕДУПРЕДУВАЊЕ

Несоодветно поставување на висината на ногарките! Тешки и смртоносни повреди. Поради погрешно поставување на висината, долниот дел на ногарката може да се олабави и уредот да се навали.

- ▶ Не одвртувајте ја ногарката премногу.

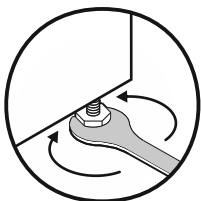

Фиг. 5

### Дигање на уредот:

- ▶ Заврете ја ногарката во насока на стрелките на часовникот.

### Спуштање на уредот:

- ▶ Заврете ја ногарката во спротивна насока од стрелките на часовникот.

## 11 Инсталирање повеќе уреди

### ВНИМАНИЕ

Опасност од оштетување поради кондензирана вода помеѓу страничните ѕидови!

- ▶ Не поставувајте го уредот директно до друг фрижидер.
- ▶ Поставете ги уредите на растојание од 3 cm.
- ▶ Поставувајте повеќе уреди едно до друго само до температури од 35 °C и влажност на воздухот од 65 %.
- ▶ При поголема влажност на воздухот, зголемете го растојанието помеѓу уредите.

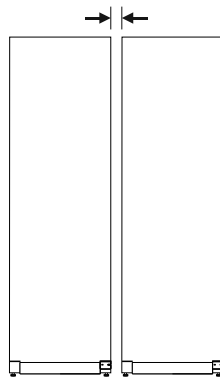

Фиг. 6 Поставување Side-by-Side

### Забелешка

Комплет за Side-by-Side може да се нарача како дополнителна опрема преку корисничката служба на Liebherr.

## 12 После монтирањето

- ▶ Извлечете ја заштитната фолија. \*
- ▶ Чистење на уредот.
- ▶ По потреба: дезинфицирајте го уредот.
- ▶ Чувајте ја сметката за да ги имате податоците за уредот и за дистрибутерот при сервисирање.

## 13 Фрлање на пакувањето



### ПРЕДУПРЕДУВАЊЕ

Опасност од задушување поради материјал за пакување и фолии!

- ▶ Децата не смеат да си играат со материјалот за пакување.

Пакувањето е произведено од материјали за повторна употреба:

- брановит картон/картон
  - делови од пенест полистирол
  - фолии и вреќи од полиетилен
  - ленти од полипропилен
  - заковани дрвени рамки со подложка од полиетилен\*
- ▶ Одведете го материјалот за пакување во официјален собирен центар.

## 14 Изберете страна за отворање на вратата

Алатка

# Изберете страна за отворање на вратата

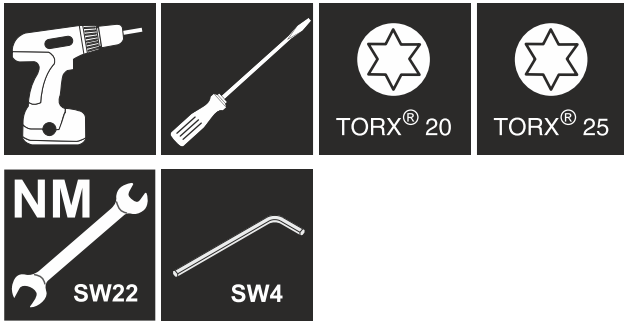

## ПРЕДУПРЕДУВАЊЕ

Опасност од повреда поради смена на страната на шарките на вратата од страна на необучени лица!

- ▶ Шарките на вратата смее да ги изменува само стручен персонал.



## ПРЕДУПРЕДУВАЊЕ

Опасност од повреда и оштетување поради голема тежина на вратата!

- ▶ Извршете ја замената само ако можете да носите тежина од 25 kg.
- ▶ Замената мора да ја вршат две лица.

## ВНИМАНИЕ

Делови што спроведуваат струја!

Оштетување на електричните делови.

- ▶ Извлечете го кабелот од струја, пред да ја смените страната на шарките на вратата.

- ▶ Отворете ја вратата.

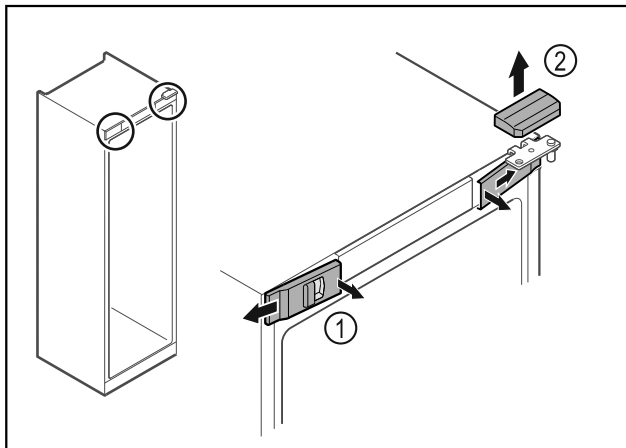

Фиг. 7\*

- ▶ Откачете ги предните капаці Фиг. 7 (1) од внатре и извадете ги странично.\*
- ▶ Извадете ги горните капаці Фиг. 7 (2) нагоре.\*

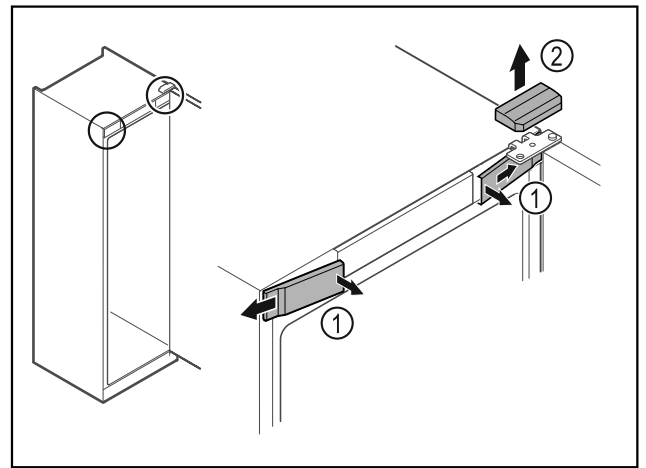

Фиг. 8\*

- ▶ Откачете ги предните капаці Фиг. 8 (1) од внатре и извадете ги странично.\*
- ▶ Извадете ги горните капаці Фиг. 8 (2) нагоре.\*

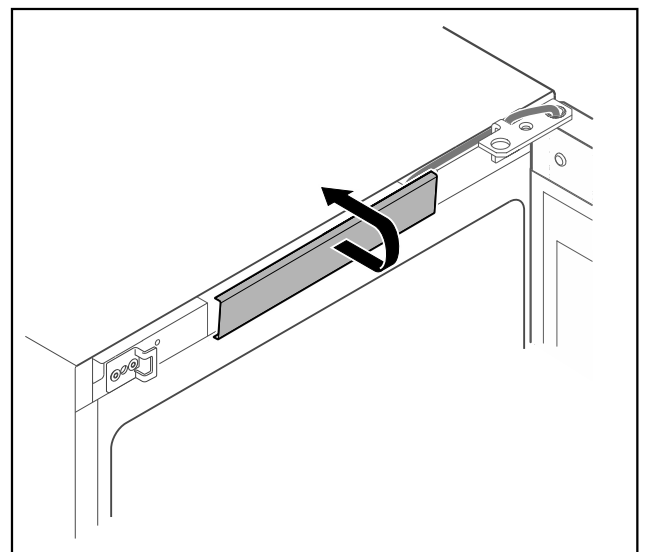

Фиг. 9

- ▶ Откачете ги и извадете ги средните капаці.

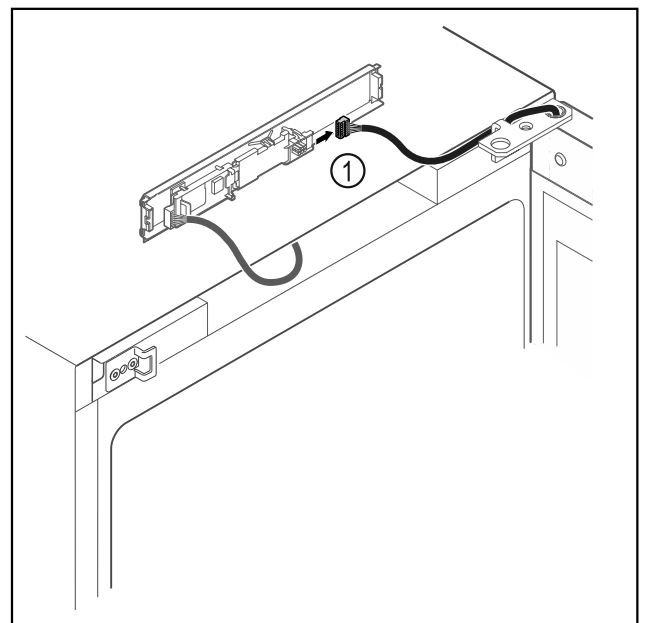

Фиг. 10

- ▶ Извадете го приклучокот Фиг. 10 (1) од платината.

## Изберете страна за отворање на вратата

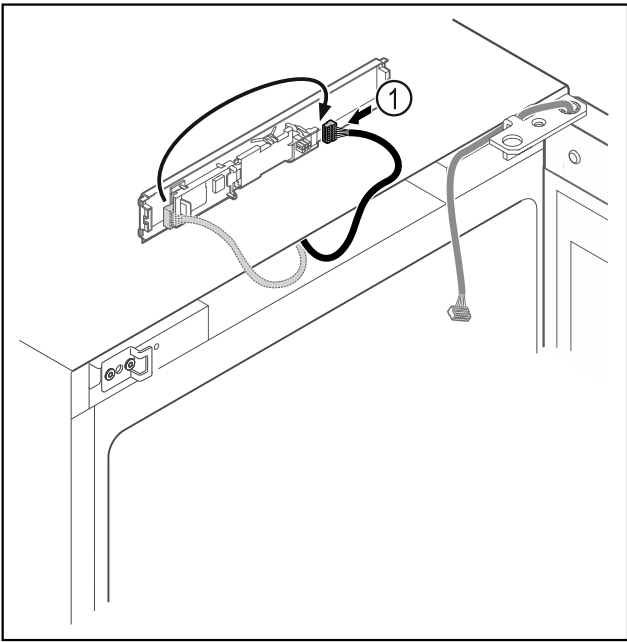

Фиг. 11

- ▶ Повторно вметнете го приклучокот Фиг. 11 (1) на платината.

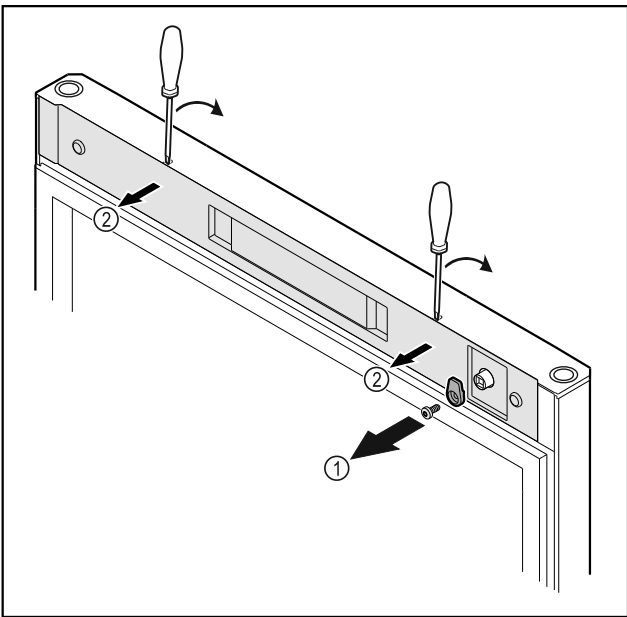

Фиг. 12\*

- ▶ Отшрафете ја куката Фиг. 12 (1):\*
- ▶ Откачете го капакот Фиг. 12 (2) со мал шрафцигер и извадете го.\*

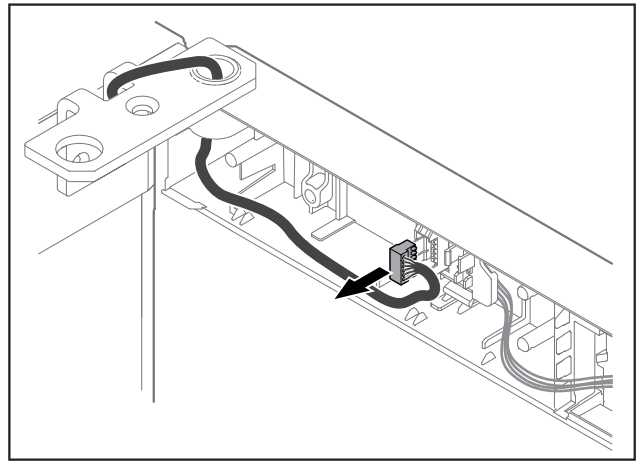

Фиг. 13

- ▶ Отстранете го приклучокот од држачот.

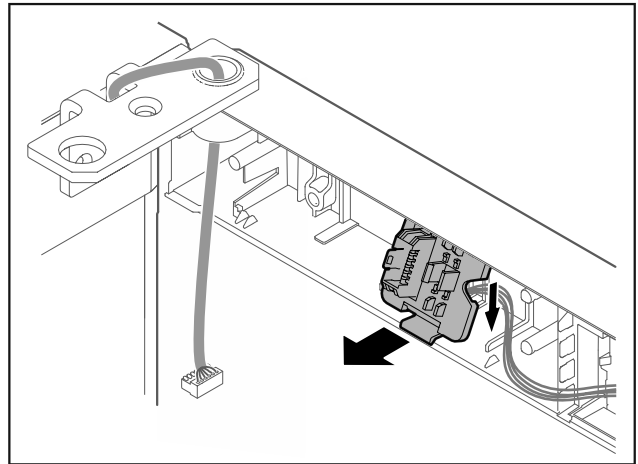

Фиг. 14 Позицијата за поставување на држачот за приклучок може да се заврти за 180°.

- ▶ Откачете го држачот за приклучокот.

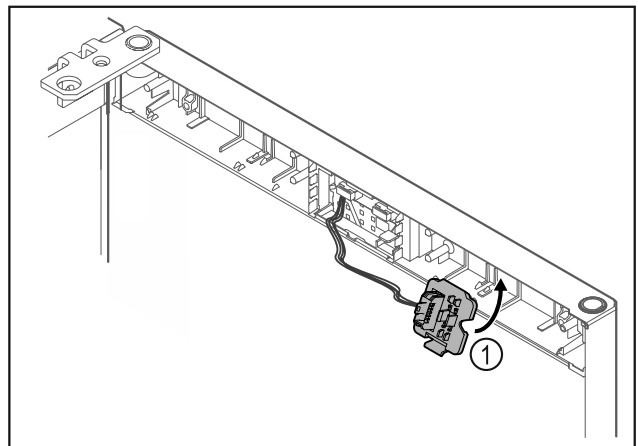

Фиг. 15

- ▶ Држачот за приклучокот Фиг. 15 (1) вметнете го на спротивната страна.

## Изберете страна за отворање на вратата

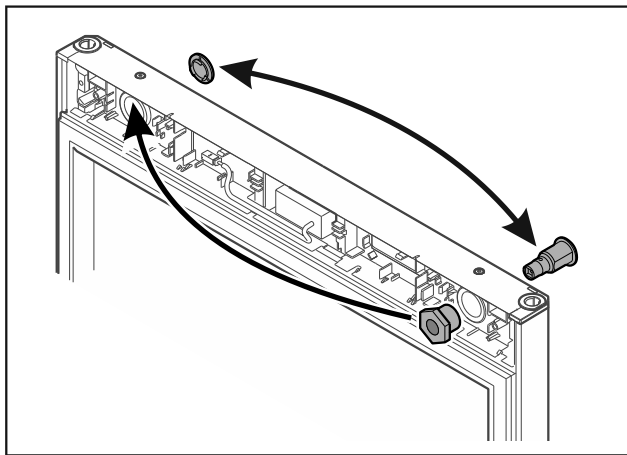

Фиг. 16 \*

- ▶ Затворачот и капакот преместете ги на спротивната страна.\*

-или-

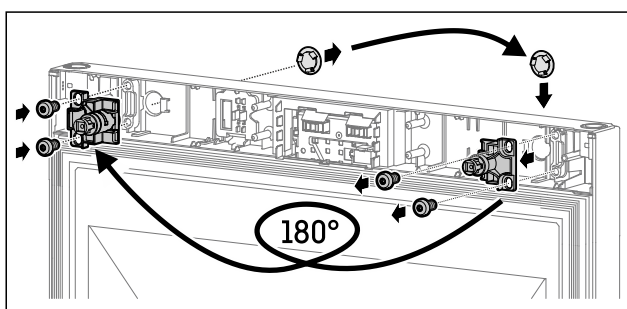

Фиг. 17

- ▶ Затворачот и капакот преместете ги на спротивната страна.\*

### ВНИМАНИЕ

Опасност од повреда ако вратата се навали!

- ▶ Цврсто држете ја вратата.

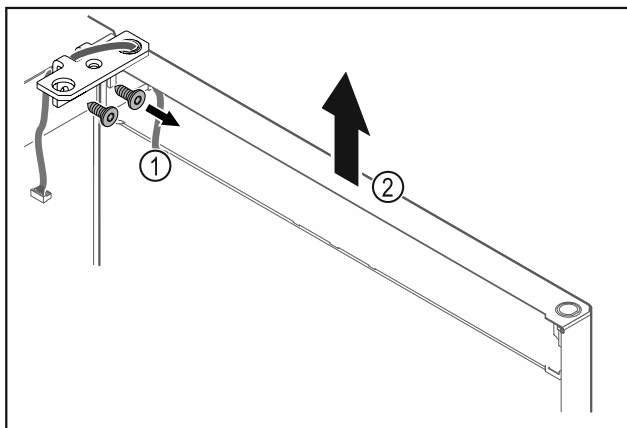

Фиг. 18

- ▶ Отшрафете ја винклата на шарката Фиг. 18 (1).
- ▶ Дигнете ги вратата и винклата на шарката Фиг. 18 (2) околу 200 mm нагоре и извадете ги.
- ▶ Внимателно поставете ја вратата на мека подлога.

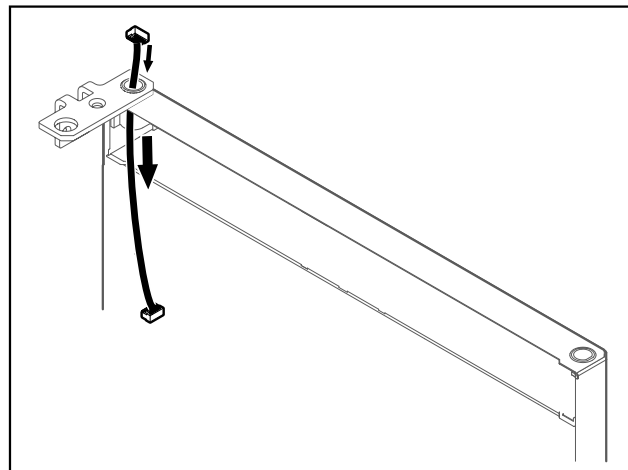

Фиг. 19

- ▶ Извлечете го кабелот внимателно.

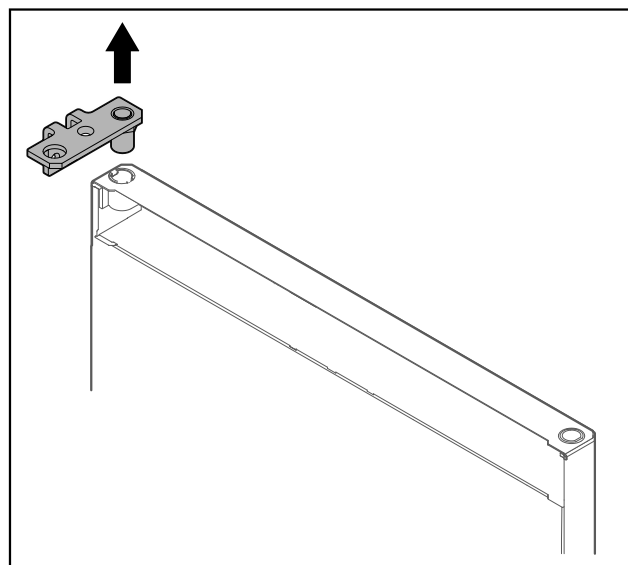

Фиг. 20

- ▶ Извлечете ја винклата на шарката.

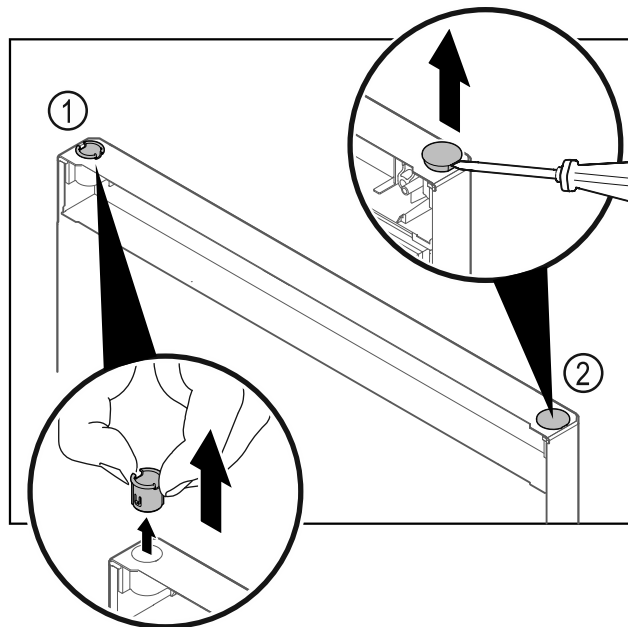

Фиг. 21

- ▶ Извлечете ја пиксната на шарката Фиг. 21 (1) со прсти.
- ▶ Внимателно дигнете ги капачињата Фиг. 21 (2) со шрафцигер и извлечете ги.



# Изберете страна за отворање на вратата

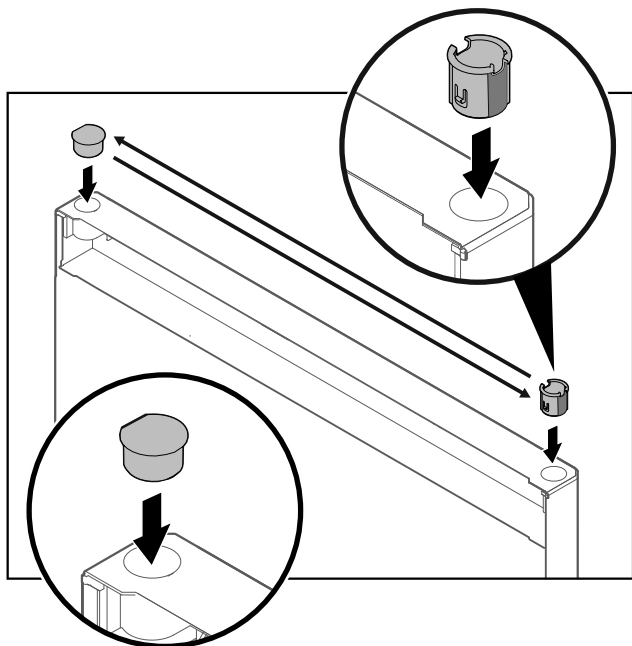

Фиг. 22

- ▶ Поставете ги пиксната на шарката и капачињата на спротивната страна (рамните страни покажуваат кон надвор).

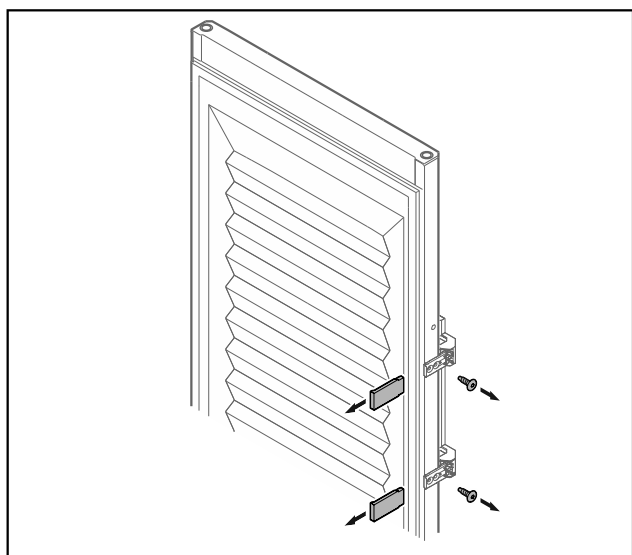

Фиг. 23 Пенеста врата\*

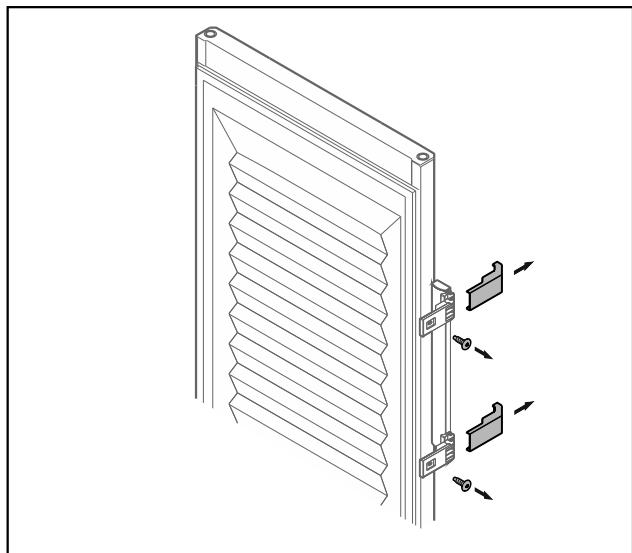

Фиг. 23 Пенеста врата\*

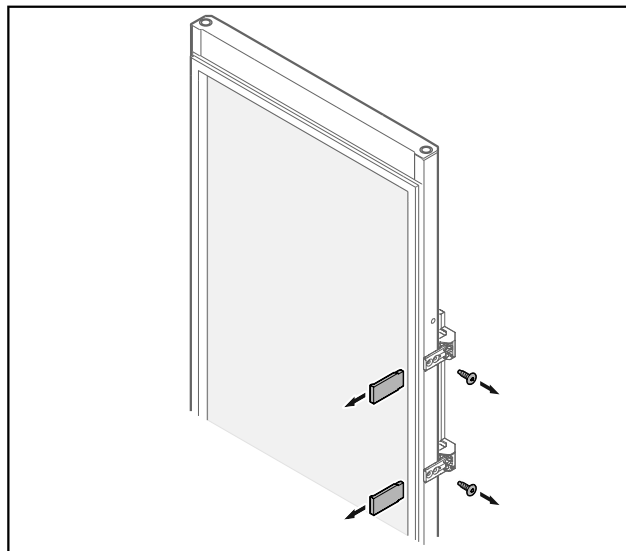

Фиг. 24 Стаклена врата\*

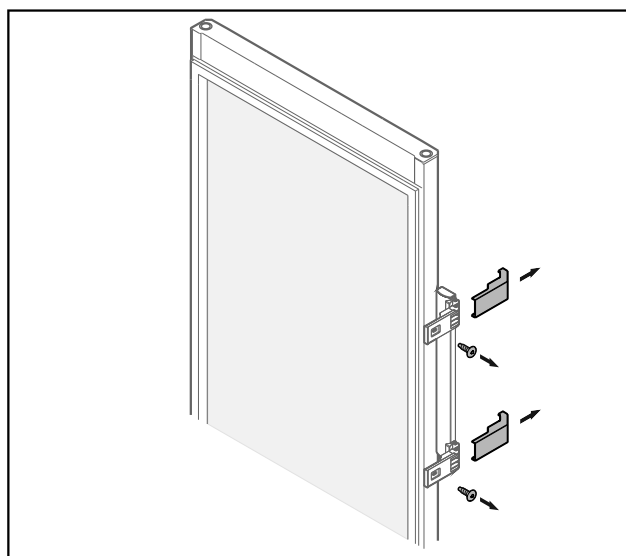

Фиг. 24 Стаклена врата\*

- ▶ Извадете ги панелите.
- ▶ Отшрафете ја рачката.

# Изберете страна за отворање на вратата

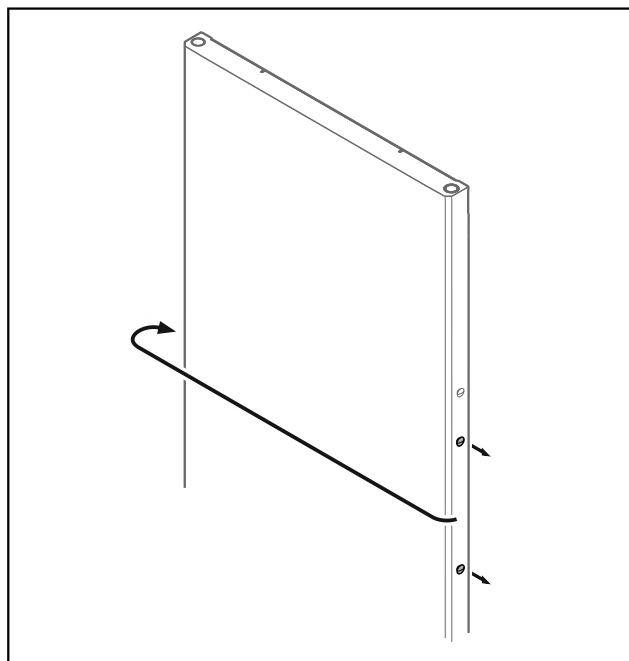

Фиг. 25

- Преместете ги штопните на спротивната страна.

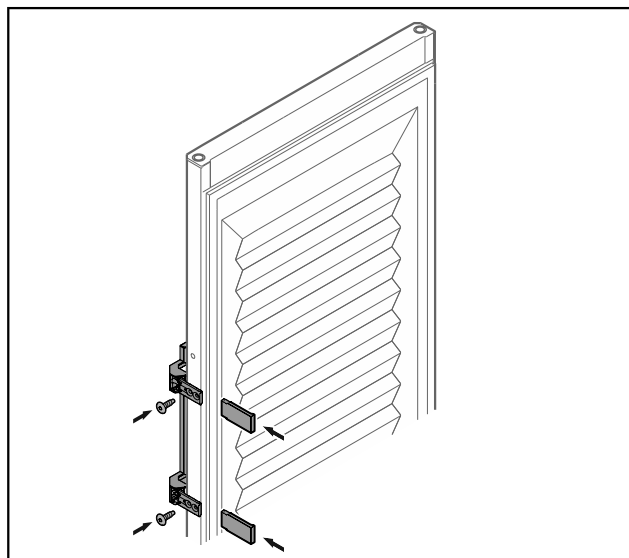

Фиг. 26 Пенеста врата\*

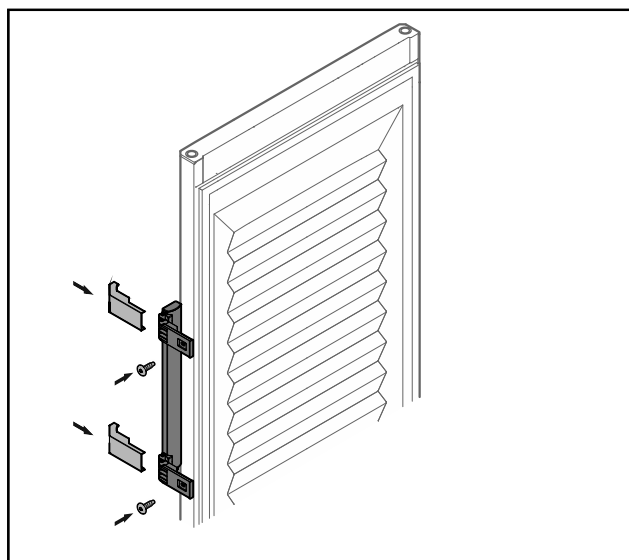

Фиг. 26 Пенеста врата\*

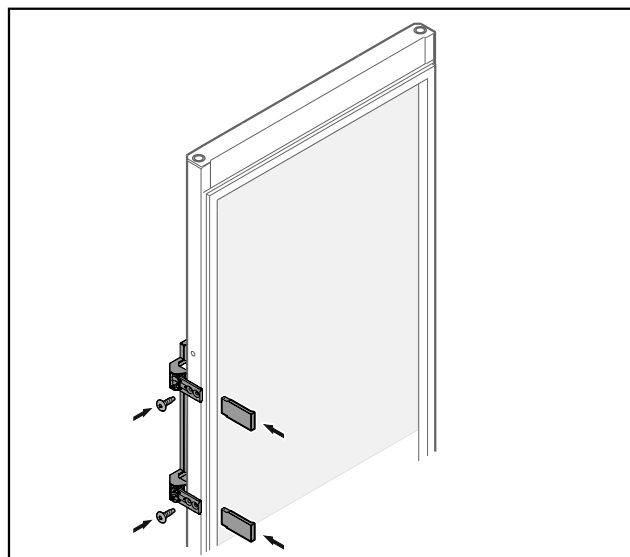

Фиг. 27 Стаклена врата\*

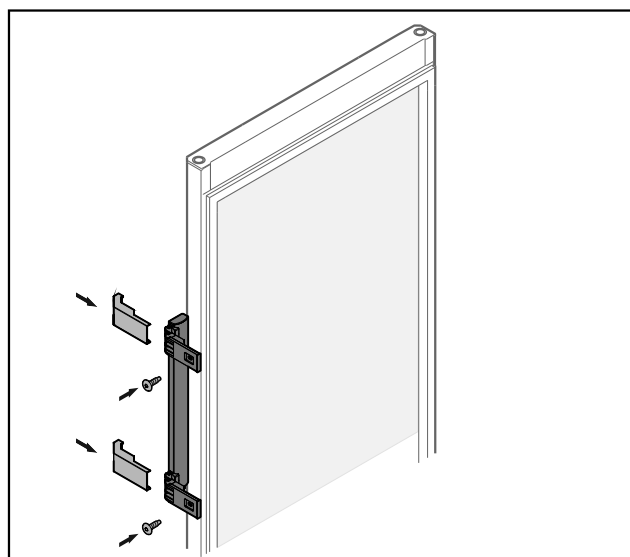

Фиг. 27 Стаклена врата\*

- Зашрафете ја рачката на спротивната страна.
- Поставете ги панелите.

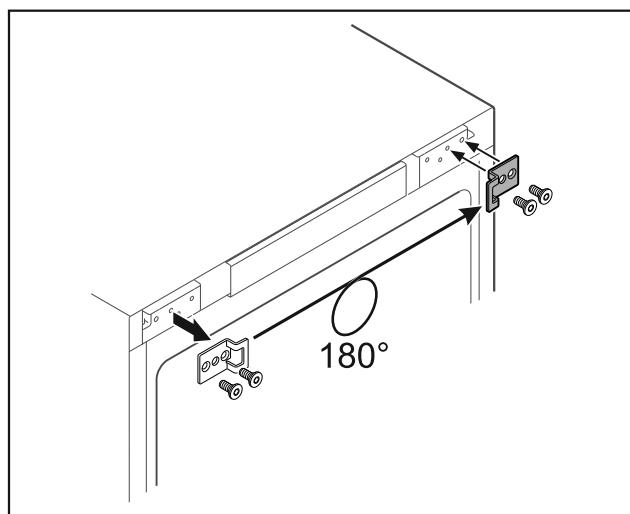

Фиг. 28 \*

- Преместете ја винклата за затворање на спротивната страна.\*

# Изберете страна за отворање на вратата

## Забелешка

Дупките се обележани претходно и треба да се продупчат со саморезачки завртки.\*

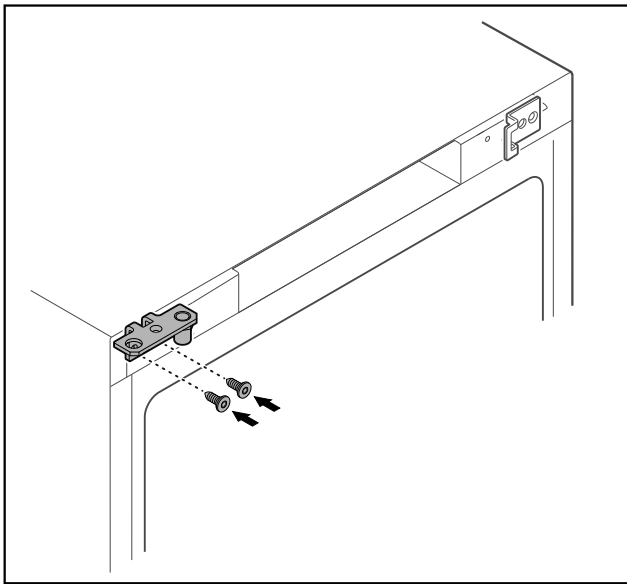

Фиг. 29 \*

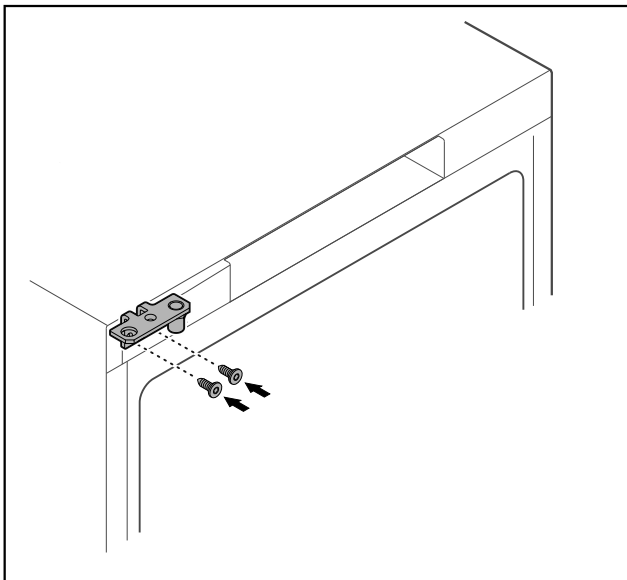

Фиг. 30 \*

- ▶ Преместете ја винклата на шарката на спротивната страна.



## ПРЕДУПРЕДУВАЊЕ

Опасност од повреда и оштетување ако вратата се навали!

- ▶ Завртете ги завртките со наведениот момент на сила.

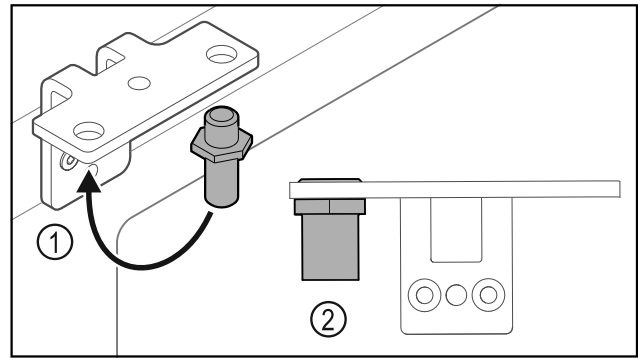

Фиг. 31

- ▶ Поставете завртки Фиг. 31 (1) во винклата на шарката.
- ▶ Стегнете ги завртките Фиг. 31 (2) со **момент на сила од 12 Nm**.
- ▶ Отшрафете ја винклата на шарката повторно.

## ВНИМАНИЕ

Опасност од повреда поради затегнат федер!

- ▶ Не расклопувајте го системот за затворање на вратата Фиг. 32 (1).

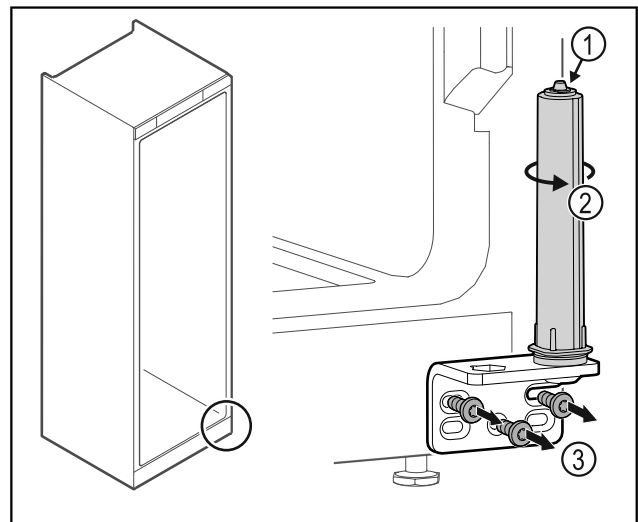

Фиг. 32

- ▶ Завртете го системот за затворање Фиг. 32 (2) додека кликне.
- ▷ Системот за затворање не е затегнат.
- ▶ Отшрафете ја винклата на шарката Фиг. 32 (3).

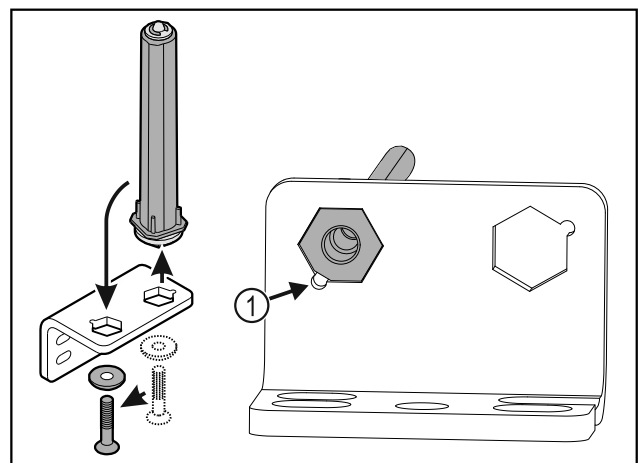

Фиг. 33

- ▶ Поставете систем за затворање на вратата во винклата на шарката.
- ▶ При поставувањето, стеснувањето на завртката треба да е насочено кон Фиг. 33 (1) дупката.

# Изберете страна за отворање на вратата

-или-

## Забелешка

Погрешен редослед на шајбните за приспособување по висина.

Не може повеќе да се затегнува навртката.

- ▶ Шајбната мора да се вметне во долната страна од системот за затворање.

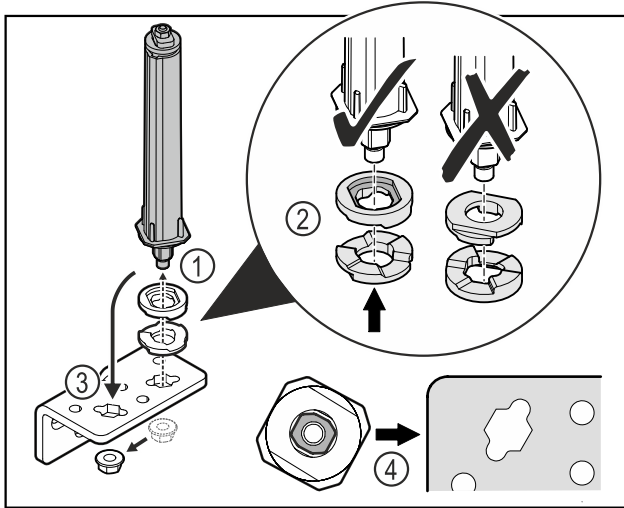

Фиг. 34

- ▶ Олабавете ги навртките и отстранете го системот за затворање на вратата Фиг. 34 (1).
- ▶ Шајбните за приспособување на висината треба да се порамнат правилно Фиг. 34 (2).
- ▶ Поставете систем за затворање на вратата во винклата на шарката и фиксирајте го со навртката Фиг. 34 (3).
- ▶ Системот за затворање на вратата треба да се порамни правилно Фиг. 34 (4).

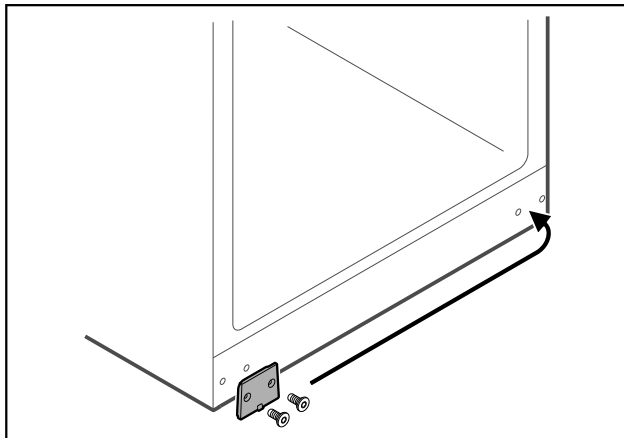

Фиг. 35

- ▶ Поставете ја плочата на спротивната страна.

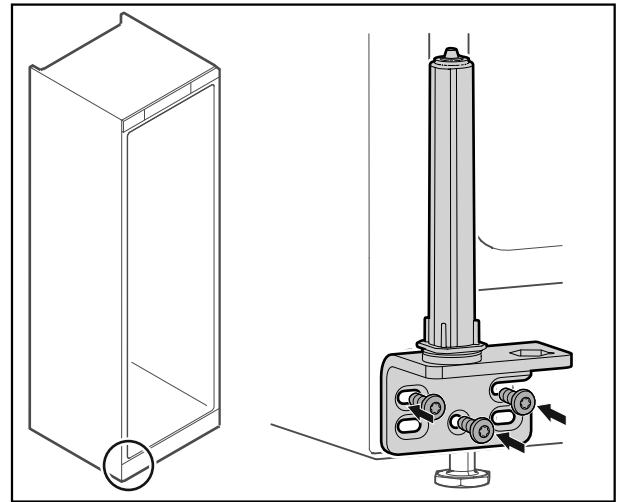

Фиг. 36

- ▶ Зашрафете ја винклата на шарката на спротивната страна.

## Забелешка

Правилната насока и точното затегнување се важни за функцијата на системот за затворање.

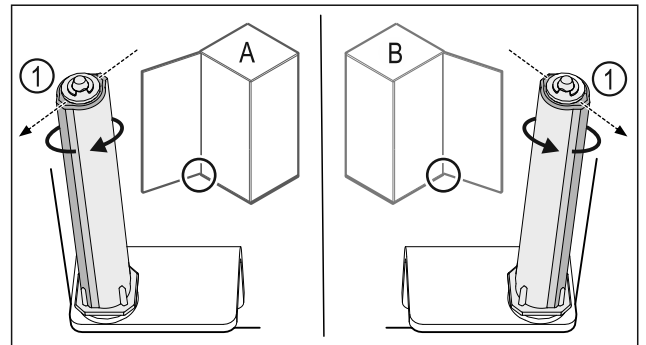

Фиг. 37 Шарки на левата страна (A) / Шарки на десната страна (B)

- ▶ Завртувајте го системот за затворање кон отпорот, додека спојницата на системот за затворање Фиг. 37 (1) покаже кон надвор.
- ▷ Системот за затворање сам се задржува во оваа позиција.
- ▷ Системот за затворање е порамнет и затегнат.

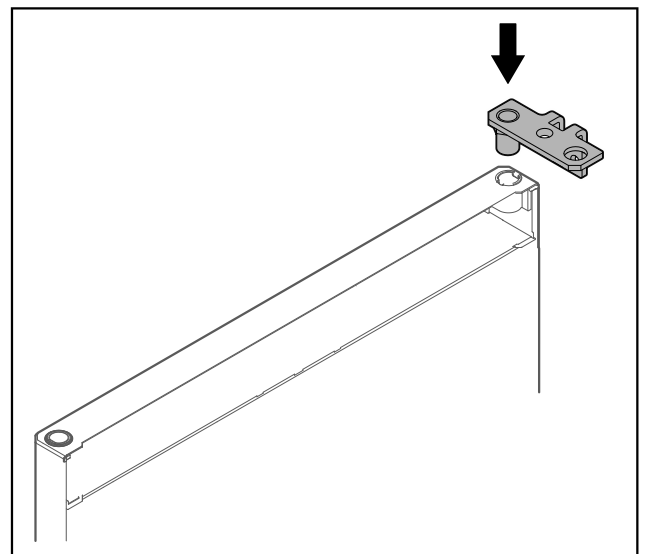

Фиг. 38

- ▶ Поставете ја винклата на шарката на вратата.

# Изберете страна за отворање на вратата

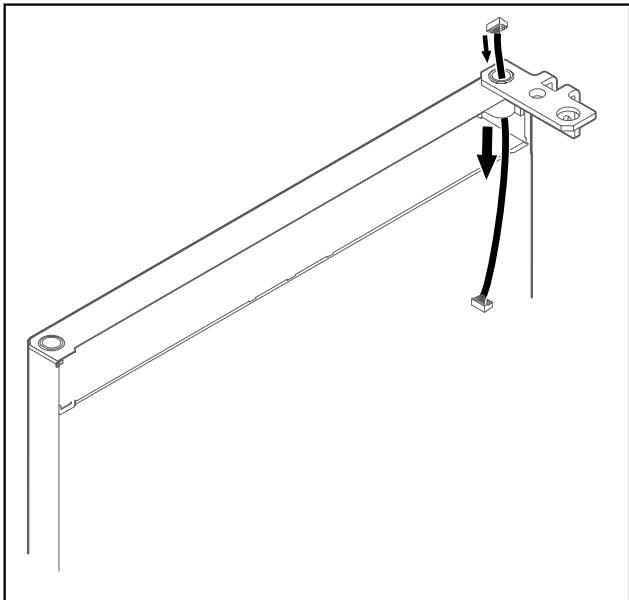

Фиг. 39

- ▶ Протнете го кабелот внимателно.

## ВНИМАНИЕ

- Опасност од повреда ако вратата се навали!
- ▶ Цврсто држете ја вратата.

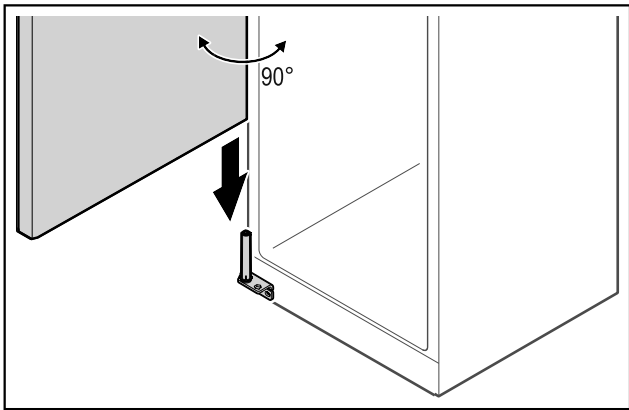

Фиг. 40

- ▶ Подигнете ја вратата со уште едно лице.
- ▶ Внимателно поставете ја вратата на системот за затворање во отворена позиција под агол од 90°.

## ВНИМАНИЕ

- Оштетување поради погрешна монтажа!
- ▶ Не стегајте го кабелот при монтирање на винклата на шарката.

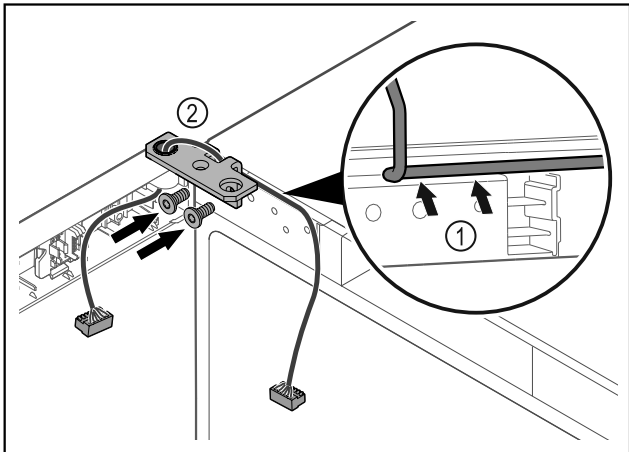

Фиг. 41

- ▶ Протнете го кабелот низ вдлабнатината на винклата и поставете ја внимателно Фиг. 41 (1).
- ▶ Зашрафете ја винклата на шарката Фиг. 41 (2).

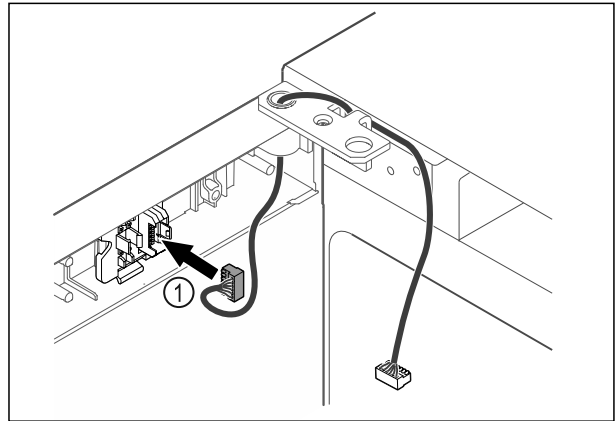

Фиг. 42

- ▶ Поставете го приклучокот Фиг. 42 (1) во држачот.

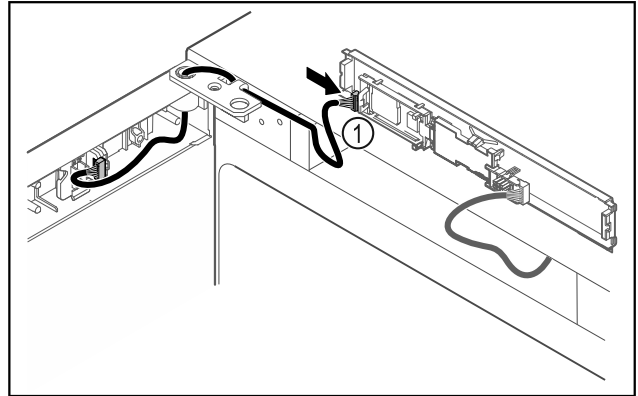

Фиг. 43

- ▶ Поставете го приклучокот Фиг. 43 (1) на платината.

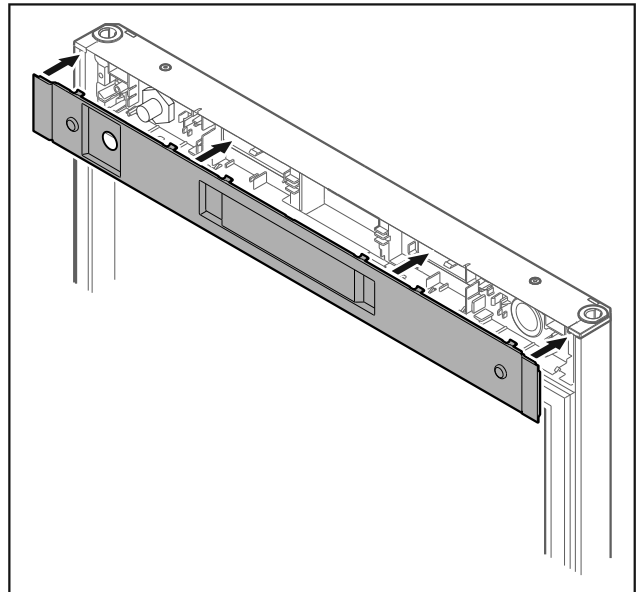

Фиг. 44 \*

- ▶ Поставете го капакот.\*

## Порамнување на вратата

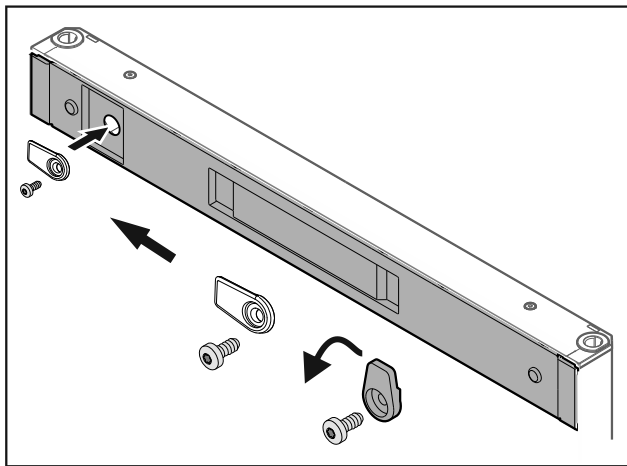

Фиг. 45 \*

- ▶ Зашрафете ја куката.\*

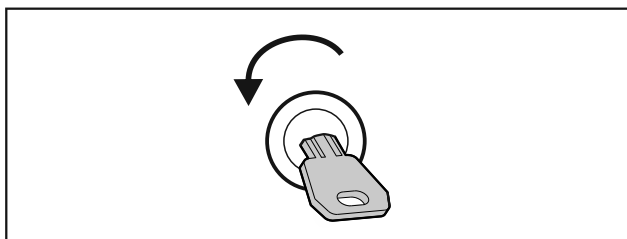

Фиг. 46 \*

- ▶ Отклучете ја вратата.\*

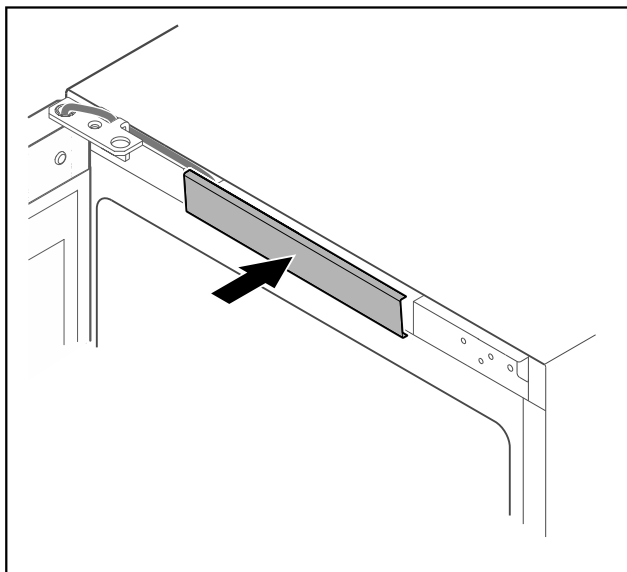

Фиг. 47

- ▶ Вметнете го средниот капак.

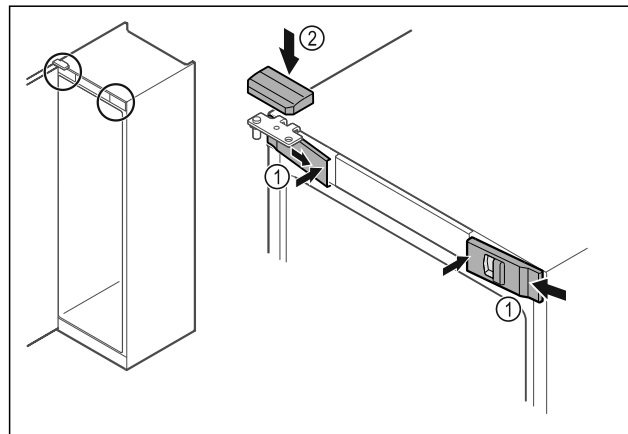

Фиг. 48 \*

- ▶ Закачете ги предните капаци Фиг. 48 (1) странично и вметнете ги од внатрешната страна.\*
- ▶ Вметнете ги горните капаци Фиг. 48 (2) од горната страна.\*

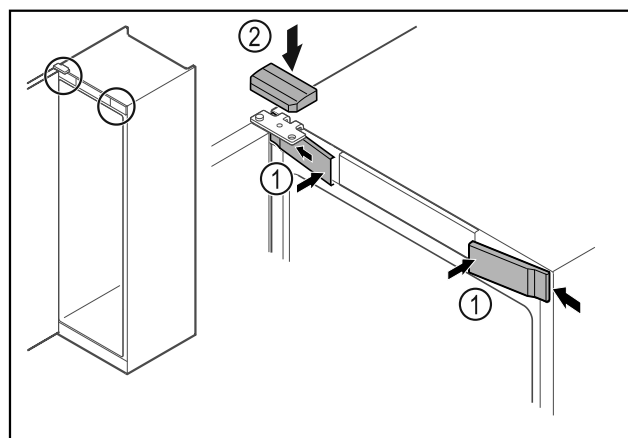

Фиг. 49 \*

- ▶ Закачете ги предните капаци Фиг. 49 (1) странично и вметнете ги.\*
- ▶ Вметнете ги горните капаци Фиг. 49 (2) од горната страна.\*
- ▶ Затворете ја вратата.
- ▷ Страната на шарките е сменета.

## 15 Порамнување на вратата

Ако вратата не е поставена право, можете да ја приспособите на долната винкла на шарката.

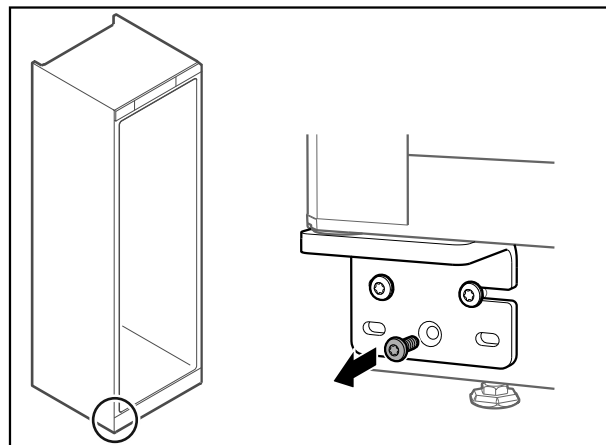

Фиг. 50

- ▶ Отстранете ја средната завртка на долната винкла на шарката.

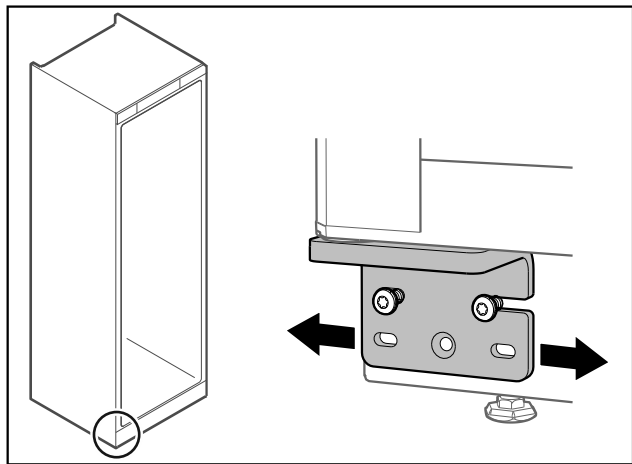

Фиг. 51

- ▶ Малку олабавете ги двете завртки и поместете ја вратата со винклата на шарката кон десно или кон лево.
- ▶ Затегнете ги завртките докрај (средната завртка веќе не е потребна).
- ▷ Вратата е порамнета.

## 16 Приклучување на уредот во струја



### ПРЕДУПРЕДУВАЊЕ

Опасност од електричен удар и повреди поради оштетен уред или оштетен кабел за струја!

Опасност по живот поради исеченици. Ако се оштети уредот или кабелот за струја при транспорт, може да дојде до смртен електричен удар. Можете да се исечете на оштетените делови од кукиштето на уредот.

- ▶ Проверете дали се оштетени уредот и кабелот за струја после транспорт.
- ▶ Не вклучувајте го уредот ако на него и на кабелот за струја може да се забележат оштетувања.
- ▶ Обратете се до корисничката служба.

Поврзете го уредот во струја преку одделно приложениот кабел. На едниот крај кабелот за струја има приклучок за во фрижидерот, а во другиот крај има приклучок за во струја.

Проверете дали се исполнети следните услови:

- Уредот и кабелот за струја не се оштетени.
- Уредот е поставен соодветно. (погледни 6 Отстранете го осигурувачот за транспорт)
- Условите на електричниот приклучок се исполнети. (погледни 2 Услови за инсталација)
- Димензиите за соодветниот приклучок се запазени.
- Вредностите на напонот и фреквенцијата се според податоците наведени на табличката.
- Штекерот е соодветно заземјен и електрично изолиран.
- Струјата на осигурувачот изнесува помеѓу 10 А и 16 А.
- Штекерот треба да биде лесно достапен и да не се наоѓа зад уредот.

### ВНИМАНИЕ

Опасност од оштетување поради несоодветна работа! Оштетување на електричните делови на уредот.

- ▶ Користете го само кабелот за струја.



### ПРЕДУПРЕДУВАЊЕ

Опасност од несоодветно поврзување!

Изгореници.

Оштетувања на уредот.

- ▶ Не користете продолжен кабел.
- ▶ Не користете редни клеми.

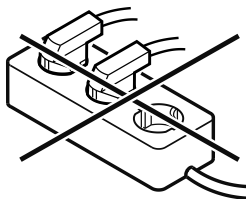

### ВНИМАНИЕ

Опасност од оштетување поради несоодветно поврзување!

Оштетувања на уредот.

- ▶ Не поврзувајте го уредот на самостоен инвертор, како на пр., на соларни електрични системи или бензински генератори.

- ▶ Приклучокот на кабелот поврзете го во струја.
- ▷ Симболот за мирување се појавува на екранот.
- ▷ Ако нема дејство 60 секунди: Симболот за мирување избледува или исчезнува.
- ▷ Уредот е поврзан. Погледнете го следното поглавје или прирачникот при првата употреба.



[home.liebherr.com/fridge-manuals](https://home.liebherr.com/fridge-manuals)

**МК** Климатизирана полица за вино

Датум на издавање: 20241022

**Бр. на артикл-  
индекс: 7083362-00**

Liebherr-Hausgeräte GmbH  
Memminger Straße 77-79  
88416 Ochsenhausen  
Deutschland