



Lietošanas pamācība

Quality, Design and Innovation







[home.liebherr.com/fridge-manuals](http://home.liebherr.com/fridge-manuals)



# LIEBHERR

# Saturs

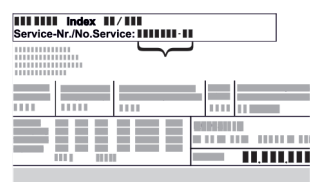
<b>1</b>	<b>Ierīces pārskats.....</b>	<b>3</b>	6.2.31	Trauksmes signāla tālāknosūtīšana .....	38
1.1	Piegādes komplektācija.....	3	6.2.32	Demonstrācijas režīms .....	39
1.2	Ierīces un aprīkojuma pārskats.....	3	6.2.33	Atiestate uz rūpnīcas iestatījumiem .....	39
1.3	Speciālais aprīkojums.....	4	6.3	Ziņojumi.....	39
1.4	Ierīces izmantošanas sfēra.....	4	6.3.1	Brīdinājumi.....	39
1.5	Ierīces skaņas emisija.....	4	6.3.2	Atgādinājumi.....	41
1.6	Atbilstība.....	5	<b>7</b>	<b>Aprīkojums.....</b>	<b>42</b>
1.7	SVHC vielas atbilstoši REACH regulai.....	5	7.1	Drošības slēdzene.....	42
<b>2</b>	<b>Vispārējie drošības norādījumi.....</b>	<b>5</b>	7.2	Tālvadības pults.....	42
<b>3</b>	<b>Touch &amp; Swipe displeja darbības princips.....</b>	<b>6</b>	7.3	Sensori.....	42
3.1	Navigācijas un simbolu skaidrojums.....	7	7.4	Informācija par sensoru .....	42
3.2	Izvēlnes.....	7	7.5	Saskarnes.....	43
3.3	Miera režīms.....	8	<b>8</b>	<b>Apkope.....</b>	<b>44</b>
<b>4</b>	<b>Ekspluatācijas uzsākšana.....</b>	<b>8</b>	8.1	Apkopes grafiks.....	44
4.1	Uzstādīšanas nosacījumi.....	8	8.2	Ierīces atkausēšana.....	45
4.2	Ierīces izmēri.....	8	8.3	Ierīces tīrīšana.....	45
4.3	Ierīces transportēšana.....	9	8.4	Ierīces baterijas maiņa.....	46
4.4	Ierīces izpakošana.....	9	8.5	Tālvadības pults baterijas nomaina.....	47
4.5	Tīkla pieslēguma vada pievienošana.....	9	<b>9</b>	<b>Palīdzība klientam.....</b>	<b>47</b>
4.6	Aizsargsistēmas pret apgāšanos montāža.....	9	9.1	Tehniskie rādītāji.....	47
4.7	Ierīces uzstādīšana.....	10	9.2	Tehnisks traucējums.....	48
4.8	Vairāku ierīču uzstādīšana.....	10	9.3	Klientu serviss.....	49
4.9	Darbības pēc uzstādīšanas.....	10	9.4	Datu plāksnīte.....	49
4.10	Iepakojuma otrreizēja pārstrāde.....	10	<b>10</b>	<b>Ekspluatācijas izbeigšana.....</b>	<b>49</b>
4.11	Durvju atbalsta nomaina.....	11	<b>11</b>	<b>Utilizācija.....</b>	<b>49</b>
4.12	Durvju nolīmeņošana.....	16	11.1	Ierīces sagatavošana utilizācijai.....	49
4.13	Ierīces pievienošana pie elektroapgādes.....	16	11.2	Ierīces ekoloģiski nekaitīga utilizācija.....	49
4.14	Ierīces ieslēgšana (pirmreizējā ekspluatācija).....	17	<b>12</b>	<b>Papildinformācija.....</b>	<b>50</b>
4.15	Aprīkojuma ievietošana.....	18	<b>13</b>	<b>Īsa instrukcija lietošanai ikdienā.....</b>	<b>51</b>
4.16	Starprežģis.....	18			
<b>5</b>	<b>Uzglabāšana.....</b>	<b>18</b>			
5.1	Norādes par uzglabāšanu.....	18			
<b>6</b>	<b>Vadība.....</b>	<b>18</b>			
6.1	Vadības un indikācijas elementi.....	18			
6.1.1	Statusa rādījums.....	19			
6.1.2	Indikatora simboli.....	19			
6.1.3	Akustiskie signāli.....	20			
6.2	Ierīces funkcijas.....	20			
6.2.1	Norādes par ierīces funkcijām.....	20			
6.2.2	Ierīces ieslēgšana un izslēgšana .....	20			
6.2.3	Temperatūra .....	20			
6.2.4	Temperatūras reģistrācija .....	21			
6.2.5	Apgaismojums .....	21			
6.2.6	Durvju bloķēšana .....	21			
6.2.7	SmartLock.....	23			
6.2.8	Iestatījumu izvēlnes piekļuves aizsardzība .....	24			
6.2.9	Piekļuves kodi.....	25			
6.2.10	Tālvadības pults .....	28			
6.2.11	Apkopes intervāla atgādinājums .....	28			
6.2.12	Valoda .....	28			
6.2.13	Datums un laiks .....	29			
6.2.14	Temperatūras mērvienība .....	29			
6.2.15	Ekrāna spilgtums .....	29			
6.2.16	Alarm Sound.....	30			
6.2.17	Key Sound.....	30			
6.2.18	WLAN savienojums .....	30			
6.2.19	LAN savienojums .....	32			
6.2.20	Ierīces informācija .....	32			
6.2.21	Darba stundas .....	33			
6.2.22	Programmatūra .....	33			
6.2.23	Atkausēšana .....	33			
6.2.24	Datu lejupielāde / Datalogging.....	34			
6.2.25	Sensora kalibrēšana .....	34			
6.2.26	Temperatūras trauksmes signāls .....	35			
6.2.27	Durvju trauksmes signāls .....	36			
6.2.28	Gaismas trauksmes signāls .....	36			
6.2.29	Trauksmes signāla simulācija .....	37			
6.2.30	Trauksmes signālu protokols .....	37			

Ražotājs pastāvīgi strādā pie visu tipu un modeļu pilnveidošanas. Tādēļ ceram uz jūsu izpratni un paturam tiesības veikt izmaiņas formā, aprīkojumā un tehnoloģijā.

Simbols	Skaidrojums
	<p><b>Instrukcijas lasīšana</b></p> <p>Lai iepazītos ar visām jaunās ierīces priekšrocībām, uzmanīgi izlasiet šajā pamācībā sniegtās norādes.</p>
	<p><b>Papildinformācija internetā</b></p> <p>Elektronisko pamācību ar izvērstu informāciju dažādās valodās atradīsiet internetā, noskenējot pamācības priekšējā lappusē esošo kvadrāt kodu vai ievadot servisa numuru tīmekļvietnē <a href="http://home.liebherr.com/fridge-manuals">home.liebherr.com/fridge-manuals</a>.</p> <p>Servisa numuru atradīsiet datu plāksnītē:</p>  <p style="text-align: right;"><i>Fig. Piemēra attēlojums</i></p>
	<p><b>Ierīces pārbaude</b></p> <p>Pārbaudiet visas daļas, vai transportēšanas laikā nav radušies bojājumi. Pretenziju gadījumā vērsieties tirdzniecības uzņēmumā vai klientu apkalpošanas dienestā.</p>

Simbols	Skaidrojums
	<b>Atšķirības</b> Šī instrukcija attiecas uz vairākiem modeļiem, tādēļ ir iespējamās atšķirības. Nodaļas, kas attiecas tikai uz noteiktām ierīcēm, apzīmētas ar zvaigznīti (*).
	<b>Norādes par veicamajam darbībām un veicamo darbību rezultāti</b> Norādes par veicamajam darbībām ir atzīmētas ar ▶. Veicamo darbību rezultāti ir atzīmēti ar ▷.
	<b>Videomateriāli</b> Videomateriāli par ierīcēm ir pieejami video-tēkās "YouTube" kanālā "Liebherr-Hausgeräte".

## Atvērtā pirmkoda licences:

Ierīce satur programmatūras komponentus, kuri izmanto atvērtā pirmkoda licences. Informāciju par izmantotajām atvērtā pirmkoda licencēm varat lejupielādēt šeit: [home.liebherr.com/open-source-licences](http://home.liebherr.com/open-source-licences)

Šī lietošanas pamācība attiecas uz:

- SFPvh 1402
- SFPvh 6501
- SFPvh 8401

## 1 Ierīces pārskats

### 1.1 Piegādes komplektācija

Pārbaudiet visas daļas, vai transportēšanas laikā nav radušies bojājumi. Pretenziju gadījumā vērsieties tirdzniecības uzņēmumā vai klientu apkalpošanas dienestā. (skat. 9.3 Klientu serviss)

Piegāde sastāv no šādām daļām:

- Atsevišķi stāvoša ierīce
- Aprīkojums \*
- Montāžas materiāli \*
- Lietošanas pamācība
- Servisa grāmatiņa
- Kvalitātes sertifikāts \*
- Tīkla kabelis
- Radio tālvadības pults
- Avārijas atbloķēšanas atslēga
- Komplekts stiprināšanai pie sienas

### 1.2 Ierīces un aprīkojuma pārskats

SFPvh 6501

SFPvh 8401

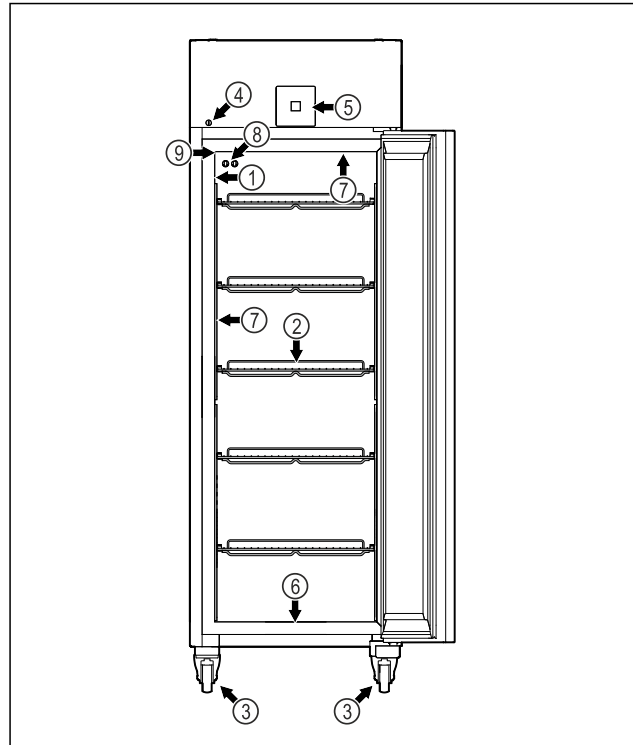

Fig. 1 Ilustratīvs attēlojums

- |   |  |
|---|--|
| (1) Datu plāksnīte                              | (6) Tīrīšanas ūdens novadīšanas atvere |
| (2) Novietošanas režģi                          | (7) Iekšējais apgaismojums *           |
| (3) Ritentiņi                                   | (8) P sensors                          |
| (4) Slēdzene                                    | (9) Sensora ievade                     |
| (5) Vadības elementi un temperatūras indikators |  |

SFPvh 1402

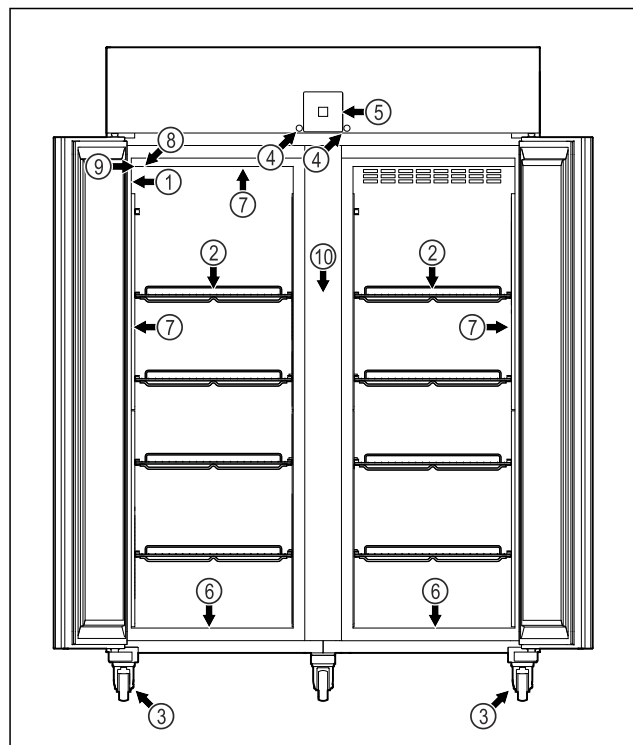

Fig. 2 Ilustratīvs attēlojums

- |                        |  |
|------------------------|--|
| (1) Datu plāksnīte     | (6) Tīrīšanas ūdens novadīšanas atvere |
| (2) Novietošanas režģi | (7) Iekšējais apgaismojums *           |
| (3) Ritentiņi          | (8) P sensors                          |

# Ierīces pārskats

- (4) Slēdzene
- (5) Vadības elementi un temperatūras indikators
- (9) Senora ievade
- (10) Starprežģis

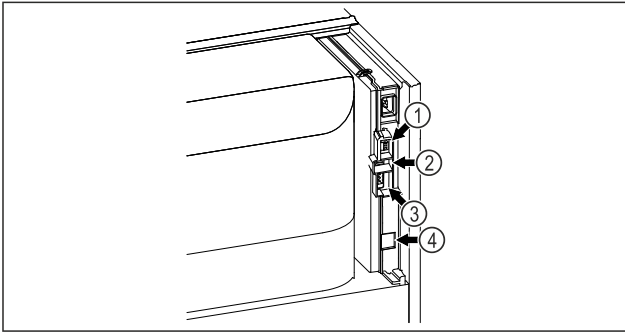

Fig. 3 Ilustratīvs attēlojums

- (1) Pieslēgums paredzēts P sensoram
- (2) USB saskarne
- (3) Bezpotenciālu trauksmes signāla izeja
- (4) LAN saskarne

## 1.3 Speciālais aprīkojums

### Norāde

Jūs saņemsiet piederumus, izmantojot servisa dienestu (skat. 9.3 Klientu serviss), un Liebherr-Hausgeräte internetveikalā tīmekļa vietnē [home.liebherr.com/shop/de/deu/zubehor.html](http://home.liebherr.com/shop/de/deu/zubehor.html).

SmartModule
Ierīce ir aprīkota ar SmartModule.
Tā ir WLAN un LAN saskarne savienojuma izveidei starp ierīci un ārēju dokumentācijas un trauksmes signālu sistēmu, piem., Liebherr SmartMonitoring.
Liebherr SmartMonitoring Dashboard nav pieejams visās valstīs. Pārbaudiet pieejamību, izmantojot kvadrāt kodu (skat. 6.2.18 WLAN savienojums), ievadot savu modeli.

Atvilktnu papildu aprīkošana
Veicot atvilktnu sistēmu papildu aprīkošanu Liebherr ledusskapjos / saldētavās, kuras izmanto pret temperatūru uzņēmīgu materiālu glabāšanai, piem., aukstumā glabājami medikamenti un atdzesējamie produkti, kas ir pakļauti īpašu standartu prasībām, ir nepieciešama temperatūras kvalifikācija. Atvilktnu papildu aprīkošana Liebherr ledusskapjos / saldētavās var radīt glabājamā produkta sabojāšanos vai glabājamā produkta bojājumus. Tādēļ papildu aprīkošana jāveic vienīgi ledusskapja / saldētavas ražotāja pilnvarotajam pakalpojuma sniedzējam.

## 1.4 Ierīces izmantošanas sfēra

### Noteikumiem atbilstoša lietošana

Šī laboratorijas saldētava ir piemērota produktu profesionālai glabāšanai -9 °C un -35 °C temperatūras robežās.

Raksturīgi glabājami produkti ir pētījumu paraugi, reaģenti, laboratorijas inventārs utt.

Ierīce atbilst DIN 13277 – laboratorijas un medicīnas lietojumu ledusskapja un saldētavas glabāšanas ierīču norādītajām vērtībām.

Pret temperatūru uzņēmīgu vielu glabāšana prasa neatkarīgas, pastāvīgi kontrolējošas

trauksmes signālu sistēmas izmantošanu. Šai trauksmes signālu sistēmai jābūt izstrādātai tā, lai katru trauksmes signāla stāvokli varētu reģistrēt atbildīgā persona, lai varētu veikt atbilstošus pasākumus.

### Paredzamā nepareizā lietošana

Neizmantojiet ierīci šādiem lietojumiem:

- Tālāk norādīto produktu uzglabāšana un dzesēšana:
  - ķīmiski nestabilas, degošas vai kodīgas vielas
  - asins, plazma vai citi ķermeņa šķidrums, kas paredzēti infūzijai, lietojumam vai ievadīšanai cilvēka ķermenī.
- Izmantošana sprādzienbīstamās zonās.
- Izmantošana ārpus telpām vai mitrā vidē un vidē, kas ir pakļauta ūdens šļakatu iedarbībai.
- Izmantošana dzīvojamā zonā, jo šādās vidēs nevar nodrošināt piemērotu radiouztveršanas aizsardzību.\*

Nelietpratīga ierīces izmantošana nodara bojājumus ierīcē ievietotajām precēm vai izraisa pilnīgu to sabojāšanos.

### Klimata klases

Klimata klase, kurai paredzēta Jūsu iegādātā ierīce, norādīta datu plāksnītē.

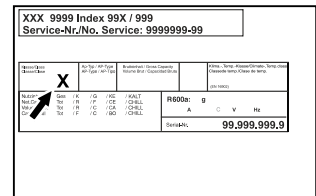

Fig. 4 Datu plāksnīte

(X) Šī klimata klase norāda, kādos apkārtējās vides apstākļos ierīces darbināšana ir droša.

Klimata klase (X)	Maks. telpas temperatūra	Maks. rel. gaisa mitrums
7	35 °C	75 %

### Norāde

Minimāli pieļaujamā telpas temperatūra uzstādīšanas vietā ir 10 °C.

Sasniedzot robežvērtības, uz stikla durvīm (atkarībā no aprīkojuma) un sāna sienām var veidoties kondensāts.

## 1.5 Ierīces skaņas emisija

Emitētais A-izsvērtais skaņas spiediena līmenis ierīces darbības laikā ir zemāks par 70 dB(A) (skaņas jauda rel. 1 pW).

## 1.6 Atbilstība

Saldēšanas aģenta cirkulācijas sistēmas hermētiskums ir pārbaudīts. Ierīce atbilst attiecīgajiem drošības noteikumiem.

ES atbilstības sertifikāts	
Ražotājs/izsniedzējs:	LIEBHERR-HAUSGERÄTE LIENZ GMBH
Adrese:	A-9900 Lienz, Dr. Hans Liebherr Straße 1
Apzīmētais ražojums atbilst turpmāk minēto Eiropas Direktīvu un Regulu prasībām: (ES) 2019/2020, 2014/35/ES, 2014/30/ES, 2011/65/ES	
Uzstādītais radiosakaru modulis atbilst direktīvas 2014/53/ES prasībām. Informācija par radiosakaru moduli (skat. 9.1 Tehniskie rādītāji).	
ES atbilstības deklarācijas pilns teksts ir pieejams šādā interneta adresē: <a href="http://www.liebherr.com">www.liebherr.com</a>	

## 1.7 SVHC vielas atbilstoši REACH regulai

Pēc turpmākās saites varat pārbaudīt, vai šī ierīce satur SVHC vielas atbilstoši REACH regulai: [home.liebherr.com/de/deu/de/liebherr-erleben/nachhaltigkeit/umwelt/scip/scip.html](http://home.liebherr.com/de/deu/de/liebherr-erleben/nachhaltigkeit/umwelt/scip/scip.html)

## 2 Vispārējie drošības norādījumi

Rūpīgi uzglabājiet šo lietošanas pamācību, lai jūs jebkurā brīdī varētu tai piekļūt.

Ja jūs ierīci nododat tālāk, tad nododiet kopā ar to arī lietošanas pamācību turpmākajam īpašniekam.

Lai pienācīgi un droši izmantotu ierīci, pirms lietošanas rūpīgi izlasiet šo lietošanas pamācību. Vienmēr ievērojiet tajā iekļautās norādes, drošības norādījumus un brīdinājuma norādījumus. Tie ir svarīgi, lai droši un nevainojami varētu uzstādīt un lietot ierīci.

### Bīstamība lietotājam!

- Šo ierīci drīkst lietot tikai speciālisti un laboratorijas personāls, kas bija apmācīts šim nolūkam, un labi pārzina visus drošības pasākumus darbam laboratorijā. Bērni, kā arī personas ar samazinātām fiziskajām, sensoriskajām vai garīgajām spējām vai ar pieredzes un zināšanu trūkumu nedrīkst sākt šīs ierīces ekspluatāciju vai lietošanu.
- Kontaktligzdai jābūt viegli pieejamai, lai ierīci avārijas situācijā varētu ātri atvienot no strāvas. Turklāt tai jāatrodas ārpus ierīces aizmugures zonas.
- Ja ierīce tiek atvienota no strāvas, atvienošanu vienmēr veiciet, satverot kontaktdakšu. Nevelciet aiz kabeļa.
- Ja ierīce sabojājusies, izvelciet kontaktdakšu vai izslēdziet drošinātāju.

- **BRĪDINĀJUMS!** Nesabojājiet strāvas vadu. Nelietojiet ierīci ar bojātu elektrotīkla pieslēguma vadu.
- **BRĪDINĀJUMS!** Daudzdaļīgas kontaktligzdas/sadalītājus, kā arī citas elektroniskās ierīces (piem., halogēna transformatorus) nedrīkst novietot un lietot ierīču aizmugurē.
- **BRĪDINĀJUMS!** Nenoslēdziet ventilācijas atveres ierīces korpusā vai iebūvējamajā korpusā.
- Uzticiet remontu un iejaušanos ierīcē veikt tikai klientu apkalpošanas servisam vai citiem šim nolūkam sagatavotiem speciālistiem.
- Ierīci montējiet, pieslēdziet un utilizējiet tikai saskaņā ar norādījumiem.

### Ugunsbīstamība!

- Ierīcē izmantotais saldēšanas aģents (dati norādīti datu plāksnītē) ir videi nekaitīgs, taču ugunsnedrošs. Izplūdis saldēšanas aģents var aizdegties.
  - **BRĪDINĀJUMS!** Nesabojājiet aukstuma kontūru.
  - Ierīces iekšpusē nelietojiet aizdegšanās avotus.
  - **BRĪDINĀJUMS!** Nedarbiniet dzesēšanas nodalījumā elektroierīces, kuras neatbilst ražotāja ieteiktajai konstrukcijai.
  - Ja saldēšanas aģents izplūst: Novērsiet atklātas uguns vai aizdegšanās avotu tuvumu izplūdes vietai. Izvēdiniet telpu. Informējiet klientu apkalpošanas dienestu.
- Nedarbiniet ierīci eksplozīvu gāzu tuvumā.
- Neuzglabājiet vai neizmantojiet benzīnu vai citas ugunsnedrošas gāzes un šķidrumus ierīces tuvumā.
- Neglabājiet ierīcē sprādzienbīstamas vielas, piem., aerosola baloniņus ar aizdedzināmu propelentu. Atbilstoši aerosola baloniņi ir atpazīstami pēc uzdrukātām norādēm par saturu vai liesmas simbola. Ja šādas gāzes izplūst, nonākot saskarē ar ierīces elektriskajām daļām, tās var uzliesmot.
- Netuvojieties ierīcei ar aizdedzinātām svecēm, lampām un citiem priekšmetiem ar atklātu liesmu, lai ierīcē neizraisītu ugunsgrēku.
- Alkoholiskos šķidrumus vai citus alkoholu saturošus iepakojumus uzglabājiet tikai cieši aizvērtā traukā. Eventuāli izliets alkohols, nonākot saskarē ar ierīces elektriskajām daļām, var uzliesmot.

# Touch & Swipe displeja darbības princips

## Nokrišanas un apgāšanās bīstamība:

- **BRĪDINĀJUMS!** Lai nepieļautu ierīces nestabilitātes bīstamību, tā jānostiprina atbilstoši norādēm.
- Ierīces cokolu, atvilktnes, durvis utt. neizmantojiet kā pakāpienus vai balstus.

## Apsaldējumu, kurluma sajūtas un sāpju bīstamība:

- Nepieļaujiet ilgstošu ādas kontaktu ar aukstām virsmām vai atdzesētiem/sasaldētiem produktiem vai veiciet aizsardzības pasākumus, piem., izmantojiet cimdus.

## Savainošanās un bojājumu nodarīšanas risks:

- **BRĪDINĀJUMS!** Nelietojiet kādas citas mehāniskas ierīces vai citus līdzekļus atkausēšanas procesa paātrināšanai, kā tikai tos, ko ir ieteicis ražotājs.
- **BRĪDINĀJUMS!** Savainojumu bīstamība no elektriskās strāvas trieciena! Zem pārsega atrodas strāvu vadošas detaļas. Iekšējā apgaismojuma gaismas diodes maina vai remontē tikai tehniskās apkopes serviss vai tam apmācīts speciālists.
- **IEVĒRĪBAI!** Ierīci atļauts darbināt tikai ar ražotāja oriģinālajiem piederumiem vai ražotāja apstiprinātiem citu piedāvātāju piederumiem. Lietotājs uzņemas risku, izmantojot neapstiprinātus piederumus.

## Saspiešanas risks:

- Atverot un aizverot durvis, nelieciet rokas eņģēs. Var notikt pirkstu iespiešana.

## Speciālistu kvalifikācija:

Ierīci drīkst uzstādīt, pārbaudīt, apkopt un sākt tās ekspluatāciju tikai speciālisti, kas labi pārzina ierīces montāžu, ekspluatācijas sākšanu un ekspluatāciju.

Speciālisti ir personas, kuras uz savas profesionālās izglītības, zināšanu un pieredzes pamata, kā arī uz savu zināšanu par attiecīgajiem standartiem pamata, spēj novērtēt un izpildīt viņiem uzdotos darbus un atpazīt iespējamus riskus. Viņiem jābūt izglītībai, instruktāžai un pilnvarojumam darbam ar ierīci.

## Simboli uz ierīces:



Simbols var atrasties uz kompresora. Tas attiecas uz eļļu kompresorā un norāda uz šādu risku: **pēc norīšanas un iekļūšanas elpvados var būt nāvējošs.** Šai norādei ir nozīme tikai attiecībā uz otrreizēju pārstrādi. Parastā darba režīmā riska nav.



**BRĪDINĀJUMS!** Ugunsbīstamība / aizdedzināmi materiāli. Simbols atrodas uz kompresora un apzīmē ugunsnedrošu vielu risku. Nenoņemiet šo uzlīmi.

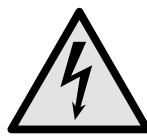

Simbols atrodas ierīces aizmugurē trauksmes releja nodalījumā un norāda uz šādu bīstamību: **elektriskais trieciens!** Arī tad, kad ierīce ir atvienota no elektrotīkla, tajā vēl var būt saglabāties parazītiskais spriegums. Nenoņemiet uzlīmes.



Šāda vai līdzīga uzlīme var atrasties ierīces mugurpusē. Tā norāda uz to, ka durvis un / vai korpusā atrodas vakuumizolācijas paneli (VIP) vai perlīta paneli. Šai norādei ir nozīme tikai attiecībā uz otrreizēju pārstrādi. Nenoņemiet šo uzlīmi.

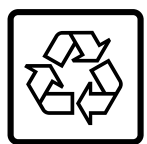

Šāda vai līdzīga uzlīme var atrasties ierīces mugurpusē. Tā attiecas uz iebūvēto litiņa jonu akumulatoru. Šai norādei ir nozīme tikai attiecībā uz otrreizēju pārstrādi. Nenoņemiet uzlīmes.

**Li-ion**



**BRĪDINĀJUMS! Auksta virsma!** Pieskarieties tikai ar piemērotiem aizsargcimdkiem.

Šāda vai līdzīga uzlīme var atrasties uz ierīces un norāda uz apsaldējumu risku.

## Ievērojiet brīdinājuma norādījumus un papildu specifiskās norādes citās nodaļās:

	<b>BĪSTAMI</b>	Apzīmē tiešu bīstamu situāciju, kuras sekas ir nāve vai smagi ķermeņa savainojumi, ja šī situācija netiek novērsta.
	<b>BRĪDINĀJUMS</b>	Apzīmē bīstamu situāciju, kuras sekas var būt nāve vai smagi ķermeņa savainojumi, ja šī situācija netiek novērsta.
	<b>UZMANĪBU</b>	Apzīmē bīstamu situāciju, kuras sekas var būt viegli vai vidēji ķermeņa savainojumi, ja šī situācija netiek novērsta.
	<b>IEVĒRĪBAI</b>	Apzīmē bīstamu situāciju, kuras sekas varētu būt mantas bojājumi, ja šī situācija netiek novērsta.
	<b>Norāde</b>	Apzīmē noderīgas norādes un padomus.

## 3 Touch & Swipe displeja darbības princips

Jūs vadāt šo ierīci, izmantojot Touch & Swipe displeju. Izmantojot Touch & Swipe displeju (turpmāk tekstā saukts displejs), jūs izvēlaties ierīces funkcijas, viegli pieskaroties vai slidinot pirkstu. Ja jūs 10 sekundes neveicat nevienu darbību displejā, tad rādījums atgriežas vai nu augstākstāvošā izvēlnē, vai tieši uz statusa rādījumu.

## 3.1 Navigācijas un simbolu skaidrojums

Attēlos izmanto dažādus simbolus navigācijai ar displeju. Turpmākajā tabulā ir aprakstīti šie simboli.

Simbols	Apraksts
	<b>Īslaicīga pieskaršanās displejam:</b> Aktivizējiet / deaktivizējiet funkciju. Apstipriniet izvēli. Atveriet apakšizvēlni.
	<b>Ilgstoša pieskaršanās displejam ar sniegto laika norādi (piem., 3 sekundes):</b> Aktivizējiet / deaktivizējiet funkciju vai vērtību.
	<b>Pirksta slidināšana pa labi vai pa kreisi:</b> Pārvietojieties izvēlnē.
	<b>Īslaicīga pieskaršanās simbolam Atpakaļ:</b> Atgriezieties par vienu izvēlnes līmeni.
	<b>3 sekunžu pieskaršanās simbolam Atpakaļ:</b> Atgriezieties uz statusa rādījumu.
	<b>Īslaicīga pieskaršanās simbolam Atpakaļ kreisajā pusē augšā:</b> Atgriezieties par vienu izvēlnes līmeni.
	<b>Bultiņa ar pulksteni:</b> Paiet vairāk par 10 sekundēm, līdz turpmākais rādījums parādās displejā.
	<b>Bultiņa ar laika norādi:</b> Paiet norādītais laiks, līdz turpmākais rādījums parādās displejā.
	<b>Simbols "Iestatījumu izvēlnes atvēršana":</b> Pārejiet uz iestatījumu izvēlni un atveriet iestatījumu izvēlni. Ja nepieciešams: Pārvietojieties iestatījumu izvēlnē līdz vajadzīgajai funkcijai. (skat. 3.2.1 Iestatījumu izvēlnes atvēršana)
	<b>Simbola "Paplašinātā izvēlne" atvēršana:</b> Pārejiet uz paplašināto izvēlni un atveriet paplašināto izvēlni. Ja nepieciešams: Pārvietojieties paplašinātajā izvēlnē līdz vajadzīgajai funkcijai. (skat. 3.2.2 Paplašinātas izvēlnes atvēršana)
Nekādas darbības 10 sekunžu laikā	Ja jūs 10 sekundes neveicat nevienu darbību displejā, tad rādījums atgriežas vai nu augstākstāvošā izvēlnē, vai tieši uz statusa rādījumu.

Simbols	Apraksts
	Durvju atvēršana un atkārtota aizvēršana. Ja jūs atverat durvis un uzreiz tās atkal aizverat, rādījums atgriežas tieši uz statusa rādījumu.

Piezīme: Displeja attēlus parāda ar jēdzieniem angļu valodā.

## 3.2 Izvēlnes

Ierīces funkcijas ir sadalītas dažādās izvēlnēs:

Izvēlne	Apraksts
Galvenā izvēlne	Kad jūs ieslēdzat ierīci, tad jūs automātiski atrodaties galvenajā izvēlnē. No šejienes jūs pārvietojaties uz svarīgākajām ierīces funkcijām, uz iestatījumu izvēlni un uz paplašināto izvēlni.
Iestatījumu izvēlne	Iestatījumu izvēlne satur papildu ierīces funkcijas par šīs ierīces iestatīšanu.
Paplašinātā izvēlne	Paplašinātā izvēlne satur īpašas ierīces funkcijas par šīs ierīces iestatīšanu. Piekļuve paplašinātai izvēlnei ir aizsargāta ar ciparu kodu <b>151</b> .

### 3.2.1 Iestatījumu izvēlnes atvēršana

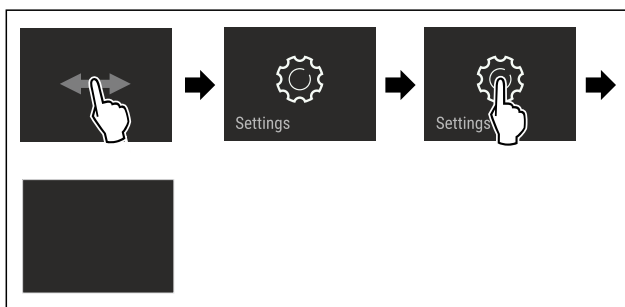

Fig. 5 Ilustratīvs attēlojums

- ▶ Veiciet darbības soļus, kā parādīts attēlā.
- ▷ Iestatījumu izvēlne ir atvērta.
- ▶ Ja nepieciešams: Pārvietojieties līdz vajadzīgajai funkcijai.

### 3.2.2 Paplašinātas izvēlnes atvēršana

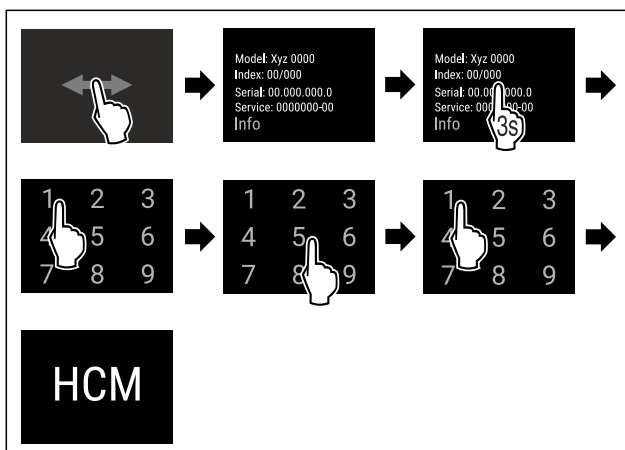

Fig. 6 Piekļuve ar ciparu kodu **151**

# Ekspluatācijas uzsākšana

- ▶ Veiciet darbības soļus, kā parādīts attēlā.
- ▷ Paplašināta izvēlne ir atvērta.
- ▶ Ja nepieciešams: Pārvietojieties līdz vajadzīgajai funkcijai.

## 3.3 Miera režīms

Ja jūs 1 minūti nepieskaraties displejam, tad displejs pāriet miera režīmā. Miera režīmā rādījuma spilgtums ir apslāpēts.

### 3.3.1 Miera režīma pabeigšana

- ▶ Pieskarieties īslaicīgi ar pirkstu displejam.
- ▷ Miera režīms ir pabeigts.

## 4 Ekspluatācijas uzsākšana

### 4.1 Uzstādīšanas nosacījumi



#### BRĪDINĀJUMS

Ugunsgrēka bīstamība mitruma dēļ!

Ja strāvas vadošās daļas vai tīkla pieslēguma vadi kļūst mitri, var notikt īssavienojums.

- ▶ Ierīce ir izstrādāta izmantošanai slēgtās telpās. Nedarbiniet ierīci brīvā dabā vai mitruma un ūdens strūkļas apvidū.

#### 4.1.1 Uzstādīšanas vieta



#### BRĪDINĀJUMS

Izplūstošs saldēšanas aģents un eļļa!

Ugunsgrēks. Ierīcē izmantotais saldēšanas aģents ir videi nekaitīgs, taču ugunsnedrošs. Ierīcē izmantotā eļļa arī ir ugunsnedroša. Izplūstošais saldēšanas aģents un eļļa atbilstoši augstas koncentrācijas un saskares ar ārēju siltuma avotu gadījumā var aizdegties.

- ▶ Nebojājiet saldēšanas aģenta kontūra un kompresora cauruļvadus.

- Nenovietojiet ierīci vietā, kas nav pasargāta no tiešajiem saules stariem, atrodas tuvu plītij, radiatoriem u. tml.
- Optimāla uzstādīšanas vieta ir sausa un labi vēdināma telpa.
- Uzstādot ierīci ļoti mitrā vidē, uz tās ārējās malas var veidoties kondensāts. Centieties vienmēr nodrošināt labu gaisa cirkulāciju uzstādīšanas vietā.
- Jo lielāks saldēšanas aģenta daudzums atrodas ierīcē, jo lielākai jābūt telpai, kurā novietota ierīce. Pārāk mazās telpās noplūdes gadījumā var rasties aizdedzināms gāzes-gaisa maisījums. Uz katrām 8 g saldēšanas aģenta uzstādīšanas vietai jābūt vismaz 1 m<sup>3</sup> lielai. Dati par esošo saldēšanas aģentu norādīti datu plāksnītē ierīces iekšpusē.
- Ierīces atrašanās vietā grīdai jābūt horizontālai un līdzenai.
- Uzstādīšanas vietai jābūt ar nestspēju, kas atbilst ierīces svaram kopā ar maksimālo ierīces produktu piekrāvumu. (skat. 9.1 Tehniskie rādītāji)
- Izmantošana sprādzienbīstamās zonās nav pieļaujama.

### 4.1.2 Elektriskais pieslēgums



#### BRĪDINĀJUMS

Ugunsbīstamība, ko rada nelietpratīga uzstādīšana!

Ja tīkla kabelis vai kontaktdakša saskaras ar ierīces mugurpusi, ierīces vibrācija var sabojāt tīkla kabeli vai kontaktdakšu, tā ka var notikt īssavienojums.

- ▶ Uzmaniet, lai zem ierīces neiestrēgtu tīkla kabelis, kad uzstādāt ierīci.
- ▶ Ierīci uzstādīt tā, lai tā nesaskartos ar kontaktdakšām vai tīkla kabeļiem.
- ▶ Nepievienojiet pie kontaktligzdām ierīces aizmugures zonā nekādas ierīces.
- ▶ **Nenovietojiet un nelietojiet** daudzdaļīgas kontaktligzdas vai sadalītājus, kā arī citas elektroniskās ierīces (piem., halogēna transformatorus) ierīču aizmugurē.

### 4.2 Ierīces izmēri

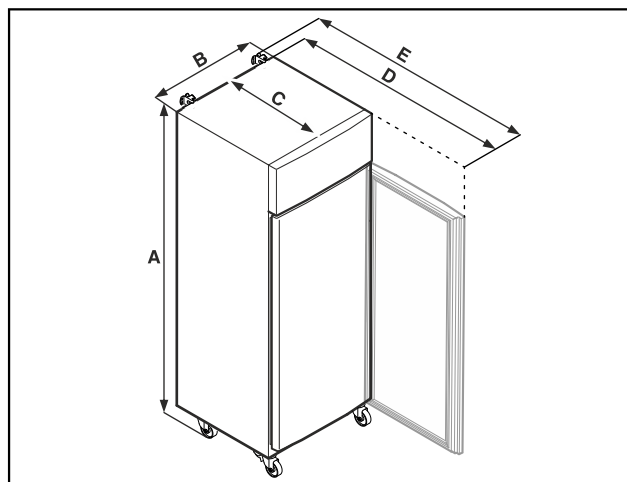

Fig. 7 Ilustratīvs attēlojums

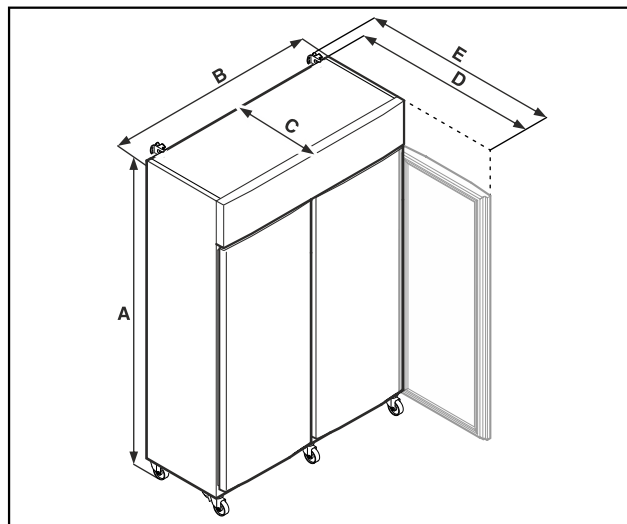

Fig. 8 Ilustratīvs attēlojums

	SFPvh 1402	SFPvh 6501
A	2135 mm	2135 mm
B	1427 mm	697 mm
C	867 mm	867 mm
D	1500 mm	1500 mm
E	1532 mm	1532 mm



	<b>SFPvh 8401</b>
<b>A</b>	2135 mm
<b>B</b>	787 mm
<b>C</b>	1017 mm
<b>D</b>	1740 mm
<b>E</b>	1772 mm

**A** = ierīces augstums, ieskaitot kājiņas (minimums) / ritenīņus

**B** = ierīces platums bez roktura

**C** = ierīces dziļums bez roktura

**D** = ierīces dziļums ar atvērtām durvīm

**E** = ierīces dziļums ar roktura izvirzījumu un pretapgāšanās turētāju

## 4.3 Ierīces transportēšana



### BĪSTAMI

Savainošanās un bojājumu risks, ko rada smaga ierīce!

- ▶ Transportējiet ierīci vienmēr ar vismaz divām personām.



### BĪSTAMI

Savainošanās un bojājumu risks, ko rada apkrītoša ierīce!

- ▶ Ievērojiet pamatnes nelīdzenumus un rampas ierīces transportēšanas laikā.

### Ierīces transportēšanas laikā ievērojiet:

- ▶ Transportējiet ierīci stāvus stāvoklī.
- ▶ Ja nepieciešams: Izjauciet divdurvju ierīces transportēšanas nolūkos.

### Pirmreizējās ekspluatācijas gadījumā:

- ▶ Transportējiet ierīci iepakotā veidā.

### Veicot ierīces transportēšanu pēc pirmreizējās ekspluatācijas (piem., pārcelšanās uz citu dzīves vietu vai tīrīšana):

- ▶ Iztukšojiet ierīci.
- ▶ Nodrošiniet durvis pret nejaušu atvēršanu.

## 4.4 Ierīces izpakošana

- ▶ Pārbaudiet ierīci un iepakojumu, vai transportēšanas laikā nav radušies bojājumi. Vērsieties nekavējoties pie piegādātāja, ja nojaušat kādus bojājumus. Nepievienojiet ierīci pie barošanas avota.
- ▶ Noņemiet no ierīces aiz mugures vai sānu sienām visus iepakojuma materiālus, kas var traucēt pienācīgu uzstādīšanu vai pieplūdes un izplūdes ventilāciju.

## 4.5 Tīkla pieslēguma vada pievienošana

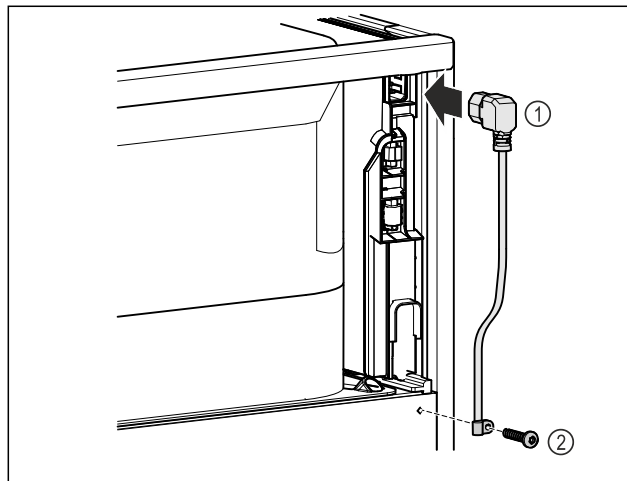

Fig. 9

- ▶ Ievietojiet tīkla pieslēguma vada vājstrāvas ierīces ligzdu Fig. 9 (1) ierīces aiz mugurē.
- ▶ Uzstādiet nostiepuma atslogošanas palīgierīci. Fig. 9 (2)

## 4.6 Aizsargsistēmas pret apgāšanos montāža



### BRĪDINĀJUMS

Savainošanās un bojājumu risks, ko rada apkrītoša ierīce!

Apdraud dzīvību un rada ierīcei materiālus zaudējumus. Ierīce bez uzmontētas aizsargsistēmas pret apgāšanos var apgāzties, ja jūs, piem., atverat durvis vai izvelkat nodalījumus.

- ▶ Pirms sākat ierīces lietošanu: Uzmontējiet aizsargsistēmu pret apgāšanos **vienmēr** atbilstoši norādījumiem.

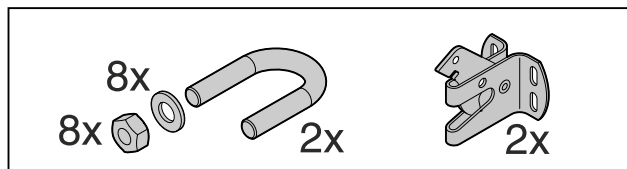

Fig. 10

Aizsargsistēma pret apgāšanos ir pievienota ierīcei. Tā sastāv no turētāja elementa, skavas, astoņām paplāksnēm un astoņiem uzgriežņiem.

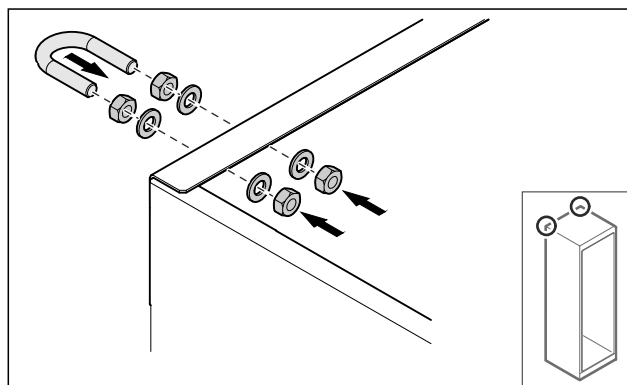

Fig. 11

- ▶ Uzmontējiet skavu pie ierīces, izmantojot klātpievienotās paplāksnes un uzgriežņus.
- ▶ Piebīdīiet ierīci ar uzmontētajiem turētāja elementiem pie sienas.
- ▶ Nolīmeņojiet ierīci.

# Ekspluatācijas uzsākšana

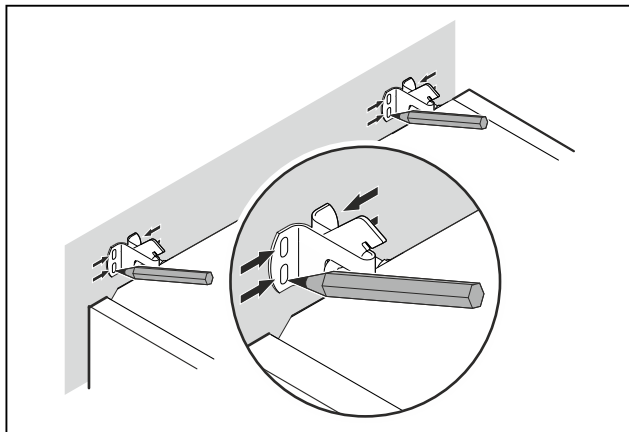

Fig. 12

- ▶ Veiciet uz sienas atzīmes.
- ▶ Atbīdīet ierīci atkal nost.

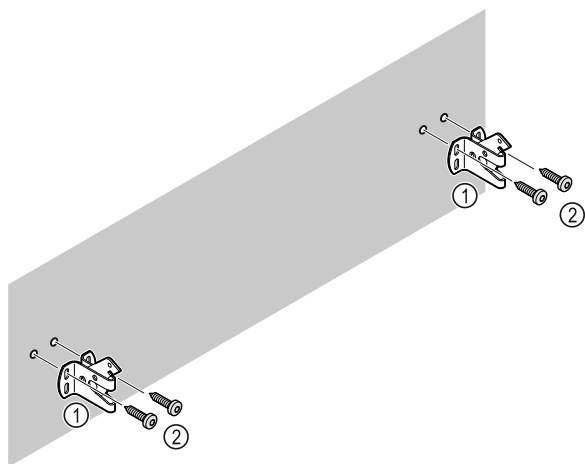

Fig. 13

Izmantojiet sienas vai pamatnes īpašībām (koka, betona) piemērotu stiprināšanas materiālu (piem., dībeļus) un pietiekami daudz stiprinājuma punktu.

- ▶ Piestipriniet stiprinājuma āķus.

## 4.7 Ierīces uzstādīšana



### UZMANĪBU

Savainošanās un bojājumu nodarīšanas risks!

- ▶ Veiciet ierīces uzstādīšanu pa diviem.



### UZMANĪBU

Savainošanās un bojājumu nodarīšanas risks!

Durvis var atsisties pret sienu un saplīst. Bojātais stikla durvju stikls var radīt savainojumus!

- ▶ Aizsargājiet durvis, lai tās neatsistos pret sienu. Pie sienas pievienojiet durvju aizturi, piem., no filca.

- ▶ Visas nepieciešamās detaļas (piemēram, tīkla kabeli) pievienojiet ierīces aizmugurē un virziet sāniski.

### Norāde

Kabeļi var tikt bojāti!

- ▶ Atbīdīšanas laikā neiespiediet kabeļus.

- ▶ Piebīdīet ierīci pie sienas tā, lai turētājelementi nofiksētos stiprinājuma āķos.

▷ Tagad ierīce ir nostiprināta pret apgāšanos.

- ▷ To atkal iespējams atbrīvot, atliecot uz atpakaļ stiprinājuma āķus.

- ▶ Attālumam starp ierīces augšmalu un telpas griestiem jābūt vismaz 300 mm.

## 4.8 Vairāku ierīču uzstādīšana

### IEVĒRĪBAI

Bojājumu risks, ko rada kondensāts starp sāna sienām!

- ▶ Nenovietojiet ierīci tieši blakus citam ledusskapim.
- ▶ Uzstādiet ierīces, ievērojot 3 cm savstarpējo atstatumu.
- ▶ Vairākas ierīces uzstādiet blakus citu citai tikai tad, ja netiek pārsniegta 35 °C temperatūra un 65 % gaisa mitruma līmenis.
- ▶ Ja gaisa mitruma līmenis ir augstāks, atstatums starp ierīcēm ir jāpalielina.

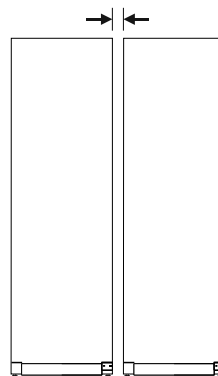

Fig. 14 Side-by-Side uzstādīšana

### Norāde

Side-by-Side komplekts kā piederums ir pieejams Liebherr klientu servisā. (skat. 9.3 Klientu serviss)

## 4.9 Darbības pēc uzstādīšanas

- ▶ Noņemiet aizsargplēves. \*
- ▶ Notīriet ierīci. (skat. 8.3 Ierīces tīrīšana)
- ▶ Pēc vajadzības: Dezinficējiet ierīci.
- ▶ Saglabājiet rēķinu, lai servisa pakalpojumu gadījumā varētu paziņot ierīces un tirgotāja datus.

## 4.10 Iepakojuma otrreizēja pārstrāde



### BRĪDINĀJUMS

Briesmas noslāpt, rotaļājoties ar iepakojuma materiālu un plēvēm!

- ▶ Neļaut bērniem rotaļāties ar iepakojuma materiāliem.

Iepakojums ir izgatavots no otrreizēji izmantojamām izejvielām:

- Gofrētais kartons/kartons
- Daļas no putu polistirola
- Plēves un maisiņi - no polietilēna
- Stiprinājuma lentas - no polipropilēna
- naglota koka rāmis ar polietilēna paplāksni\*
- ▶ Nogādāt iepakojuma materiālu oficiālā savākšanas vietā.

## 4.11 Durvju atbalsta nomainīšana

### 4.11.1 Drošības norādījumi



#### BRĪDINĀJUMS

Savainošanās risks, ko rada neprofesionāla durvju atbalsta maiņa!

- ▶ Durvju atturis jānomaina kvalificētam personālam.



#### BRĪDINĀJUMS

Savainošanās risks un materiālie zaudējumi, ko rada liels durvju svars!

- ▶ Veiciet pārveidi, ja varat pārnēsāt 45 kg lielu svaru.
- ▶ Veiciet pārveidi tikai ar divām personām.

#### IEVĒRĪBAI

Strāvu vadošas daļas!

Elektrisko detaļu bojājums.

- ▶ Atvienojiet tīkla kontaktdakšu, pirms veicat durvju atdura maiņu.

### 4.11.2 Instruments



### 4.11.3 Agregāta pārsega atvēršana

- ▶ Atveriet durvis.

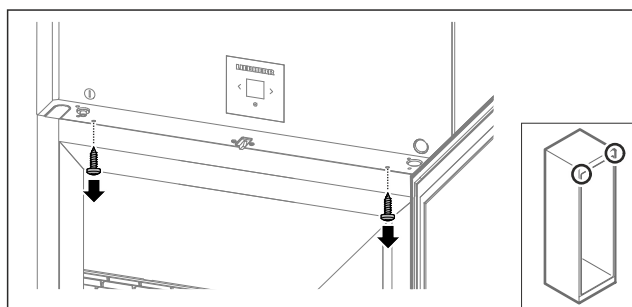

Fig. 15

- ▶ Izņemiet skrūves.

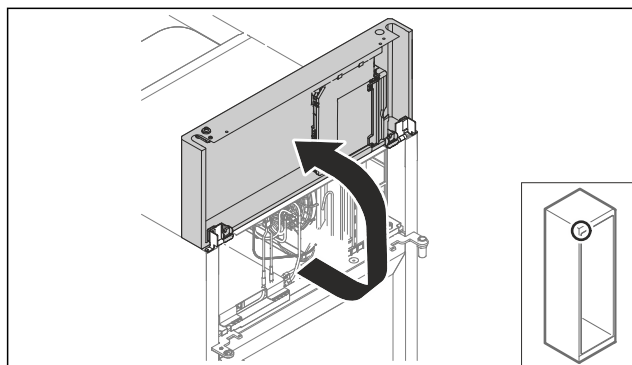

Fig. 16

- ▶ Paceliet agregāta pārsegu uz augšu.
- ▶ Noturiet pārsegu.

-vai-

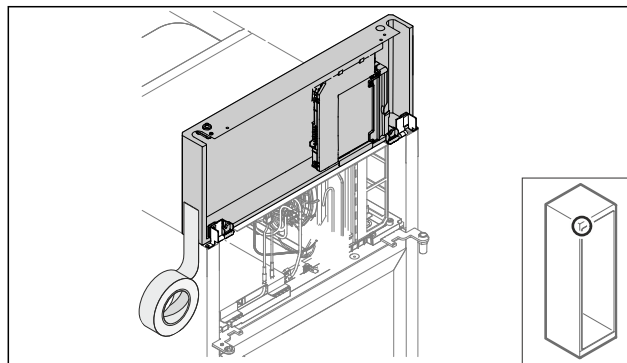

Fig. 17

- ▶ Nofiksējiet pārsegu.

### 4.11.4 Durvju demontāža

#### 4.11.4 Durvju demontāža (durvis ar putu materiālu)

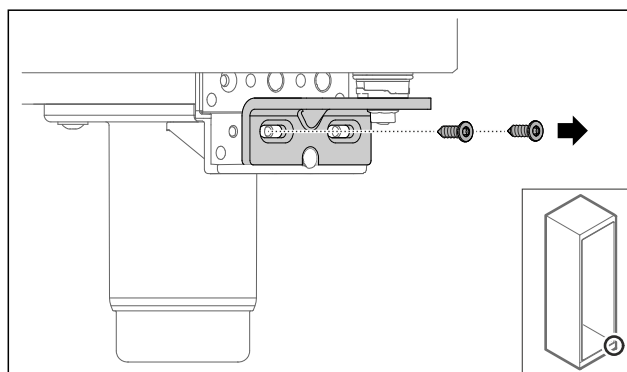

Fig. 18

- ▶ Izņemiet skrūves.

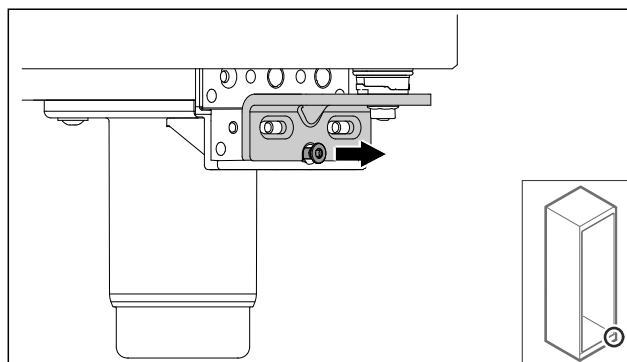

Fig. 19

- ▶ Atskrūvējiet skrūvi.

# Ekspluatācijas uzsākšana

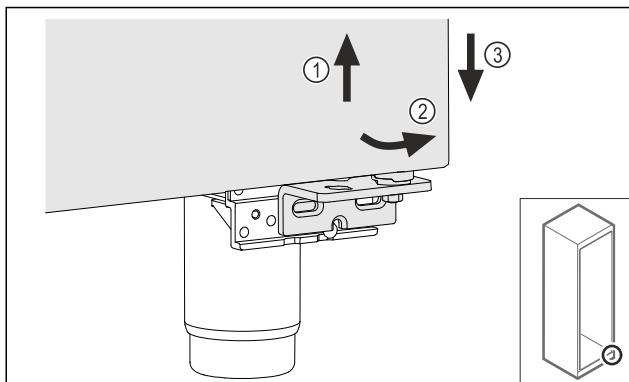

Fig. 20

- Paceliet mazliet durvis Fig. 20 (1), apakšā sagāziet uz priekšu Fig. 20 (2) un nolaidiet Fig. 20 (3).
- Nolieciet durvis uz mīksta paliktna.
- ▷ Durvis ar putu materiālu ir demontētas.

## 4.11.5 Apakšējās slēgšanas sistēmas pārveide

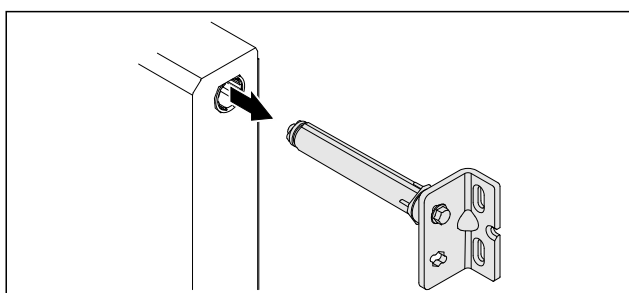

Fig. 21

- Izvelciet apakšējo lokāmo kronšteinu no durvīm.

### IEVĒRĪBAI

- Savainošanās risks, ko rada nospriegota atspere!
- Neizjauciet durvju slēgšanas sistēmu Fig. 22 (1).

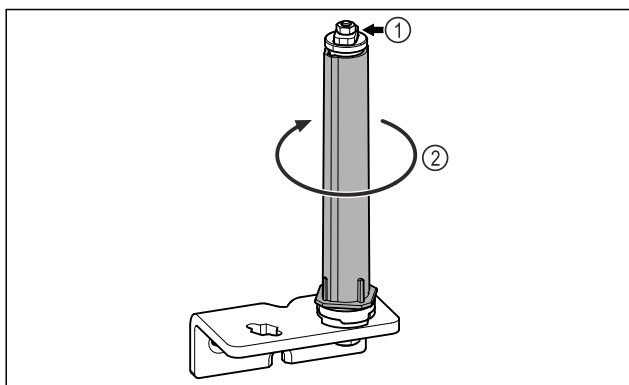

Fig. 22

- Pagrieziet slēgšanas sistēmu Fig. 22 (2), līdz tā noklikšķ.
- ▷ Slēgšanas sistēmas priekšspriegojums ir atbrīvots.

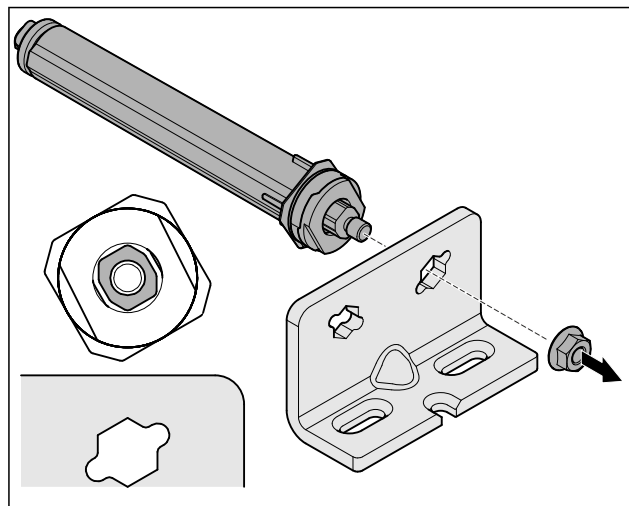

Fig. 23 Labās puses atbalsts

- Atskrūvējiet uzgriezni.

### Norāde

- Augstuma regulēšanas paplākšņu nepareizs izkārtojums. Uzgriežņa stiprinājums vairs nav pietiekami iespējams.
- Paplākšnei jānofiksējas slēgšanas sistēmas apakšpusē.

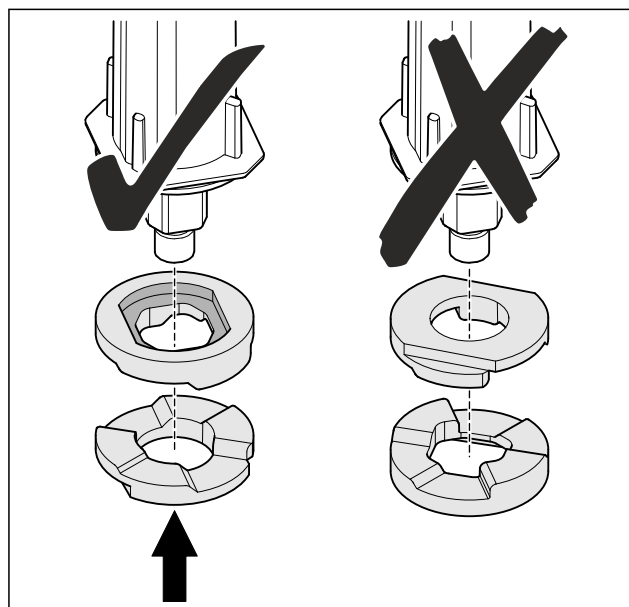

Fig. 24

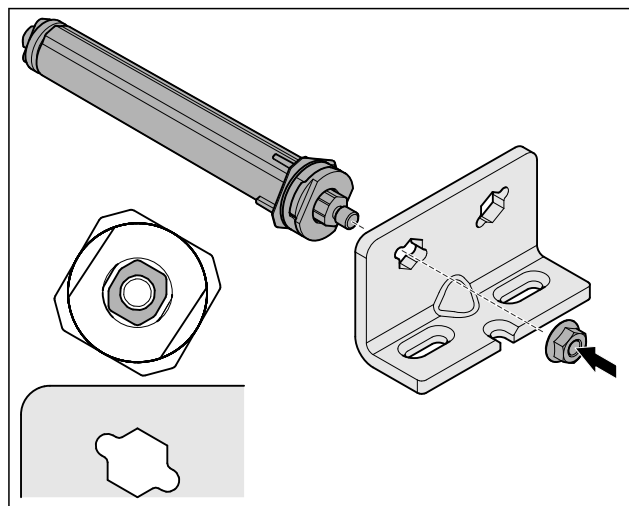

Fig. 25 Kreisās puses atbalsts

- ▶ Pārliediet slēgšanas sistēmu un pieskrūvējiet, ievērojiet slēgšanas sistēmas izvietošanu.
- ▷ Apakšējā slēgšanas sistēma ir pārveidota.

## 4.11.6 Augšējās slēgšanas sistēmas pārveide

### 4.11.6 Augšējās slēgšanas sistēmas pārveide (durvis ar putu materiālu)

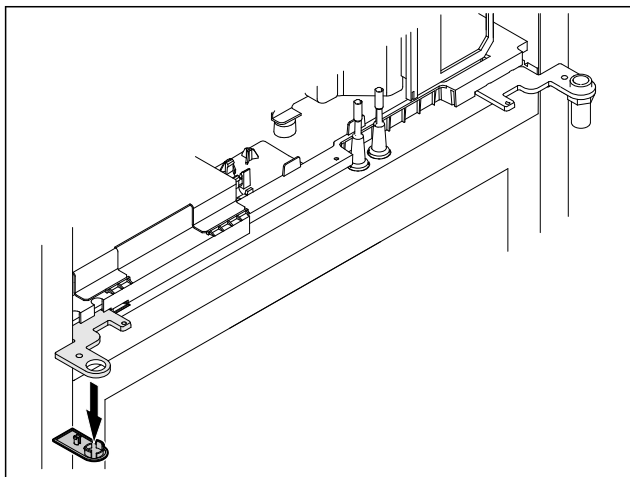

Fig. 26

- ▶ Noņemiet pārsegu.

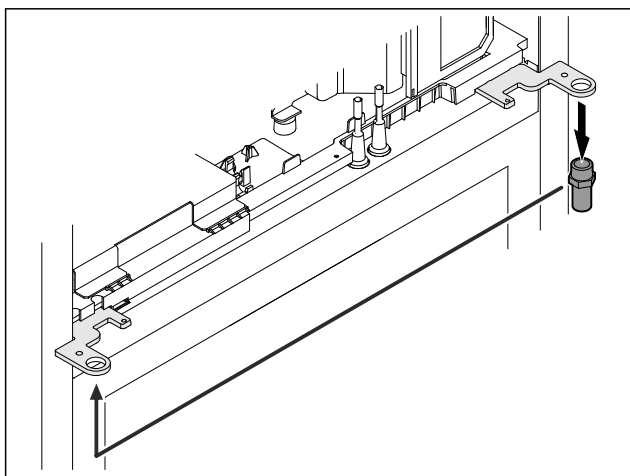

Fig. 27

- ▶ Pārliediet tapu lokāmajā kronšteinā.
- ▶ Pievelciet tapu ar griezes momentu 12 Nm.

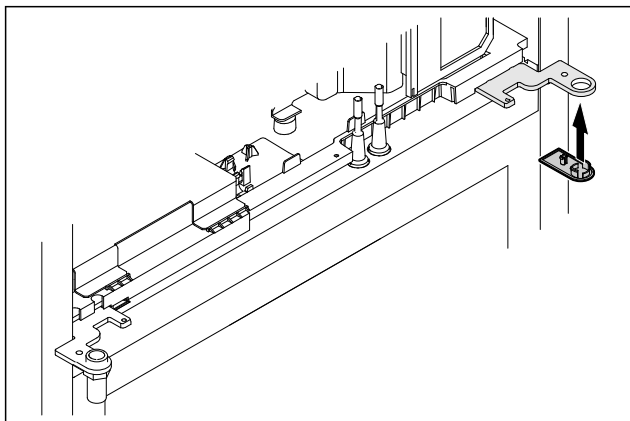

Fig. 28

- ▶ Uzlieciet pārsegu.
- ▷ Augšējā slēgšanas sistēma ir pārveidota.

## 4.11.7 Slēdzenes pārlikšana

### 4.11.7 Slēdzenes pārlikšana (elektroniskā slēdzene)

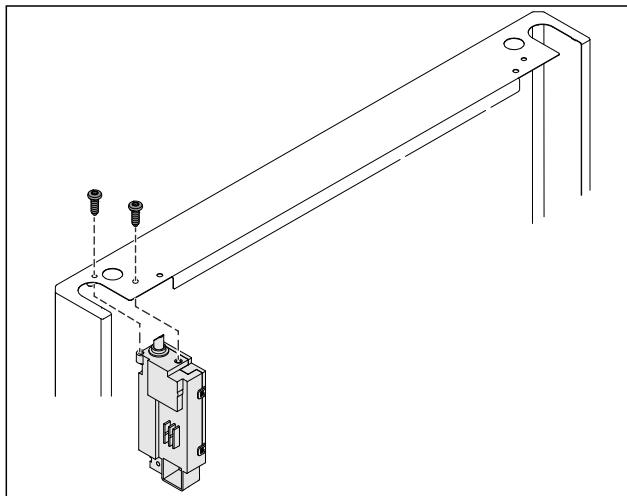

Fig. 29

- ▶ Izņemiet skrūves un izvelciet slēdzeni.
- ▶ Pievienotais kabelis paliek pie slēdzenes. Atbrīvojiet iespējamus stiprinājumus.

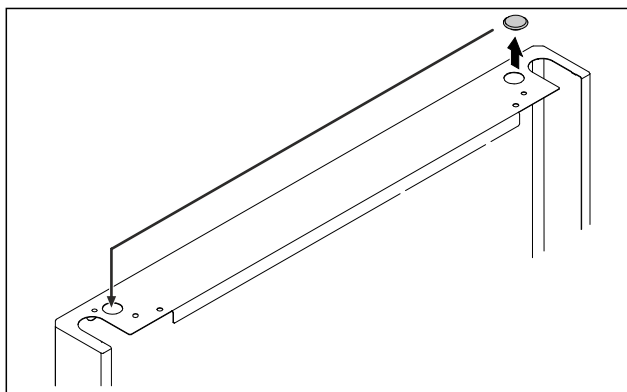

Fig. 30

- ▶ Pārliediet pārsegu pretējā pusē.

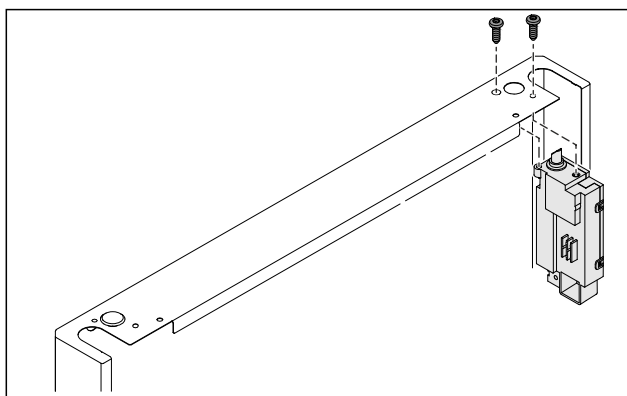

Fig. 31

- ▶ Ievietojiet un pieskrūvējiet slēdzeni.
- ▷ Elektroniskā slēdzene ir pārlikta.

# Ekspluatācijas uzsākšana

## 4.11.8 Gultņa balsta pārlikšana

### 4.11.8 Gultņa balsta pārlikšana (ritentiņiem)



#### BRĪDINĀJUMS

Savainošanās un bojājumu risks, ko rada apkārtoša ierīce! Briesmas dzīvībai, kā arī ierīces materiālie zaudējumi. Ja jūs demontējat ritentiņus no ierīces, ierīce var apgāzties.

► Pirms sākat ierīces pārveidi: Nostipriniet ierīci pret apgāšanos.

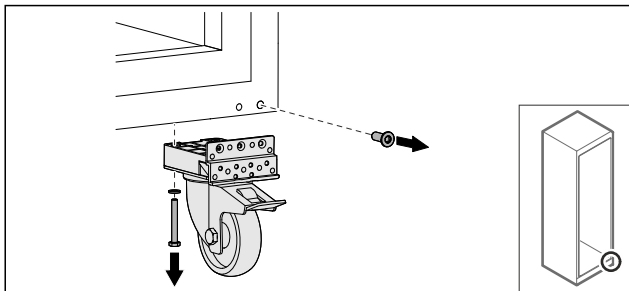

Fig. 32

► Noskrūvējiet ritentiņus.

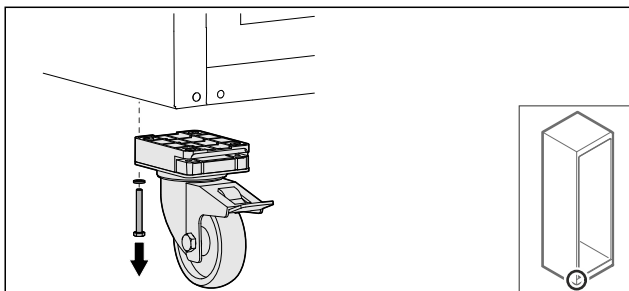

Fig. 33

► Noskrūvējiet ritentiņus ar gultņa balstu.

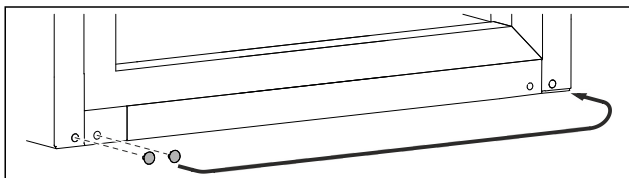

Fig. 34

► Pārlieciet pārsegu.

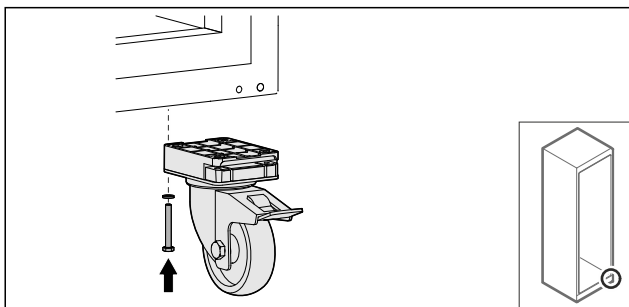

Fig. 35

► Pieskrūvējiet ritentiņus.

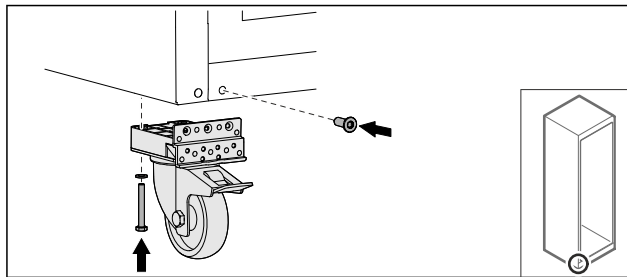

Fig. 36

► Pieskrūvējiet ritentiņus ar gultņa balstu.  
▷ Gultņa balsts ir pārlikts.

## 4.11.9 Durvju pārveide

### 4.11.9 Durvju pārveide (durvis ar putu materiālu)

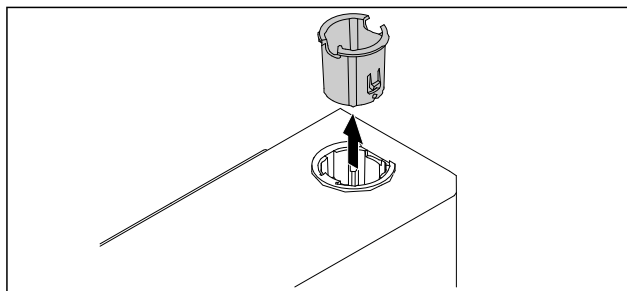

Fig. 37

► Izvelciet enges ieliktni pretējā pusē.

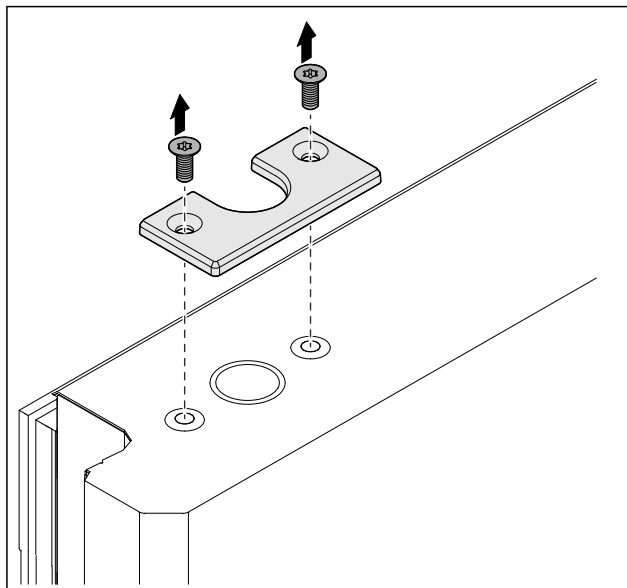

Fig. 38

► Noskrūvējiet pārsegu.

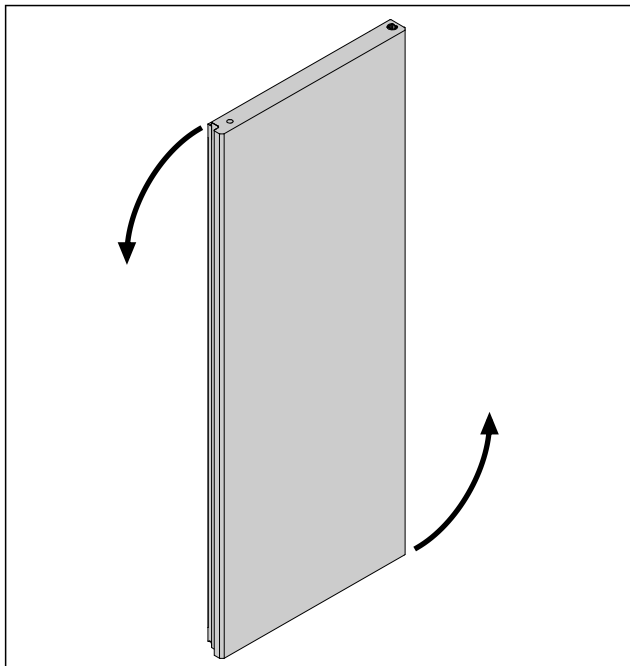

Fig. 39

- Pagrieziet durvis pa 180°.

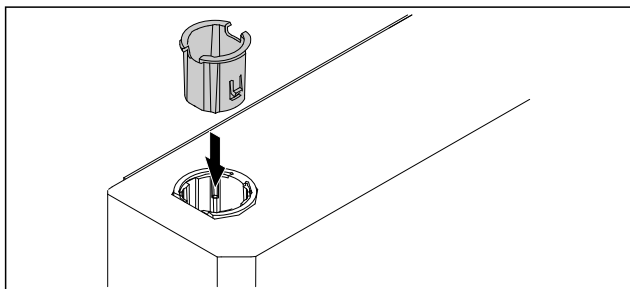

Fig. 40

- Ievietojiet eņģes ieliktni augšā eņģu pusē (saplacinātā pusē ir vērsta uz āru).

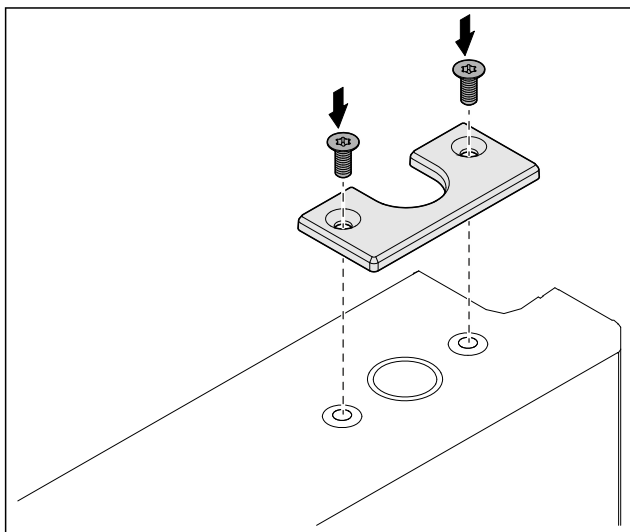

Fig. 41

- Pieskrūvējiet pārsegu.
- ▷ Durvis ar putu materiālu ir pārveidotas.

## 4.11.10 Apakšējās slēgšanas sistēmas montāža

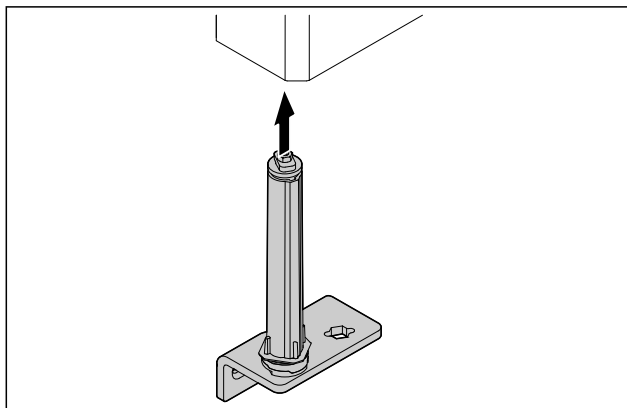

Fig. 42

- Iebīdiat slēgšanas sistēmu durvīs.

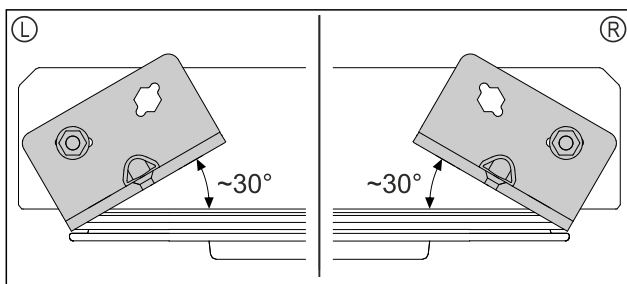

Fig. 43 Durvis no apakšas

- ▷ Slēgšanas sistēmas izvietojums pirms kreisās puses atbalsta (L) labās puses atbalsta (R) montāžas.

## 4.11.11 Durvju montāža

### 4.11.11 Durvju montāža (durvis ar putu materiālu)

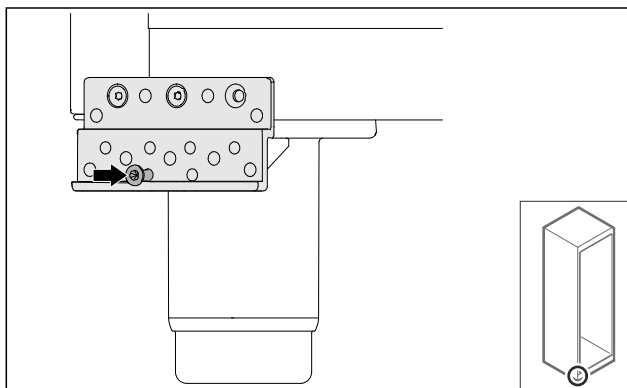

Fig. 44

- Pievelciet mazliet skrūvi.

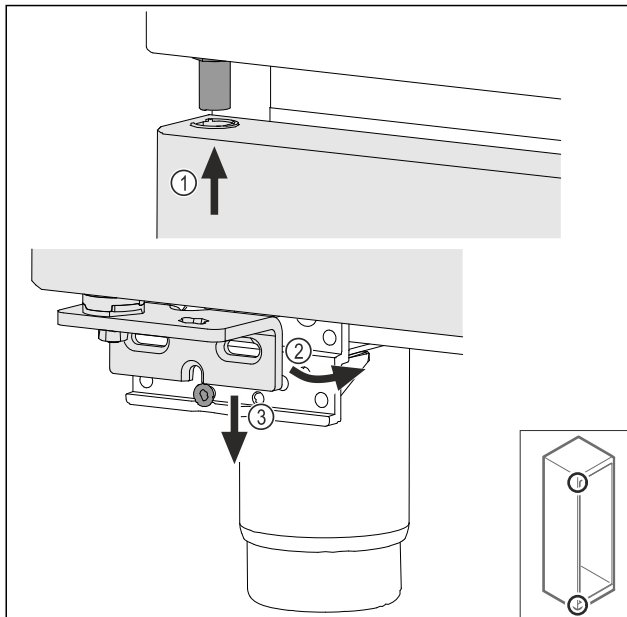

Fig. 45

- ▶ Ievadiet augšā durvis mazliet sagāztā veidā Fig. 45 (1), nolīmeņojiet durvis taisni Fig. 45 (2) un uzlieciet apakšā uz gultņa balsta skrūves Fig. 45 (3).

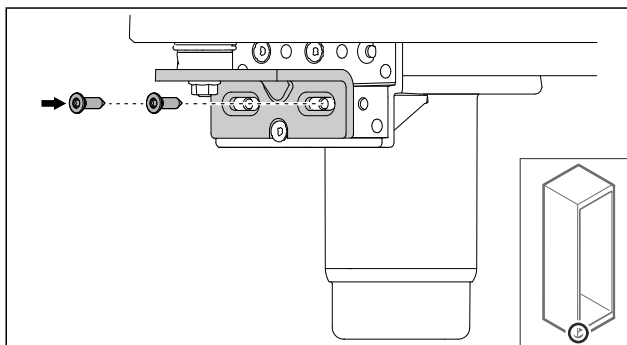

Fig. 46

- ▶ Pieskrūvējiet durvis.
- ▷ Durvis ar putu materiālu ir uzstādītas.

## 4.11.12 Agregāta pārsega aizvēršana

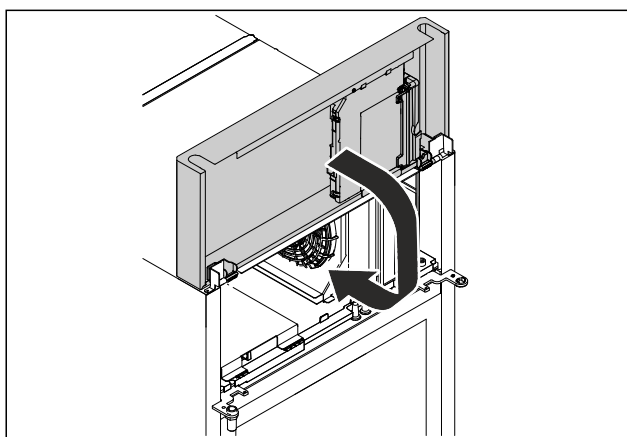

Fig. 47

- ▶ Aizveriet agregāta pārsegu.

### Norāde

Neiespiediet kabeli.

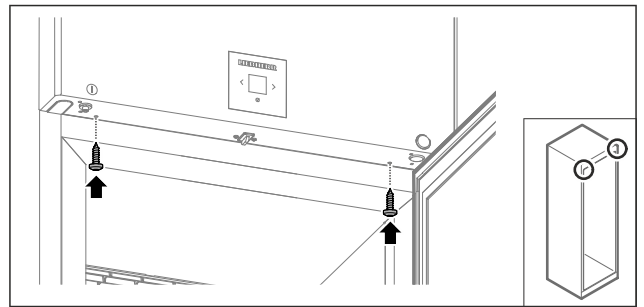

Fig. 48

- ▶ Pieskrūvējiet agregāta pārsegu.
- ▶ Aizveriet durvis.
- ▷ Durvju atbalsts ir nomainīts.

## 4.12 Durvju nolīmeņošana

### 4.12.1 Durvju horizontālā nolīmeņošana

Ja durvis nav taisnas, tad jūs varat paregulēt durvis pie apakšējā lokāmā kronšteina.

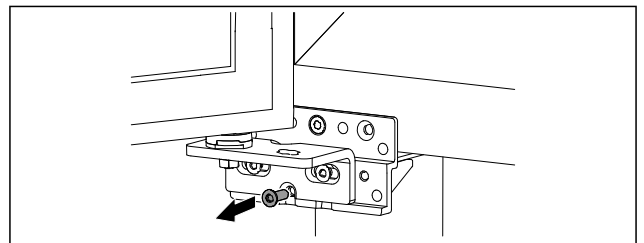

Fig. 49

- ▶ Izņemiet vidējo skrūvi apakšējā lokāmajā kronšteinā.

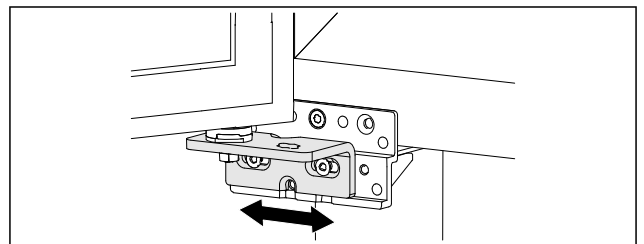

Fig. 50

- ▶ Atskrūvējiet mazliet abas skrūves un pārbīdīet durvis ar lokāmajiem kronšteinu pa labi vai pa kreisi.
- ▶ Pievelciet skrūves līdz galam (vidējā skrūve vairs nav nepieciešama).
- ▷ Durvis ir taisni nolīmeņotas.

## 4.13 Ierīces pievienošana pie elektroapgādes



### BRĪDINĀJUMS

Elektriskā trieciena risks un savainošanās risks, ko rada bojāta ierīce vai bojāts tīkla pieslēguma vads!

Briesmas dzīvībai un griezti savainojumi. Ja ierīce vai tīkla pieslēguma vads transportēšanas laikā bija bojāts, tad jūs varat gūt nāvējošu elektrisko triecienu. Turklāt jūs varat sagriezties pie ierīces korpusa bojātajām daļām.

- ▶ Pārbaudiet ierīci un tīkla pieslēguma vadu pēc transportēšanas, vai nav bojājumu.
- ▶ Nesāciet lietot ierīci nekādā gadījumā, ja ir bojāta ierīce vai tīkla pieslēguma vads.
- ▶ Sazinieties ar klientu servisu.



Jūs pievienojat šo ierīci pie elektrotīkla, izmantojot atsevišķi piegādāto tīkla pieslēguma vadu. Tīkla pieslēguma vada vienā galā ir vājstrāvas ierīces ligzda un otrā galā tīkla kontaktdakša.

Pārliecinieties, vai ir izpildīti šādi priekšnoteikumi:

- Ierīce un tīkla pieslēguma vads nav bojāti.
- Ierīce ir uzstādīta atbilstoši noteikumiem. (skat. 4.5 Tīkla pieslēguma vada pievienošana)
- Ir ievērotas elektriskā pieslēguma prasības. (skat. 4.1 Uzstādīšanas nosacījumi)
- Izmēri pieslēgumam atbilstoši noteikumiem ir zināmi un ievēroti.
- Tīkla spriegums un frekvence atbilst norādēm datu plāksnītē.
- Kontaktligzda ir iezemēta atbilstoši noteikumiem un elektriski aizsargāta ar drošinātāju.
- Drošinātāja atkrišanas strāva atrodas diapazonā no 10 A līdz 16 A.
- Kontaktligzda ir viegli pieejama un neatrodas ierīces aizmugurē.

## IEVĒRĪBAI

Bojājumu risks, ko rada nelietpratīga lietošana! Ierīces elektrisko komponentu bojājums.

- Izmantojiet vienīgi komplektā iekļauto tīkla pieslēguma vadu.



## BRĪDINĀJUMS

Ugunsbīstamība, ko rada nelietpratīga pievienošana! Apdegumi. Ierīces bojājumi.

- Neizmantojiet pagarinātājus.
- Neizmantojiet sadales ierīces.

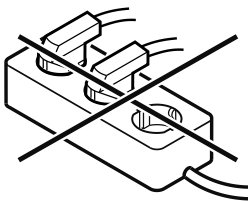

## IEVĒRĪBAI

Bojājumu risks, ko rada nelietpratīga pievienošana! Ierīces bojājumi.

- Nepievienot ierīci pie savrupa strāvas pārveidotāja, piem., saules elektrostacijām un benzīna ģeneratoriem.
- Pievienojiet tīkla pieslēguma vada tīkla kontaktdakšu pie elektroapgādes. Ievērojiet tīkla kontaktdakšas nostiprinājumu kontaktligzdā.
- ▷ Displejā parādās gaidstāves simbols.
- ▷ Ja 60 sekunžu laikā nenotiek nekādas darbības: Gaidstāves simbols izbalē vai izzūd.
- ▷ Ierīce ir pievienota. Pirmreizējo ekspluatāciju skatiet šādās nodaļās vai lietošanas pamācībā.

## 4.14 Ierīces ieslēgšana (pirmreizējā ekspluatācija)

Pārliecinieties, vai ir izpildīti šādi priekšnoteikumi:

- Ierīce ir uzstādīta un pieslēgta.
- Visas līmlentes, līmējamās plēves un aizsargplēves, kā arī transportēšanas stiprinājumi ierīcē un uz ierīces ir noņemti.

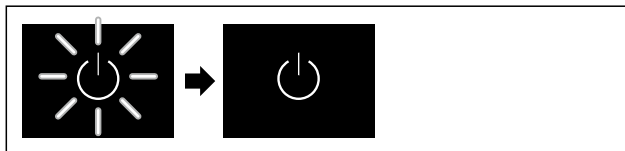

Fig. 51 Ilustratīvs attēlojums

- Gaidstāves simbols mirgo: Pagaidiet, līdz palaišanas process ir pabeigts.
- ▷ Displejs parāda gaidstāves simbolu.

Ja ierīce tiek piegādāta ar rūpnīcas iestatījumiem, ekspluatācijas sākšanas laikā vispirms jāiestata ekrāna valoda un datums/laiks.

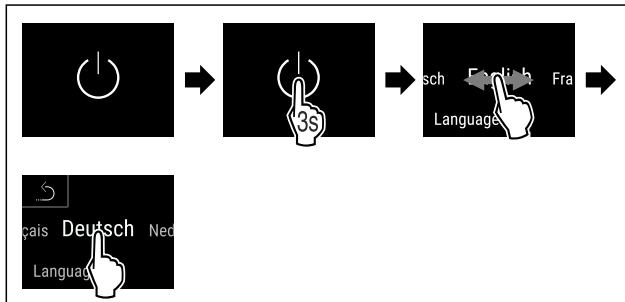

Fig. 52

- Veiciet darbības soļus, kā parādīts attēlā.
- ▷ Valoda ir iestatīta.

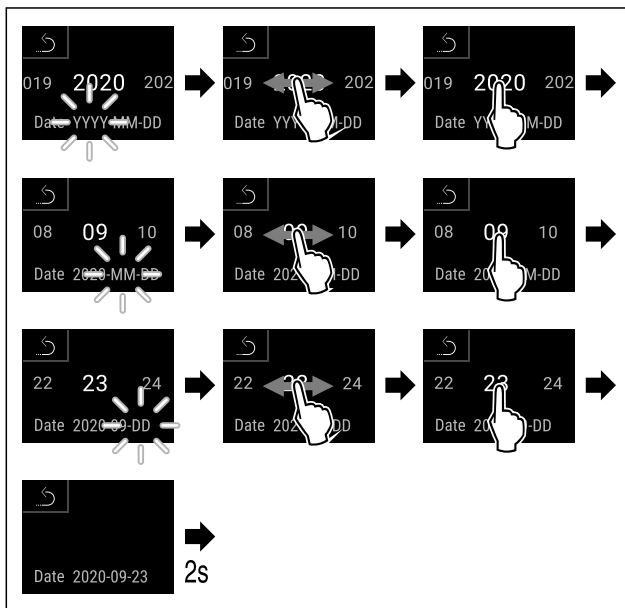
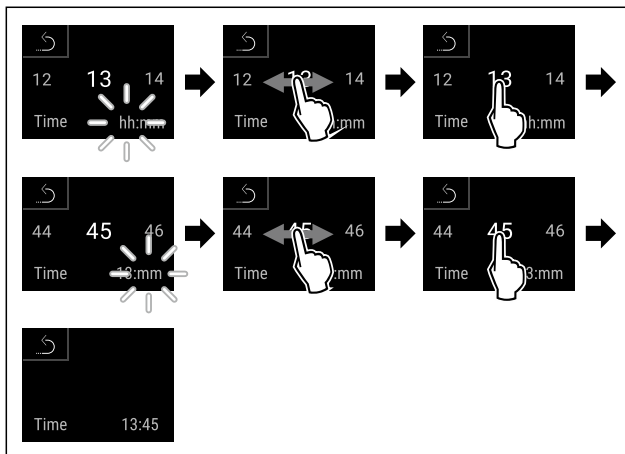

Fig. 53

- Veiciet darbības soļus, kā parādīts attēlā.
- ▷ Datums ir iestatīts.



# Uzglabāšana

Fig. 54

- ▶ Veiciet darbības soļus, kā parādīts attēlā.
- ▷ Laiks ir iestatīts.

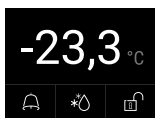

Fig. 55 Statusa rādījums

- ▷ Ierīce ir gatava ekspluatācijai, tiklīdz displejā parādās temperatūras rādījums.
- ▷ Temperatūras indikators mirgo, līdz iestatītā temperatūra ir sasniegta.

## 4.15 Aprīkojuma ievietošana

### 4.15.1 Aizturu līstu ievietošana

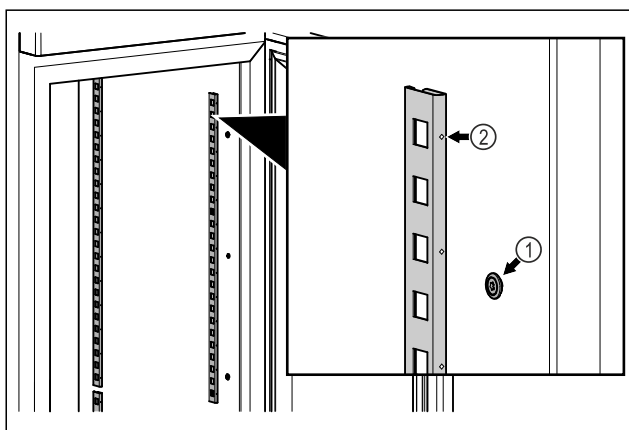

Fig. 56 Ilustratīvs attēlojums

- ▶ Iekabiniet aizturu līstes viru mehānismā Fig. 56 (1). Atzīmei Fig. 56 (2) jābūt vērstai virzienā uz priekšu.

### 4.15.2 Balsta sliedes ievietošana

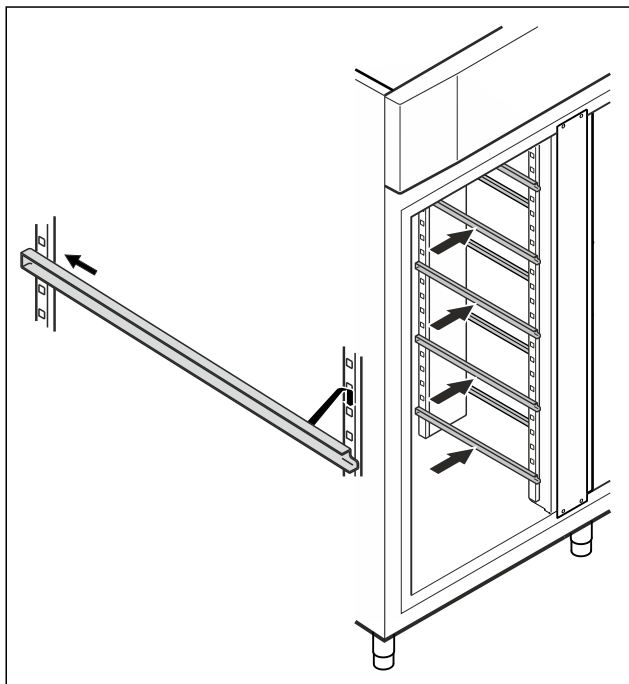

Fig. 57 Ilustratīvs attēlojums

- ▶ Iebīdiet balsta sliedi aizmugurējā aizturu līstē un iekabiniet priekšā.

## 4.16 Starprežģis

### 4.16.1 Starprežģa ievietošana

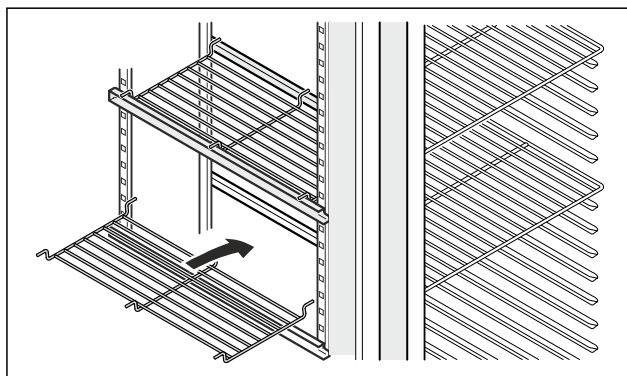

Fig. 58 Ilustratīvs attēlojums

- ▶ Uzlieciet starprežģi uz balsta sliedēm.

## 5 Uzglabāšana

### 5.1 Norādes par uzglabāšanu

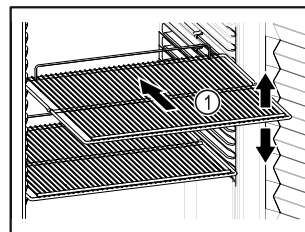

Fig. 59 Ilustratīvs attēlojums

Produktu ievietošanas laikā ņemiet vērā:

- ❑ Ja novietošanas režģi Fig. 59 (1) ir novirzāmi, pielāgojiet tos pēc augstuma.
- ❑ Ņemiet vērā ierīces maksimālo piekrāvumu. (skat. 9.1 Tehniskie rādītāji)
- ❑ Ievietojiet ierīcē uzglabājamus produktus, tiklīdz ir sasniegta uzglabāšanas temperatūra (dzesēšanas ķēdes ievērošana).
- ❑ Atdzesējamie produkti nedrīkst pieskarties aizmugurējai sienai.
- ❑ Atdzesējamie produkti neizvirzās ārpus plauktiem.
- ❑ Uzglabājiet šķidrumus slēgtās tvertnēs.
- ❑ Dzesējamus produktus novietojiet atstātus citu no cita, lai gaiss varētu brīvi cirkulēt.
- ❑ Atdzesējamais produkts nedrīkst pārsniegt krautnes atzīmi.

Tas ir nepieciešams nevainojamai gaisa cirkulācijai un vienmērīgam temperatūras sadalījumam visā iekšējā nodalījumā.

## 6 Vadība

### 6.1 Vadības un indikācijas elementi

Displejs sniedz ātru pārskatu par ierīces pašreizējo stāvokli, temperatūras iestatījumu, funkciju un iestatījumu stāvokli, kā arī trauksmes un kļūdu paziņojumiem.

Vadība noris tieši krāsainajā Touch & Swipe displejā, slidinot pirkstu un pieskaroties.

Var tikt aktivizētas un deaktivizētas funkcijas un izmainītas iestatījumu vērtības.

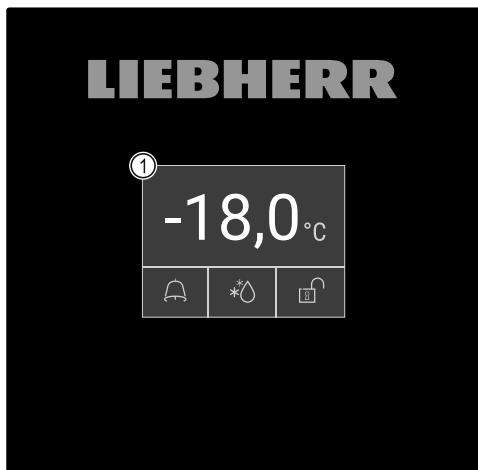

Fig. 60 Touch & Swipe displejs

(1) Statusa rādījums

### 6.1.1 Statusa rādījums



Fig. 61 Statusa rādījums

- (1) Faktiskā temperatūra
- (2) Trauksmes signāla statuss
- (3) Atkausēšanas procesa statuss
- (4) Durvju bloķēšanas statuss

Statusa rādījums ir sākuma rādījums.

Tas parāda vidū temperatūru un apakšējā daļā trīs simbolus. Statusa rādījums var attēlot papildu dažādus indikatora simbolus.

No statusa rādījuma veic navigāciju uz funkcijām un iestatījumiem.

### 6.1.2 Indikatora simboli

Indikatora simboli sniedz ziņas par pašreizējo ierīces stāvokli.

Simbols	Ierīces stāvoklis
	<b>Gaidstāves simbols</b> Ierīce ir izslēgta.
	<b>Gaidstāves simbols (mirgo)</b> Ierīce ieslēdzas.
	<b>Temperatūra (mirgo)</b> Mērķa temperatūra vēl nav sasniegta. Ierīce dzesē produktus līdz iestatītajai temperatūrai.
	<b>Statusa rādījums (balta krāsas rāmītī)</b> Ierīce ir bloķēta.
	<b>D rādījumā</b> Ierīce darbojas demonstrācijas režīmā.

Simbols	Ierīces stāvoklis
	<b>Apkopes rādījums (dzeltenā krāsā)</b> Iestatītais laika intervāls ir pagājis.
	<b>Pilna datu atmiņa (dzeltenā krāsā)</b> Datū atmiņa (999 stundas) ir pilna. No šī brīža vecākie dati tiks pārrakstīti.
	<b>Pilna trauksmes signālu atmiņa (dzeltenā krāsā)</b> Trauksmes signālu atmiņa ir pilna. Izdzēsiet atsevišķus trauksmes signālus vai visu atmiņu.
	<b>Manuāla durvju atvēršana (dzeltenā krāsā)</b> Aizslēgtās durvis bija manuāli atvērtas.
	<b>Kļūdas simbols (sarkanā krāsā)</b> Ierīce ir kļūdainā stāvoklī.
	<b>Fons (zilā krāsā)</b> Aktīvais iestatījums vai aktīvā funkcija
	<b>Josla (pieaugoša)</b> Spiediet 3 sekundes, lai aktivizētu iestatījumu.
	<b>Josla (dilstoša)</b> Spiediet 3 sekundes, lai deaktivizētu iestatījumu.

Statusa rādījuma simboli

Papildu simboli statusa rādījuma apakšējā malā nodrošina ātru piekļuvi informācijai par trauksmes signāliem un detālīzētai informācijai par ierīces stāvokli.

Simbols	Ierīces stāvoklis
	<b>Trauksmes signāla simbols (pelēkā krāsā)</b> Trauksmes signālu arhīvs ir tukšs. Īslaicīga piespiešana atver trauksmes signālu arhīvu.
	<b>Trauksmes signāla simbols (baltā krāsā)</b> Tie ir apstiprināti trauksmes signāli trauksmes signālu arhīvā. Īslaicīga piespiešana atver trauksmes signālu arhīvu.
	<b>Trauksmes signāla simbols (sarkanā krāsā)</b> Tie ir vēl neapstiprināti trauksmes signāli trauksmes signālu arhīvā. Īslaicīga piespiešana atver trauksmes signālu arhīvu.

Simbols	Ierīces stāvoklis
	<b>Trauksmes signāla simbols (sarkanā krāsā, mirgo)</b> Tas ir aktīvs trauksmes signāls trauksmes signālu arhīvā. Īslaicīga piespiešana atver trauksmes signālu arhīvu.
	<b>Atkausēšanas simbols (pelēkā krāsā)</b> Nav aktīva atkausēšanas procesa.
	<b>Atkausēšanas simbols (baltā krāsā, mirgo)</b> Atkausēšanas process ir aktīvs. Īslaicīga piespiešana atver ierīces funkciju Atkausēšana. (skat. 6.2.23 Atkausēšana )
	<b>Atkausēšanas simbols (baltā krāsā)</b> Automātiskais atkausēšanas process ir aktīvs. Funkciju nevar atcelt.
	<b>Durvju slēdzenes simbols (baltā krāsā, aizvērts)</b> Durvju bloķēšana ir aktīva. Īslaicīga piespiešana atver durvju atvēršanas koda ievadi. (skat. 6.2.6 Durvju bloķēšana )
	<b>Durvju slēdzenes simbols (baltā krāsā, atvērts)</b> Durvju bloķēšana ir neaktīva. Īslaicīga piespiešana atver durvju bloķēšanas koda ievadi. (skat. 6.2.6 Durvju bloķēšana )

Statusa rādījuma papildu simboli

## 6.1.3 Akustiskie signāli

Signāls atskan šādos gadījumos:

- Kad tiek apstiprināta kāda funkcija vai vērtība.
- Kad nav iespējams aktivizēt vai deaktivizēt kādu funkciju vai vērtību.
- Tiklīdz rodas kāda kļūda.
- Trauksmes paziņojuma raidīšanas gadījumā.

Trauksmes skaņas signālus ir iespējams ieslēgt un izslēgt klienta izvēlnē.

## 6.2 Ierīces funkcijas

### 6.2.1 Norādes par ierīces funkcijām

Ierīces funkcijas rūpnīcā ir iestatītas tā, ka šī ierīce ir pilnīgi gatava ekspluatācijai.

Pirms jūs izmaināt, aktivizējat vai deaktivizējat ierīces funkcijas, pārliecinieties, vai ir izpildīti šādi priekšnoteikumi:

- Jūs esat izlasījis un izpratis aprakstus par displeja darbības principu. (skat. 3 Touch & Swipe displeja darbības princips)
- Jūs esat iepazinies ar šīs ierīces vadības un indikācijas elementiem. (skat. 6.1 Vadības un indikācijas elementi)

### 6.2.2 Ierīces ieslēgšana un izslēgšana



Šī funkcija nodrošina visas ierīces ieslēgšanu un izslēgšanu.

### Ierīces ieslēgšana

Bez aktivizētā demonstrācijas režīma:

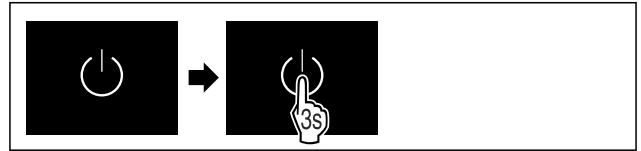

Fig. 62

► Veiciet darbības soļus, kā parādīts attēlā.

Ar aktivizētu demonstrācijas režīmu:

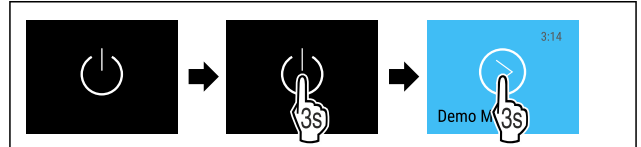

Fig. 63

► Veiciet darbības soļus, kā parādīts attēlā.

### Norāde

Deaktivizējiet demonstrācijas režīmu pirms atpakaļskaitīšanas paiēšanas.

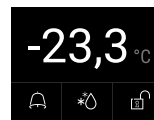

Fig. 64 Statusa rādījums

► Displejā parādās temperatūras rādījums.

### Ierīces izslēgšana



Fig. 65

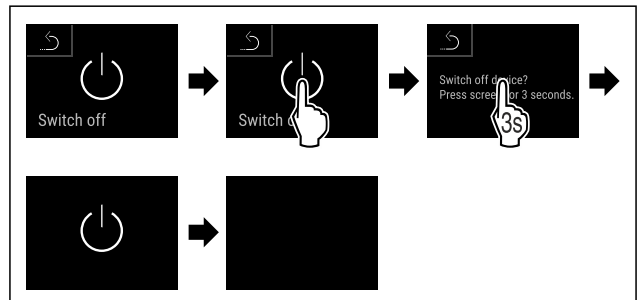

Fig. 66

► Veiciet darbības soļus, kā parādīts attēlā.

► Displejs parāda gaidstāves simbolu.

► Displejs izslēdzas pēc apmēram 10 minūtēm.

### 6.2.3 Temperatūra



Temperatūra ir atkarīga no šādiem faktoriem:

- durvju atvēršanas biežums
- durvju atvēršanas ilgums
- telpas temperatūra, kur uzstādīta ierīce
- sasaldēto produktu veids, temperatūra un daudzums

## Norāde

Dažās iekšējā nodalījuma zonās gaisa temperatūra var atšķirties no temperatūras rādījumā redzamās vērtības.

Ar pareizas temperatūras palīdzību sasaldētie produkti būs ilgāk lietojami. Šādi iespējams izvairīties no nevajadzīgas produktu izmešanas atkritumos.

## Temperatūras iestatīšana

Tālāk norādītajos darbības soļos izklāstīts, kā palielināt temperatūru, piem., no -33,3 °C līdz -31,8 °C.

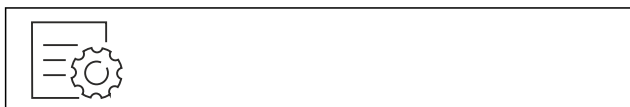

Fig. 67

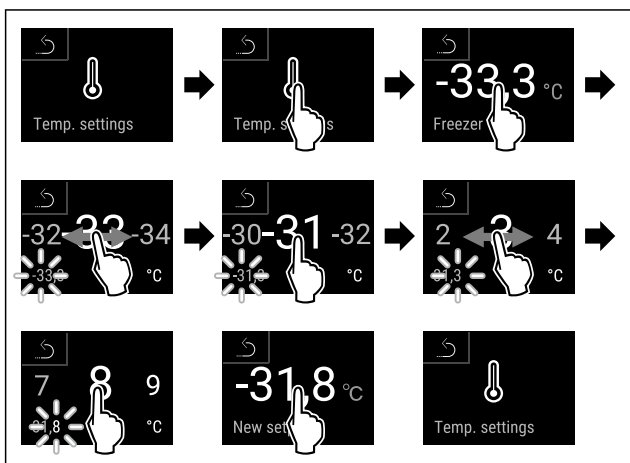

Fig. 68

- ▶ Veiciet darbības soļus, kā parādīts attēlā.
- ▷ Temperatūra ir iestatīta.

## 6.2.4 Temperatūras reģistrācija



Ierīce ar šo funkciju parāda iekšējā nodalījuma minimālo un maksimālo temperatūru. Tās reģistrācija sākas automātiski pēc ierīces ieslēgšanas ar vienas minūtes intervālu. Pēc 999 stundu paiešanas (apmēram 40 dienas) parāda norādi par pilnu datu atmiņu. Tādā gadījumā temperatūras reģistrāciju vajadzētu atiestatīt.

## Norāde

Neatkarīgi no šīs funkcijas reģistrē arī visu temperatūras raksturlīkni, kā arī trauksmes signālu un servisa ziņojumus. Šos datus var eksportēt un saglabāt USB informācijas nesējā. (skat. 6.2.24 Datu lejupielāde / Datalogging )

Ja ierīcē ir pieejams papildu produktu sensors, pastāv iespēja to izvēlēties minimālās un maksimālās temperatūras parādīšanai. (skat. 6.2.25 Sensora kalibrēšana )

## Norāde

Temperatūras reģistrāciju vajadzētu vienreiz atiestatīt ierīces ekspluatācijas sākšanas laikā **pēc iestatītās temperatūras sasniegšanas**. (skat. Temperatūras reģistrācijas atiestate) Tādējādi maksimālās temperatūras vērtība kļūst izteiksmīga.

## Temperatūras reģistrācijas parādīšana

Temperatūras reģistrācija parāda reģistrācijas ilgumu un šajā laikā izmērīto minimālo un maksimālo temperatūru.



Fig. 69



Fig. 70

- ▷ Parāda statusa ekrānu ar temperatūras reģistrācijas rādījumiem.

## Temperatūras reģistrācijas atiestate

Parādīto minimālo un maksimālo temperatūru jebkurā laikā var atiestatīt. Turklāt parādītās vērtības izdzēs un atkārtoti sāk reģistrācijas intervālu.



Fig. 71

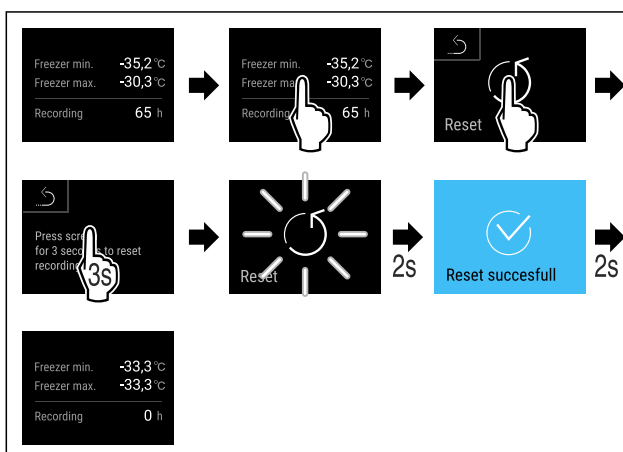

Fig. 72

- ▶ Veiciet darbības soļus, kā parādīts attēlā.
- ▷ Temperatūras reģistrācija ir atiestatīta.

## 6.2.5 Apgaismojums



Ierīce ir aprīkota ar iekšējo apgaismojumu.

Ja jūs atverat ierīces durvis, iekšējais apgaismojums ieslēdzas.

## 6.2.6 Durvju bloķēšana



Ierīce ir aprīkota ar elektronisku durvju fiksatoru. **Pirmreizējās ekspluatācijas laikā durvis ir atslēgtas** un jūs tās varat atvērt.

Šī funkcija nodrošina aizsardzību pret produktu nevēlamu izņemšanu no ierīces.

Šim mērķim jūs varat veikt šādus iestatījumus:

- Durvju bloķēšana, izmantojot durvju kodu.
- Durvju atslēgšana, izmantojot durvju kodu.
- Automātiskās aizslēgšanas funkcijas aktivizēšana.

# Vadība

- Automātiskās bloķēšanas deaktivizēšana.
- Automātiskās aizslēgšanas laika aizkaves iestatīšana.
- Durvju koda nomainīšana. (skat. 6.2.9 Piekļuves kodi)
- Durvju koda atiestatīšana. (skat. 6.2.9 Piekļuves kodi)
- Tālvadības pults savienošana. (skat. 6.2.10 Tālvadības pults )

## Durvju bloķēšana, izmantojot durvju kodu

### Norāde

- Turpmākajā piemērā izmanto rūpnīcā iepriekš iestatīto PIN kodu: **1 1 1 1**.



Fig. 73 Statusa rādījums

Vadoties pēc statusa rādījuma, durvju koda ievade sākas, pieskaroties atvērta slēdzenes simbolam.

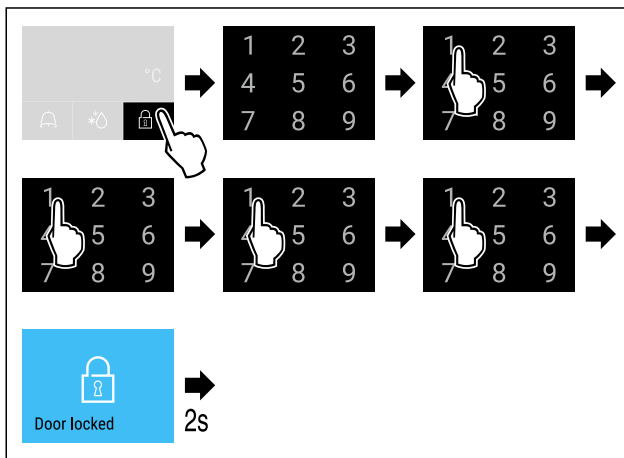

Fig. 74 Durvju bloķēšana, izmantojot durvju kodu 1 1 1 1.

- Veiciet darbības soļus, kā parādīts attēlā.



Fig. 75 Statusa rādījums ar baltas krāsas malu

- Durvis ir bloķētas.

## Durvju atslēgšana, izmantojot durvju kodu

### Norāde

- Turpmākajā piemērā izmanto rūpnīcā iepriekš iestatīto PIN kodu: **1 1 1 1**.



Fig. 76 Statusa rādījums ar baltas krāsas malu

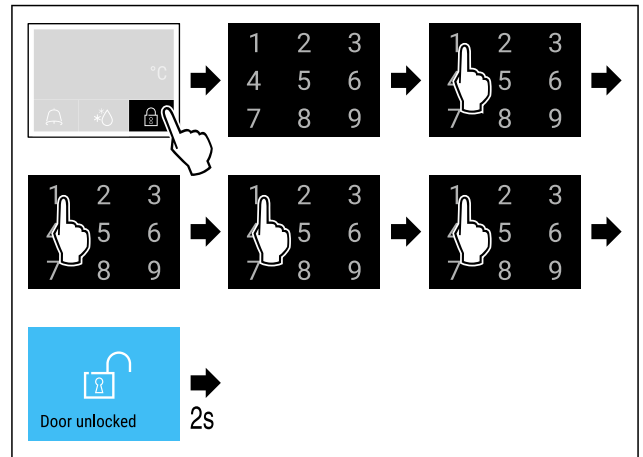

Fig. 77 Durvju atbloķēšana, izmantojot durvju kodu 1 1 1 1.

- Veiciet darbības soļus, kā parādīts attēlā.

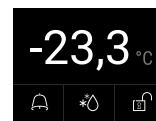

Fig. 78 Statusa rādījums

- Parādās statusa rādījums ar atvērta slēdzenes simbolu.
- Durvis ir atbloķētas.

## Automātiskās aizslēgšanas funkcijas aktivizēšana



Fig. 79

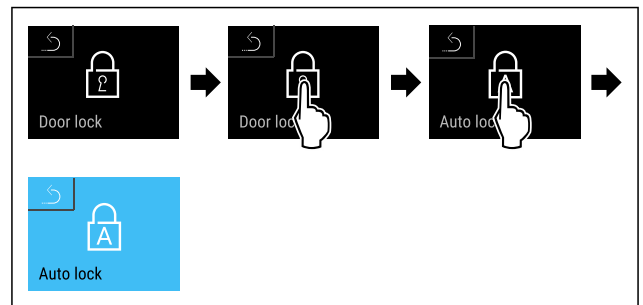

Fig. 80

- Veiciet darbības soļus, kā parādīts attēlā.
- Automātiskās aizslēgšanas funkcijas ir aktivizēta.
- Tagad var tikt iestatīta laika aizkave (skat. Automātiskās aizslēgšanas laika aizkaves iestatīšana).

### Norāde

Jūs joprojām varat nobloķēt un atbloķēt durvis, izmantojot tālvadības pulti (skat. 6.2.10 Tālvadības pults ) vai ievadot durvju kodu.

## Automātiskās bloķēšanas deaktivizēšana

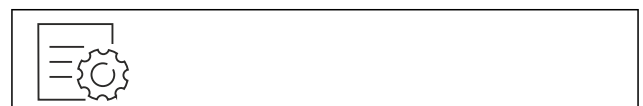

Fig. 81

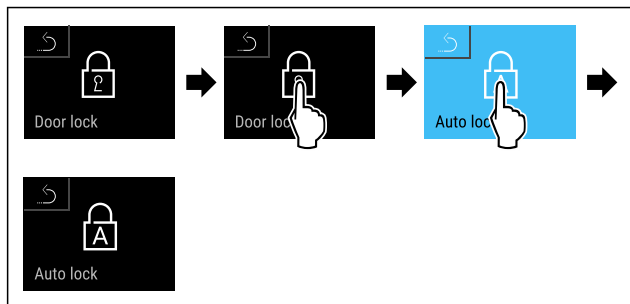

Fig. 82

- ▶ Veiciet darbības soļus, kā parādīts attēlā.
- ▷ Automātiskās aizslēgšanas funkcijas ir deaktivizēta.

### Automātiskās aizslēgšanas laika aizkaves iestatīšana

Šī funkcija iestata automātiskās durvju aizslēgšanās laika aizkavi pēc durvju atvēršanas.

Pārliecinieties, vai ir izpildīti šādi priekšnoteikumi:

- Durvju automātiskās aizslēgšanās funkcija (skat. Automātiskās aizslēgšanas funkcijas aktivizēšana) ir aktivizēta.

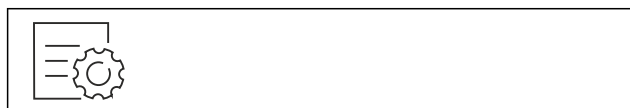

Fig. 83

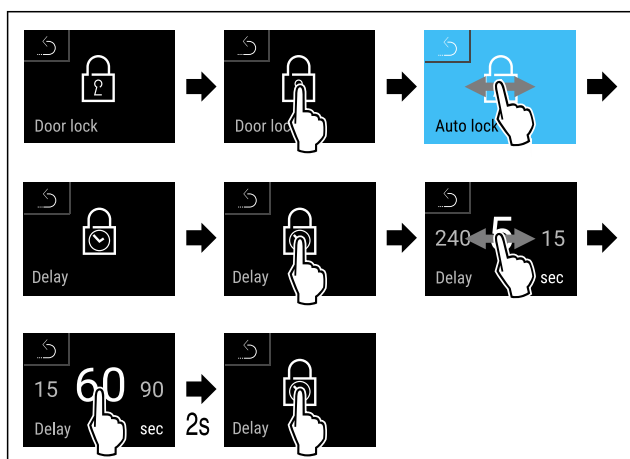

Fig. 84 Ir iestatāmas šādas vērtības: 5, 15, 60, 90, 120, 180 un 240 sekundes

- ▶ Veiciet darbības soļus, kā parādīts attēlā.
- ▷ Laika aizkave ir noregulēta.

### Durvju koda nomaiņšana

(skat. 6.2.9 Piekļuves kodi)

### Durvju koda atiestatīšana

(skat. 6.2.9 Piekļuves kodi)

### Tālvadības pults savienošana

(skat. 6.2.10 Tālvadības pults )

## 6.2.7 SmartLock



Lai novērstu atdzesējamā produkta izņemšanu, šī funkcija nodrošina automātisku durvju bloķēšanu pēc temperatūras trauksmes signāla nostrādāšanas. (skat. 6.2.26 Temperatūras trauksmes signāls ) Var iestatīt bloķēšanas aizkavi. Tādā gadījumā durvju atvēršana ir iespējama tikai ar SmartLock PIN kodu.

Lietojums:

- Aktivizējiet SmartLock.
- Deaktivizējiet SmartLock.
- Bloķēšanas aizkaves iestatīšana.
- Atbloķējiet durvju slēdzeni ar SmartLock PIN kodu.
- Nomainiet SmartLock PIN kodu. (skat. 6.2.9 Piekļuves kodi)
- Atiestatiet SmartLock PIN kodu. (skat. 6.2.9 Piekļuves kodi)

### SmartLock aktivizēšana

#### Norāde

- ▶ Turpmākajā piemērā izmanto rūpnīcā iepriekš iestatīto PIN kodu: **1 1 1 1**.



Fig. 85

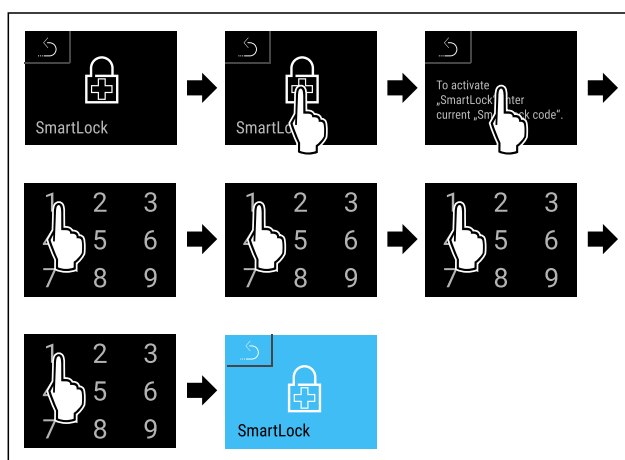

Fig. 86

- ▶ Veiciet darbības soļus, kā parādīts attēlā.
- ▷ SmartLock ir aktivizēta.
- ▷ Tagad var izvēlēties bloķēšanas aizkaves intervālu. (skat. Bloķēšanas aizkaves iestatīšana)

### SmartLock deaktivizēšana

#### Norāde

- ▶ Turpmākajā piemērā izmanto rūpnīcā iepriekš iestatīto PIN kodu: **1 1 1 1**.



Fig. 87

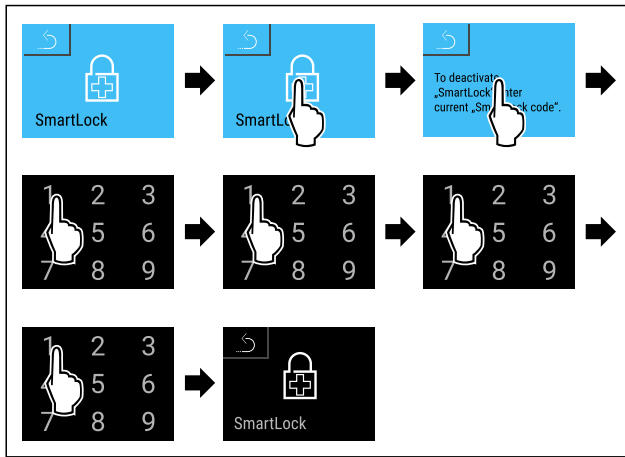

Fig. 88

- ▶ Veiciet darbības soļus, kā parādīts attēlā.
- ▷ SmartLock ir deaktivizēts.

### Bloķēšanas aizkaves iestatīšana

Pārliecinieties, vai ir izpildīti šādi priekšnoteikumi:

- SmartLock jābūt aktivizētai. (skat. SmartLock aktivizēšana)



Fig. 89

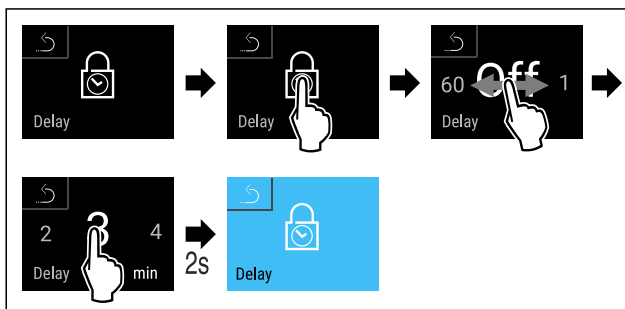

Fig. 90 Ir iestatāmas šādas vērtības: Off (bez gaidīšanas laika) līdz 60 minūtēm; pa 1 minūtes soļiem

- ▶ Veiciet darbības soļus, kā parādīts attēlā.
- ▷ Bloķēšanas aizkaves laiks ir iestatīts.

### Durvju slēdzenes atbloķēšana ar SmartLock PIN kodu

Pēc temperatūras trauksmes signāla nostrādāšanas (skat. 6.2.26 Temperatūras trauksmes signāls) durvis ir automātiski nobloķētas ar SmartLock funkciju.

Atvēršana ir iespējama vairs tikai ar SmartLock PIN kodu.

### Norāde

- ▶ Turpmākajā piemērā izmanto šo SmartLock PIN kodu: **2 3 4 5**

Vadoties pēc statusa rādījuma, sākas SmartLock PIN koda ievade. Parāda informāciju par SmartLock funkciju un temperatūras trauksmes signāla temperatūras reģistrāciju.

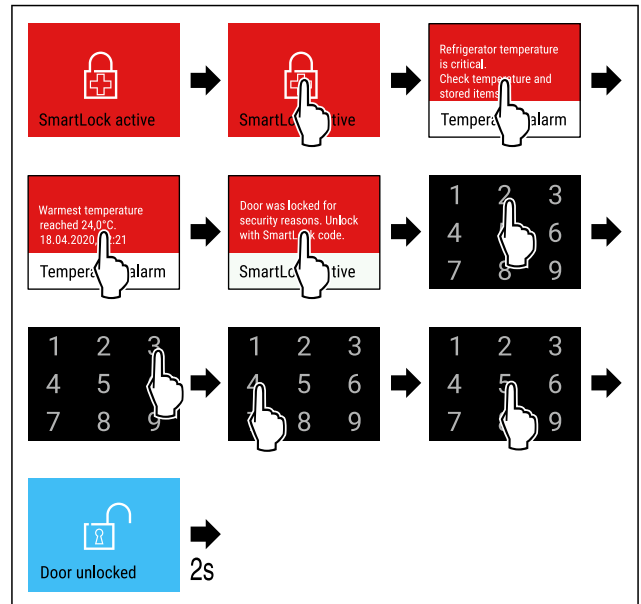

Fig. 91

- ▶ Veiciet darbības soļus, kā parādīts attēlā.
- ▷ Durvis ir atbloķētas.

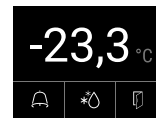

Fig. 92 Statusa rādījums

- ▷ Displejā parādās temperatūras rādījums.

### SmartLock PIN koda nomainīšana

(skat. 6.2.9 Piekļuves kodi)

### SmartLock PIN koda atiestatīšana

(skat. 6.2.9 Piekļuves kodi)

## 6.2.8 Iestatījumu izvēlnes piekļuves aizsardzība



Šī funkcija nodrošina iestatījumu izvēlnes piekļuves aizsardzību, izmantojot četrzīmju PIN kodu.

Lietojums:

- Iestatījumu un funkciju nejauša izmaiņa.
- Ierīces nejaušas izslēgšanas nepieļaušana.
- Nejaušas temperatūras iestatīšanas nepieļaušana.

### Norāde

- ▶ Turpmākajos piemēros izmanto rūpnīcā iepriekš iestatīto PIN kodu: **1 1 1 1**.

### Iestatījumu izvēlnes piekļuves aizsardzības aktivizēšana



Fig. 93



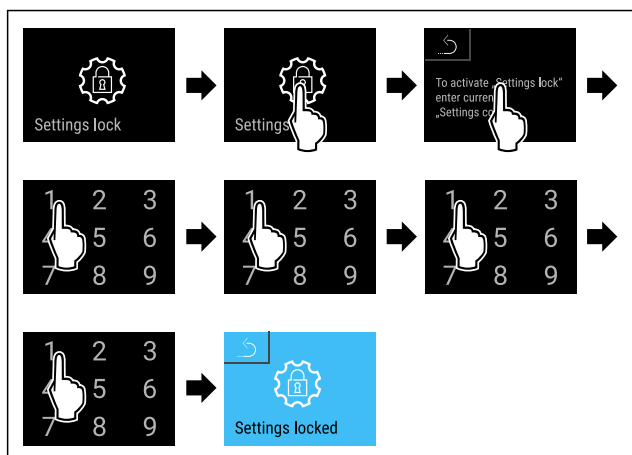

Fig. 94

- ▶ Veiciet darbības soļus, kā parādīts attēlā.
- ▷ Iestatījumu izvēlnes piekļuves aizsardzība ir aktivizēta.

### Iestatījumu izvēlnes piekļuves aizsardzības PIN koda nomaiņa

(skat. 6.2.9 Piekļuves kodi)

### Iestatījumu izvēlnes piekļuves aizsardzības deaktivizēšana

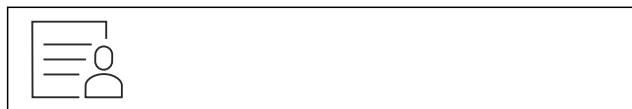

Fig. 95

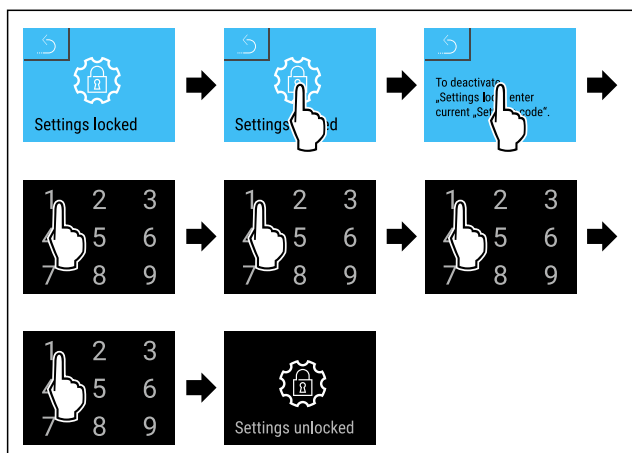

Fig. 96

- ▶ Veiciet darbības soļus, kā parādīts attēlā.
- ▷ Iestatījumu izvēlnes piekļuves aizsardzība ir deaktivizēta.

### Nodrošinātās iestatījumu izvēlnes atvēršana

Kad ir aktīva iestatījumu izvēlnes piekļuves aizsardzība, ir nepieciešama PIN koda ievade, lai atvērtu iestatījumu izvēlni. Tiklīdz izejat no iestatījumu izvēlnes, automātiski aktivizējas piekļuves aizsardzība.

- ▶ Slidiniet pirkstu pa kreisi vai pa labi, līdz parāda atbilstošo funkciju.

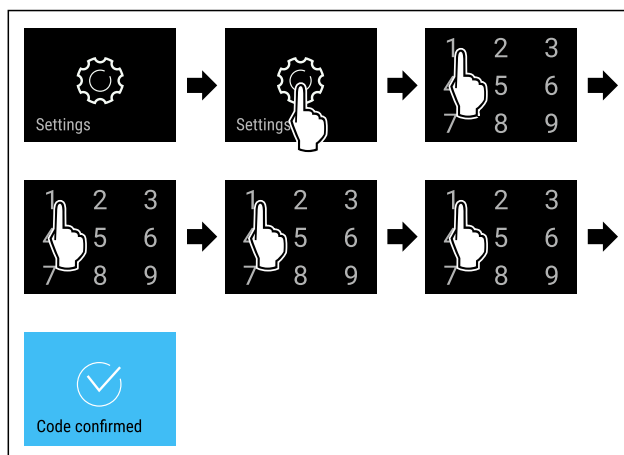

Fig. 97

- ▶ Veiciet darbības soļus, kā parādīts attēlā.
- ▷ Pareizs PIN kods: iestatījumu izvēlne atveras.

## 6.2.9 Piekļuves kodi

Ir iespējami dažādi iestatījumi.

Lietojums:

- Durvju koda nomaiņšana.
- Durvju koda atiestatīšana.
- Iestatīšanas koda nomaiņšana.
- Iestatīšanas koda atiestatīšana.
- SmartLock koda nomaiņšana.
- SmartLock koda atiestatīšana.



### Durvju kods

#### Durvju koda nomaiņšana

Šis iestatījums nodrošina durvju fiksatora koda nomaiņšanu.

Iestatīšanu veic 3 soļos:

- Vecā durvju koda ievade
- Jaunā durvju koda ievade
- Jaunā durvju koda apstiprināšana

#### Norāde

- ▶ Turpmākajā piemērā tiek nomainīts rūpnīcā iepriekš iestatītais durvju kods **1 1 1 1**.
- ▶ Jaunais durvju kods ir: **2 3 4 5**



Fig. 98

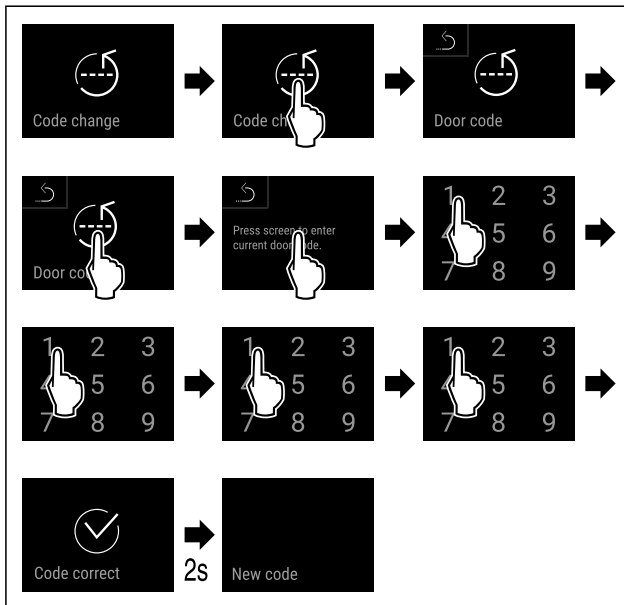

Fig. 99

- ▶ Veiciet darbības soļus, kā parādīts attēlā.
- ▷ Vecā durvju koda ievade izdevās.

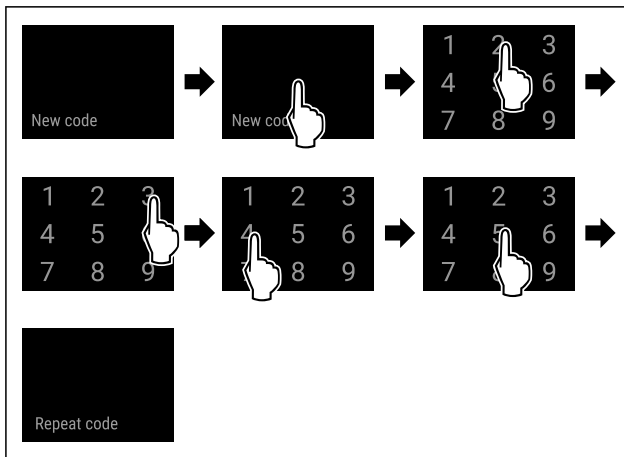

Fig. 100

- ▶ Veiciet darbības soļus, kā parādīts attēlā.
- ▷ Jaunā durvju koda ievade izdevās.

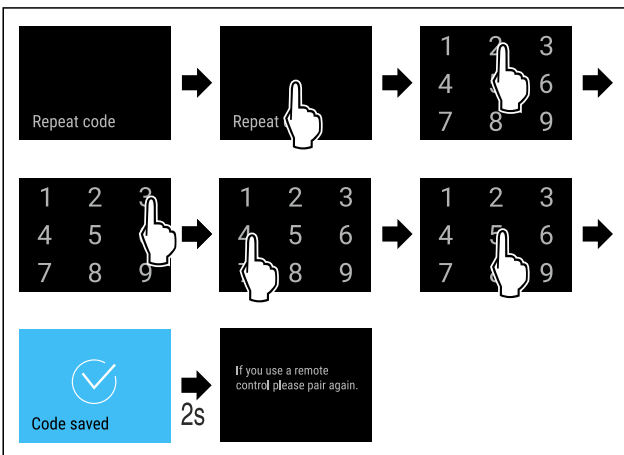

Fig. 101

- ▶ Veiciet darbības soļus, kā parādīts attēlā.
- ▷ Jaunā durvju koda apstiprināšana izdevās.
- ▷ Durvju kods ir nomainīts.
- ▶ Savienojiet atkārtoti tālvadības pultī. (skat. 6.2.10 Tālvadības pults )

## Durvju koda atiestatīšana

Durvju kods ir aizmirsts vai nav zināms.

- ▶ Atiestatiet ierīci uz rūpnīcas iestatījumiem. (skat. 6.2.33 Atiestate uz rūpnīcas iestatījumiem )
- ▷ Ierīce ir atiestatīta uz sākotnējiem iestatījumiem.
- ▷ Rūpnīcā iepriekš iestatītais durvju kods ir: **1 1 1 1**



## Iestatījumu izvēlnes piekļuves aizsardzība

### Iestatīšanas koda nomainīšana

Šis iestatījums sniedz iespēju nomainīt iestatījumu izvēlnes piekļuves aizsardzības iestatīšanas kodu.

Iestatīšanu veic 3 soļos:

- Vecā iestatīšanas koda ievade
- Jaunā iestatīšanas koda ievade
- Jaunā iestatīšanas koda apstiprināšana

### Norāde

- ▶ Turpmākajā piemērā tiek nomainīts rūpnīcā iepriekš iestatītais iestatīšanas kods **1 1 1 1**.
- ▶ Jaunais iestatīšanas kods ir: **2 3 4 5**

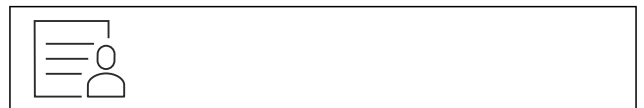

Fig. 102

### Jābūt aktivizētai iestatījumu izvēlnes piekļuves aizsardzībai.

(skat. 6.2.8 Iestatījumu izvēlnes piekļuves aizsardzība )

- ▶ Slidiniet pirkstu pa kreisi vai pa labi, līdz parāda atbilstošo funkciju.

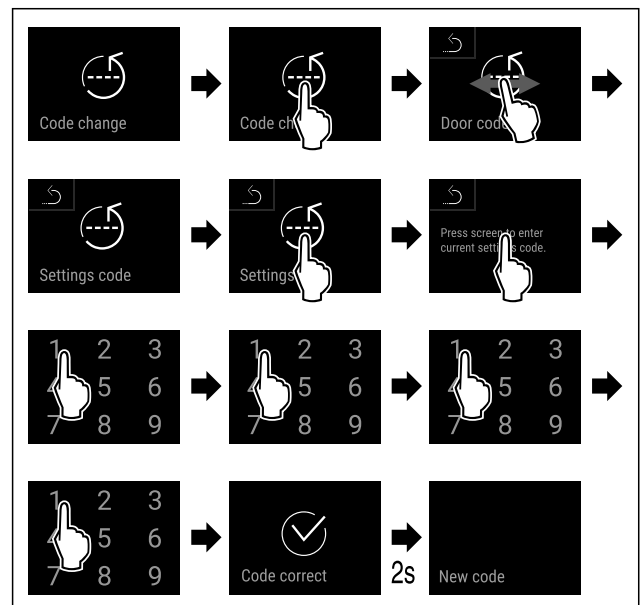

Fig. 103

- ▶ Veiciet darbības soļus, kā parādīts attēlā.
- ▷ Vecā iestatīšanas koda ievade izdevās.

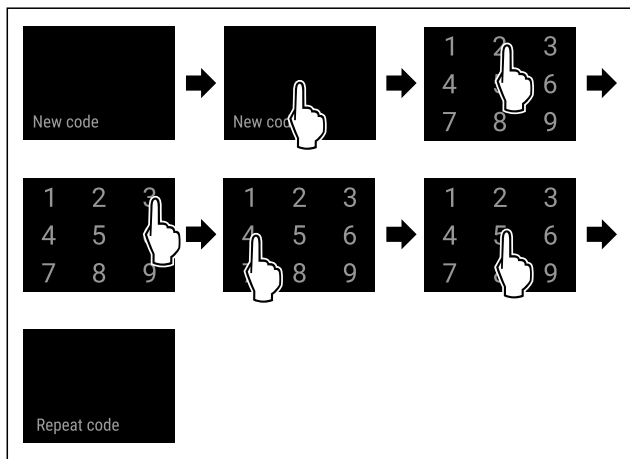

Fig. 104

- ▶ Veiciet darbības soļus, kā parādīts attēlā.
- ▷ Jaunā iestatīšanas koda ievade izdevās.

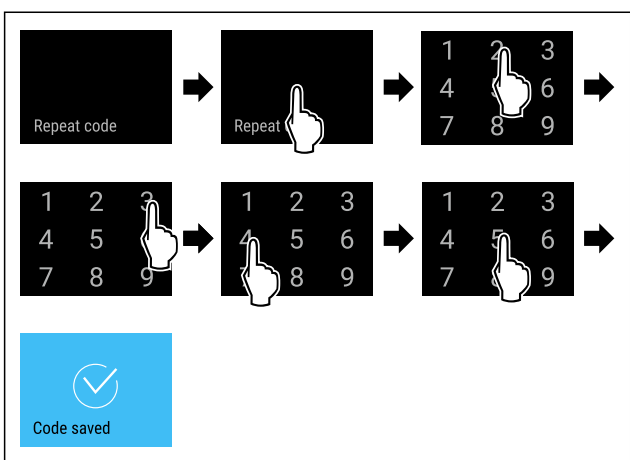

Fig. 105

- ▶ Veiciet darbības soļus, kā parādīts attēlā.
- ▷ Jaunā iestatīšanas koda apstiprināšana izdevās.
- ▷ Iestatīšanas kods ir nomainīts.

**Iestatīšanas koda atiestatīšana**

Iestatījumu izvēlnes piekļuves aizsardzības iestatīšanas kods ir aizmirsts vai nav zināms.

- ▶ Atiestatiet ierīci uz rūpnīcas iestatījumiem (skat. 6.2.33 Atiestate uz rūpnīcas iestatījumiem ).
- ▷ Ierīce ir atiestatīta uz sākotnējiem iestatījumiem.
- ▷ Rūpnīcas iestatīšanas kods ir: **1 1 1 1**



**SmartLock**

**SmartLock koda nomainīšana**

Šis iestatījums nodrošina SmartLock koda nomainīšanu.

Iestatīšanu veic 3 soļos:

- Vecā SmartLock koda ievade
- Jaunā SmartLock koda ievade
- Jaunā SmartLock koda apstiprināšana

**Norāde**

- ▶ Turpmākajā piemērā tiek nomainīts rūpnīcā iepriekš iestatītais SmartLock kods **1 1 1 1**.
- ▶ Jaunais SmartLock kods ir: **2 3 4 5**



Fig. 106

**SmartLock jābūt aktīvai.** (skat. 6.2.7 SmartLock )

- ▶ Slidiniet pirkstu pa kreisi vai pa labi, līdz parāda atbilstošo funkciju.

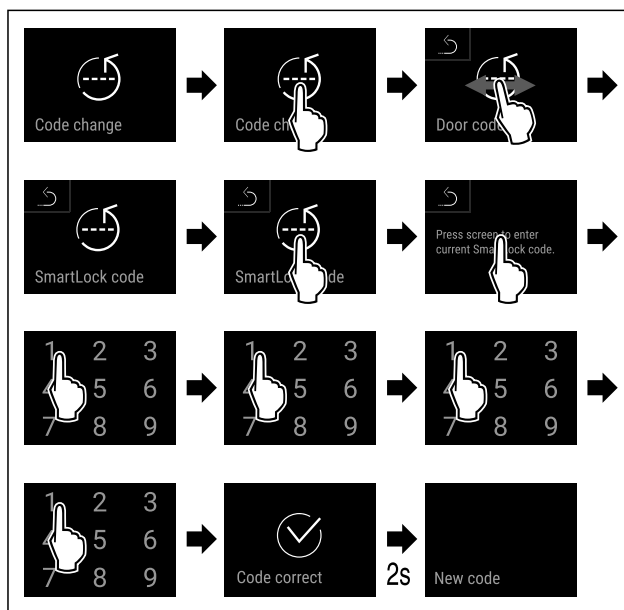

Fig. 107

- ▶ Veiciet darbības soļus, kā parādīts attēlā.
- ▷ Vecā SmartLock koda ievade veiksmīga.

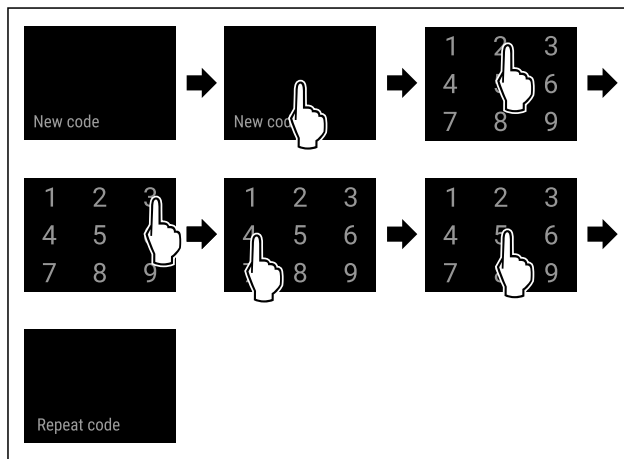

Fig. 108

- ▶ Veiciet darbības soļus, kā parādīts attēlā.
- ▷ Jaunā SmartLock koda ievade veiksmīga.

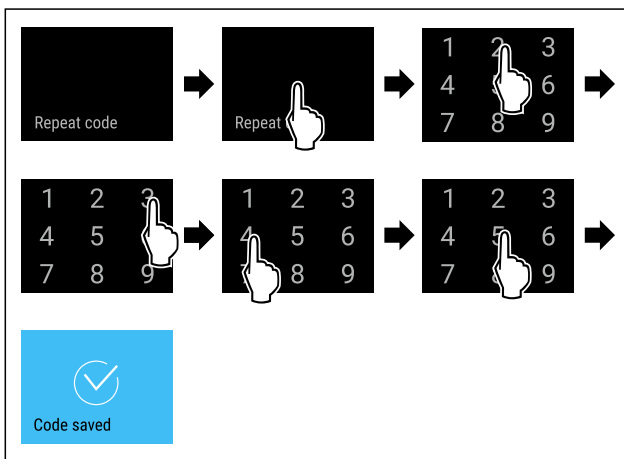

Fig. 109

- ▶ Veiciet darbības soļus, kā parādīts attēlā.
- ▷ Jaunā SmartLock koda apstiprināšana veiksmīga.

# Vadība

▷ SmartLock kods ir nomainīts.

## SmartLock koda atiestatīšana

SmartLock kods ir aizmirsts vai nav zināms.

- ▶ Atiestatiet ierīci uz rūpnīcas iestatījumiem. (skat. 6.2.33 Atiestate uz rūpnīcas iestatījumiem )
- ▷ Ierīce ir atiestatīta uz sākotnējiem iestatījumiem.
- ▷ Rūpnīcā iestatītais SmartLock kods ir: **1 1 1 1**



## 6.2.10 Tālvadības pults

Tālvadības pultī piegādes brīdī ir saglabāts rūpnīcas PIN kods, kas katru ierīci atver ar neizmainītiem rūpnīcas iestatījumiem (skat. 6.2.33 Atiestate uz rūpnīcas iestatījumiem ). Tādējādi vairākas ierīces iespējams atvērt un aizvērt tikai ar vienu tālvadības pulti. Savienošanas laikā tiek izveidots ierīcei unikāls PIN kods, ar kuru turpmāk būs iespējams atvērt un aizvērt tikai pierēģistrēto ierīci. Rūpnīcas iestatījumu atjaunošana atjauno arī sākotnējo funkcionalitāti.

### Norāde

Tālvadības pults darbības rādiuss atbilst apm. 15 m.

Lietojums:

- Tālvadības pults savienošana.
- Tālvadības pults atvienošana.

### Tālvadības pults savienošana

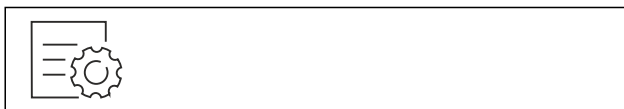

Fig. 110

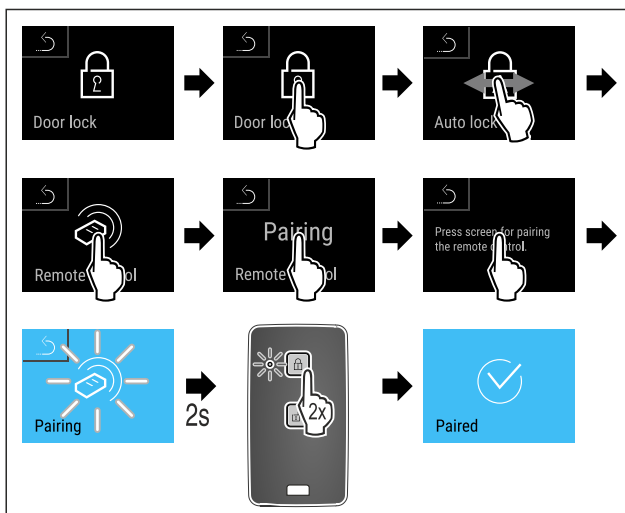

Fig. 111

- ▶ Veiciet darbības soļus, kā parādīts attēlā.
- ▶ Nospiediet kādu no taustiņiem tālvadības pultī divas reizes.
- ▷ Statusa LED lampiņa tālvadības pultī mirgo trīs reizes.
- ▷ Tālvadības pults ir savienota ar ierīci.

### Tālvadības pults atvienošana



Fig. 112

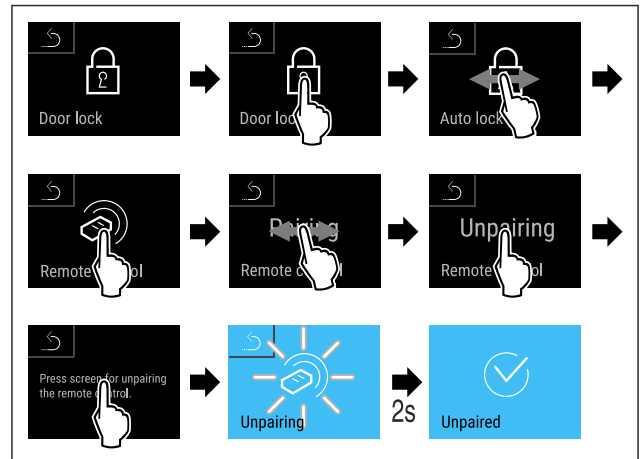

Fig. 113

- ▶ Veiciet darbības soļus, kā parādīts attēlā.
- ▷ Tālvadības pults ir atvienota no ierīces.

## 6.2.11 Apkopes intervāla atgādinājums



Laika intervāla iestatījums, kas atgādina līdz apkopei.

Iespējams iestatīt šādas vērtības:

- 7 dienas
- 14 dienas
- 30 dienas
- 60 dienas
- 90 dienas
- 180 dienas
- 360 dienas
- 720 dienas
- 1080 dienas
- Izslēgts

### Apkopes intervāla atgādinājuma iestatīšana

Tālāk norādītajos darbības soļos izklāstīts, kā iestata laika intervālu līdz apkopei.

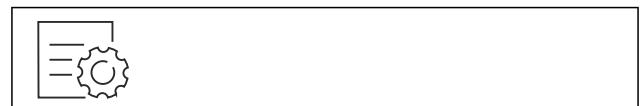

Fig. 114

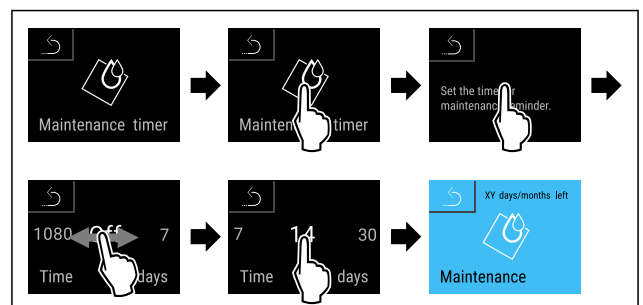

Fig. 115

- ▶ Veiciet darbības soļus, kā parādīts attēlā.
- ▷ Ir iestatīts laika intervāls, kas atgādina līdz apkopei.
- ▷ Parāda atlikušo laiku.

## 6.2.12 Valoda



Ar šo iestatījumu iestata displeja valodu.

Valodas iestatīšana



Fig. 116

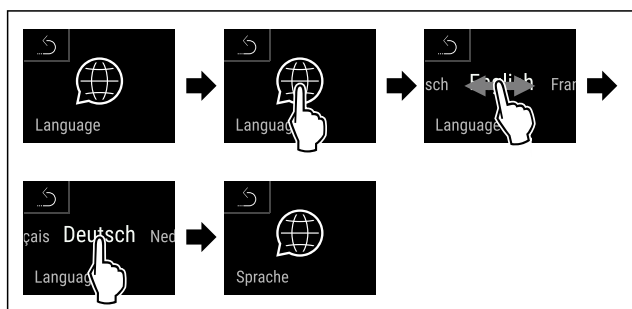

Fig. 117

- ▶ Veiciet darbības soļus, kā parādīts attēlā.
- ▷ Atlasītā valoda ir iestatīta.

6.2.13 Datums un laiks



Šis iestatījums nodrošina datuma un laika iestatīšanu.

Datuma un laika iestatīšana

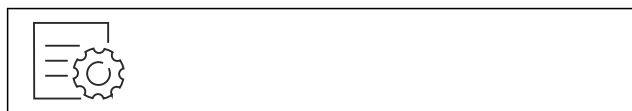

Fig. 118

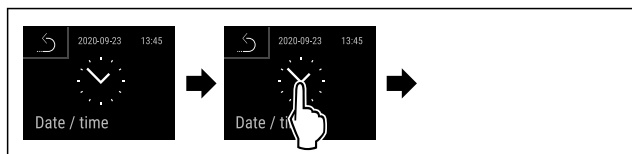

Fig. 119

- ▶ Veiciet darbības soļus, kā parādīts attēlā.

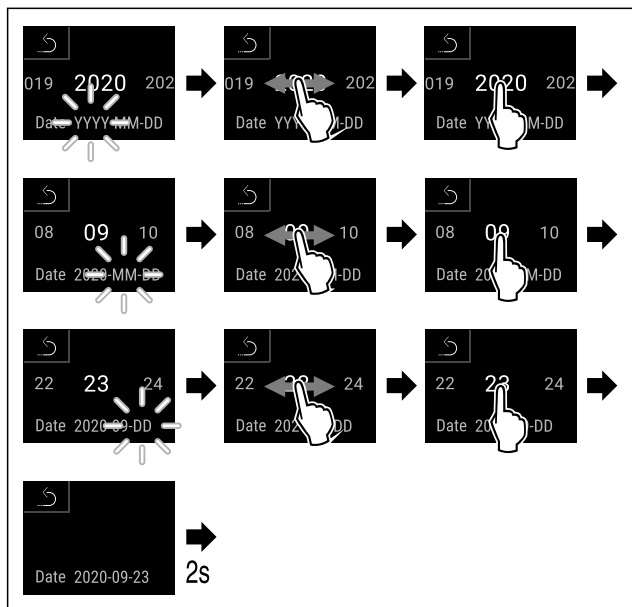

Fig. 120

- ▶ Veiciet darbības soļus, kā parādīts attēlā.
- ▷ Datums ir iestatīts.

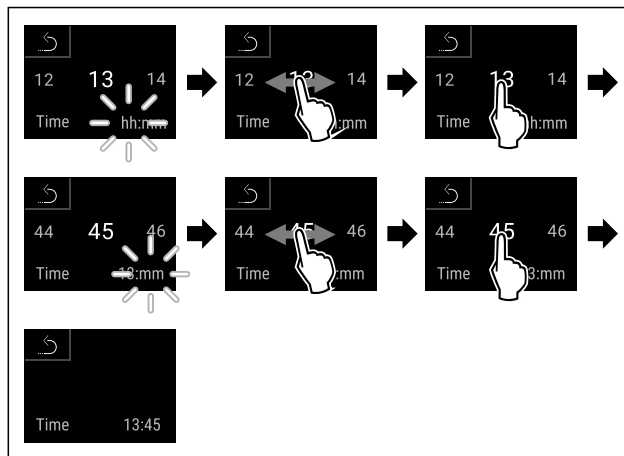

Fig. 121

- ▶ Veiciet darbības soļus, kā parādīts attēlā.
- ▷ Laiks ir iestatīts.

6.2.14 Temperatūras mērvienība



Ar šo funkciju jūs iestatāt temperatūras mērvienību. Jūs varat iestatīt Celsija grādu vai Fārenheita grādu kā temperatūras mērvienību.

Temperatūras vienības iestatīšana



Fig. 122

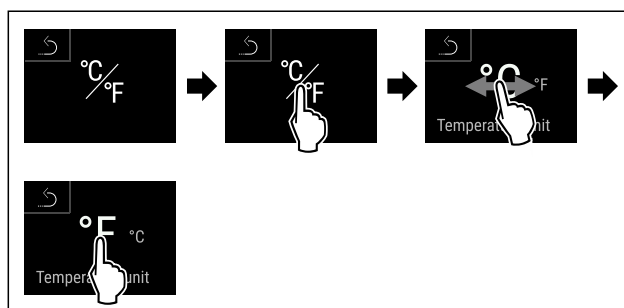

Fig. 123 Ilustratīvs attēlojums: Pārlēgšanās no Celsija grāda uz Fārenheita grādu.

- ▶ Veiciet darbības soļus, kā parādīts attēlā.
- ▷ Temperatūras mērvienība ir iestatīta.

6.2.15 Ekrāna spilgtums



Ar šo funkciju jūs pakāpeniski iestatāt displeja spilgtumu.

Jūs varat iestatīt šādas spilgtuma pakāpes:

- 40 %
- 60 %
- 80 %
- 100 % (noklusējums)

Spilgtuma iestatīšana



Fig. 124

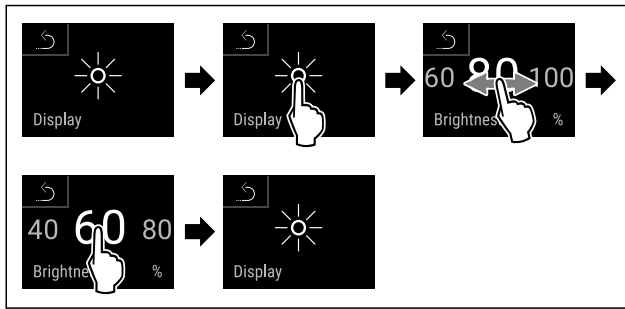

Fig. 125 Ilustratīvs attēls: Pārslēgšanās no 80 % uz 60 %.

- ▶ Veiciet darbības soļus, kā parādīts attēlā.
- ▷ Spilgtums ir iestatīts.



## 6.2.16 Alarm Sound

Šī funkcija nodrošina visu trauksmes skaņas signālu, piemēram, durvju trauksmes signāla ieslēgšanu un izslēgšanu.

### Alarm Sound aktivizēšana



Fig. 126

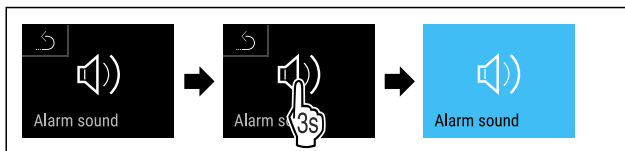

Fig. 127

- ▶ Veiciet darbības soļus, kā parādīts attēlā.
- ▷ Alarm Sound ir aktivizēta.

### Alarm Sound deaktivizēšana



Fig. 128



Fig. 129

- ▶ Veiciet darbības soļus, kā parādīts attēlā.
- ▷ Alarm Sound ir deaktivizēts.



## 6.2.17 Key Sound

Šī funkcija nodrošina visu taustiņu skaņas signālu, apstiprinājuma skaņas signālu un sākuma skaņas signāla ieslēgšanu un izslēgšanu.

### Key Sound aktivizēšana



Fig. 130

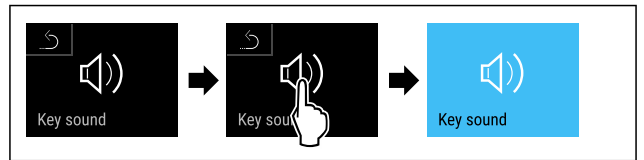

Fig. 131

- ▶ Veiciet darbības soļus, kā parādīts attēlā.
- ▷ Key Sound ir aktivizēta.

### Key Sound deaktivizēšana



Fig. 132

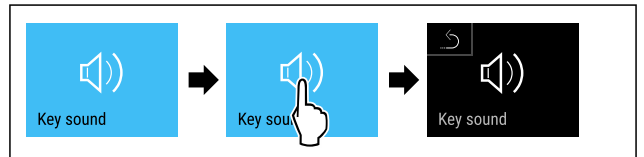

Fig. 133

- ▶ Veiciet darbības soļus, kā parādīts attēlā.
- ▷ Key Sound ir deaktivizēts.



## 6.2.18 WLAN savienojums

### Norāde

Liebherr SmartMonitoring Dashboard nav pieejams visās valstīs. Pārbaudiet pieejamību, izmantojot kvadrāt kodu, ievadot savu modeli.

### Norāde

Liebherr SmartMonitoring Dashboard lietošanai vietnē <https://smartmonitoring.liebherr.com> nepieciešams uzinstalēt SmartModule un komerciāls MyLiebherr konts. Jūs varat ekspluatācijas sākšanas laikā tiešsaistē pieteikties ar saviem esošajiem pieteikšanās datiem vai reģistrēties no jauna un izveidot uzņēmuma kontu.

Šis iestatījums nodrošina bezvadu savienojumu starp ierīci un internetu. Savienojumu regulē, izmantojot SmartModule. Ierīci var piesaistīt, izmantojot tīmeklī balstīto [Liebherr SmartMonitoring Dashboard](#), un šādi iespējams izmantot arī paplašinātās opcijas un individuālās iespējas attiecībā uz ierīces vadību, pārvaldību un uzraudzību.

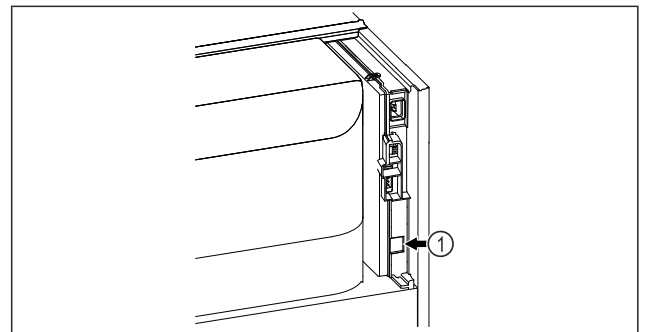

Fig. 134

Pārliedzinieties, vai ir izpildīti šādi priekšnoteikumi:

- SmartModule Fig. 134 (1) ir ievietots.

## Savienojuma izveide

Sava SmartModule ekspluatācijas sākšanu un iestatīšanu veiciet tiešsaistē savā gala ierīcē ar interneta pieslēgumu, izmantojot [Liebherr SmartMonitoring Dashboard](#).



Fig. 135

- ▶ Atveriet [Liebherr SmartMonitoring Dashboard](#). (skat. Fig. 135)

Ledusskapī vai saldētavā:



Fig. 136

## Norāde

Iestatījumu izvēlnes piekļuves aizsardzība ir aktivizēta. (skat. 6.2.8 Iestatījumu izvēlnes piekļuves aizsardzība )

- ▶ Ievadiet izvēlēto PIN kodu. Iestatījumu izvēlne atveras.

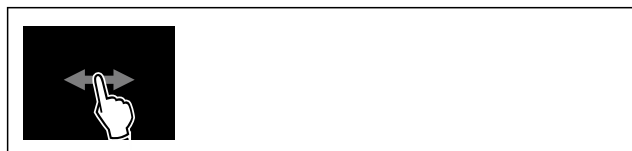

Fig. 137

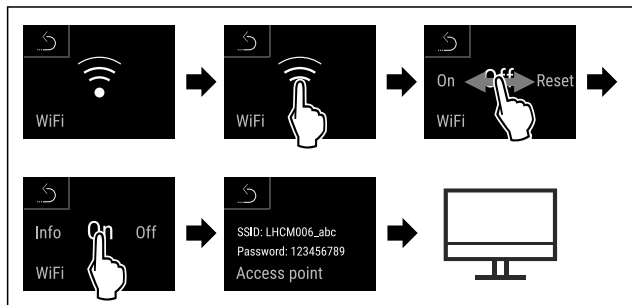

Fig. 138

- ▶ Veiciet darbības soļus, kā parādīts attēlā.
- ▶ Turpiniet iestatīšanu savā gala ierīcē ar interneta pieslēgumu: [Liebherr SmartMonitoring Dashboard](#)

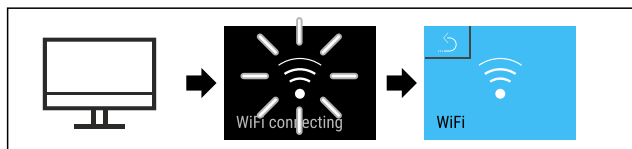

Fig. 139

- ▶ Veiciet darbības soļus, kā parādīts attēlā.
- ▶ Savienojums tiek izveidots: Parādās WiFi connecting. Simbols pulsē.
- ▶ Sekojiet norādēm [Liebherr SmartMonitoring Dashboard](#).
- ▶ Savienojums ir izveidots.

## Savienojuma atvienošana



Fig. 140

## Norāde

Iestatījumu izvēlnes piekļuves aizsardzība ir aktivizēta. (skat. 6.2.8 Iestatījumu izvēlnes piekļuves aizsardzība )

- ▶ Ievadiet izvēlēto PIN kodu. Iestatījumu izvēlne atveras.



Fig. 141

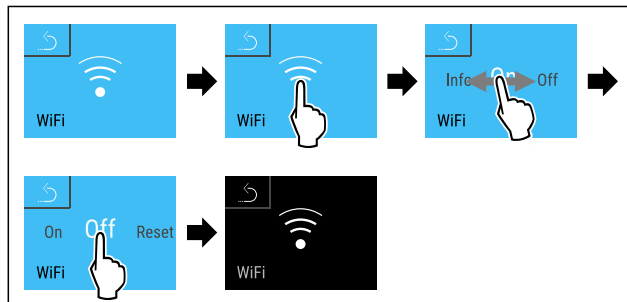

Fig. 142

- ▶ Veiciet darbības soļus, kā parādīts attēlā.
- ▶ Savienojums ir atvienots.

## Savienojuma atiestate



Fig. 143

## Norāde

Iestatījumu izvēlnes piekļuves aizsardzība ir aktivizēta. (skat. 6.2.8 Iestatījumu izvēlnes piekļuves aizsardzība )

- ▶ Ievadiet izvēlēto PIN kodu. Iestatījumu izvēlne atveras.



Fig. 144

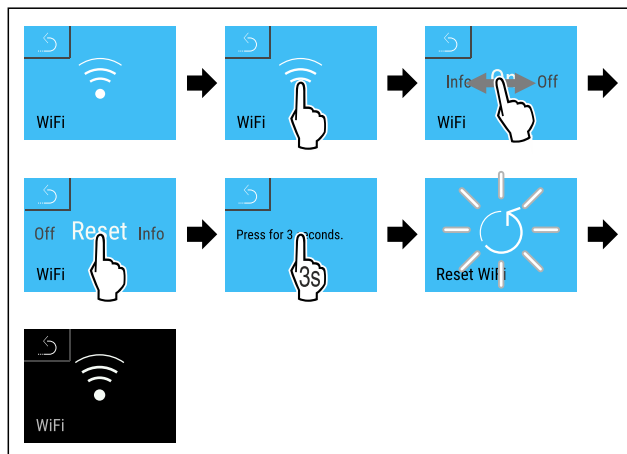

Fig. 145

- ▶ Veiciet darbības soļus, kā parādīts attēlā.
- ▶ WiFi iestatījumi ir atiestatīti uz piegādes stāvokli.

## 6.2.19 LAN savienojums



### Norāde

Liebherr SmartMonitoring Dashboard nav pieejams visās valstīs. Pārbaudiet pieejamību, izmantojot kvadrāt kodu, ievadot savu modeli.

### Norāde

Liebherr SmartMonitoring Dashboard lietošanai vietnē <https://smartmonitoring.liebherr.com> nepieciešams uzinstalēts SmartModule un komerciāls MyLiebherr konts. Jūs varat ekspluatācijas sākšanas laikā tiešsaistē pieteikties ar saviem esošajiem pieteikšanās datiem vai reģistrēties no jauna un izveidot uzņēmuma kontu.

Šis iestatījums nodrošina savienojumu starp ierīci un internetu, izmantojot vadu. Savienojumu regulē, izmantojot SmartModule. Ierīci var piesaistīt, izmantojot tīmeklī balstīto [Liebherr SmartMonitoring Dashboard](#), un šādi iespējams izmantot arī paplašinātās opcijas un individuālās iespējas attiecībā uz ierīces vadību, pārvaldību un uzraudzību.

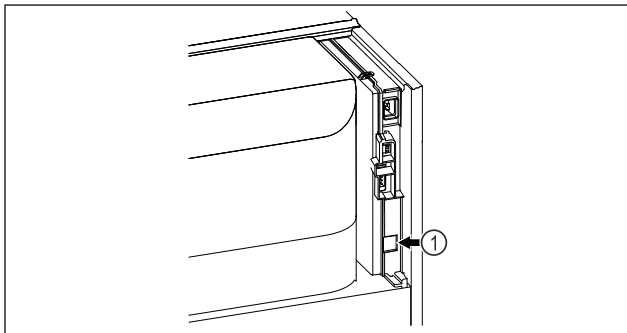

Fig. 146

Pārlicinieties, vai ir izpildīti šādi priekšnoteikumi:

- SmartModule Fig. 146 (1) ir ievietots.
- Tīkla kabelis ir pieslēgts.
- Tīkls ir savienots ar internetu.

### Savienojuma izveide

Sava SmartModule ekspluatācijas sākšanu un iestatīšanu veiciet tiešsaistē savā gala ierīcē ar interneta pieslēgumu, izmantojot [Liebherr SmartMonitoring Dashboard](#).



Fig. 147

- ▶ Atveriet [Liebherr SmartMonitoring Dashboard](#). (skat. Fig. 147)

Ledusskapī vai saldētavā:



Fig. 148

### Norāde

Iestatījumu izvēlnes piekļuves aizsardzība ir aktivizēta. (skat. 6.2.8 Iestatījumu izvēlnes piekļuves aizsardzība )

- ▶ Ievadiet izvēlēto PIN kodu. Iestatījumu izvēlnē atveras.

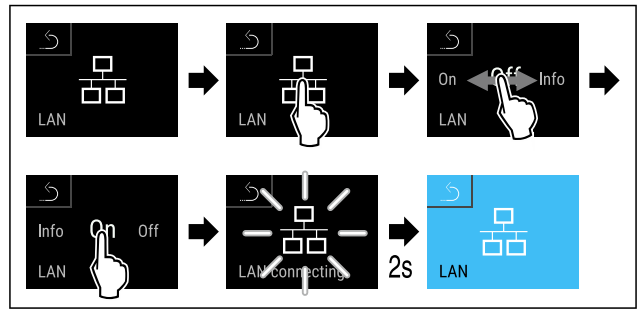

Fig. 149

- ▶ Veiciet darbības soļus, kā parādīts attēlā.
- ▷ Savienojums tiek izveidots: Parādās LAN connecting. Simbols pulsē.
- ▶ Sekojiet norādēm [Liebherr SmartMonitoring Dashboard](#).
- ▷ Savienojums ir izveidots.

### Savienojuma atvienošana

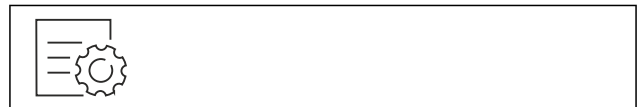

Fig. 150

### Norāde

Iestatījumu izvēlnes piekļuves aizsardzība ir aktivizēta. (skat. 6.2.8 Iestatījumu izvēlnes piekļuves aizsardzība )

- ▶ Ievadiet izvēlēto PIN kodu. Iestatījumu izvēlnē atveras.

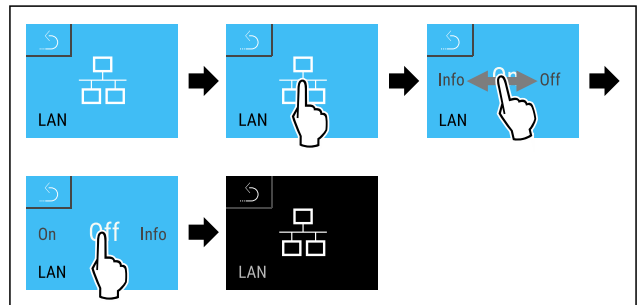

Fig. 151

- ▶ Veiciet darbības soļus, kā parādīts attēlā.
- ▷ Savienojums ir atvienots.



## 6.2.20 Ierīces informācija

Ar šo funkciju tiek parādīts ierīces modeļa nosaukums, indekss, sērijas numurs un apkopes numurs. Jums nepieciešama šī informācija, sazinoties ar klientu apkalpošanas dienestu. (skat. 9.3 Klientu serviss)

Ar šo funkciju varat atvērt arī paplašināto izvēlni. (skat. 3 Touch & Swipe displeja darbības princips)

### Ierīces informācijas parādīšana

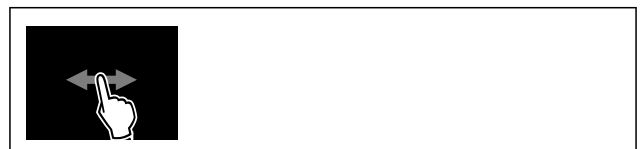

Fig. 152





Fig. 153

- ▶ Izpildiet darbības, kā tās parādītas attēlā.
- ▷ Ekrānā redzama ierīces informācija.

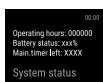

### 6.2.21 Darba stundas

Šis rādījums attēlo ierīces darba stundas.

#### Darba stundu attēlošana



Fig. 154



Fig. 155

- ▷ Darba stundas tiek attēlotas.



### 6.2.22 Programmatūra

Ar šo funkciju tiek parādīta jūsu ierīces programmatūras versija.

#### Programmatūras versijas attēlošana



Fig. 156

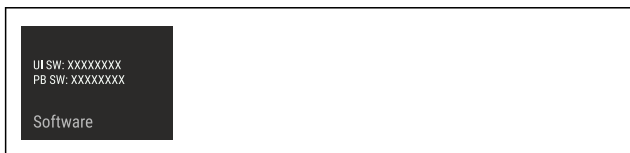

Fig. 157

- ▶ Izpildiet darbības, kā tās parādītas attēlā.
- ▷ Ekrānā redzama programmatūras versija.



### 6.2.23 Atkausēšana

Ierīce atkausējas automātiski standarta režīmā.

Lietojums:

- Ja iekšējā nodalījumā rodas stiprāks apledojums, var manuāli palaist automātisko atkausēšanas funkciju.

#### Automātiskās atkausēšanas manuālā palaišana



Fig. 158

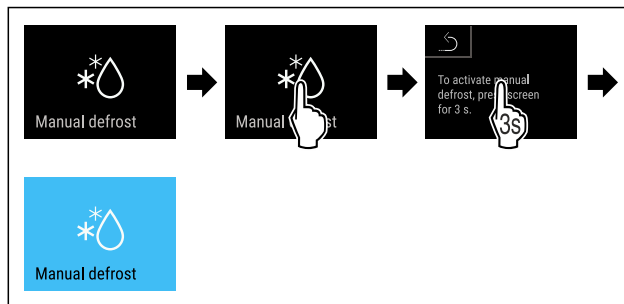

Fig. 159

- ▶ Veiciet darbības soļus, kā parādīts attēlā.
- ▷ Automātiskā atkausēšana ir palaista. Pēc pabeigtās atkausēšanas ierīce automātiski pārslēdzas atpakaļ standarta režīmā.

#### Norāde

Ja pēc vairākām automātiskās atkausēšanas palaišanas reizēm iekšējā nodalījumā joprojām ir ledus, atkausējiet ierīci manuāli. (skat. 8.2 Ierīces atkausēšana)

#### Manuāli palaistās atkausēšanas atcelšana



Fig. 160

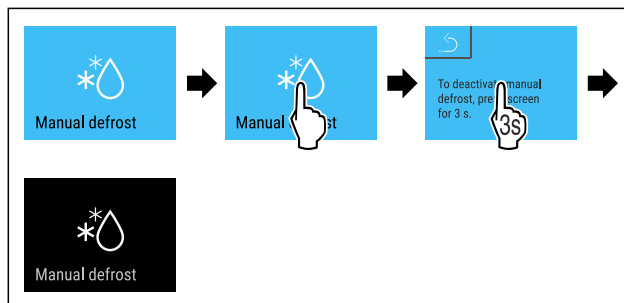
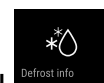

Fig. 161

- ▶ Veiciet darbības soļus, kā parādīts attēlā.
- ▷ Manuāli palaistā atkausēšana ir atcelta. Ierīce automātiski pārslēdzas atpakaļ standarta režīmā.



#### Informācija par atkausēšanu

Ar šo iestatījumu rādījumu pielāgo automātiskā atkausēšanas procesa laikā.

Ir pieejami šādi rādījumu varianti:

- **Def 1:** Temperatūras rādījums netiek atjaunots, un parāda pēdējo temperatūru pirms automātiskā atkausēšanas procesa sākuma.
- **Def 2:** Simbolu «Automātisks atkausēšanas process» parāda statusa ekrānā. Temperatūras rādījums tiek nepārtraukti atjaunots, un parāda faktisko temperatūru.
- **Def 3:** Temperatūras rādījums tiek nepārtraukti atjaunots, un parāda faktisko temperatūru.
- **Def 4:** Simbolu «Automātisks atkausēšanas process» parāda statusa ekrānā. Temperatūras rādījums netiek atjaunots, un parāda pēdējo temperatūru pirms automātiskā atkausēšanas procesa sākuma.



Fig. 162 Simbols «Automātisks atkausēšanas process»



Fig. 163

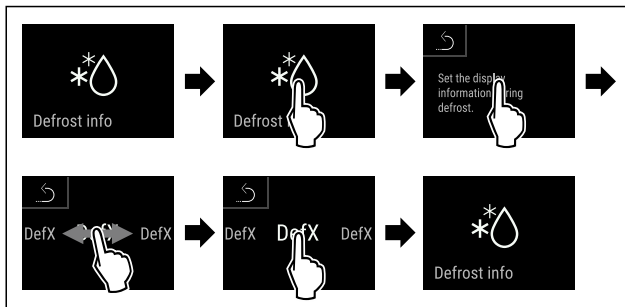

Fig. 164

- ▶ Veiciet darbības soļus, kā parādīts attēlā.
- ▷ Vajadzīgais rādījumu variants ir izvēlēts.



## 6.2.24 Datu lejupielāde / Datalogging

Ierīce automātiski reģistrē dažādu sensoru visu temperatūras raksturlīkni, kā arī trauksmes un servisa ziņojumus. Reģistrācija sākas automātiski pēc ierīces ieslēgšanas un reģistrējas ar vienas minūtes intervālu. Pēdējo 5 gadu dati tiek saglabāti, un tos jebkurā laikā var lejupielādēt USB zibatmiņā.

Šādas datu kopas var izvēlēties lejupielādēšanai:

- Temperatūra
- Trauksmes signāli
- Servisa ziņojumi
- Visas

Izvēlētas datu kopas visā reģistrācijas ilgumā tiek saglabātas nešifrētā veidā kā teksta datnes ar datnes paplašinājumu „.log”.

### Datu lejupielāde USB zibatmiņā

#### Norāde

USB saskarnē drīkst pievienot tikai USB zibatmiņas. USB cietie diski netiek atpazīti.

#### Norāde

Neatvienojiet USB zibatmiņu lejupielādes procesa laikā.

Pārlicinieties, vai ir izpildīti šādi priekšnoteikumi:

- USB 2.0 zibatmiņa, ar FAT32 formatējumu.
- USB zibatmiņa ir pievienota.



Fig. 165

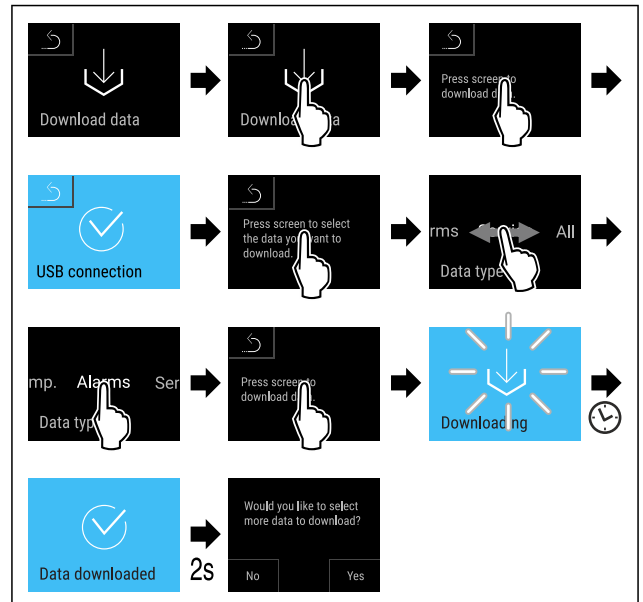

Fig. 166

- ▶ Veiciet darbības soļus, kā parādīts attēlā.
- ▷ Datu lejupielāde USB zibatmiņā veiksmīga.
- ▷ Var izvēlēties un lejupielādēt papildu datu kopas.



## 6.2.25 Sensora kalibrēšana

Izmantojot sensora kalibrēšanu, varat pielāgot atšķirības starp iestatīto un faktiski esošo temperatūru. Šim nolūkam nosakiet faktiski esošo temperatūru, izmantojot kalibrētu mērierīci.

C sensora (kontroles sensora) iestatīšanas diapazons: +/- 3 kelvini pa 0,1 kelvina soļiem.

P sensora (produkta sensora) iestatīšanas diapazons: +/- 9,9 kelvini pa 0,1 kelvina soļiem

### Sensora kalibrēšana

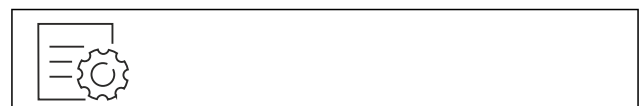

Fig. 167

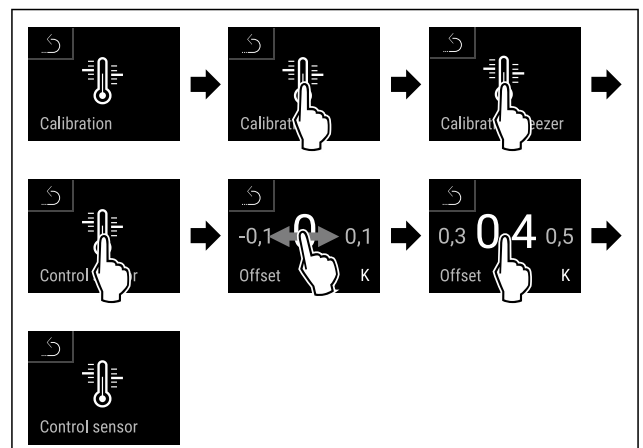

Fig. 168

- ▶ Veiciet darbības soļus, kā parādīts attēlā.
- ▷ C sensors ir kalibrēts.

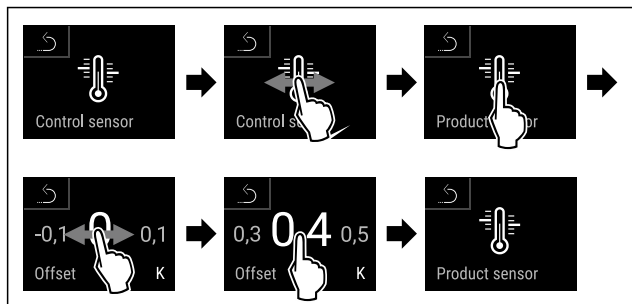

Fig. 169

- ▶ Veiciet darbības soļus, kā parādīts attēlā.
- ▷ P sensors ir kalibrēts.
- ▷ Sensora kalibrēšana ir pabeigta.

**Norāde**

Kalibrēto temperatūru parāda displejā divu stundu laikā.

**6.2.26 Temperatūras trauksmes signāls**



Ar šo funkciju iestatāt temperatūras trauksmes signālu. Turklāt jūs iestatāt augšējo un apakšējo temperatūras robežu ar diferenciālu vērtību salīdzinājumā ar pašreiz iestatīto iekšējā nodalījuma temperatūru. Temperatūras trauksmes signāls nostrādā, tiklīdz iekšējā nodalījuma temperatūra pārsniedz iestatīto temperatūras diapazonu, un zināmos apstākļos ir pagājis iestatītais aizkaves laiks.

Piemērs	Iestatāmā diferenciālā vērtība	
Pašreizējā iekšējā nodalījuma temperatūra	5 °C	
Apakšējā temperatūras robeža	2 °C	-3 °C
Augšējā temperatūras robeža	8 °C	+3 °C

Varat iestatīt šādas vērtības:

- Apakšējās temperatūras robežas diferenciālā vērtība pa 0,1 °C soļiem
- Augšējās temperatūras robežas diferenciālā vērtība pa 0,1 °C soļiem
- Trauksmes signāla aizkaves laiks no 0 līdz 60 minūtēm (iestatījums «0» nozīmē, ka nav temperatūras trauksmes signāla aizkaves).
- Trauksmes signāla atkārtojuma frekvence no 0 līdz 30 minūtēm pēc trauksmes signāla apstiprinājuma (iestatījums «0» nozīmē, ka nav trauksmes signāla atkārtojuma pēc trauksmes signāla apstiprināšanas).

**Temperatūras trauksmes signāla iestatīšana**



Fig. 170



Fig. 171

- ▶ Veiciet darbības soļus, kā parādīts attēlā.



Fig. 172

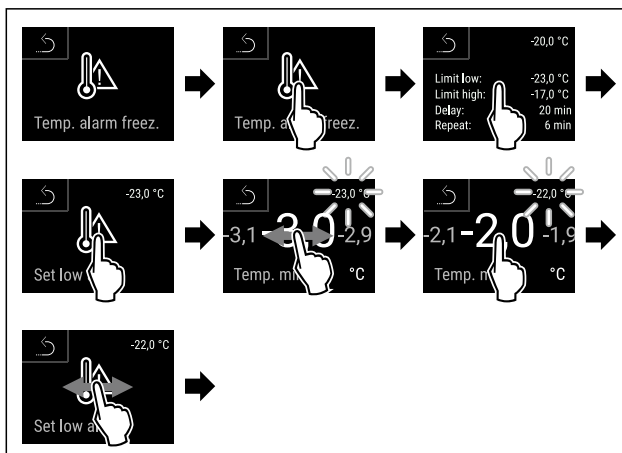

Fig. 173 Temperatūras apakšējās robežas iestatījuma piemērs, balstoties uz iestatīto ierīces temperatūru -20 °C.

- ▶ Veiciet darbības soļus, kā parādīts attēlā.
- ▷ Apakšējā temperatūras robeža ir iestatīta.

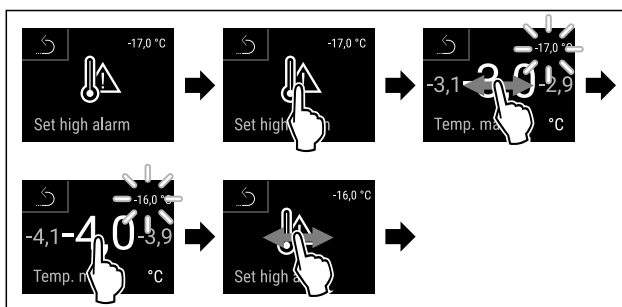

Fig. 174 Temperatūras apakšējās robežas iestatījuma piemērs, balstoties uz iestatīto ierīces temperatūru -20 °C.

- ▶ Veiciet darbības soļus, kā parādīts attēlā.
- ▷ Augšējā temperatūras robeža ir iestatīta.

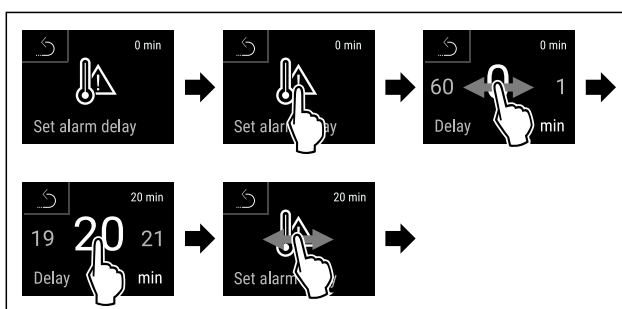

Fig. 175

- ▶ Veiciet darbības soļus, kā parādīts attēlā.
- ▷ Trauksmes signāla aizkaves laiks ir iestatīts.

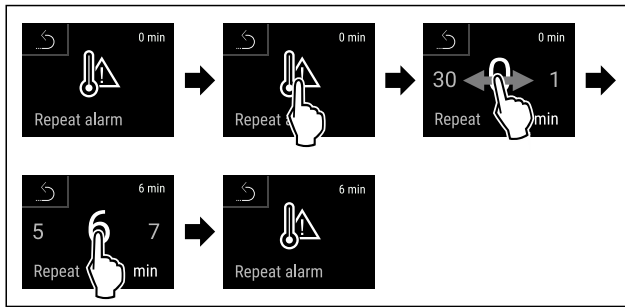

Fig. 176

- ▶ Veiciet darbības soļus, kā parādīts attēlā.
- ▷ Trauksmes signālu atkārtojuma intervāls ir iestatīts.
- ▷ Temperatūras trauksmes signāls ir iestatīts.

## Iestatīto temperatūras trauksmes signāla vērtību parādīšana



Fig. 177



Fig. 178

- ▶ Veiciet darbības soļus, kā parādīts attēlā.



Fig. 179



Fig. 180

- ▶ Veiciet darbības soļus, kā parādīts attēlā.
- ▷ Parāda iestatītās temperatūras trauksmes signāla vērtības.

## 6.2.27 Durvju trauksmes signāls



Ar šo funkciju aktivizējat vai deaktivizējat durvju trauksmes signālu. Durvju trauksmes signāls atskan, kad durvis ir atvērtas pārāk ilgi. Durvju trauksmes signāls piegādes brīdī ir aktivizēts. Jūs varat iestatīt, cik ilgi durvis var būt atvērtas, līdz atskan durvju trauksmes signāls.

Varat iestatīt šādus ilgumus:

- 15 sekunžu
- 30 sekunžu
- 60 sekunžu
- 90 sekunžu
- 120 sekunžu
- 150 sekunžu
- 180 sekunžu
- Izslēgts

## Durvju trauksmes signāla iestatīšana



Fig. 181

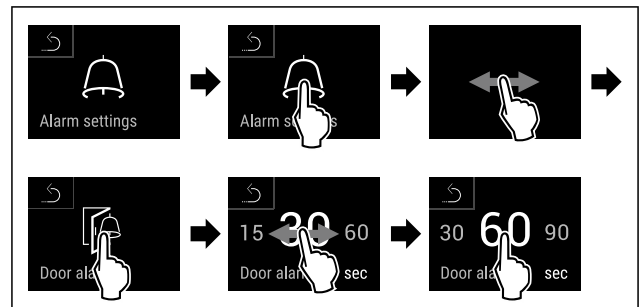

Fig. 183 Ilustratīvs attēls: durvju trauksmes signāla maiņšana no 30 sekundēm uz 60 sekundēm.

- ▶ Izpildiet darbības, kā tās parādītas attēlā.
- ▷ Durvju trauksmes signāls ir iestatīts.

## Durvju trauksmes signāla deaktivizēšana



Fig. 184

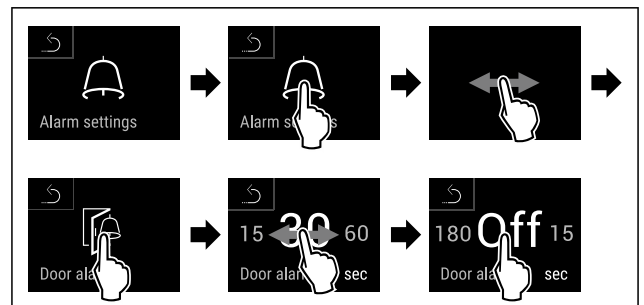

Fig. 185

- ▶ Izpildiet darbības, kā tās parādītas attēlā.
- ▷ Durvju trauksmes signāls ir deaktivizēts.

## 6.2.28 Gaismas trauksmes signāls



Šis iestatījums nodrošina papildu vizuālus trauksmes paziņojumus displejā, mirgojot ierīces apgaismojumam.

### Gaismas trauksmes aktivizēšana



Fig. 186



Fig. 187

- ▶ Veiciet darbības soļus, kā parādīts attēlā.



Fig. 188

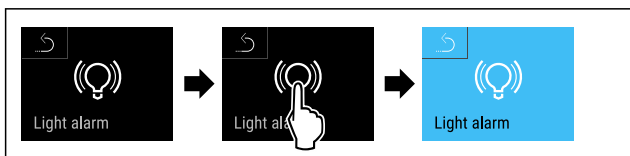

Fig. 189

- ▶ Veiciet darbības soļus, kā parādīts attēlā.
- ▷ Gaismas trauksme ir aktivizēta.

**Gaismas trauksmes deaktivizēšana**



Fig. 190



Fig. 191

- ▶ Veiciet darbības soļus, kā parādīts attēlā.



Fig. 192

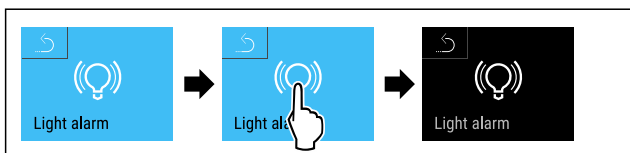

Fig. 193

- ▶ Veiciet darbības soļus, kā parādīts attēlā.
- ▷ Gaismas trauksme ir deaktivizēta.

**6.2.29 Trauksmes signāla simulācija**



Ar šo funkciju varat veikt temperatūras trauksmes signāla simulāciju ierīcē, lai pārbaudītu, piem., drošības ierīces pareizo nostrādāšanu. Drošības ierīce ir pievienota pie bezpotenciālu trauksmes signālu izejas. (skat. 7.5 Saskarnes)

**Trauksmes signāla simulācijas palaišana**



Fig. 194

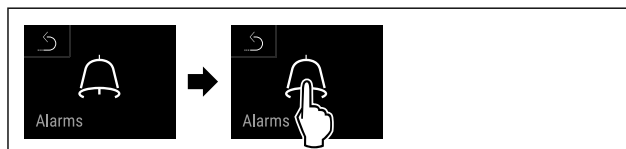

Fig. 195

- ▶ Veiciet darbības soļus, kā parādīts attēlā.



Fig. 196

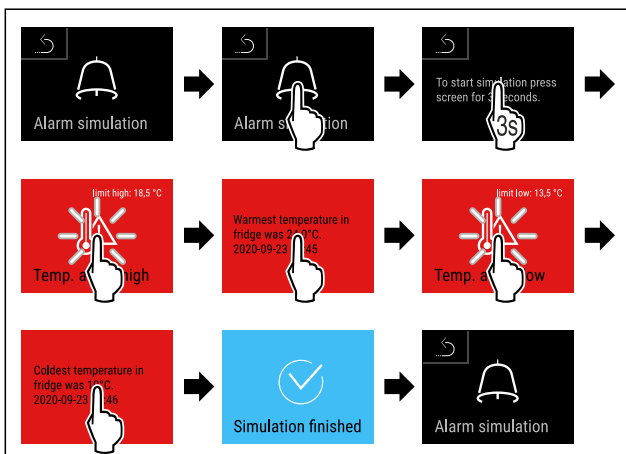

Fig. 197

- ▶ Veiciet darbības soļus, kā parādīts attēlā.
- ▷ Simulācija bija veikta.
- ▷ Pievienotajai drošības ierīcei vajadzētu būt nostrādājušai.

**6.2.30 Trauksmes signālu protokols**



Šis iestatījums nodrošina pēdējo 10 ierīcē radušos trauksmes signālu nolasišanu un dzēšanu.

Parāda šādu informāciju:

- Pašreizējais datums un laiks
- Aktīvi trauksmes signāli (sarkanā krāsā).
- Pagājušie trauksmes signāli, kas vēl nebija nolasi, tiek attēloti kā **nav apstiprināts (sarkanā krāsā)**. Apstiprinājums noris, slidinot pirkstu uz nākamo kļūdu.
- Trauksmes signāli, kas bija nolasi, tiek attēloti kā **apstiprināts**.
- Visu trauksmes signālu dzēšana (arī aktīvi un neapstiprināti trauksmes signāli).

**Trauksmes signālu protokola parādīšana un viena trauksmes signāla dzēšana**



Fig. 198

- vai-
- ▶ Pāri indikatora simbolam statusa displeja apakšējā malā.

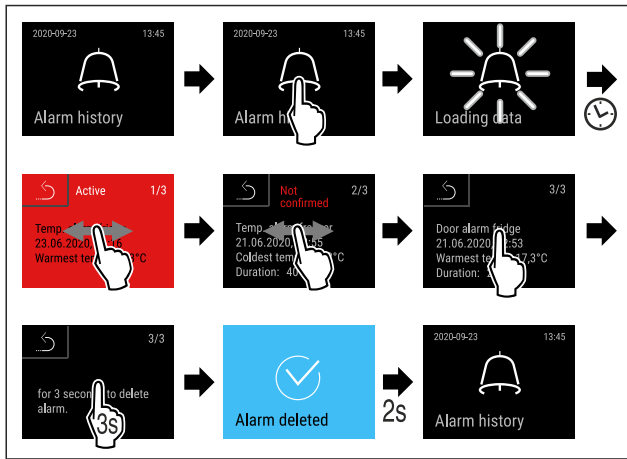

Fig. 199

- ▶ Veiciet darbības soļus, kā parādīts attēlā.
- ▷ Bija veikta viena trauksmes signāla nolasīšana un dzēšana.

### Trauksmes signālu protokola parādīšana un visu trauksmes signālu dzēšana

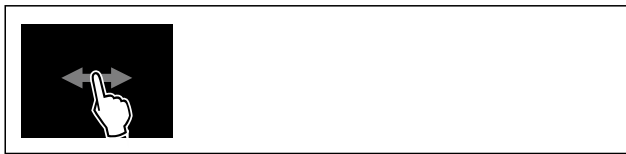

Fig. 200

- vai-
- ▶ Pāri indikatora simbolam statusa displeja apakšējā malā.

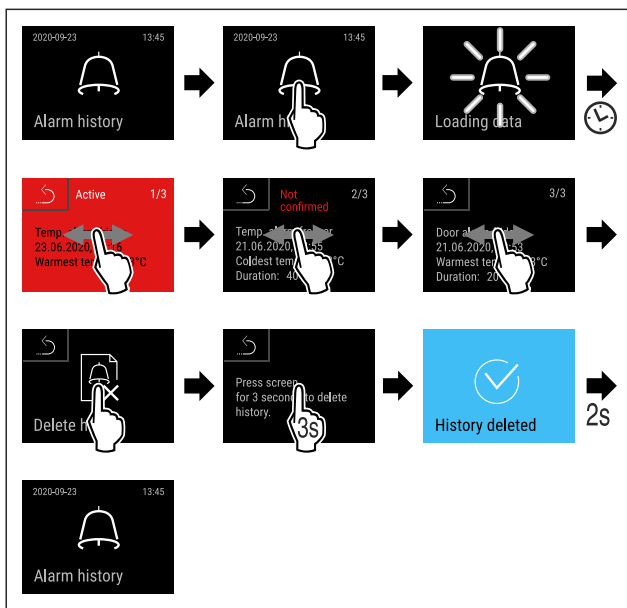

Fig. 201

- ▶ Veiciet darbības soļus, kā parādīts attēlā.
- ▷ Bija veikta visu trauksmes signālu nolasīšana un dzēšana.

### 6.2.31 Trauksmes signāla tālāknosūtīšana



Ar šo funkciju varat iestatīt viena vai vairāku trauksmes signālu pārsūtīšanu uz kādu ārēju trauksmes signālu uztvērēju. Turklāt trauksmes signālu uztvērējs ir pievienots pie ierīces bezpotenciālu trauksmes signālu izejas. (skat. 7.5 Saskarnes)

Varat izvēlēties šādus iestatījumus:

- Trauksmes signāla tips:
  - Durvju trauksmes signāls
  - Temperatūras trauksmes signāls
  - Durvju trauksmes signāls un temperatūras trauksmes signāls
  - Visi
- Apstipriniet:
  - **Jā:** Trauksmes signālu apstiprina ierīcē un ārēji savienotajā uztvērējā.
  - **Nē:** Trauksmes signālu apstiprina ierīcē, un tas paliek aktīvs uztvērējā, līdz kļūda ir novērsta.
- Atjauniniet (redzams tikai tad, ja punktā Apstipriniet izvēlaties pozīciju «Jā»):
  - **Jā:** Trauksmes signāls atkārtojas.

**Temperatūras trauksmes signāls** atkārtojas atkāribā no iestatītā laika (skat. 6.2.26 Temperatūras trauksmes signāls)

(Ja trauksmes signāla aizkaves laiku iestatāt uz «0», tad arī trauksmes signālu relejā nav trauksmes signāla atkārtojuma.)

**Durvju trauksmes signāls** pēc 1 vai 4 minūtēm\* (skat. 6.2.27 Durvju trauksmes signāls)

- **Nē:** Trauksmes signāls nepārtraukti apstiprināts.

### Trauksmes signāla tālāknosūtīšanas aktivizēšana

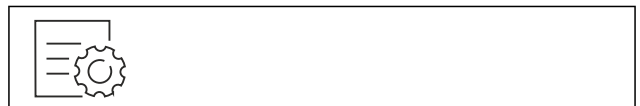

Fig. 202

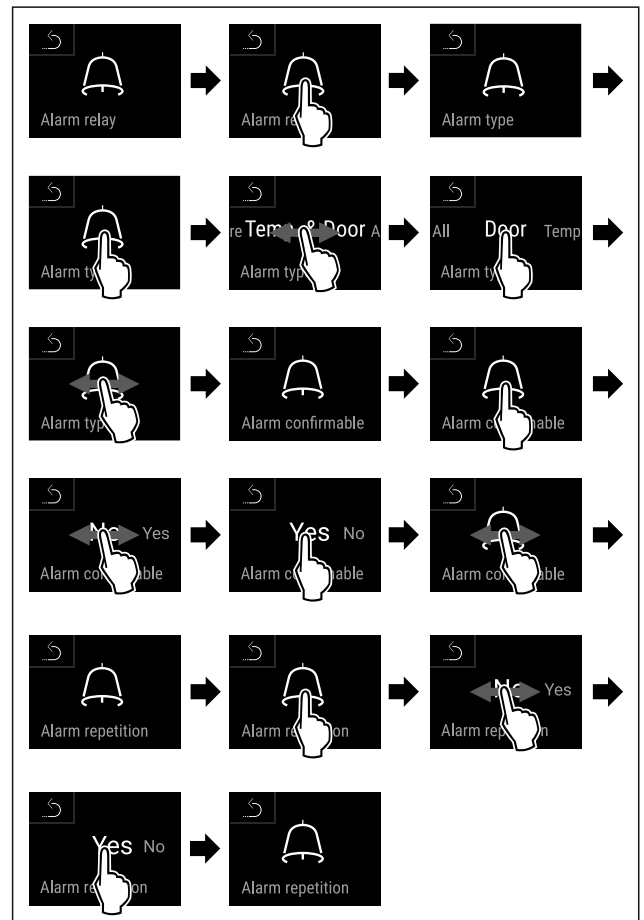
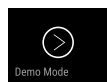

Fig. 203

- ▶ Veiciet darbības soļus, kā parādīts attēlā.
- ▷ Trauksmes signāla tālāknosūtīšana ir iestatīta.

### 6.2.32 Demonstrācijas režīms



Demonstrācijas režīms ir īpaša funkcija tirdzniecības uzņēmumiem, kas vēlas demonstrēt ierīces funkcijas. Ja jūs aktivizējat demonstrācijas režīmu, tad visas ar dzesēšanas tehnoloģiju saistītās funkcijas ir deaktivizētas.

Ja jūs ieslēdzat šo ierīci un statusa rādījumā parādās "D", tad demonstrācijas režīms jau ir aktivizēts.

Ja jūs aktivizējat un pēc tam uzreiz deaktivizējat demonstrācijas režīmu, tad ierīce tiek atiestatīta uz rūpnīcas iestatījumiem. (skat. 6.2.33 Atiestate uz rūpnīcas iestatījumiem )

#### Demonstrācijas režīma aktivizēšana

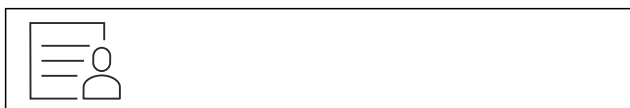

Fig. 204

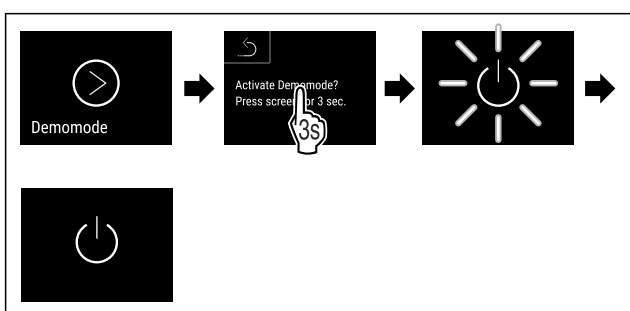

Fig. 205

- ▶ Veiciet darbības soļus, kā parādīts attēlā.
- ▷ Demonstrācijas režīms ir aktivizēts.
- ▷ Ierīce ir izslēgta.
- ▶ Ieslēdziet ierīci. (skat. 4.14 Ierīces ieslēgšana (pirmreizējā ekspluatācija))
- ▷ Statusa rādījumā parādās "D".

#### Demonstrācijas režīma deaktivizēšana



Fig. 206

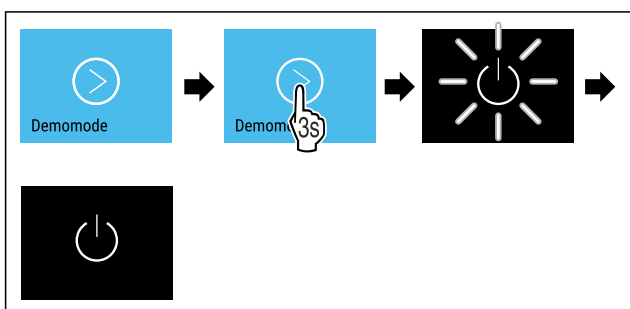

Fig. 207

- ▶ Veiciet darbības soļus, kā parādīts attēlā.
- ▷ Demonstrācijas režīms ir deaktivizēts.
- ▷ Ierīce ir izslēgta.
- ▶ Ieslēdziet ierīci. (skat. 4.14 Ierīces ieslēgšana (pirmreizējā ekspluatācija))
- ▷ Ierīce ir atiestatīta uz rūpnīcas iestatījumiem.

### 6.2.33 Atiestate uz rūpnīcas iestatījumiem



miem

Ar šo funkciju jūs atiestatāt visus iestatījumus uz rūpnīcas iestatījumiem. Visi iestatījumi, kurus jūs līdz šim veicāt, tiek atiestatīti uz to sākotnējo iestatījumu.

#### Atiestates izpilde



Fig. 208

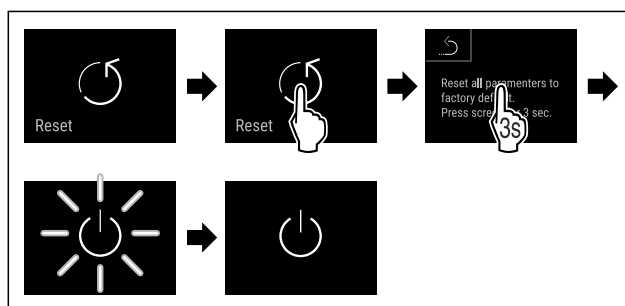

Fig. 209

- ▶ Izpildiet darbības, kā tās parādītas attēlā.
- ▷ Ierīce ir atiestatīta.
- ▷ Ierīce ir izslēgta.

#### Norāde

Atiestate uz rūpnīcas iestatījumiem, lietojot akumulatoru: pārstartēšana ir iespējama tikai ar barošanas padevi no elektrotīkla.

- ▶ Pārstartēt ierīci. (skat. 4.14 Ierīces ieslēgšana (pirmreizējā ekspluatācija))

## 6.3 Ziņojumi



### 6.3.1 Brīdinājumi

Brīdinājumus parāda akustiski ar skaņas signālu un optiski ar simbolu displejā. Skaņas signāls pastiprinās un kļūst skaļāks, līdz ziņojums tiek apstiprināts.

Ziņojums (sarkanā krāsā)	Cēlonis	Novēršana
<p><b>Atvērtas durvis</b></p>	<p>Ziņojums parādās, ja durvis ir pārāk ilgi atvērtas.</p>	<p>Aizveriet durvis. Īslaicīgi pieskarieties. Trauksmes signāls izslēdzas.</p> <p><b>Norāde</b> Laiku līdz ziņojuma parādīšanās brīdim var iestatīt. (skat. 6.2.27 Durvju trauksmes signāls )</p>

Ziņojums (sarkanā krāsā)	Cēlonis	Novērsšana
 <p>Temperature alarm</p> <p><b>Temperatūras trauksmes signāls</b></p>	<p>Ziņojums parādās, ja temperatūra neatbilst iestatītajai temperatūrai. Temperatūras starpību cēloņi var būt:</p> <p>Ir ievietoti silti atdzesējamie produkti.</p> <p>Pārvietojot vai izņemot pārtikas produktus, ierīcē ir ieplūdis pārāk daudz siltā gaisa no telpas.</p> <p>Ilgāku laiku ir pārtraukta strāvas padeve.</p>	<p>Īslaicīgi pieskarieties.</p> <p>Parāda informāciju par kļūdām un ierīces statusu.</p> <p>Īslaicīgi pieskarieties.</p> <p>Parāda visaugstāko / viszemāko temperatūru, datumu un laiku.</p> <p>Īslaicīgi pieskarieties.</p> <p>Parāda statusa ekrānu.</p> <p>Pašreizējā temperatūra un trauksmes signāla simbols mirgo sarkanā krāsā, līdz tiek sasniegta iestatītā temperatūra.</p> <p>Pārbaudiet atdzesējamā produkta kvalitāti.</p>
 <p>Device failure</p> <p><b>Kļūda</b></p>	<p>Ierīce ir bojāta, ierīcē radusies kļūda vai kādā no ierīces komponentiem radusies kļūda.</p>	<p>Pārlieciet atdzesējamo produktu.</p> <p>Īslaicīgi pieskarieties.</p> <p>Parāda kļūdas kodu (piem., BT021).</p> <p>Īslaicīgi pieskarieties.</p> <p>Parāda papildu kļūdas kodu, ja tāds ir pieejams</p> <p><b>vai</b></p> <p>Parāda statusa ekrānu ar mirgojošu kļūdas simbolu.</p> <p>Pirksta slidināšana vai pieskaršanās atkārtoti parāda displejā kļūdas kodu(s).</p> <p>Pierakstiet kļūdas kodu(s) un sazinieties ar klientu servisu. (skat. 9.3 Klientu serviss)</p>  
	<p>Ziņojums norāda uz neplānotu atkausēšanas režīmu. Piemēram, iztvaicētājs ilgākas durvju atvēršanas gadījumos var neparasti stipri apledot, un atkausēšanas ilgums var vairs nebūt pietiekams.</p>	<p>Īslaicīgi pieskarieties.</p> <p>Parāda <b>DEFR.MAX</b>.</p> <p>Īslaicīgi pieskarieties.</p> <p>Parāda statusa ekrānu ar mirgojošu kļūdas simbolu.</p> <p>Pirksta slidināšana vai pieskaršanās atkārtoti parāda displejā ziņojumu.</p> <p>Pārlieciet atdzesējamo produktu un manuāli atkausējiet ierīci. Alternatīvi atkausēšanu var palaist manuāli. (skat. 6.2.23 Atkausēšana )</p> <p>Ilgstoši pieskaroties, mirgojošais kļūdas simbols nodziest. Ja ziņojumu atkārtoti parāda un minētie cēloņi neatbilst, sazinieties ar klientu servisu. (skat. 9.3 Klientu serviss)</p>  
 <p>Power failure</p> <p><b>Strāvas padeves pārtraukums</b></p>	<p>Šis ziņojums parādās pēc strāvas padeves pārtraukuma.</p> <p>Lietotāja saskarne turpina darboties akumulatora režīmā. Visas funkcijas, izņemot dzesēšanu un apgaismojumu, paliek aktīvas.</p>	<p>Īslaicīgi pieskarieties.</p> <p>Parāda baterijas uzlādes pakāpi, informāciju par kļūdām un ierīces statusu.</p> <p>Īslaicīgi pieskarieties.</p> <p>Parāda augstāko temperatūru un strāvas padeves pārtraukumu laika posmu.</p> <p>Īslaicīgi pieskarieties.</p> <p>Parāda statusa ekrānu.</p> <p>Pašreizējā temperatūra un trauksmes signāla simbols mirgo sarkanā krāsā, līdz tiek sasniegta iestatītā temperatūra.</p> <p>Pārbaudiet atdzesējamā produkta kvalitāti.</p>

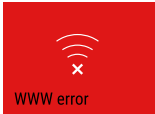

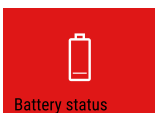
Ziņojums (sarkanā krāsā)	Cēlonis	Novēršana
 <b>WiFi error</b> <b>WLAN kļūda</b>	WLAN savienojums ir pārtraukts.	Pārbaudiet savienojumu. Īslaicīgi pieskarieties. Trauksmes signāls izslēdzas.
 <b>WWW error</b> <b>WWW kļūda WLAN</b>	Ziņojums parādās, ja ar WLAN palīdzību nav savienojuma ar internetu.	Pārbaudiet savienojumu. Īslaicīgi pieskarieties. Trauksmes signāls izslēdzas.
 <b>LAN error</b> <b>LAN kļūda</b>	LAN savienojums ir pārtraukts.	Pārbaudiet savienojumu un tīkla kabeli. Īslaicīgi pieskarieties. Trauksmes signāls izslēdzas.
 <b>WWW error</b> <b>WWW kļūda LAN</b>	Ziņojums parādās, ja ar LAN palīdzību nav savienojuma ar internetu.	Pārbaudiet savienojumu. Īslaicīgi pieskarieties. Trauksmes signāls izslēdzas.
 <b>Battery status</b> <b>Baterijas kļūda</b>	Zema ierīces akumulatora uzlādes pakāpe (atlikuši maksimāli 20 %).	Atjaunojiet ierīces tīkla elektroapgādi un pēc 12 stundām pārbaudiet, vai uzlādes pakāpe ir palielinājusies. Pretējā gadījumā vērsieties klientu servisā (skat. 9.3 Klientu serviss) vai nomainiet akumulatoru. (skat. 8.4 Ierīces baterijas maiņa) Īslaicīgi pieskarieties. Trauksmes signāls izslēdzas.

### 6.3.2 Atgādinājumi

Atgādinājumi parādās tad, kad tiek attēlots aicinājums veikt noteiktas darbības. Tie tiek attēloti akustiski ar skaņas signālu un optiski ar simbolu displejā. Apstipriniet paziņojumu, nospiežot apstiprinājuma taustiņu.

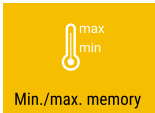
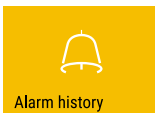
Ziņojums (dzeltenā krāsā)	Cēlonis	Novēršana
 <b>Maintenance</b> <b>Atgādinājums par apkopi</b>	Ziņojums parādās, kad ir pagājis taimerī iestatītais apkopes intervāls.	Īslaicīgi pieskarieties. Atgādinājums izslēdzas. <b>Norāde</b> Apkopes intervālu var iestatīt (skat. 6.2.11 Apkopes intervāla atgādinājums).
 <b>Min./max. memory</b> <b>Reģistrācijas atgādinājums</b>	Ziņojums parādās, kad ir pilna temperatūras reģistrācijas (999 stundas) atmiņa.	Īslaicīgi pieskarieties. Atgādinājums izslēdzas. Vecākie dati tiek pārrakstīti. <b>Norāde</b> Temperatūras reģistrāciju var atiestatīt. (skat. 6.2.4 Temperatūras reģistrācija)
 <b>Alarm history</b> <b>Trauksmes signālu protokols</b>	Ziņojums parādās, kad ir vairāk par 10 neapstiprinātiem trauksmes ziņojumiem.	Īslaicīgi pieskarieties. Pārbaudiet savienojumus. Atgādinājums izslēdzas.

Ziņojums (dzeltenā krāsā)	Cēlonis	Novēršana
 <p>Manually opened</p> <p><b>Atvērts manuāli</b></p>	Ziņojums parādās, ja elektroniski aizslēgtās durvis ir tikušas manuāli atvērtas.	Aizveriet durvis. Īslaicīgi pieskarieties. Atgādinājums izslēdzas.

## 7 Aprīkojums

### 7.1 Drošības slēdzene

Ierīce ir aprīkota ar elektronisku slēdzeni.

Iespējamās funkcijas:

- Durvju slēdzene aizslēgšana un atslēgšana, izmantojot durvju kodu. (skat. 6.2.6 Durvju bloķēšana )
- Automātiskās durvju bloķēšanas aktivizēšana un deaktivizēšana. (skat. 6.2.6 Durvju bloķēšana )
- Vadība, izmantojot tālvadības pultī. (skat. 6.2.10 Tālvadības pults )

#### 7.1.1 Ārkārtas atslēgšana

Strāvas padeves pārtraukuma gadījumā jūs varat atvērt durvis ar ārkārtas atslēgšanas atslēgu.

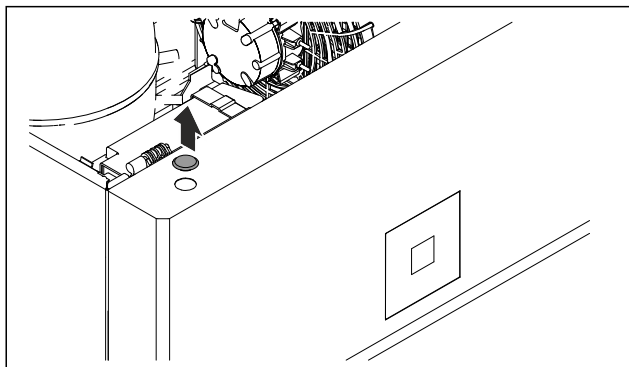

Fig. 210

- Noņemiet pārsegu.

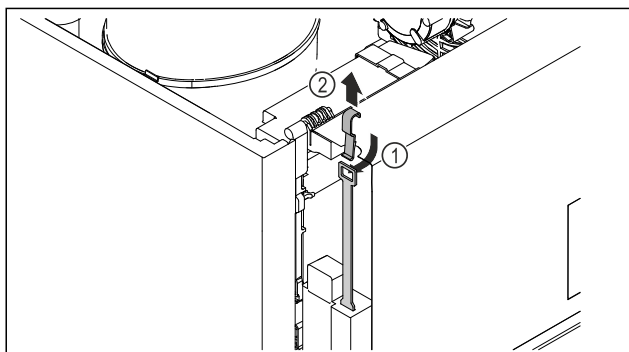

Fig. 211

- Iebīdīet ārkārtas atslēgšanas atslēgu Fig. 211 (1) no augšas, ieāķējiet slēdzenē un pavelciet uz augšu Fig. 211 (2).
- ▷ Slēdzene ir atslēgta. Jūs varat atvērt durvis.

### 7.2 Tālvadības pults

Tālvadības pults sniedz iespēju aizslēgt un atslēgt durvju slēdzeni no tālienes.

Pirms lietošanas tā ir jāsavieno ar ierīci. (skat. 6.2.10 Tālvadības pults )

Bateriju var apmainīt. (skat. 8.4 Ierīces baterijas maiņa)

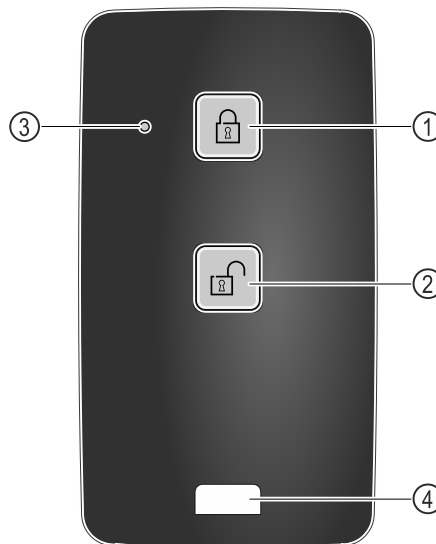

Fig. 212

- (1) Slēdzene aizslēgšana
- (2) Slēdzene atslēgšana
- (3) Status LED lampiņa
- (4) Stiprinājuma cilpa

#### 7.2.1 Tālvadības pults lietošana

- Nospiediet taustiņu Fig. 212 (1) tālvadības pultī.
- ▷ Slēdzene ir aizslēgta. Durvis nav iespējams atvērt.
- Nospiediet taustiņu Fig. 212 (2) tālvadības pultī.
- ▷ Slēdzene ir atslēgta. Durvis ir iespējams atvērt.
- Statusa LED lampiņa Fig. 212 (3), nospiežot taustiņu, raida optisku atbildes signālu.
- Cilpa Fig. 212 (4) tālvadības pults piestiprināšana, piemēram, pie atslēgu saišķa.

### 7.3 Sensori

Ierīce var būt aprīkota ar šādiem sensoriem temperatūras kontrolei:

- C sensors
- P sensors

#### 7.3.1 C sensors (kontroles sensors)

C sensors ir nekustīgi uzstādīts un regulē ierīces iekšējā nodalījuma temperatūru. Pēc vajadzības jūs varat kalibrēt C sensoru. (skat. 6.2.25 Sensora kalibrēšana )

#### 7.3.2 P sensors (atsauces sensors)

P sensors ir nekustīgi uzstādīts iekšējā nodalījumā un parāda ražojuma temperatūru, kas simulē atdzesējamā produkta temperatūru. P sensora temperatūru parāda statusa indikatorā kā faktisko temperatūru, un uz to attiecas iestatītās trauksmes signāla temperatūras robežvērtības. Pēc vajadzības var kalibrēt P sensora rādījumu. (skat. 6.2.25 Sensora kalibrēšana )

### 7.4 Informācija par sensoru



Šī funkcija nodrošina izvēli starp C sensoru vai P sensoru.

Pārlicinieties, vai ir izpildīts šāds priekšnoteikums:

- P sensors ir pievienots pie ierīces. (skat. 7.5 Saskarnes)

## 7.4.1 C sensora izvēle



Fig. 213

- ▶ Slidiniet pirkstu pa kreisi vai pa labi, līdz parāda atbilstošo funkciju.

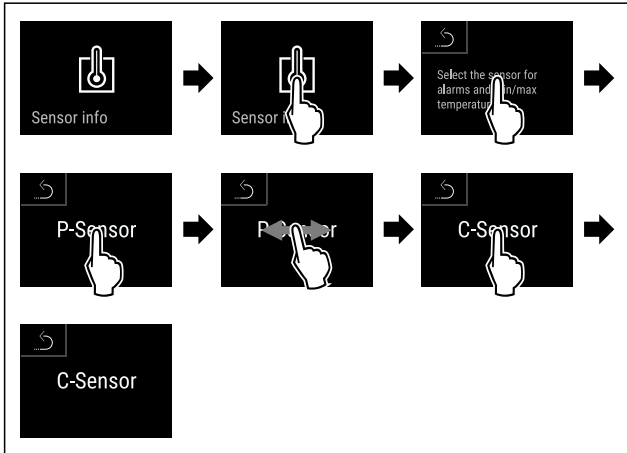

Fig. 214

- ▶ Veiciet darbības soļus, kā parādīts attēlā.
- ▷ C sensors ir izvēlēts.

## 7.4.2 P sensora izvēle

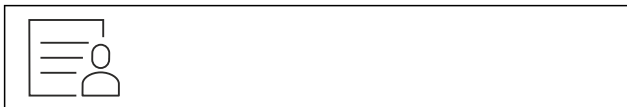

Fig. 215

- ▶ Slidiniet pirkstu pa kreisi vai pa labi, līdz parāda atbilstošo funkciju.

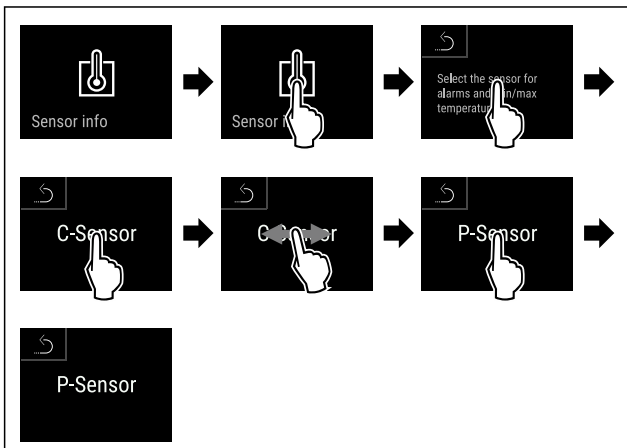

Fig. 216

- ▶ Veiciet darbības soļus, kā parādīts attēlā.
- ▷ P sensors ir izvēlēts.

## 7.5 Saskarnes

Ierīces aizmugurē atrodas dažādas pievienošanas iespējas.

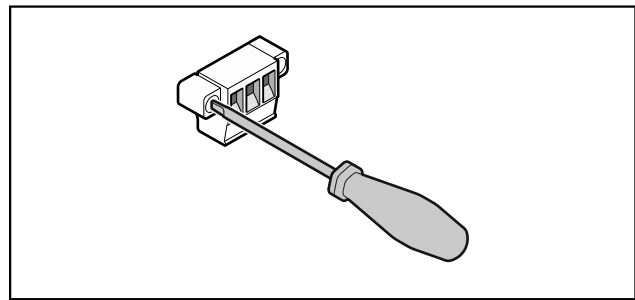

Fig. 217

### Norāde

Spraudņi ir nostiprināti ar skrūvēm. Lai varētu atvienot spraudņus, atskrūvējiet skrūves labajā un kreisajā pusē.

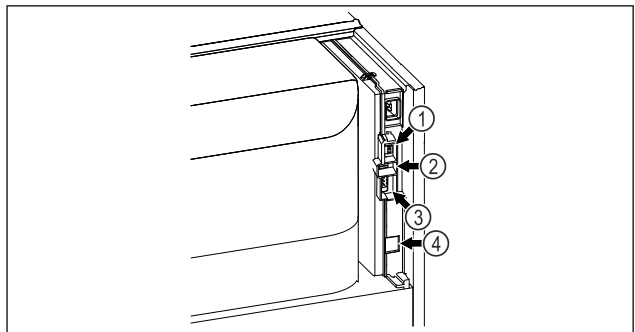

Fig. 218

- (4) Pieslēgums paredzēts P sensoram
- (2) USB saskarne
- (3) Bezpotenciālu trauksmes signāla izeja
- (4) LAN saskarne

## 7.5.1 Bezpotenciālu trauksmes signāla izeja



### BRĪDINĀJUMS

Savainošanās risks, ko rada elektriskais trieciens!

- ▶ Ierīces pieslēgšanu ārējai signalizācijas ierīcei drīkst veikt tikai apmācīts speciālists!

Šos trīs kontaktus var izmantot optiskas vai akustiskas signalizācijas ierīces pieslēgšanai. Pieslēgums ir izstrādāts maksimāli **30 V (DC) - 8 A**, vadoties pēc drošības zemsprieguma avota SELV (**minimālā strāva 150 mA**).

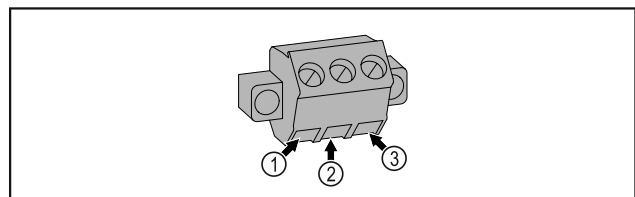

Fig. 219

- (1) NO (normally open) Kontrollampīņas pieslēgums, kas standarta režīmā vai izslēgtas ierīces gadījumā ir aktīvs.
- (2) COM (common) Ārējs sprieguma avots
- (3) NC (normally closed) Trauksmes signāllampīņas vai akustiskā trauksmes signāla devēja pieslēgums, kas trauksmes signāla vai neesošās elektroapgādes gadījumā ir aktīvs.

# Apkope

## 7.5.2 Pieslēgums paredzēts P sensoram

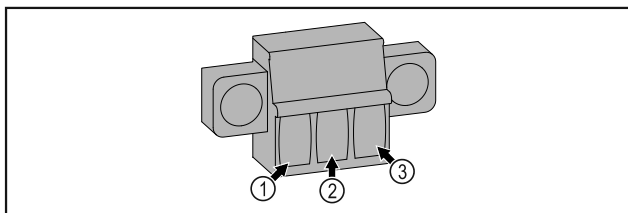

Fig. 220

- (1) IN+ (mērvads +)                      (3) FORCE (barošana +)  
(2) IN- (kopējs atpakaļvir-  
ziena vads -)

## 8 Apkope

### 8.1 Apkopes grafiks

Regulāri jāveic apkopes darbi, lai saglabātu ierīces darbību.



#### UZMANĪBU

Savainošanās un bojājumu risks, ko rada nekvalificēti apkopes darbi!

Miesas bojājumi un materiālie zaudējumi.

► Apkopes darbus drīkst veikt tikai apmācīts speciālists.



#### BRĪDINĀJUMS

Īssavienojuma risks, ko rada strāvu vadošas daļas!  
Strāvas trieciens vai elektronikas bojājums.

- Izslēdziet ierīci.
- Atvienojiet tīkla kontaktdakšu vai izslēdziet drošinātāju.

#### Norāde

Var aktivizēt apkopes atgādinājuma funkciju.  
(skat. 6.2.11 Apkopes intervāla atgādinājums)

#### Norāde

Ir ieteicams sastādīt apkopes protokolu, kurā dokumentē visus veiktos darbus (remontdarbi, pārbaudes).

#### Norāde

Liebherr iesaka apkopi visam gadam. Individuālam piedāvājumam vērsieties klientu apkalpošanas dienestā (skat. 9.3 Klientu serviss).

Detaļa	Darbība	Apkopes intervāls
Metāla daļas	Pārbaudiet, vai nav bojājumu un korozijas. Bojāto daļu nomaina: (skat. 9.3 Klientu serviss)	Ik gadu
Durvis, eņģes	Pārbaudiet līmeņošanu (skat. 4.12 Durvju nolīmeņo- šana), laideno gaitu un nostiprinājumu.	Ik gadu
Slēdzene, durvju rokturis *	Pārbaudiet gaitas vieglumu un nostiprinājumu.	Ik gadu
Durvju blīvējums	Pārbaudiet, vai nav bojājuma, nodiluma, un nostipri- nājumu. Nomainas durvju blīvējumu var iegādāties klientu servisā (skat. 9.3 Klientu serviss).	Ik gadu
Sensors	Kalibrējiet sensoru. (skat. 6.2.25 Sensora kalibrē- šana)	Ik gadu
Sensora ievade	Pārbaudiet blīvējošās masas veselumu.	Ik gadu
Baterija	Nomainiet ierīces bateriju. Nomainas bateriju var iegādāties klientu servisā. (skat. 8.4 Ierīces baterijas maiņa)	5 līdz 10 gadi
Virsmas	Tīriet (skat. 8.3 Ierīces tīrīšana)	leteikums: ik mēnesi vai pēc vajadzības vai norādēm uzstādī- šanas vietā

Detaļa	Darbība	Apkopes intervāls
Virsmas	Dezinficējiet Liebherr ir pārbaudījis šādus dezinfekcijas līdzekļus: Dismozon pur 1 % Lösung (Bode Chemie), Suma Quicksan (Diversey), Incidin Extra N (Ecolab Healthcare), Acrylan (Antiseptica chem.-pharm. Produkte), Buraton 10 F (Schülke und Mayr), Frankocid N (Franken Chemie), Apesin DSR 50 (Tana), Nüscosept Spray (Dr. Nüsken), Melsept SF (B. Braun Melsungen), Kohrsolin (Bode Chemie), Neoquat S (Dr. Weigert), Incidin Rapid (Ecolab Healthcare), Bacillocid Spezial (Bode Chemie), Neoform K Spray (Dr. Weigert), Apesin Desinf. Spray (Tana), Nüscosept 100 (Dr. Nüsken), Antisept T (Fink Tec), Apesin AP 100 0,50% Lösung (Tana), Perform Pulver 2% Lösung (Schülke und Mayr) Ievērojiet attiecīgā ražotāja lietošanas pamācību. Ja izmanto neminētos dezinfekcijas līdzekļus, vispirms tos pārbaudiet neuzkrītošā vietā.	Ieteikums: ik mēnesi vai pēc vajadzības vai norādēm uzstādīšanas vietā
Uzstādīšanas vieta, ierīce	Dekontaminējiet Ierīce ir piemērota telpas dekontaminācijai ar ūdeņraža peroksīdu H <sub>2</sub> O <sub>2</sub> . Turklāt nedrīkst pārsniegt turpmāko lietojuma specifikāciju vērtības: Koncentrācija maksimāli 250 ppm. Mitrums maksimāli 85 %. Maksimāli pieļaujamais telpas mitrums saskaņā ar klimata klasi. (skat. 1.4 Ierīces izmantošanas sfēra)	Ieteikums: pēc vajadzības vai saskaņā ar norādēm uzstādīšanas vietā maksimāli 2 reizes gadā
Ventilatora gaisa spraugas	Tīriet	Ik gadu
Trauksmes signāla pārsūtīšana Sensors	Pārbaudiet spraudsavienojumu nostiprinājumu.	Ik gadu
Tīkla kabelis	Pārbaudiet, vai nav bojājuma.	Ik gadu vai Standarta vietas maiņas gadījumā
Sasvērums leņķis	Pārbaudiet darbības spējīgumu un nostiprinājumu.	Ik gadu vai Standarta vietas maiņas gadījumā
Kājiņas / ritentiņi	Pārbaudiet darbības spējīgumu, nostiprinājumu un, vai nav bojājuma. Nomainiet bojātās daļas. (skat. 9.3 Klientu serviss)	Ik gadu

## 8.2 Ierīces atkausēšana



### BRĪDINĀJUMS

Ierīces nelietpratīga atkausēšana!  
Savainojumi un bojājumi.

- ▶ Nelietojiet kādas citas mehāniskas ierīces vai citus līdzekļus atkausēšanas procesa paātrināšanai, kā tikai tos, ko ir ieteicis ražotājs.
- ▶ Neizmantojiet elektriskās sildierīces vai tvaika tīrīšanas ierīces, atklātu liesmu vai atkausēšanu paātrinošus aerosolus.
- ▶ Ledus noņemšanai neizmantojiet asus priekšmetus.

Lai saglabātu ierīces funkcionalitāti, mēs iesakām ierīci atsaldēt liela ledus daudzuma veidošanās gadījumā. Apledējuma veidošanās iekšējā nodalījumā izšķirošais iemesls ir uzstādīšanas vieta (piem., liels gaisa mitrums), ierīces iestatījumi un lietotāja nepareiza rīcība.

Ja automātiskais atkausēšanas cikls nav pietiekams:

- ▶ Palaidiet manuāli automātisko atkausēšanu. (skat. 6.2.23 Atkausēšana)

Ja problēma joprojām pastāv, tad manuāli atkausējiet ierīci:  
▶ Izslēdziet ierīci. (skat. 6.2.2 Ierīces ieslēgšana un izslēgšana)

- ▶ Atvienojiet tīkla kontaktdakšu.
- ▶ Pārļieciet atdzesējamo produktu.
- ▶ Turiet ierīces durvis atvērtas, līdz ledus pilnībā izkusīs.
- ▶ Saslaukiet ar drānu atkausēšanas ūdeni un iztīriet ierīci.

## 8.3 Ierīces tīrīšana

### 8.3.1 Sagatavošanās darbi



### BRĪDINĀJUMS

Īssavienojuma risks, ko rada strāvu vadošas daļas!  
Strāvas trieciens vai elektronikas bojājums.

- ▶ **Izslēdziet ierīci.**
- ▶ Atvienojiet tīkla kontaktdakšu vai izslēdziet drošinātāju.



## BRĪDINĀJUMS

Ugunsgrēka risks

► Nesabojājiet saldēšanas sistēmu.

- Iztukšojiet ierīci.
- Atvienojiet tīkla kontaktdakšu.
- Ievērojiet norādes par ierīces transportēšanu. (skat. 4.3 Ierīces transportēšana)

### 8.3.2 Korpusa tīrīšana

#### IEVĒRĪBAI

Nelietpratīga tīrīšana!

Ierīces bojājumi.

- Izmantojiet vienīgi mīksta slaukāmās drāniņas un pH neitrālus universālos tīrīšanas līdzekļus.
- Neizmantojiet abrazīvus vai skrāpējošus sūkļus vai tērauda vilnu.
- Neizmantojiet asus, abrazīvus, smiltis, hlorīdu vai skābes saturošus tīrīšanas līdzekļus.



## BRĪDINĀJUMS

Ievainojumu un bojājumu risks no karstā tvaika!

Karstais tvaiks var izraisīt apdegumus un sabojāt virsmas.

► Neizmantojiet tvaika tīrīšanas ierīces!

#### IEVĒRĪBAI

Bojājumu risks, ko rada īsslēgums!

- Tīrot ierīci raugieties, lai strāvas komponentos neieklūst tīrīšanas ūdens.
- Noslaukiet korpusu ar mīkstu, tīru drānu. Izmantojiet remdenu ūdeni ar neitrālu tīrīšanas līdzekli lielu piesārņojumu gadījumā. Stikla virsmas var papildus tīrīt ar stikla tīrīšanas līdzekli.
- Šķīdinātāja spirāle ir jātīra reizi gadā. Ja šķīdinātāja spirāle netiek tīrīta, tas būtiski samazina ierīces darbības efektivitāti.

### 8.3.3 Putekļu filtra tīrīšana

Putekļu filtrs atrodas ierīces augšpusē. Vismaz divreiz gadā tīriet putekļu filtru.

► Atvienojiet tīkla kontaktdakšu.

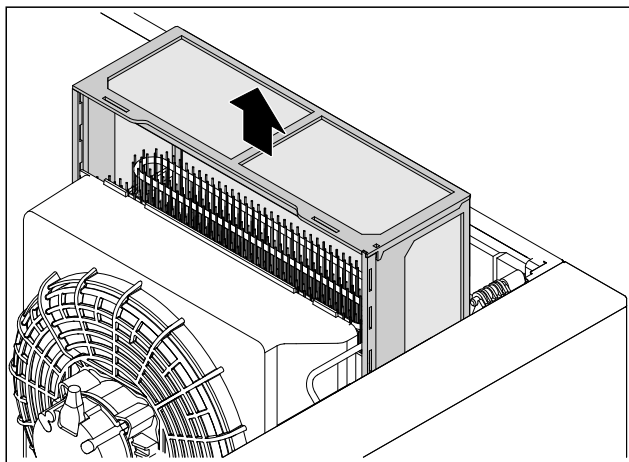

Fig. 221

- Izvelciet ārā putekļu filtru uz augšu.
- Tīriet putekļu filtru ar ūdeni un trauku mazgājamo līdzekli.
- Ievietojiet putekļu filtru.

### 8.3.4 Iekšpusē tīrīšana



## BRĪDINĀJUMS

Īssavienojuma risks, ko rada strāvu vadošas daļas! Strāvas trieciens vai elektronikas bojājums.

► **Izslēdziet ierīci.**

► Atvienojiet tīkla kontaktdakšu vai izslēdziet drošinātāju.



## BRĪDINĀJUMS

Ievainojumu un bojājumu risks no karstā tvaika!

Karstais tvaiks var izraisīt apdegumus un sabojāt virsmas.

► Neizmantojiet tvaika tīrīšanas ierīces!

#### IEVĒRĪBAI

Nelietpratīga tīrīšana!

Ierīces bojājumi.

- Izmantojiet vienīgi mīksta slaukāmās drāniņas un pH neitrālus universālos tīrīšanas līdzekļus.
- Neizmantojiet abrazīvus vai skrāpējošus sūkļus vai tērauda vilnu.
- Neizmantojiet asus, abrazīvus, smiltis, hlorīdu vai skābes saturošus tīrīšanas līdzekļus.

#### Norāde

Nesabojājiet vai neņemiet ierīces iekšējā nodalījumā uzstādīto datu plāksnīti. Datu plāksnīte ir svarīga klientu servisam. (skat. 9.3 Klientu serviss)

- Atveriet durvis.
- Iztukšojiet ierīci.
- Ierīces iekšpusē un atsevišķās daļas tīriet ar remdenu ūdeni, kam pievienots neredzams mazgājamo līdzekļa. Neizmantojiet smiltis saturošus vai skābi saturošus tīrīšanas līdzekļus, kā arī ķīmiskus šķīdinātājus.

### 8.3.5 Pēc tīrīšanas

- Nosusiniet ierīci un atsevišķās aprikojuma daļas.
- Pievienojiet un ieslēdziet ierīci. Kad temperatūra ir pietiekami zema:
- Ievietojiet atvēsināmos produktus.
- Regulāri atkārtojiet tīrīšanu.
- Saldēšanas aparātu ar siltummaini tīriet reizi gadā, izsūcot no tā putekļus.

## 8.4 Ierīces baterijas maiņa

Ierīces baterija strāvas padeves pārtraukuma gadījumā paredzēta temperatūras raksturlīknes, traucsmes un servisa ziņojumu reģistrēšanai un traucsmes ziņojumu parādīšanai displejā apmēram 12 stundas. Pirmreizējās ekspluatācijas laikā baterijai var būt nepieciešamas līdz pat 24 stundām, lai būtu uzlādēta un pilnīgi darbaspējīga.

Nomainas bateriju var iegādāties klientu servisā (skat. 9.3 Klientu serviss).

### 8.4.1 Baterijas nomaņa



## BRĪDINĀJUMS

Īssavienojuma risks, ko rada strāvu vadošas daļas! Strāvas trieciens vai elektronikas bojājums.

► **Izslēdziet ierīci.**

► Atvienojiet tīkla kontaktdakšu vai izslēdziet drošinātāju.

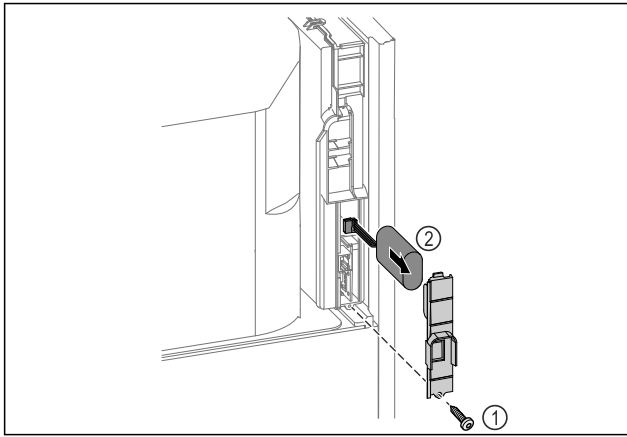

Fig. 222

- ▶ Izskrūvējiet skrūvi un noņemiet pārsegu ierīces aizmugurē Fig. 222 (1).
- ▶ Atvienojiet un izņemiet bateriju Fig. 222 (2).
- ▶ Uztādiet nomaiņas bateriju.
- ▶ Aizveriet pārsegu un ieskrūvējiet skrūvi.
- ▶ Ievietojiet atpakaļ tīkla pieslēguma vadu.

### Norāde

- ▶ Baterija jānodod utilizēšanai šķiroto atkritumu apsaimniekošanas uzņēmumā un jāutilizē atbilstoši vietējiem spēkā esošajiem priekšrakstiem un vadlīnijām. **Nekādā gadījumā nenodarīet bojājumus baterijai vai neizveidojiet tajā īsslēgumu!**

## 8.5 Tālvadības pulsts baterijas nomaiņa

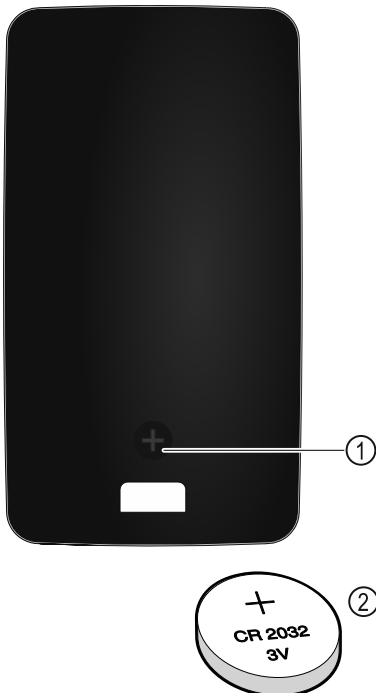

Fig. 223

Tālvadības pulsts barošanu nodrošina CR 2032 tipa baterija ar 3 V Fig. 223 (2), kas ir pieejama specializētajās tirdzniecības vietās.

### 8.5.1 Baterijas nomaiņa

- ▶ Izskrūvējiet skrūvi Fig. 223 (1) tālvadības pulsta aizmugurē.
- ▶ Noņemiet pulsta aizmugurējo daļu.
- ▶ Baterijas nodalījums ir atvērts.
- ▶ Nomainiet bateriju.
- ▶ Aizveriet baterijas nodalījumu.

- ▶ Ieskrūvējiet skrūvi.

### Norāde

- ▶ Baterija jānodod utilizēšanai šķiroto atkritumu apsaimniekošanas uzņēmumā un jāutilizē atbilstoši vietējiem spēkā esošajiem priekšrakstiem un vadlīnijām. **Nekādā gadījumā nenodarīet bojājumus baterijai vai neizveidojiet tajā īsslēgumu!**

## 9 Palīdzība klientam

### 9.1 Tehniskie rādītāji

#### Temperatūru diapazons

Sasaldēšana	-9 °C līdz -35 °C
-------------	-------------------

Balstrežģu piekrāvums <sup>A)</sup>	maksimālais	Starprežģa lais piekrāvums <sup>A)</sup>	maksimālais <sup>A)</sup>
60 kg		10 kg	(skat. 4.15 Aprīkojuma ieviešana)

<sup>A)</sup> Spēcīga piekrāvuma gadījumā plaukti var nedaudz ieliekties.

#### Lietderīgais tilpums

Skatiet izmantojamo tilpumu datu plāksnītē. (skat. 1.2 Ierīces un aprīkojuma pārskats)

#### Apgaisojums

Energoefektivitātes klase <sup>A)</sup>	Gaismas avots
Šim ražojumam ir viens vai vairāki energoefektivitātes klases G gaismas avoti	Gaismas diode

<sup>A)</sup> Ierīcei var būt dažādu energoefektivitātes klašu gaismas avoti. Ir norādīta viszemākā energoefektivitātes klase.

#### WLAN frekvences norāde

Frekvenču josla	2,4 GHz
Maksimāli izstarojuma jauda	<100 mW
Radio aprīkojuma lietošanas mērķis	Integrēšana vietējā WLAN tīklā datu pārraidei

#### Uzstādīšanas nosacījumi

Piesārņojuma līmenis (ierīces apkārtne)	PD2
Vides temperatūra	+10 °C līdz +35 °C
Maksimālais relatīvais apkārtējās vides mitrums	75 %, neveido kondensātu
Maksimālais augstuma darba stāvoklis (m v.j.l.)	2000 m 1500 m (stikla durvis)

#### Elektriskie rādītāji

Nominālais spriegums	220-240 V ~
Frekvence	50/60 Hz
Pieslēguma parametrs	4,0 A
Maksimālās tīkla svārstības	+/-10 %
Pārsprieguma kategorija	II

Dati izmērīti saskaņā ar DIN 13277 +25 °C atsaucis apkārtējās vides temperatūrā				
Modelis SFPvh	Enerģijas patēriņš (kWh/24h)	Temperatūras kāpums strāvas padeves pārtraukuma gadījumā (min)	Temperatūras homogenitāte (°K)	Temperatūras stabilitāte (°K)
1402	5,870	186 A)	1,5 B)	4,1 B)
6501	3,271	187 A)	1,9 B)	4,2 B)
8401	3,505	193 A)	2,1 B)	4,4 B)

A) Atsaucis vides sasilšana: no -35 °C uz -10 °C / atsaucis vide: 50 ml stikla trauks piepildīts ar 50 ml izopropanola

B) Izmērīts atsaucis nominālās vērtības temperatūrā -35 °C

Ierīces baterija	
Tips	1S2P/NCR 18650BF
Nominālais spriegums	3,6 V DC
Kapacitāte	6,7 Ah

## 9.2 Tehniskis traucējums

Šīs ierīces konstrukcija un izgatavošanas veids nodrošina tās ilgstošu darbību un ekspluatācijas drošumu. Ja tomēr ierīces darbībā rodas kāds traucējums, pārbaudiet, vai traucējums nav izskaidrojams ar kādu vadības kļūdu. Šādā gadījumā izdevumi par labošanu netiks kompensēti, pat ja nebūs beidzies garantijas laiks.

Turpmākos traucējumus varat novērst patstāvīgi.

### 9.2.1 Ierīces funkcija

Kļūda	Iemesls	Novēršana
<b>Ierīce nedarbojas.</b>	→ Ierīce nav ieslēgta.	▶ Ieslēdziet ierīci.
	→ Tikla kontaktdakša nav kārtīgi iesprausta kontaktligzdā.	▶ Pārbaudiet tikla kontaktdakšu.
	→ Kontaktligzdas drošinātājs nav kārtībā.	▶ Pārbaudiet drošinātāju.
	→ Strāvas padeves pārtraukums	▶ Turiet ierīci aizvērtu. ▶ Durvis iespējams atvērt ar ārkārtas atslēgšanas atslēgu. (skat. 7.1 Drošības slēdzene) ▶ Nepieciešamības gadījumā pārvietojiet dzesējamās/sasaldētos produktus uz citu decentralizētu ledusskapi/saldētavu, ja strāvas padeves pārtraukums turpinās ilgāk.
	→ Vājstrāvas ierīces ligzda nav pareizi iesprausta ierīcē.	▶ Pārbaudiet vājstrāvas ierīces ligzdu.
<b>Temperatūra nav pietiekami zema.</b>	→ Ierīces durvis nav kārtīgi aizvērtas.	▶ Aizveriet ierīces durvis.
	→ Nav pietiekamas pieplūdes un izplūdes ventilācijas.	▶ Atbrīvojiet un notīriet ventilācijas režģi.
	→ Apkārtējās vides temperatūra ir par augstu.	▶ Pievērsiet uzmanību tam, lai būtu nodrošināti pareizi apkārtējās vides apstākļi: (skat. 1.4 Ierīces izmantošanas sfēra)
	→ Ierīce tika pārāk bieži vai pārāk ilgi turēta atvērta.	▶ Nogaidiet, vai nepieciešamā temperatūra atkal noregulējas pati par sevi. Ja ne, tad vērsieties klientu servisā. (skat. 9.3 Klientu serviss)
	→ Temperatūra ir nepareizi iestatīta.	▶ Iestatiet zemāku temperatūru un pēc 24 stundām pārbaudiet.
	→ Ierīce atrodas pārāk tuvu kādam siltuma avotam (plītij, apsildes avotam utt).	▶ Izmainiet ierīces vai siltuma avota atrašanās vietu.
<b>Sarmas veidošanās uz korpusa rāmja un / vai durvju iekšpusē.</b>	→ Durvju blīvējums ir bojāts.	▶ Nomainiet durvju blīvējumu.
	→ Aizbāznis novadišanas atverē nav uzstādīts vai ir uzstādīts nepareizi.	▶ Pareizi uzstādiet aizbāzni. (skat. 1.2 Ierīces un aprīkojuma pārskats)
	→ Jūs esat iestatījis pārāk zemu temperatūru vai pārāk reti atvēris durvis.	▶ Ierīces darbība nav traucēta, novāciet sarmas veidošanos ar drānu.
<b>Nedarbojas tālvadības pulsts.</b>	→ Tālvadības pulsts baterija ir tukša.	▶ Nomainiet bateriju.



Kļūda	Iemesls	Novēršana
	→ Pārāk vājš radiosavienojums ar ierīci.	▶ Samaziniet attālumu līdz ierīcei.
	→ Tālvadības pults nav savienota.	▶ Vēlreiz savienojiet tālvadības pulti: (skat. 6.2.10 Tālvadības pults )
	→ Tālvadības pults ir bojāta.	▶ Vērsieties klientu servisā. (skat. 9.3 Klientu serviss)

## 9.3 Klientu serviss

Vispirms pārbaudiet, vai varat kļūdu novērst pats. Ja tas nav iespējams, tad vērsieties klientu servisā.

Adresi atradīsiet pievienotajā brošūrā «Liebherr serviss» vai tīmekļa vietnē [home.liebherr.com/service](http://home.liebherr.com/service).



### BRĪDINĀJUMS

Nekvalificēts remonts!

Savainojumi.

- ▶ Remontdarbus un cita veida iejaukšanos ierīcē un elektropieslēgumā, kas nav konkrēti nosaukti nodaļā (skat. 8 Apkope), ir jāveic tikai tehniskās apkopes dienestam.
- ▶ Uzticiet bojāto tīkla pieslēguma vadu nomainīt tikai ražotājam vai viņa klientu servisam, vai tamlīdzīgi kvalificētai personai.
- ▶ Ierīcēm ar vājstrāvas ierīces spraudni nomaiņu drīkst veikt klients.

### 9.3.1 Sazināšanās ar klientu servisu

Pārlicinieties, vai ir sagatavota šāda ierīces informācija:

- Ierīces apzīmējums (modelis un rādītājs)
- Servisa Nr. (serviss)
- Sērijas Nr. (S-Nr.)

- ▶ Atveriet informāciju par ierīci displejā (skat. 6.2.20 Ierīces informācija ).

-vai-

- ▶ Skatiet informāciju par ierīci datu plāksnītē. (skat. 9.4 Datu plāksnītē)
- ▶ Pierakstiet ierīces informāciju.
- ▶ Informējiet klientu servisu: Paziņojiet kļūdas un ierīces informāciju.
- ▷ Tas nodrošina ātru un mērķtiecīgu servisu.
- ▶ Izpildiet pārējās klientu servisa norādes.

## 9.4 Datu plāksnītē

Datu plāksnītē atrodas ierīces iekšpusē. Skatiet ierīces pārskatu.

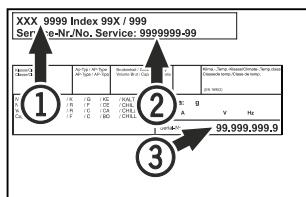

Fig. 224

(1) Ierīces apzīmējums  
(2) Servisa Nr.

(3) Sērijas Nr.

## 10 Ekspluatācijas izbeigšana

- ▶ Iztukšojiet ierīci.

- ▶ Izslēdziet ierīci.
- ▶ Atvienojiet tīkla kontaktdakšu no kontaktligzdas.
- ▶ Noņemiet vājstrāvas ierīces ligzdu pēc vajadzības: Atvienojiet vājstrāvas ierīces ligzdu no ierīces kontaktdakšas un vienlaikus pārvietojiet uz kreiso pusi un labo pusi.
- ▶ Notīriet ierīci. (skat. 8.3 Ierīces tīrīšana)
- ▶ Ja ir pieejams: Noņemiet pārsegu un sensora ievades izolāciju, lai nepieļautu pelējuma veidošanos.
- ▶ Atstājiet durvis atvērtas, lai neveicinātu sliktu smaku rašanos.

### Norāde

Ierīces bojājumi un kļūdainas darbības!

- ▶ Uzglabājiet ierīci pēc ekspluatācijas izbeigšanas tikai pieļaujamā telpas temperatūrā -10 °C un +50 °C robežās.

## 11 Utilizācija

### 11.1 Ierīces sagatavošana utilizācijai



Li-ion

Liebherr dažās ierīcēs izmanto baterijas. ES likumdevējs vides aizsardzības nolūkos gala lietotājam ir uzlicis par pienākumu izņemt šīs baterijas pirms noliecēto ierīču utilizācijas. Ja šajā ierīcē ir baterijas, uz ierīces ir piestiprināta atbilstoša norāde.

Lampiņas Gadījumā, ja jūs varat patstāvīgi un nebojātā veidā izņemt lampiņas, arī tās demontējiet pirms utilizācijas.

- ▶ Pārtrauciet ierīces ekspluatāciju.
- ▶ Ierīce ar baterijām: Izņemiet baterijas. Aprakstu skatiet nodaļā **Apkope**.
- ▶ Ja iespējams: Nebojātā veidā demontējiet lampiņas.

### 11.2 Ierīces ekoloģiski nekaitīga utilizācija



Ierīcē vēl atrodas vērtīgi materiāli, un tā jāutilizē atsevišķi no nešķīrotiem atkritumiem.



Li-ion



Li-ion

Utilizējiet baterijas atsevišķi no noliecotās ierīces. Šim nolūkam jūs varat bez maksas nodot baterijas tirdzniecības vietās, kā arī otrreizējās pārstrādes un materiālu nodošanas laukumos.

Lampiņas

Utilizējiet demontētās lampiņas attiecīgajās savākšanas vietās.

## Papildinformācija

---

Vācijai: Jūs varat ierīci utilizēt vietējos otrreizējās pārstrādes un materiālu nodošanas laukumos, ievietojot 1. klases savākšanas konteineros. Iegādājoties jaunu ledusskapi / saldētavu, un ja tirdzniecības platība ir > 400 m<sup>2</sup>, tad nolietoto ierīci bez maksas pieņem arī atpakaļ tirdzniecības vietā.



### BRĪDINĀJUMS

Izplūstošs saldēšanas aģents un eļļa!

Ugunsgrēks. Ierīcē izmantotais saldēšanas aģents ir videi nekaitīgs, taču ugunsnedrošs. Ierīcē izmantotā eļļa arī ir ugunsnedroša. Izplūstošais saldēšanas aģents un eļļa atbilstoši augstas koncentrācijas un saskares ar ārēju siltuma avotu gadījumā var aizdegties.

► Nebojājiet saldēšanas aģenta kontūra un kompresora cauruļvadus.

► Ievērojiet norādes par ierīces transportēšanu. (skat. 4.3 Ierīces transportēšana)

► Nogādājiet ierīci nebojātā veidā.

► Utilizējiet baterijas, lampiņas un ierīci saskaņā ar iepriekš minētajām norādēm.

## 12 Papildinformācija

Plašāku informāciju par garantijas nosacījumiem atradīsiet klāt pievienotajā servisa grāmatiņā vai interneta vietnē <https://smartdevice.liebherr.com/install>.



Ierīces traucējuma  
gadījumā informējiet:

Modeļa  
identifikators /  
Inventāra numurs:

## Īsa instrukcija lietošanai ikdienā

### Informācija par šīs īsās instrukcijas lietošanu:

- Šī īsā instrukcija neaizvieto pilna apjoma lietošanas pamācību un neaizvieto apmācības pie ierīces.
- Šī īsā instrukcija ir palīginformācija ierīces lietošanai ikdienā un rīcībai ar ierīci.
- Izlasiet pilna apjoma lietošanas pamācību, kā arī tajā iekļautos drošības norādījumus.

Šī īsā instrukcija attiecas uz: SFPvh 14../65../84..



Jūs varat atvērt pilna  
apjoma lietošanas  
pamācību, izmantojot  
kvadrāt kodu:



### Noteikumiem atbilstoša lietošana

Šī laboratorijas saldētava ir piemērota produktu profesionālai glabāšanai -9 °C un -35 °C temperatūras robežās.

### Paredzamā nepareizā lietošana

Neizmantojiet ierīci šādiem lietojumiem:

- Tālāk norādīto produktu uzglabāšana un dzesēšana:
  - ķīmiski nestabilas, degošas vai kodīgas vielas
  - asins, plazma vai citi ķermeņa šķidrums, kas paredzēti infūzijai, lietojumam vai ievadīšanai cilvēka ķermenī
- Izmantošana sprādzienbīstamās zonās
- Izmantošana ārpus telpām vai mitrā vidē un vidē, kas ir pakļauta ūdens šļakatu iedarbībai

### Produktu ievietošanas laikā ņemiet vērā:

- Mainiet novietojuma režģu novietojumu atkarībā no nepieciešamā augstuma.
- Ņemiet vērā ierīces maksimālo piekrāvumu.
- Kad ir sasniegta glabāšanas temperatūra, piekraujiet ierīci (dzesēšanas ķēdes ievērošana).
- Atdzesējamie produkti nedrīkst pieskarties iztvaicētāja aizmugurējai sienai.
- Uzglabājiet šķidrumus slēgtās tvertnēs.
- Atdzesējamus produktus novietojiet atstatus citu no cita, lai gaiss varētu brīvi cirkulēt.

## Statusa rādījums



Fig. 225

- (1) Faktiskā temperatūra  
(2) Trauksmes signāla statuss  
(3) Atkausēšanas statuss  
(4) Durvju bloķēšanas statuss

## Temperatūras reģistrācijas parādīšana

Temperatūras reģistrācija parāda reģistrācijas ilgumu un šajā laikā izmērīto minimālo un maksimālo temperatūru.



Fig. 226

## Temperatūras reģistrācijas atiestate

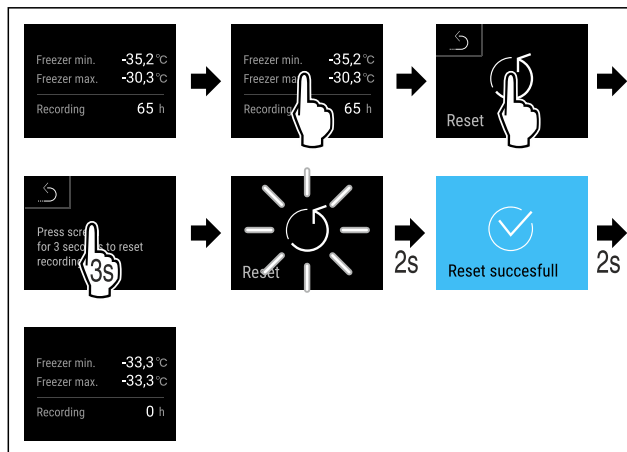

Fig. 227

## Durvju slēdzenes atbloķēšana ar durvju PIN

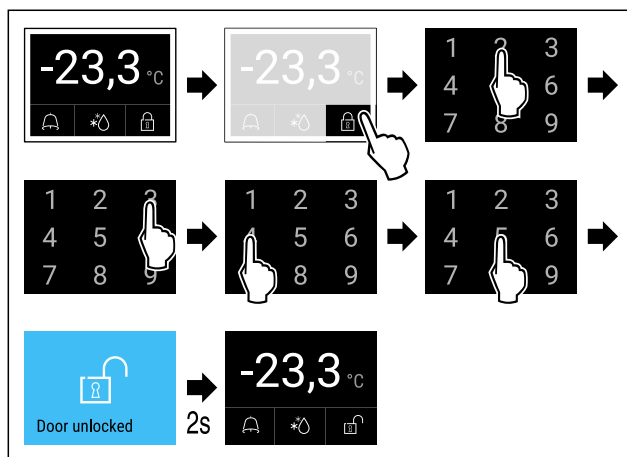
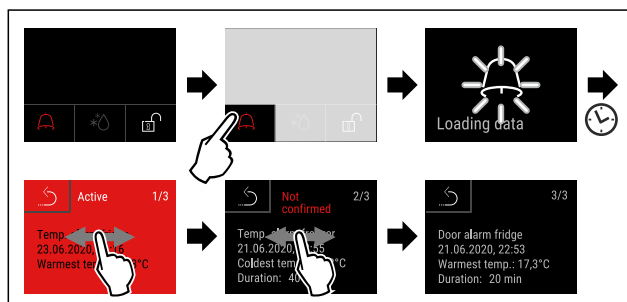

Fig. 229 Piemērs parāda PIN 2345

## Trauksmes signālu protokola parādīšana



# Īsa instrukcija lietošanai ikdienā

Fig. 231 Piemērs parāda aktīvu trauksmes signālu, vienu apstiprinātu trauksmes signālu un vienu neapstiprinātu trauksmes signālu.

- ▷ Trauksmes signālu protokols parāda aktīvus, apstiprinātus vai neapstiprinātus trauksmes signālus (maksimāli 10 trauksmes signāli).
- ▷ Trauksmes signālu protokola dzēšana: Skatiet lietošanas pamācību.

## Ierīces tīrīšana

- ▶ Iztukšojiet ierīci.
- ▶ Atvienojiet tīkla kontaktdakšu.
- ▶ Izpildiet norādes saskaņā ar lietošanas pamācību.
- ▶ Nožāvējiet pilnīgi ierīci un aprīkojumu pēc tīrīšanas.
- ▶ Pievienojiet ierīci.
- ▶ Ieslēdziet ierīci.
- ▶ Piekraujiet ierīci, kad ir sasniegta glabāšanas temperatūra.



## Ko darīt traucējuma gadījumā?

Traucējuma gadījumā ierīces displejā parādās ziņojums. Ziņojumiem ir dažādas nozīmes:

Simbola krāsa displejā	Nozīme	Novēršana
<b>DZELTENA</b>	<b>Atgādinājums</b> Atgādina par vispārējiem procesiem. Jūs varat veikt šos procesus un līdz ar to novērst ziņojumu.	Papildus izlasiet lietošanas pamācībā un veiciet novēršanas soļus.
<b>SARKANA</b>	<b>Brīdinājums</b> Parādās darbības traucējumu gadījumā. Jūs varat paši novērst vienkāršos darbības traucējumus.	Papildus izlasiet lietošanas pamācībā un veiciet novēršanas soļus.

Ja jūs paši nevarat novērst traucējumu, tad vērsieties pie kompetenta darbinieka vai tuvākajā tehniskās apkopes nodaļā.

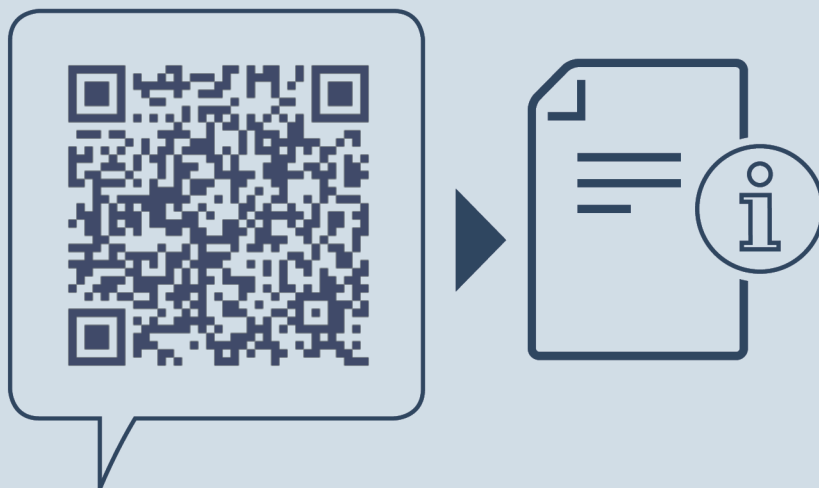

[home.liebherr.com/fridge-manuals](https://home.liebherr.com/fridge-manuals)

**LV** Saldētava  
ORIĢINĀLĀ EKSPLUATĀCIJAS INSTRUKCIJA

Izdevuma datums: 20250204

**Preces numuru  
rādītājs: 7083320-00**

Liebherr Hausgeräte Lienz GmbH  
Dr.-Hans-Liebherr-Strasse 1  
A-9900 Lienz  
Österreich

