



Инструкция за монтаж

Quality, Design and Innovation



home.liebherr.com/fridge-manuals









LIEBHERR

Съдържание

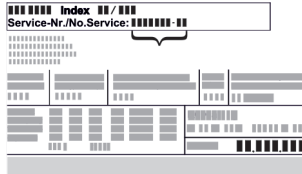
1	Общи указания за безопасност.....	3
2	Условия за поставяне.....	3
2.1	Място на поставяне.....	3
2.2	Електрическо свързване.....	3
3	Размери на уреда.....	4
4	Размери на нишата.....	4
5	Мебелно чело.....	4
5.1	Тегло на мебелното чело.....	4
5.2	Врата на шкафа.....	5
5.3	Размери на мебелните чела.....	5
5.4	Размери на профилната рамка.....	5
5.5	Настройване на размер на процепа без сблъсък.....	5
6	Транспортиране на уреда.....	6
7	Разопаковане на уреда.....	6
8	След поставянето.....	6
9	Изхвърляне на опаковката.....	6
10	Промяна на посоката на отваряне на вратата с панта с лагерна стойка.....	6
10.1	Указания за безопасност.....	6
10.2	Инструмент.....	7
10.3	Сваляне на капациите.....	7
10.4	Сваляне на вратата.....	7
10.5	Демонтаж на пантата.....	8
10.6	Преместване на горния капак.....	8
10.7	Преместване на долния капак.....	9
10.8	Преместване на ограничителя на вратата.....	9
10.9	Монтаж на пантите.....	9
10.10	Преместване на горния ъгъл.....	10
10.11	Преместване на долния ъгъл.....	10
10.12	Монтаж на вратата.....	11
10.13	Поставяне на капациите.....	11
11	Промяна на посоката на отваряне на вратата с многоставна панта (без възможност за декорация).....	12
11.1	Указания за безопасност.....	12
11.2	Инструмент.....	12
11.3	Сваляне на капациите.....	12
11.4	Сваляне на вратата.....	13
11.5	Демонтаж на пантата.....	13
11.6	Преместване на капациите.....	13
11.7	Преместване на ограничителя на вратата.....	14
11.8	Монтаж на пантите.....	14
11.9	Преместване на горния ъгъл.....	15
11.10	Преместване на долния ъгъл.....	15
11.11	Монтаж на вратата.....	15
11.12	Поставяне на капациите.....	16
12	Промяна на посоката на отваряне на вратата с многоставна панта (с възможност за декорация).....	16
12.1	Указания за безопасност.....	16
12.2	Инструмент.....	17
12.3	Сваляне на капациите.....	17
12.4	Сваляне на вратата.....	17
12.5	Демонтаж на пантата.....	18
12.6	Преместване на ограничителя на вратата.....	18
12.7	Монтаж на пантите.....	19
12.8	Преместване на горния ъгъл.....	19
12.9	Преместване на долния ъгъл.....	20
12.10	Монтаж на вратата.....	20
12.11	Поставяне на капациите.....	20
13	Монтаж в ниша.....	21
13.1	Инструмент.....	21
13.2	Подготовка на уреда.....	21
13.3	Горно закрепване.....	21
13.4	Странично закрепване.....	22
13.5	Нивелиране на уреда.....	22
13.6	Монтаж на цокъла.....	22
13.7	Укрепване на уреда в нишата.....	23
14	Монтаж на вратата на шкафа.....	23
15	Свързване на уреда към електрозахранването	25

Производителят постоянно работи над усъвършенстването на всички типове и модели. Затова молим за Вашето разбиране, че се налага да си запазим правото на промени във формата, обзавеждането и техническото изпълнение.

Символ	Пояснение
	Прочетете ръководството За да опознаете всички предимства на Вашия нов уред, прочетете внимателно указанията в настоящото ръководство.
	Допълнителна информация в интернет Цифровото ръководство с допълнителна информация и на други езици ще намерите в интернет чрез QR кода на предната страна на ръководството или чрез въвеждане на сервизния номер на home.liebherr.com/fridge-manuals . Сервизният номер ще откриете на идентификационната табелка:  <i>Fig. Примерно изображение</i>
	Проверете уреда Проверете всички части за транспортни щети. При рекламации се обърнете към търговеца или сервизната служба.
	Отклонения Ръководството е валидна за множество модели, поради което са възможни отклонения. Разделите, които се отнасят само за определени уреди, са обозначени със звездичка (*).
	Указания за действие и резултати от действието Указанията за действие са обозначени с ►. Резултатите от действието са обозначени с ▷.
	Видеофилми Видеофилми за уредите са налични в YouTube канала на Liebherr-Hausgeräte.

Лицензи с отворен код:

Уредът съдържа софтуерни компоненти, които използват лицензи с отворен код. Информация за използваните лицензи за отворен код можете да намерите тук: home.liebherr.com/open-source-licences

1 Общи указания за безопасност

- Съхранявайте грижливо тази инструкция за монтаж, за да можете по всяко време да направите справка в нея.
- Ако предавате уреда, тогава предайте на следващия собственик също и инструкцията за монтаж.
- За да използвате уреда правилно и безопасно, преди инсталирането и използването прочетете тази инструкция за монтаж. Винаги следвайте съдържащите се в нея инструкции, указания за безопасност и предупреждения. Те са важни за безопасното и изрядно инсталиране и използване на уреда.
- Първо прочетете и следвайте общите указания за безопасност в **инструкцията за експлоатация**, принадлежаща към тази инструкция за монтаж, в глава „Общи указания за безопасност“. Ако вече не можете да откриете **инструкцията за експлоатация**, тогава можете да изтеглите **инструкцията за експлоатация** от интернет чрез въвеждане на сервизния номер на home.liebherr.com/fridge-manuals. Сервизният номер ще откриете на идентификационната

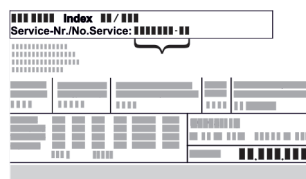

табелка:

- **Съблюдавайте предупрежденията и другите специфични указания в другите глави, когато инсталирате уреда:**

	ОПАСНОСТ	обозначава непосредствено опасна ситуация, която ще причини смърт или тежки телесни наранявания, ако не бъде избягната.
	ПРЕДУПРЕЖДЕНИЕ	обозначава опасна ситуация, която може да причини смърт или тежки телесни наранявания, ако не бъде избягната.
	ВНИМАНИЕ	обозначава опасна ситуация, която може да причини леки или средни телесни наранявания, ако не бъде избягната.
	ВНИМАНИЕ	обозначава опасна ситуация, която може да има за следствие материални щети, ако не се избегне.
	Указание	обозначава полезни указания и съвети.

2 Условия за поставяне



ПРЕДУПРЕЖДЕНИЕ

Опасност от пожар поради влага!

Когато токопренасящи части или захранващия проводник се навлажняват, може да се стигне до късо съединение.

- Уредът е разработен за използване в затворени помещения. Уредът да не се ползва на открито или в зони с влага или водни пръски.

2.1 Място на поставяне



ПРЕДУПРЕЖДЕНИЕ

Излизащ хладилен агент и масло!

Пожар. Използваният хладилен агент е безвреден за околната среда, но лесно запалим. Съдържащото се масло също е лесно запалимо. Излизащи хладилен агент и масло могат да се възпламенят при съответно повисока концентрация и в контакт с външен източник на топлина.

- Пазете от повреди тръбите на охлаждащия кръг и компресора.

- Не поставяйте уреда в зони с директно слънчево лъчение, близо до печки, радиатори и подобни.
- Оптималното място за поставяне е сухо и добре вентилирано помещение.
- Когато уредът се постави в много влажна среда, върху външната страна на уреда може да кондензира вода. Грижете се постоянно да има добра вентилация на мястото на поставяне.
- Колкото повече хладилен агент има в уреда, толкова по-голямо трябва да бъде помещението, в което се намира уредът. В прекалено малки помещения при теч може да се образува запалима смес от газ и въздух. За 8 g хладилен агент помещението за поставяне трябва да бъде най-малко с размери 1 m³. Информация за съдържащия се хладилен агент има на идентификационната табелка във вътрешността на уреда.
- Подът на мястото на поставяне на уреда трябва да бъде хоризонтален и равен.
- Мястото на поставяне трябва да може да издържи на теглото на уреда, включително максималното място за съхранение.
- Използването в потенциално експлозивна атмосфера не е разрешено.

2.2 Електрическо свързване



ПРЕДУПРЕЖДЕНИЕ

Опасност от пожар поради неправилно поставяне!

- Внимавайте да не се заклеши мрежов кабел под уреда, когато поставяте уреда.
- Поставете уреда така, че той да не се допира до щепсели или захранващи кабели.
- Не свързвайте уреди към контакти в зоната на задната страна на уреда.
- От задната страна на уредите **не** поставяйте и не използвайте контакти с повече гнезда или разклонители, както и електронни уреди (като напр. трансформатори за халогенни лампи).

Размери на уреда

3 Размери на уреда

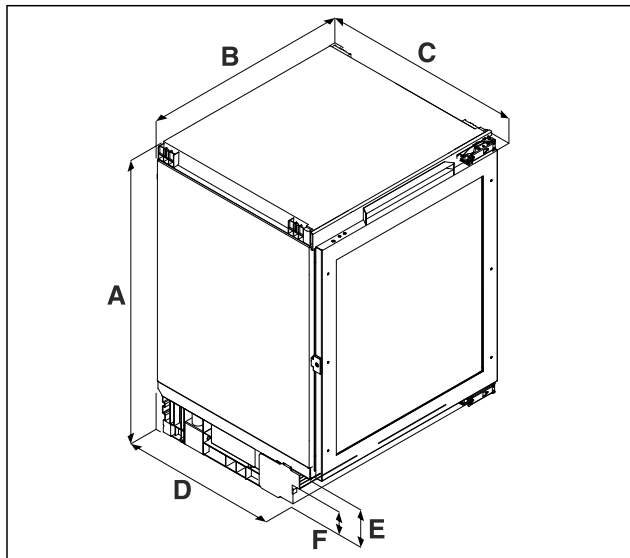

Fig. 1 Примерно изображение

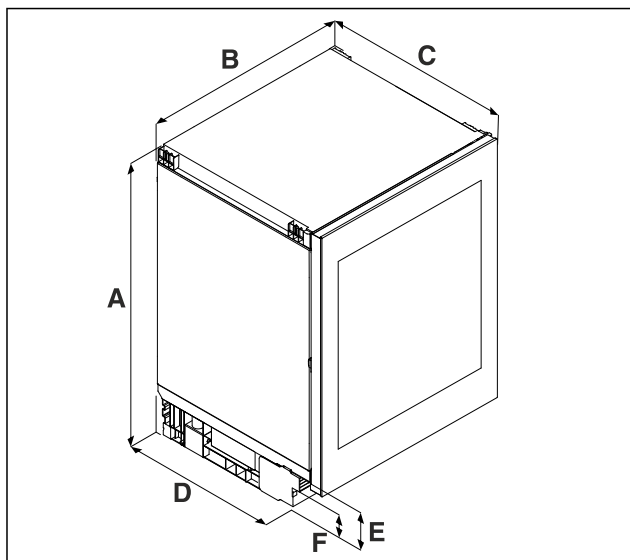

Fig. 1 Примерно изображение

- (A) Височина на уреда включително крачетата
(B) Широчина на уреда
(C) Дълбочина на уреда

	.. 36..	.. 37..
A	820 mm до 880 mm	860 mm до 920 mm
B	597 mm	
C	UW..pr: 560 mm UW..gb:*\br/>575 mm	
D	459 mm	
E	104 mm до 164 mm	
F	61,5 mm до 121,5 mm	

A) Наименование на типа на уреда

4 Размери на нишата

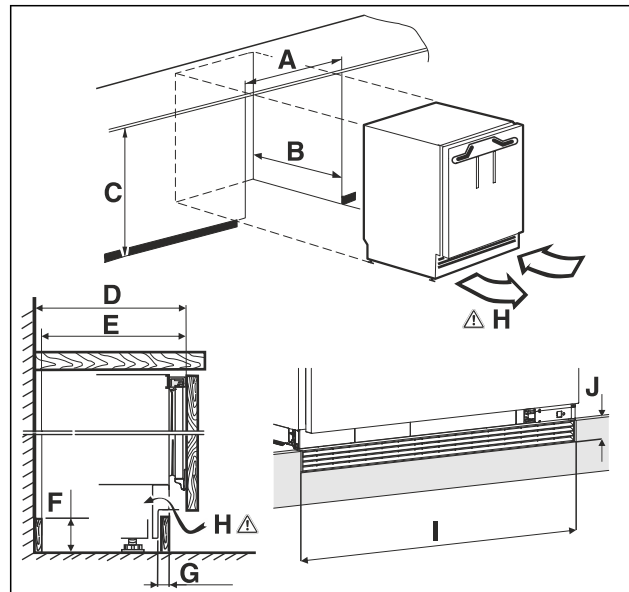

Fig. 2 Примерно изображение

- (A) Широчина на нишата
(B) Дълбочина на нишата
(C) Височина на шината
(H) Напречно сечение за вентилация

A	600 mm	
B	UW..pr: мин. 560 mm UW..gb: мин. 575 mm	
C	.. 36..: 820 mm до 880 mm	.. 37..: 860 mm до 920 mm
D	550 mm	
E	540 mm	
F	140 mm	
G	22 mm до 77 mm	
H	150 cm ²	
I	600 mm	
J	40 mm	

A) Наименование на типа на уреда

5 Мебелно чело

5.1 Тегло на мебелното чело

ВНИМАНИЕ

Опасност от повреда поради твърде тежка врата на шкафа!

Ако вратата на шкафа е прекалено тежка, не са изключени повреди на пантите и произтичащото от това влошаване на функционирането.

► Преди монтажа на вратата на шкафа се уверете, че няма да се надвиши допустимото тегло на вратата на шкафа.

Височина на нишата	Максимално тегло на вратата на шкафа
.. 36.. ^{A)}	10 kg
.. 37.. ^{A)}	10 kg

A) Наименование на типа на уреда

5.2 Врата на шкафа

- За кухненския шкаф е необходима една врата.
- Вратата трябва да е с дебелина най-малко 16 mm и максимум 19 mm.
- Трябва да има процеп от поне 3 mm между вратата и намиращата се над нея врата на шкафа (ако е налична).
- Широчината на вратата на шкафа зависи от стила на кухнята и от размера на процепа между панелите на вратите на шкафа. По принцип между вратите на шкафите трябва да се оставя вертикален процеп от 3 mm.
- Ако има и други шкафове, горният ръб на вратата на шкафа трябва да е на еднаква височина с вратите на съседните шкафове.
- Вратата на шкафа трябва да е плоска и да е монтирана без напрежение.

ВНИМАНИЕ

Опасност от повреда поради твърде тежка врата на шкафа!

Ако вратата на шкафа е прекалено тежка, не са изключени повреди на пантите и произтичащото от това влошаване на функционирането.

- ▶ Преди монтажа на вратата на шкафа се уверете, че няма да се надвиши допустимото тегло на вратата на шкафа.

5.3 Размери на мебелните чела

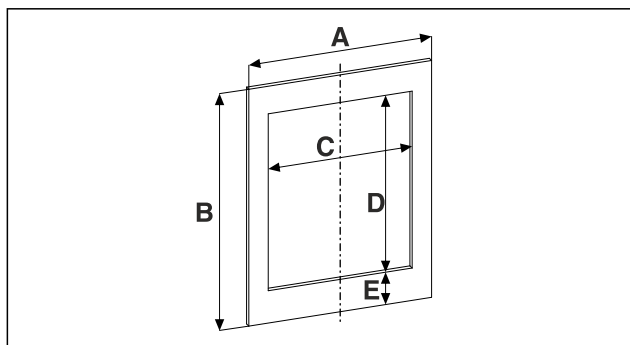

Fig. 3

Височина нишата	на .. 36..	.. 37..
A	595 mm	
B	717 mm	776 mm
C	458 mm	
D	524 mm	568,5 mm
E	96,5 mm	111 mm

Стойностите C, D и E не се прилагат за уреди без стъклена врата.

A) Наименование на типа на уреда

5.4 Размери на профилната рамка

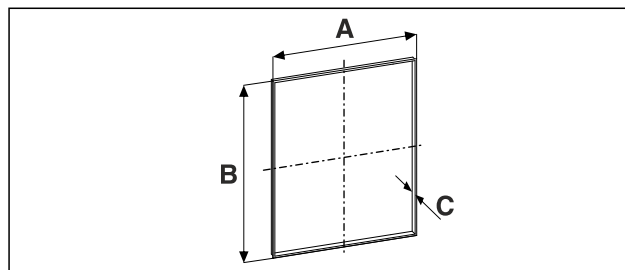

Fig. 4

Височина на нишата	.. 36..	.. 37..
A	458 mm	
B	524 mm	568,5 mm
C	При дебелина на панела 19 mm: 21 mm	

A) Наименование на типа на уреда

A = вътрешни размери за изрязване в мебелното чело
Монтаж на профилна рамка

B = вътрешни размери за изрязване в мебелното чело
Монтаж на профилна рамка

C = дебелина на профилната рамка

5.5 Настройване на размер на процепа без сблъсък

След като сте монтирали мебелното(ите) чело(а), трябва да се уверите, че мебелните чела не се сблъскват.

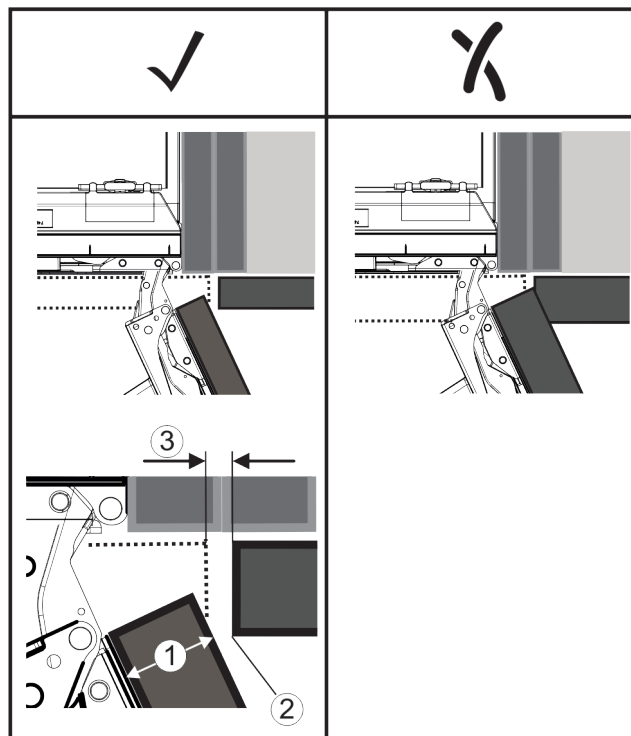

Fig. 5

(1) Дебелина на челото (FD)

(2) Радиус на ръба (R)

(3) Размер на процепа (S)

Транспортиране на уреда

FD(1) (mm)	R (2) = 0 mm		R = 1,2 mm		R = 2 mm		R = 3 mm	
	G _{min}	G _{max}	G _{min}	G _{max}	G _{min}	G _{max}	G _{min}	G _{max}
16	0,3	0,9	0,1	0,4	0,1	0,2	0,1	0,2
19	0,7	2,4	0,3	1,9	0,23	3,25	0,1	0,8
20	2	4,3	1,5	3,6	1	3,1	0,6	2,7
22	3,5	6,3	3	5,6	2,6	5,3	2,1	4,6
24	5,5	8,3	5	7,8	4,5	7,4	4	6,9
26	7,6	10,7	7	10,3	6,6	9,9	6,2	9,4

Fig. 6 Таблица Гранична област на размера на процепа

G_{min} = долна гранична област на размера на процепа в mm

G_{max} = горна гранична област на размера на процепа в mm

Указание

При корекции винаги внимавайте за това, мебелното чело да е съобразено с общия изглед на челото.

Проверете характеристиките на сблъсък и съответно коригирайте:

- ▶ Определете дебелината на челото и радиуса на ръба.
- ▶ В таблицата Fig. 6 () отчетете граничната област за размера на процепа.
- ▶ Сравнете размера на процепа със стойностите от таблицата.
- ▶ Извършете едно от следните действия съгласно установения размер на процепа.

Размер на процепа	на	Описание
S > G _{max}		Ако размерът на процепа е по-голям от двете гранични стойности, не трябва да извършвате корекция.
S < G _{min}		Ако размерът на процепа е под граничните стойности, трябва да увеличите размера на процепа. Допълнителна възможност дава увеличаването на радиуса на ръба.
G _{min} ≤ S ≤ G _{max}		Ако размерът на процепа е между двете гранични стойности, трябва да работите с голяма точност. В такива случаи бързо може да се стигне до сблъсъци.

6 Транспортиране на уреда

При транспортиране на уреда съблюдавайте следното:

- ▶ Транспортирайте уреда в изправено положение.
- ▶ Транспортирайте уреда с помощта на двама души.

При първоначално пускане в експлоатация:

- ▶ Транспортирайте уреда опакован.

При транспортиране на уредите след първоначалното им пускане в експлоатация (напр. при преместване или почистване):

- ▶ Изпразнете уреда.
- ▶ Осигурете вратата срещу неволно отваряне.

7 Разпаковане на уреда

ВНИМАНИЕ

Опасност от повреждане на пода!

- ▶ Преди да отстраните опаковката на уреди, покрийте пода за да го предпазите.

При констатиране на повреди по уреда незабавно се обърнете към доставчика, още преди да го включите.

- ▶ Проверете уреда и опаковката за транспортни щети. Обърнете се незабавно към доставчика, ако предполагате наличието на каквито и да е щети.
- ▶ Отстранете всички материали от гърба или страничните стени на уреда, които биха могли да попречат на правилния монтаж, съотв. вентилация.
- ▶ Отстранете всички защитни фолиа от уреда. При това не използвайте остри предмети!

8 След поставянето

- ▶ Издърпайте защитното фолио.*
- ▶ Почистете уреда.
- ▶ При нужда: Дезинфекцирайте уреда.
- ▶ Запазете фактурата, за да имате на разположение данните за уреда и търговеца при сервизни случаи.

9 Изхвърляне на опаковката



ПРЕДУПРЕЖДЕНИЕ

Опасност от задушаване от опаковъчен материал и фолио!

- ▶ Не оставяйте децата да си играят с опаковъчния материал.

Опаковката е произведена от рециклируеми материали:

- Велпапе/картон
- Елементи от пенест полистирол
- Фолиа и торбички от полиетилен
- Чембероващи ленти от полипропилен
- скована с пирони дървена рамка със стъкло от полиетилен*
- ▶ Занесете опаковъчния материал на официално място за събиране на отпадъци.

10 Промяна на посоката на отваряне на вратата с панта с лагерна стойка

10.1 Указания за безопасност



ПРЕДУПРЕЖДЕНИЕ

Опасност от нараняване поради неправилна промяна на посоката на отваряне на вратата!

- ▶ Възлагайте промяната на посоката на отваряне на вратата на специализиран персонал.



ПРЕДУПРЕЖДЕНИЕ

Опасност от нараняване и материални щети поради теглото на вратата!

- ▶ Променяйте посоката на отваряне на вратата, само ако можете да носите тегло от 15 kg.
- ▶ Променяйте посоката на отваряне на вратата по двама.

ВНИМАНИЕ

Токопроводящи части!

Повреда на електрически компоненти.

- ▶ Изтеглете мрежовия щепсел, преди да извършвате промяна на посоката на отваряне на вратата.

10.2 Инструмент



10.3 Сваляне на капаците

- ▶ Отворете вратата.

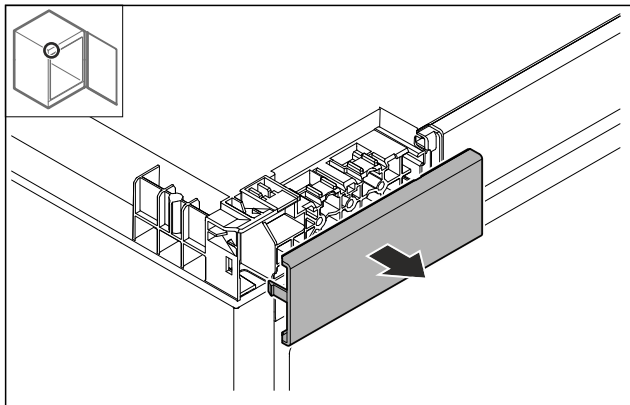

Fig. 7

- ▶ Отстранете капака.

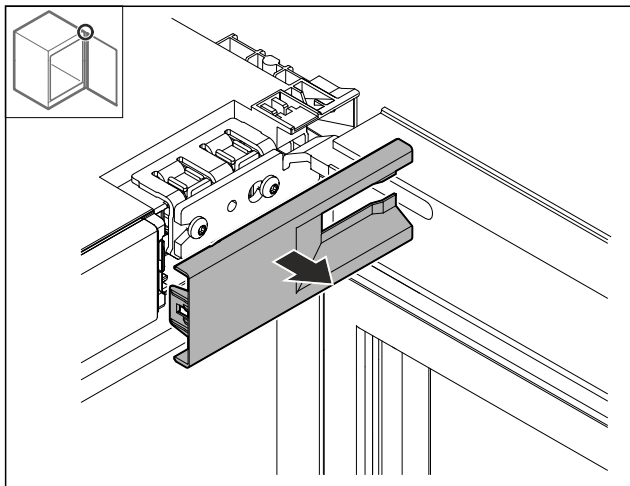

Fig. 8

- ▶ Отстранете капака.

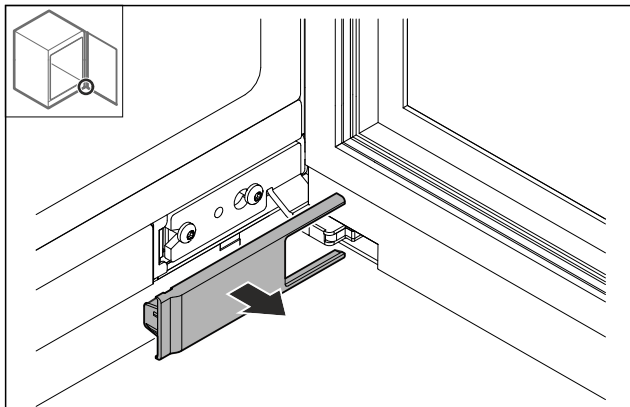

Fig. 9

- ▶ Отстранете капака.

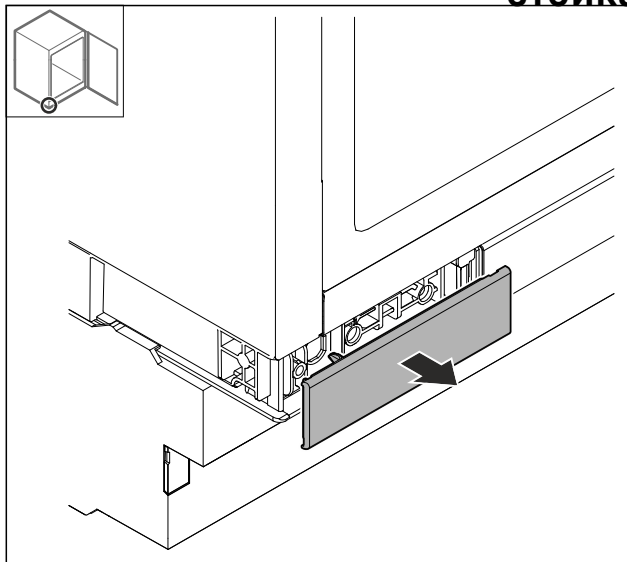

Fig. 10

- ▶ Отстранете капака.

10.4 Сваляне на вратата

ВНИМАНИЕ

Опасност от нараняване поради падаща врата!

- ▶ Задръжте вратата.

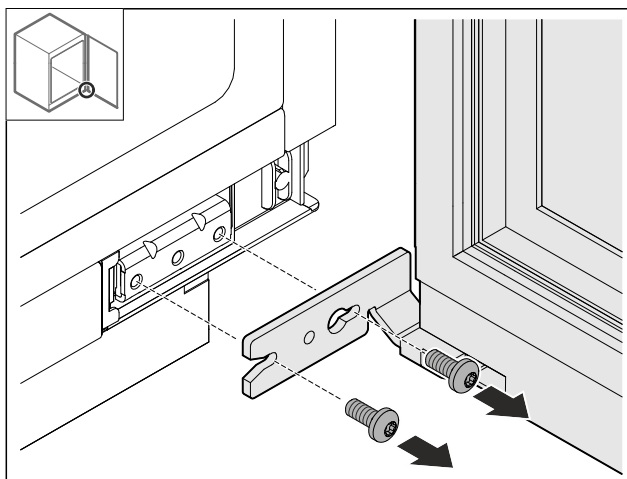

Fig. 11

- ▶ Разхлабете винтовете в долната част.

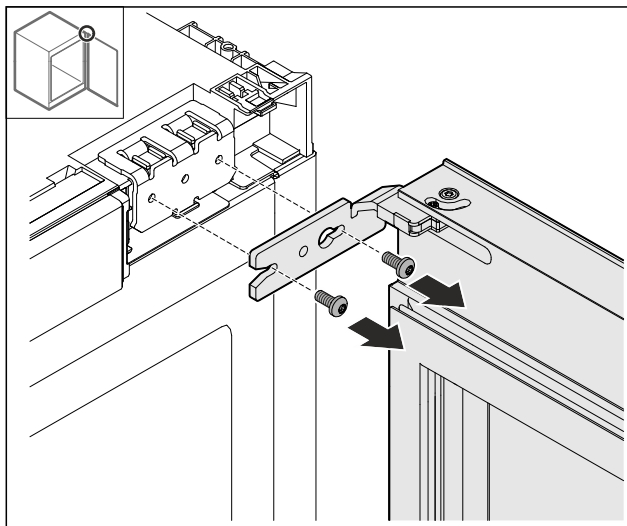

Fig. 12

Промяна на посоката на отваряне на вратата с панта с лагерна

стойка

- ▶ Разхлабете винтовете в горната част.
- ▶ Свалете вратата.
- ▶ Поставете вратата върху мека подложка.

10.5 Демонтаж на пантата

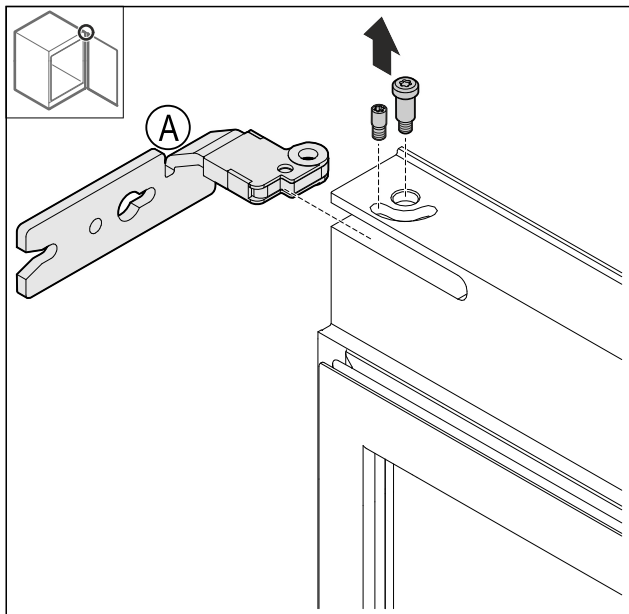

Fig. 13

- ▶ Отвийте болта.

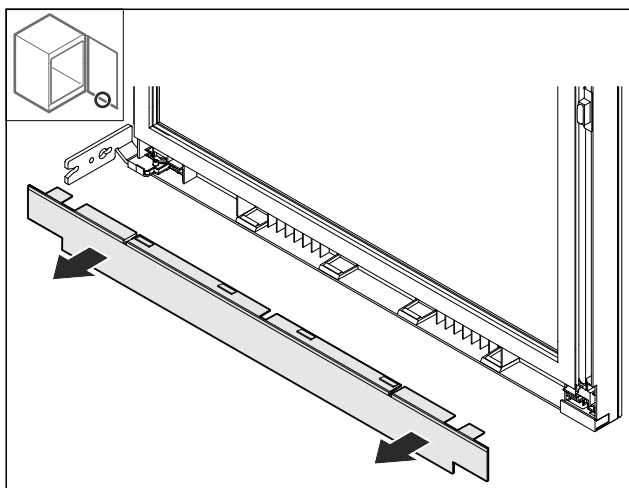

Fig. 14

- ▶ Свалете капака.

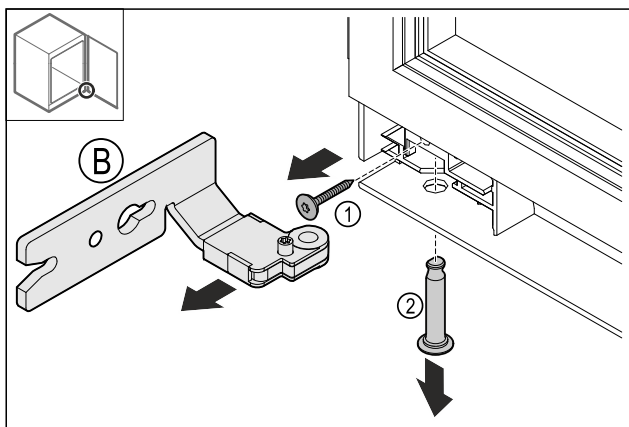

Fig. 15

- ▶ Отстранете винта Fig. 15 (1).
- ▶ Отстранете болта Fig. 15 (2).

- ▶ Отстранете пантата Fig. 15 (B).

10.6 Преместване на горния капак

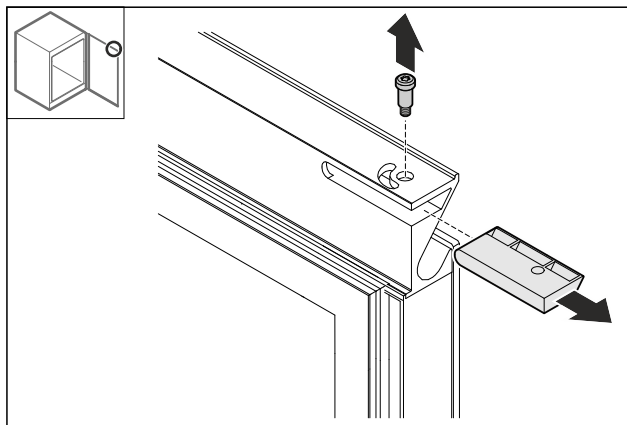

Fig. 16

- ▶ Отстранете болта.
- ▶ Отстранете капака.
- ▶ Препоръка: Запазете капака за по-късна употреба.

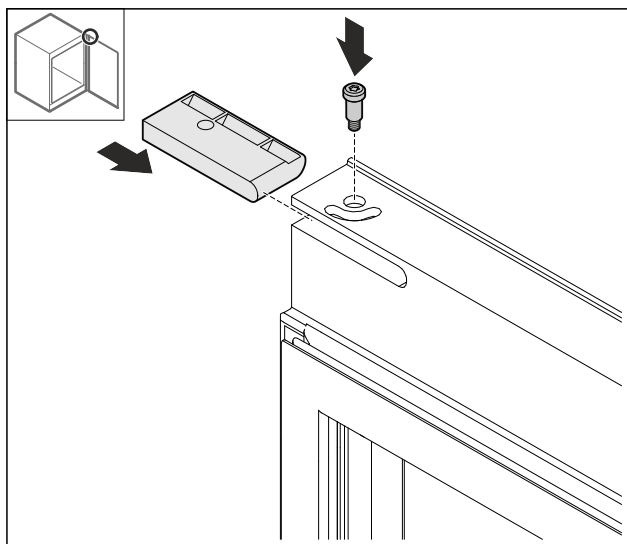

Fig. 17

- ▶ Поставете капака от торбичката с принадлежности.
- ▶ Завинтете здраво болта.

10.7 Преместване на долния капак

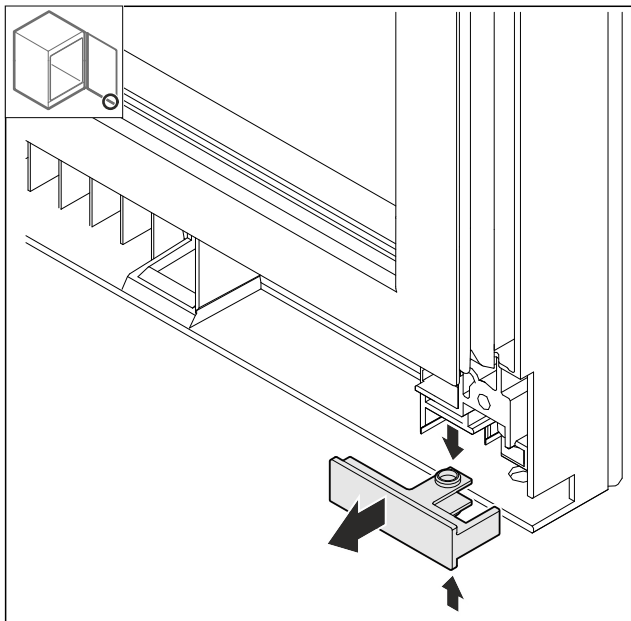

Fig. 18

- ▶ Стиснете леко капака отгоре и отдолу и го издърпайте напред.

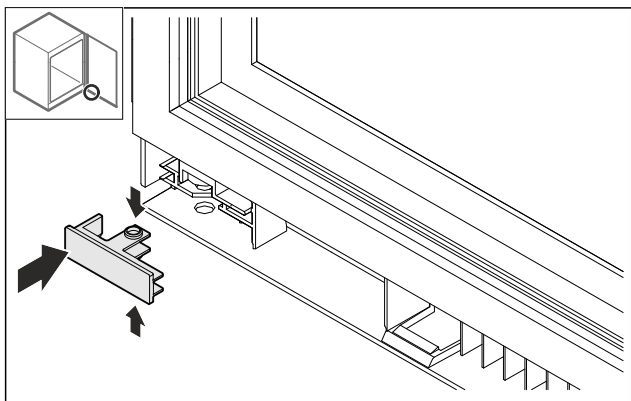

Fig. 19

- ▶ Поставете капака, завъртян на 180°, на противоположната страна.

10.8 Преместване на ограничителя на вратата

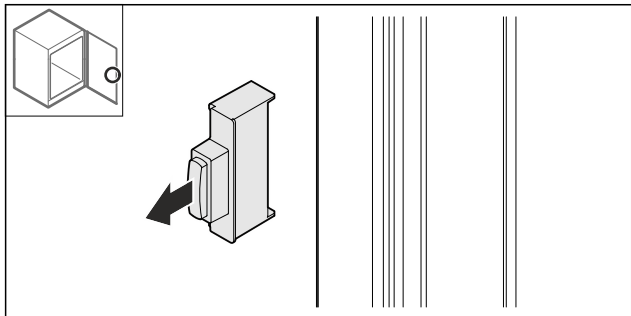

Fig. 20

- ▶ Изтеглете ограничителя на вратата.

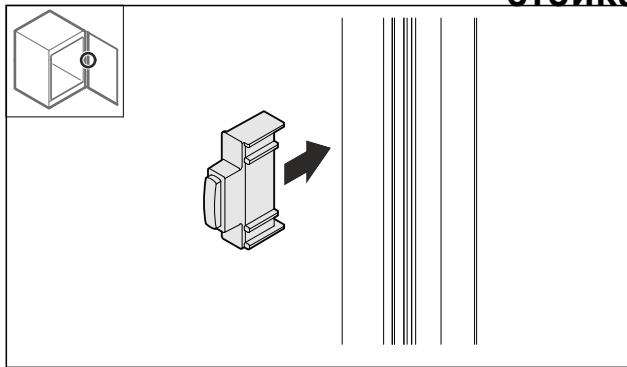

Fig. 21

- ▶ Поставете ограничителя на вратата, завъртян на 180°, на противоположната страна.

10.9 Монтаж на пантите

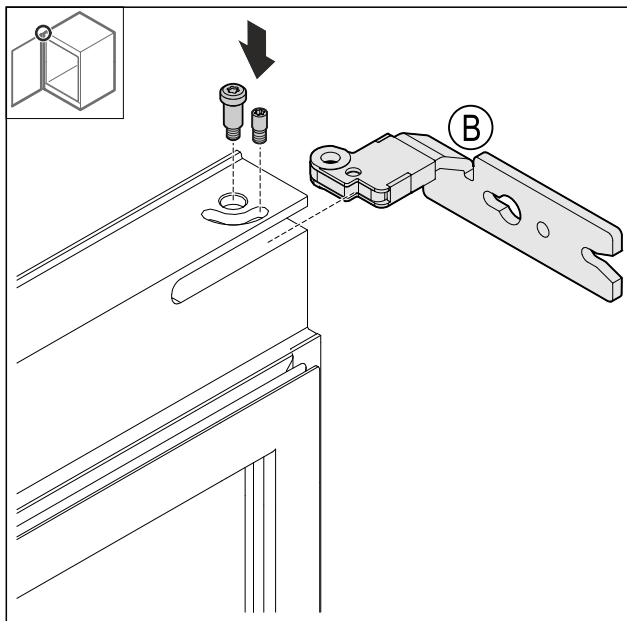

Fig. 22

- ▶ Монтирайте горната панта.

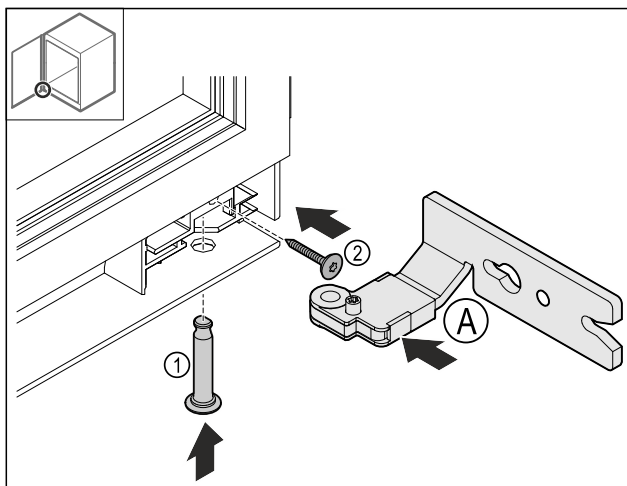

Fig. 23

- ▶ Поставете долната панта Fig. 23 (A).
- ▶ Вкарайте и задръжте болта Fig. 23 (1).
- ▶ Затегнете винта Fig. 23 (2).

Промяна на посоката на отваряне на вратата с панта с лагерна стойка

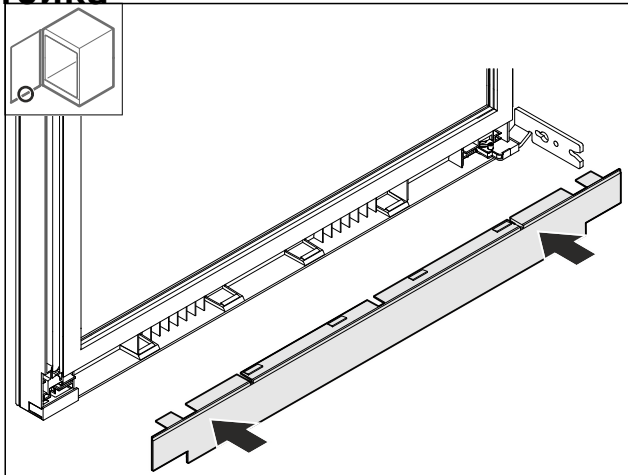

Fig. 24

► Нахлузете капака.

10.10 Преместване на горния ъгъл

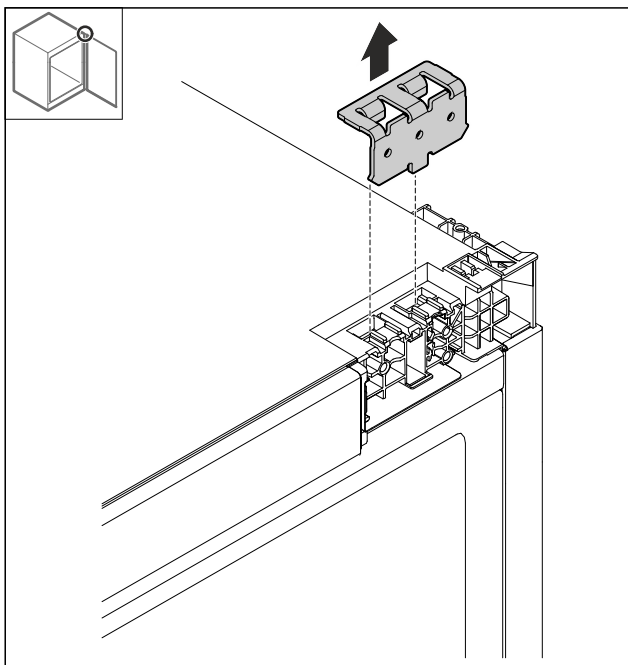

Fig. 25

► Свалете ъгъла.

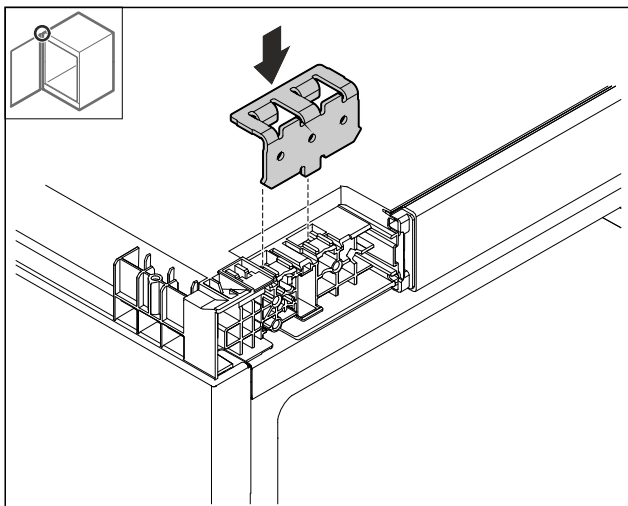

Fig. 26

► Поставете ъгъла.

10.11 Преместване на долния ъгъл

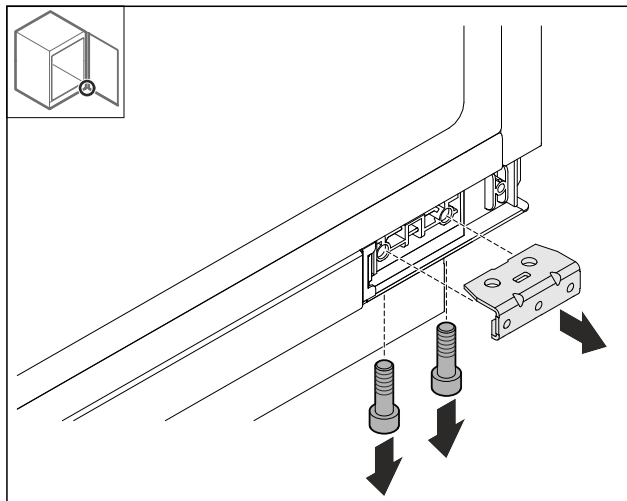

Fig. 27

► Демонтирайте ъгъла.

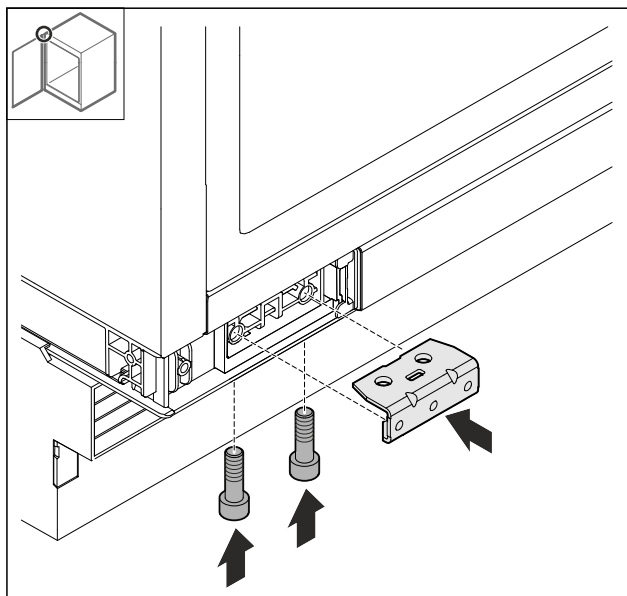

Fig. 28

► Монтирайте ъгъла.

10.12 Монтаж на вратата

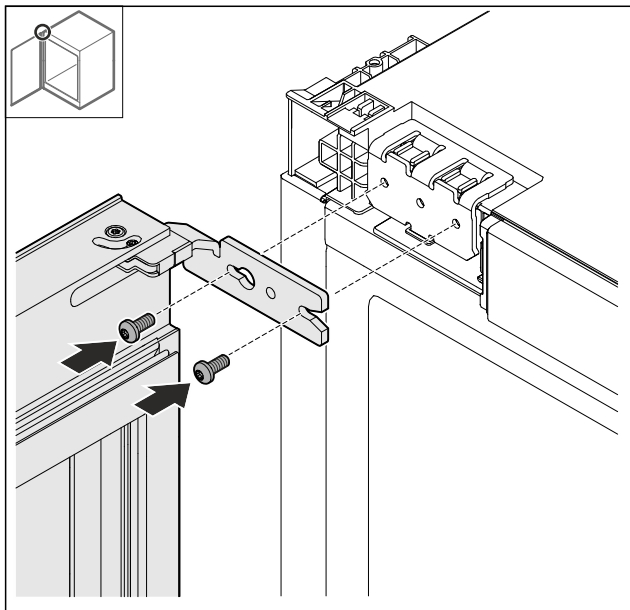

Fig. 29

- ▶ Завинтете вратата от горната страна.

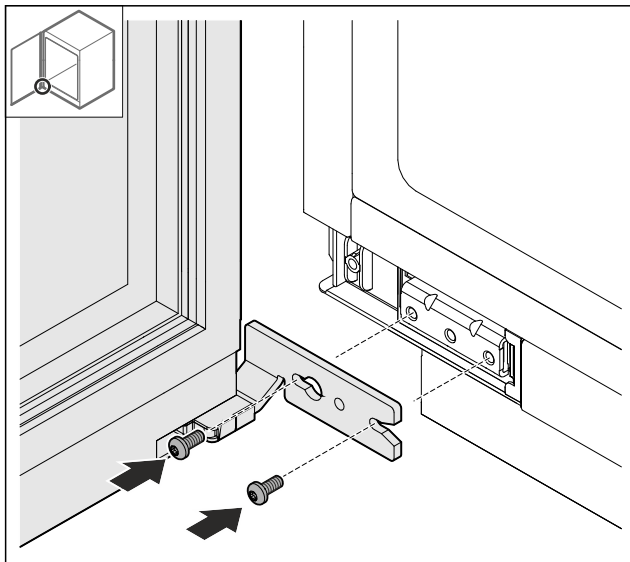

Fig. 30

- ▶ Завинтете вратата т долната страна.

10.13 Поставяне на капците

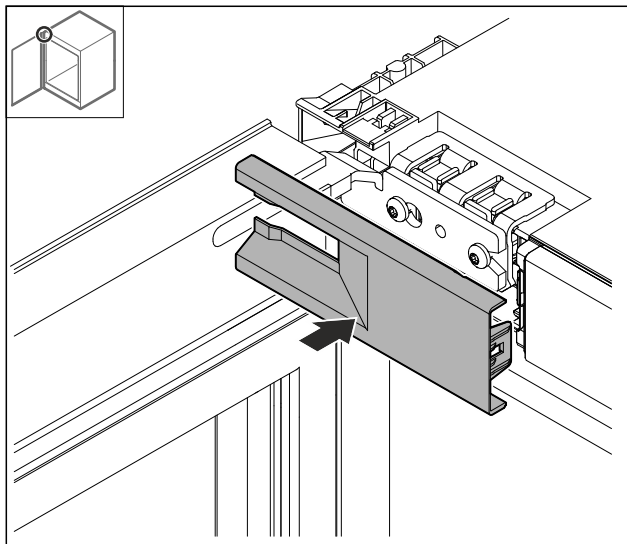

Fig. 31

- ▶ Нахлузете капака.

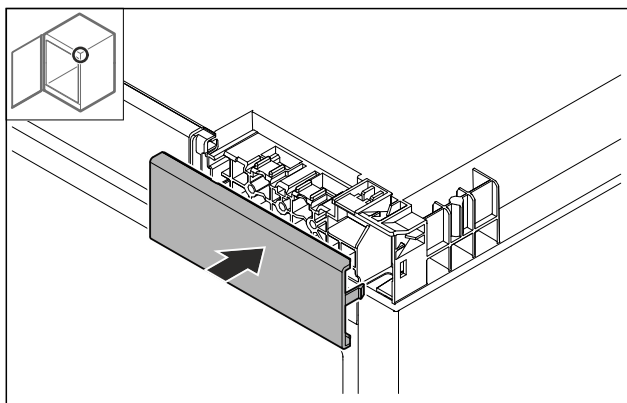

Fig. 32

- ▶ Нахлузете капака.

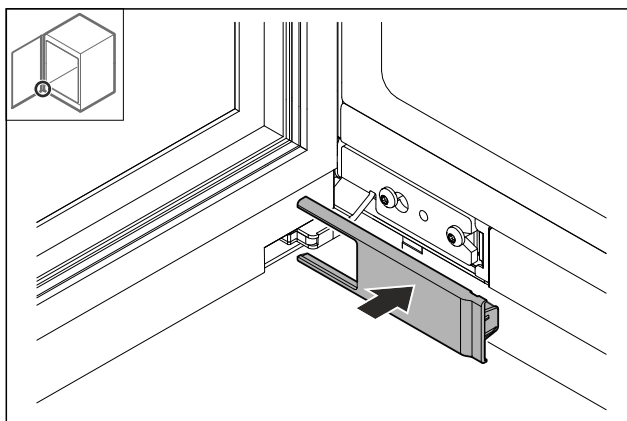

Fig. 33

- ▶ Нахлузете капака.

Промяна на посоката на отваряне на вратата с многоставна панта (без възможност за декорация)

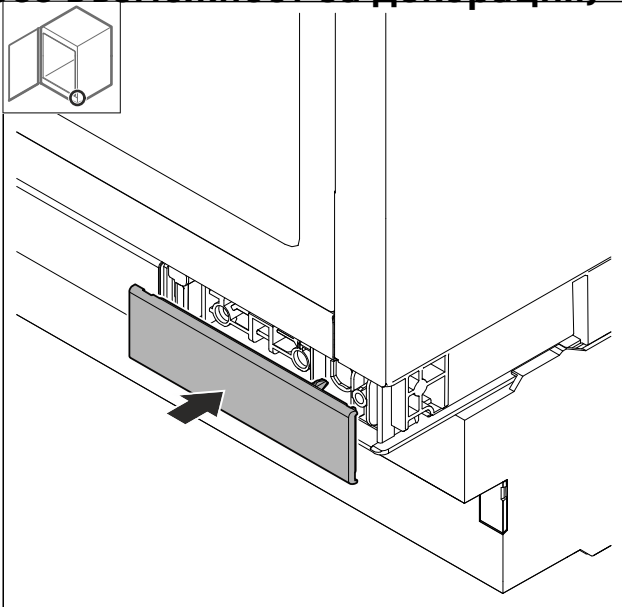

Fig. 34

- ▶ Нахлузете капака.

11 Промяна на посоката на отваряне на вратата с многоставна панта (без възможност за декорация)

11.1 Указания за безопасност



ПРЕДУПРЕЖДЕНИЕ

Опасност от нараняване поради неправилна промяна на посоката на отваряне на вратата!

- ▶ Възлагайте промяната на посоката на отваряне на вратата на специализиран персонал.



ПРЕДУПРЕЖДЕНИЕ

Опасност от нараняване и материални щети поради теглото на вратата!

- ▶ Променяйте посоката на отваряне на вратата, само ако можете да носите тегло от 15 kg.
- ▶ Променяйте посоката на отваряне на вратата по двама.

ВНИМАНИЕ

Токопроводящи части!

Повреда на електрически компоненти.

- ▶ Изтеглете мрежовия щепсел, преди да извършвате промяна на посоката на отваряне на вратата.

11.2 Инструмент

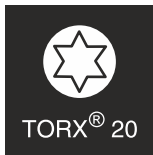

11.3 Сваляне на капаците

- ▶ Отворете вратата.

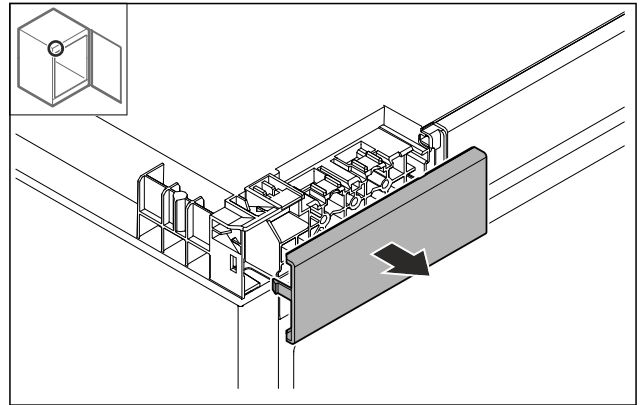

Fig. 35

- ▶ Отстранете капака.

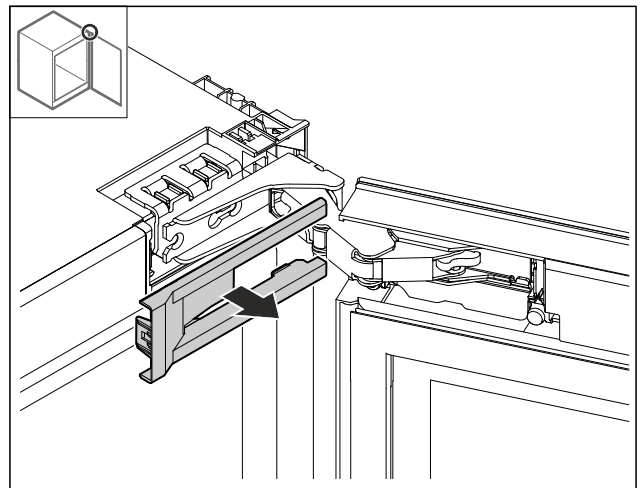

Fig. 36

- ▶ Отстранете капака.

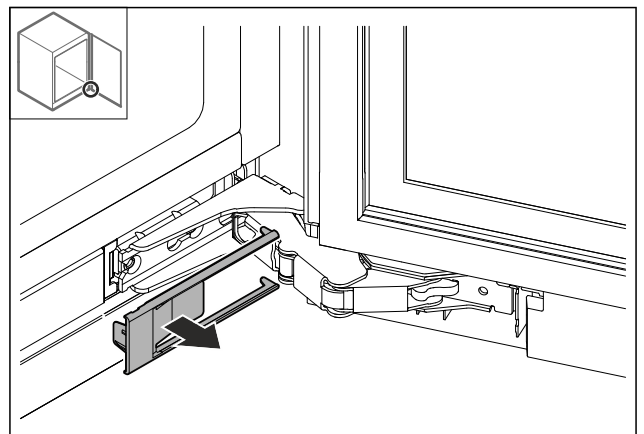

Fig. 37

- ▶ Отстранете капака.

Промяна на посоката на отваряне на вратата с многоставна панта

(без възможност за декорация)
11.5 Демонтаж на пантата

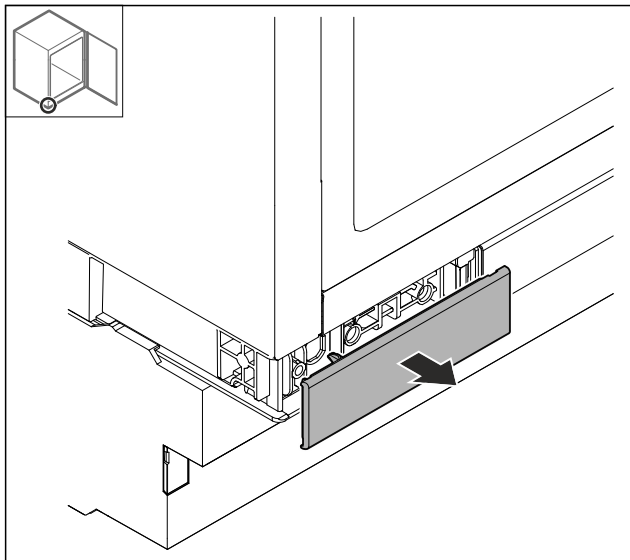

Fig. 38

- ▶ Отстранете капака.

11.4 Сваляне на вратата

ВНИМАНИЕ

Опасност от нараняване поради падаща врата!

- ▶ Задръжте вратата.

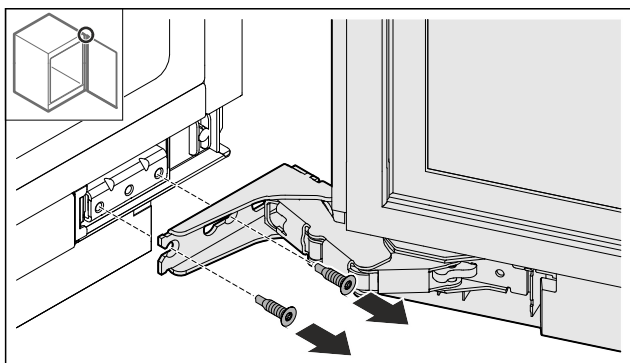

Fig. 39

- ▶ Разхлабете винтовете в долната част.

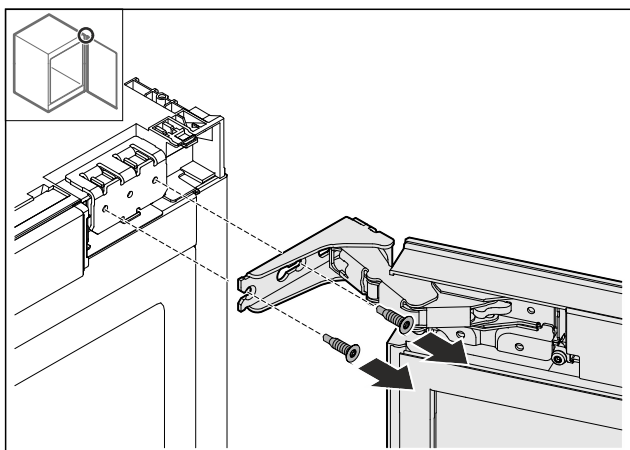

Fig. 40

- ▶ Разхлабете винтовете в горната част.
- ▶ Свалете вратата.
- ▶ Поставете вратата върху мека подложка.

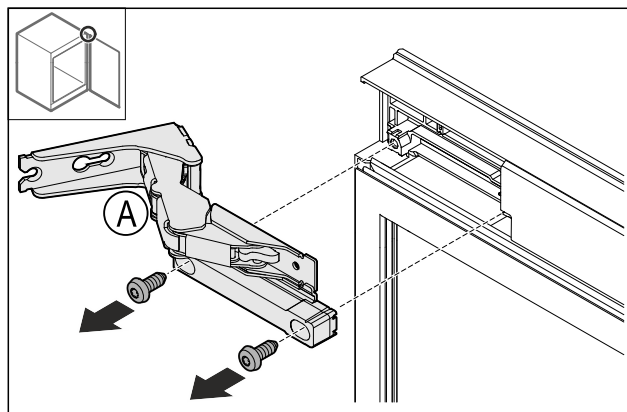

Fig. 41

- ▶ Отвийте винтовете.

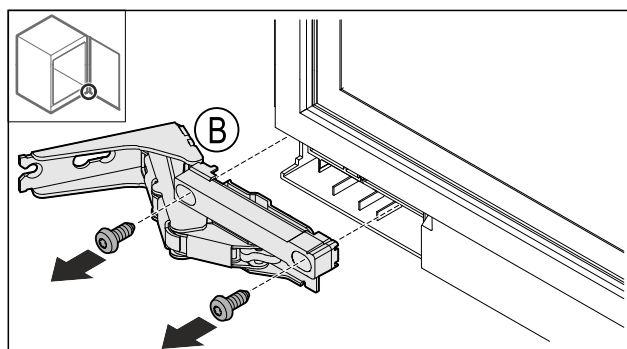

Fig. 42

- ▶ Отвийте винтовете.

11.6 Преместване на капаците

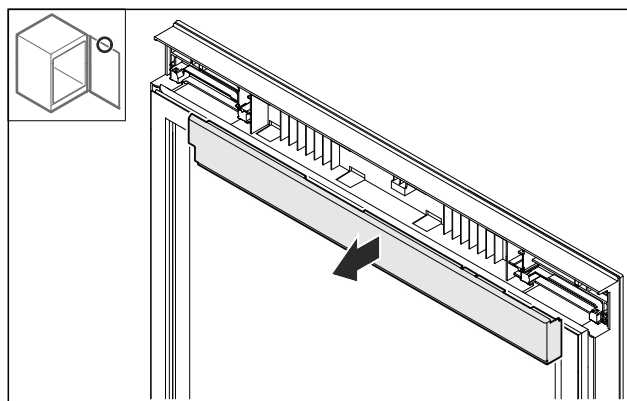

Fig. 43

- ▶ Разхлабете капака отгоре.

Промяна на посоката на отваряне на вратата с многоставна панта (без възможност за декорация)

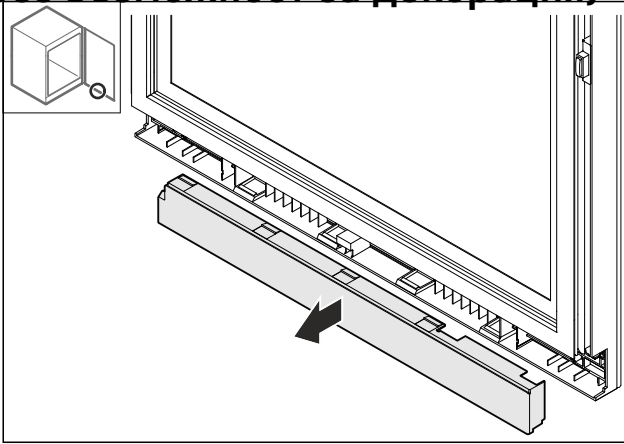

Fig. 44

- ▶ Разхлабете капака отдолу

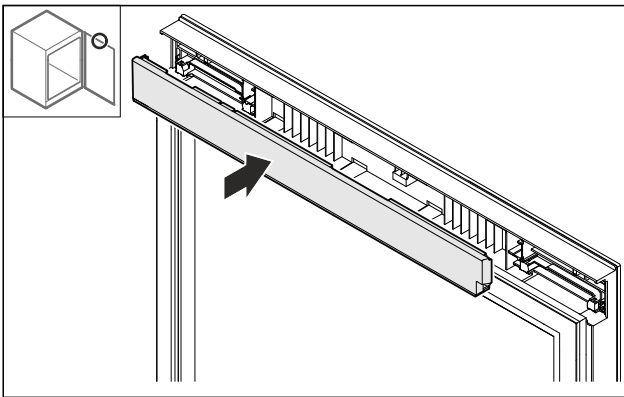

Fig. 45

- ▶ Поставете капака отгоре, завъртян на 180° отдолу.

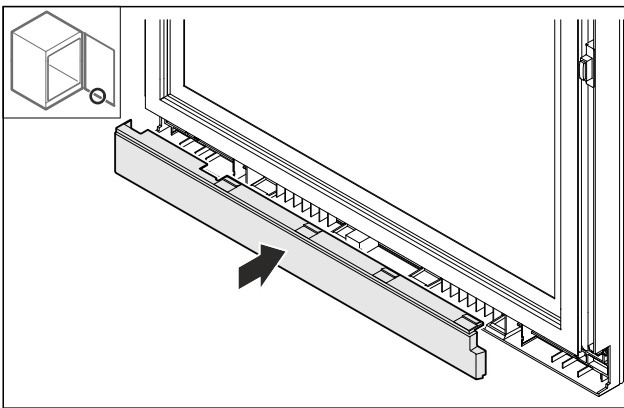

Fig. 46

- ▶ Поставете капака отдолу, завъртян на 180° отгоре.

11.7 Преместване на ограничителя на вратата

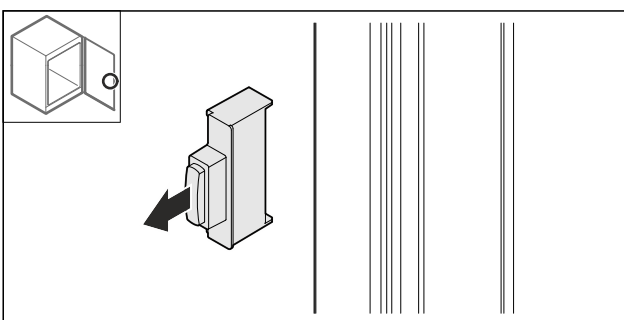

Fig. 47

- ▶ Изтеглете ограничителя на вратата.

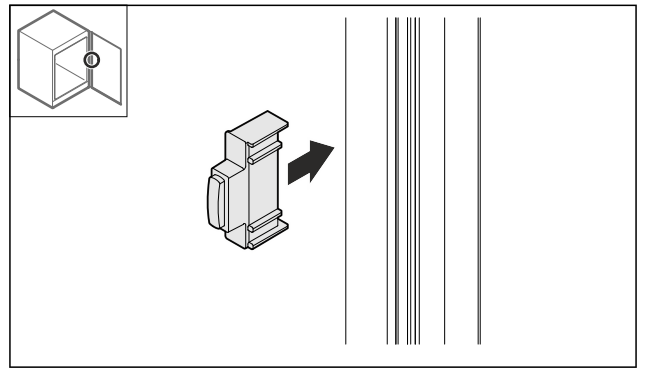

Fig. 48

- ▶ Поставете ограничителя на вратата, завъртян на 180°, на противоположната страна.

11.8 Монтаж на пантите

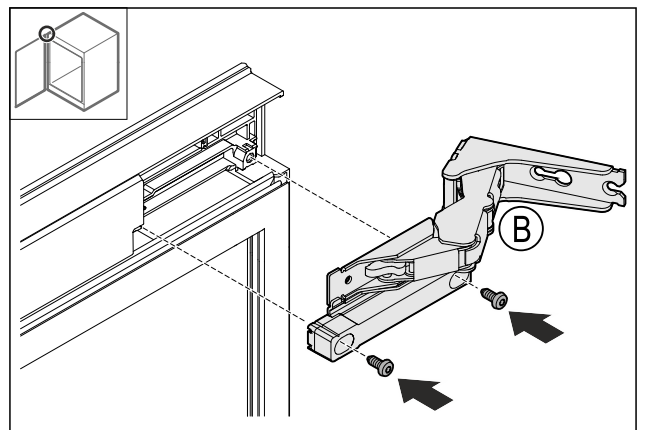

Fig. 49

- ▶ Монтирайте горната панта.

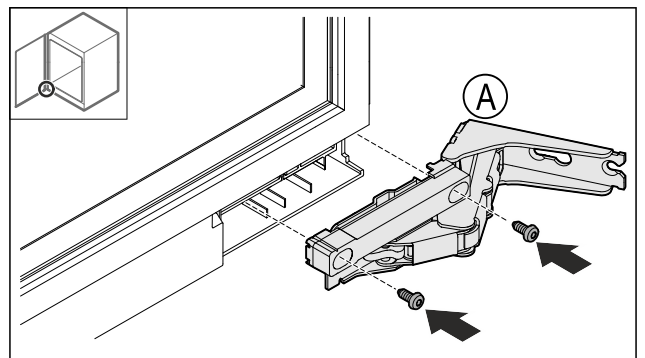

Fig. 50

- ▶ Монтирайте долната панта.

Промяна на посоката на отваряне на вратата с многоставна панта

(без възможност за декорация)

11.9 Преместване на горния ъгъл

11.10 Преместване на долния ъгъл

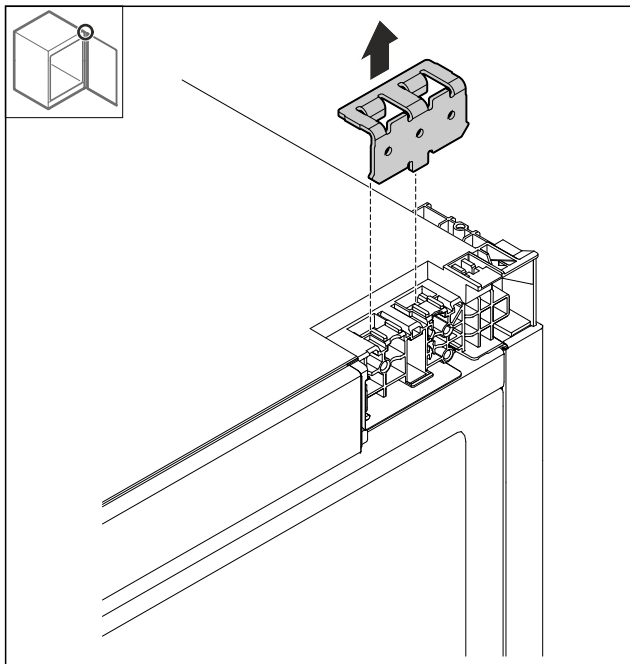

Fig. 51

► Свалете ъгъла.

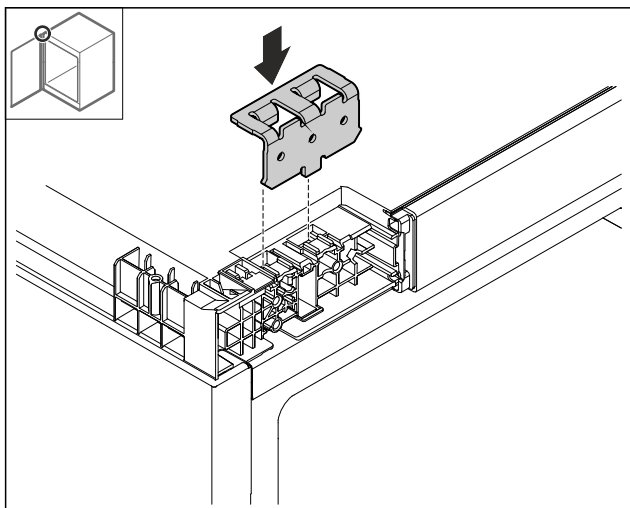

Fig. 52

► Поставете ъгъла.

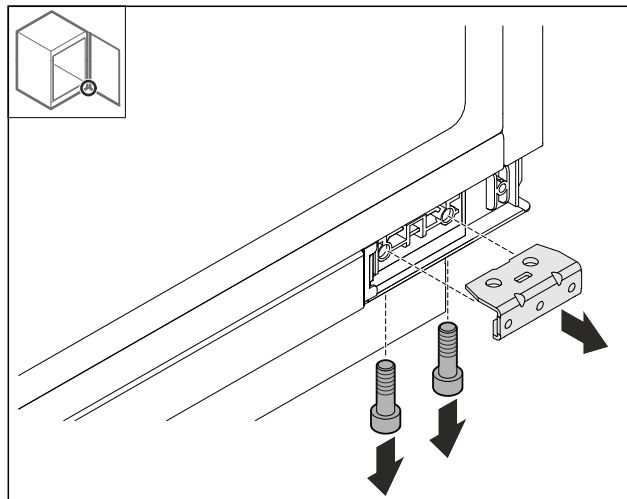

Fig. 53

► Демонтирайте ъгъла.

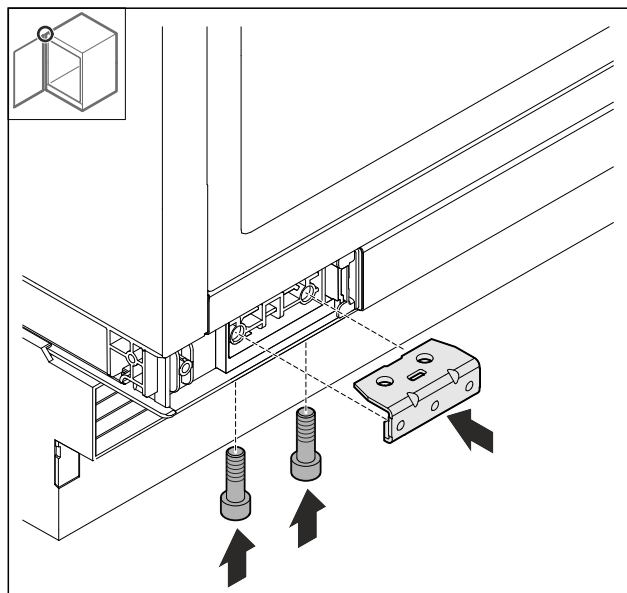
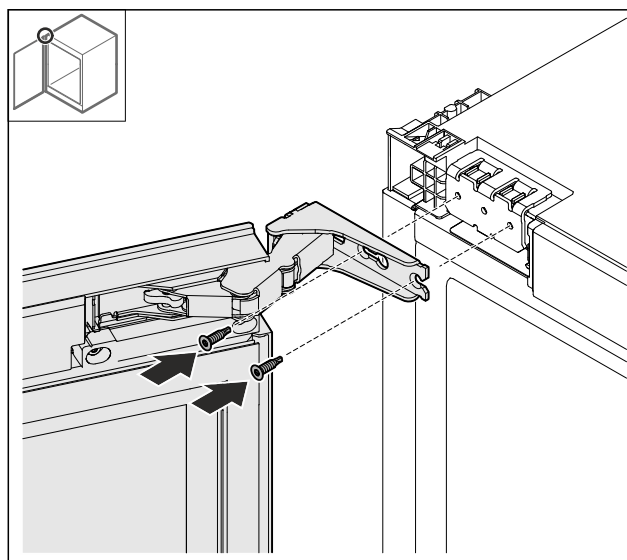

Fig. 54

► Монтирайте ъгъла.

11.11 Монтаж на вратата



Промяна на посоката на отваряне на вратата с многоставна панта (с възможност за декорация)

Fig. 55

- ▶ Завинтете вратата от горната страна.

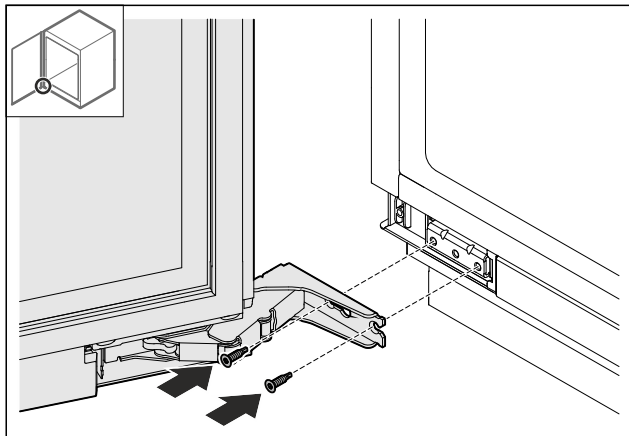

Fig. 56

- ▶ Завинтете вратата от долната страна.

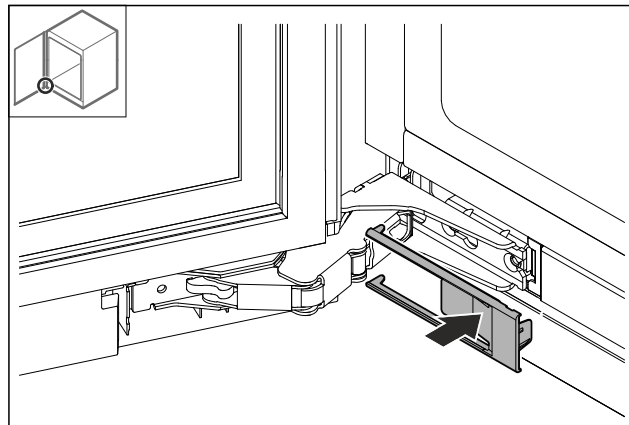

Fig. 59

- ▶ Нахлузете капака.

11.12 Поставяне на капците

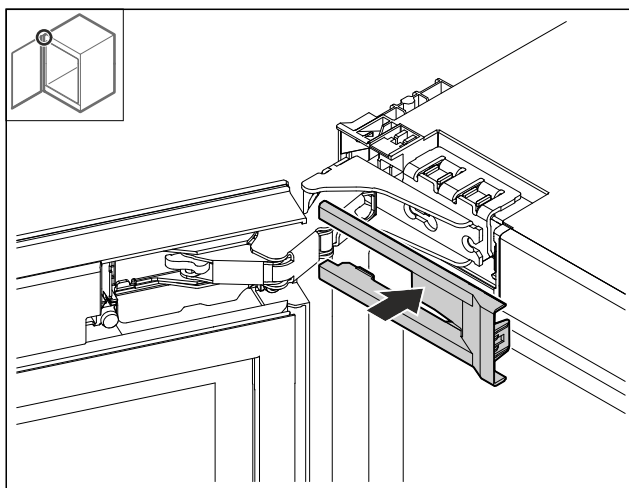

Fig. 57

- ▶ Нахлузете капака.

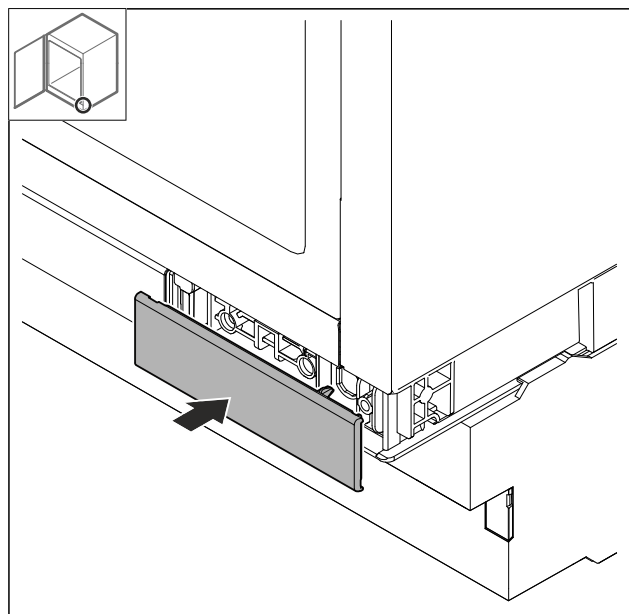

Fig. 60

- ▶ Нахлузете капака.

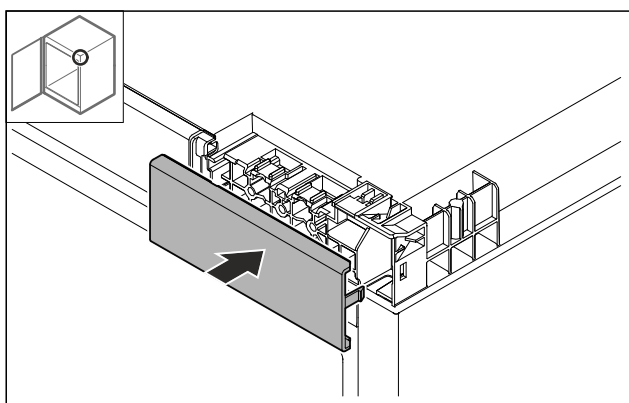

Fig. 58

- ▶ Нахлузете капака.

12 Промяна на посоката на отваряне на вратата с многоставна панта (с възможност за декорация)

12.1 Указания за безопасност



ПРЕДУПРЕЖДЕНИЕ

Опасност от нараняване поради неправилна промяна на посоката на отваряне на вратата!

- ▶ Възлагайте промяната на посоката на отваряне на вратата на специализиран персонал.



ПРЕДУПРЕЖДЕНИЕ

Опасност от нараняване и материални щети поради теглото на вратата!

- ▶ Променяйте посоката на отваряне на вратата, само ако можете да носите тегло от 15 kg.
- ▶ Променяйте посоката на отваряне на вратата по двама.

Промяна на посоката на отваряне на вратата с многоставна панта (с възможност за декорация)

ВНИМАНИЕ

Токопроводящи части!

Повреда на електрически компоненти.

- ▶ Изтеглете мрежовия щепсел, преди да извършвате промяна на посоката на отваряне на вратата.

12.2 Инструмент



12.3 Сваляне на капачите

- ▶ Отворете вратата.

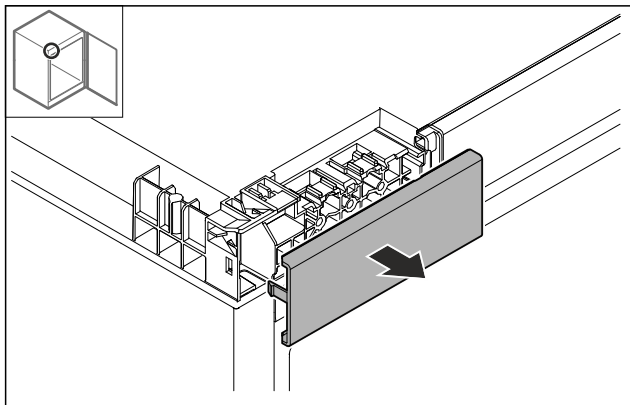

Fig. 61

- ▶ Отстранете капача.

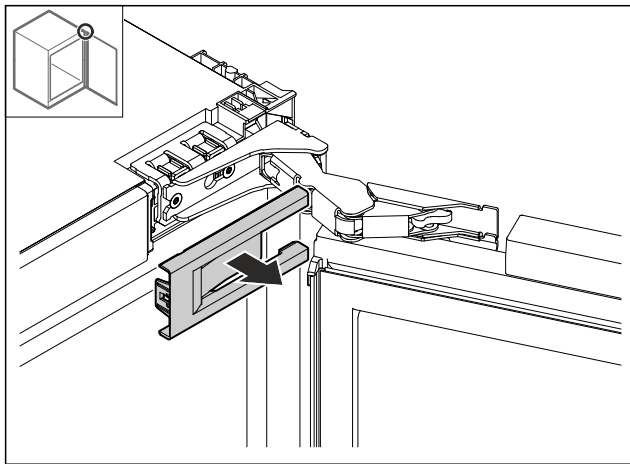

Fig. 62

- ▶ Отстранете капача.

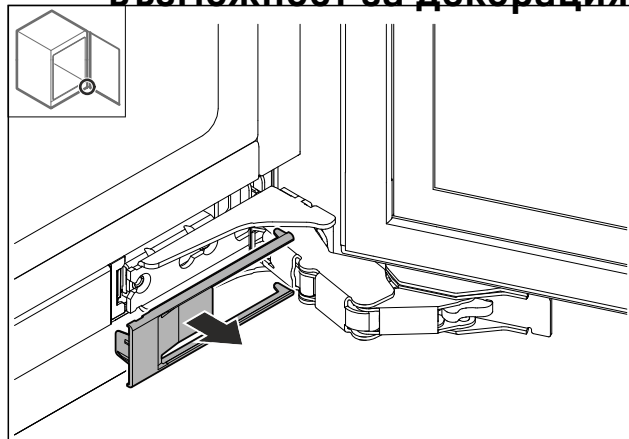

Fig. 63

- ▶ Отстранете капача.

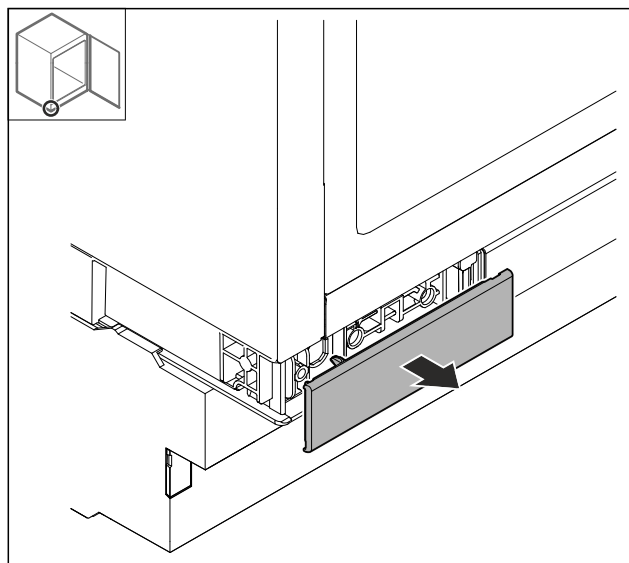

Fig. 64

- ▶ Отстранете капача.

12.4 Сваляне на вратата

ВНИМАНИЕ

Опасност от нараняване поради падаща врата!

- ▶ Задръжте вратата.

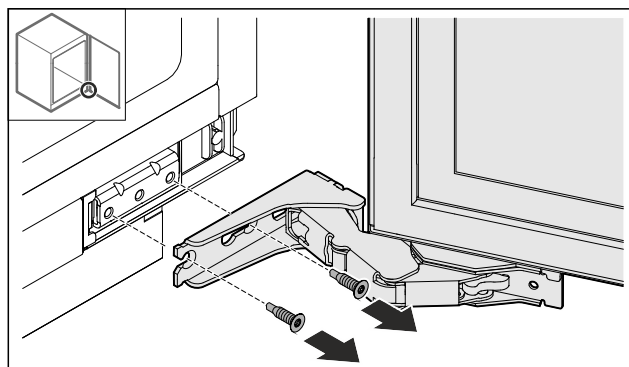

Fig. 65

- ▶ Разхлабете винтовете в долната част.

Промяна на посоката на отваряне на вратата с многоставна панта (с възможност за декорация)

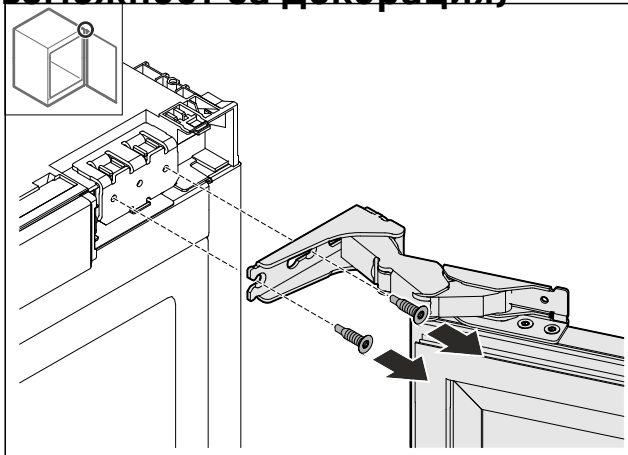

Fig. 66

- ▶ Разхлабете винтовете в горната част.
- ▶ Свалете вратата.
- ▶ Поставете вратата върху мека подложка.

12.5 Демонтаж на пантата

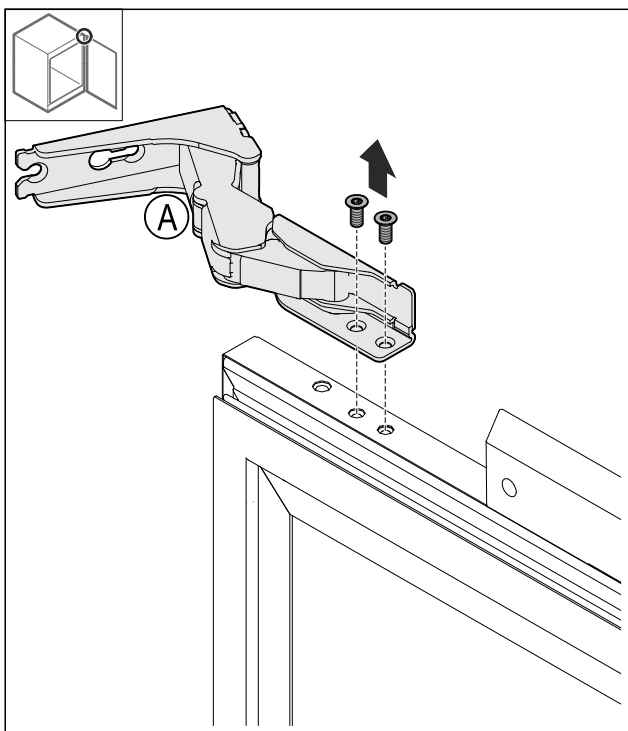

Fig. 67

- ▶ Отвийте винтовете.

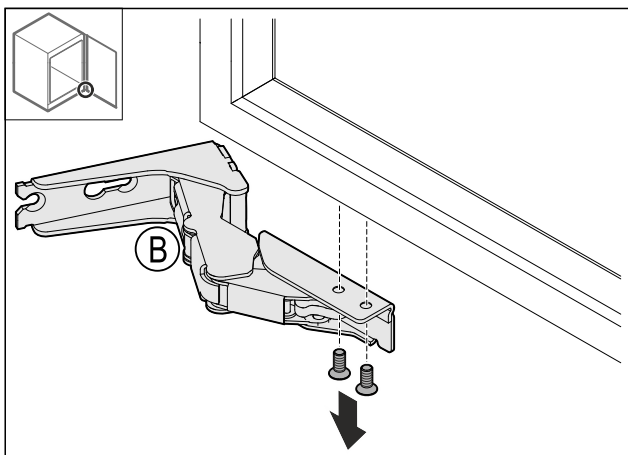

Fig. 68

- ▶ Отвийте винтовете.

12.6 Преместване на ограничителя на вратата

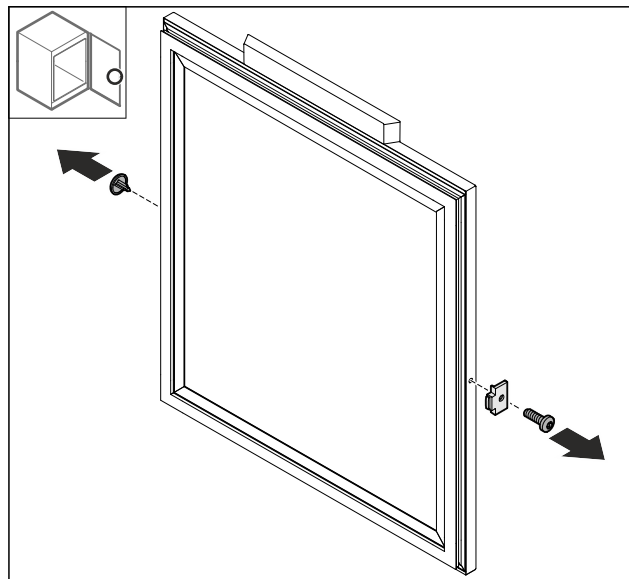

Fig. 69

- ▶ Отстранете капака Fig. 69 (1).
- ▶ Демонтирайте ограничителя на вратата Fig. 69 (2).

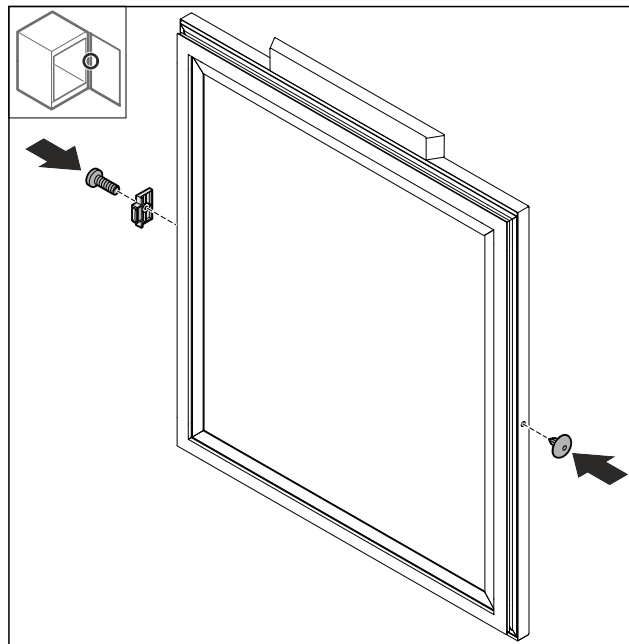

Fig. 70

- ▶ Монтирайте ограничителя на вратата Fig. 70 (1), завъртян на 180°, на противоположната страна.
- ▶ Поставете капака Fig. 70 (2) на противоположната страна.

Промяна на посоката на отваряне на вратата с многоставна панта (с възможност за декорация)

12.7 Монтаж на пантите

12.8 Преместване на горния ъгъл

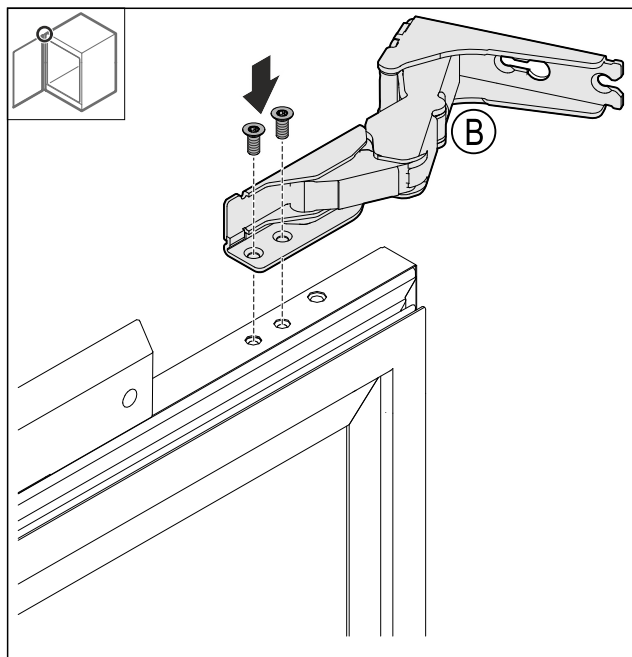

Fig. 71

► Монтирайте горната панта.

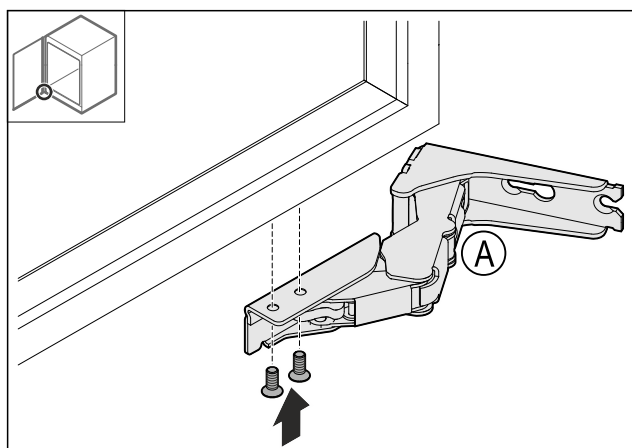

Fig. 72

► Монтирайте долната панта.

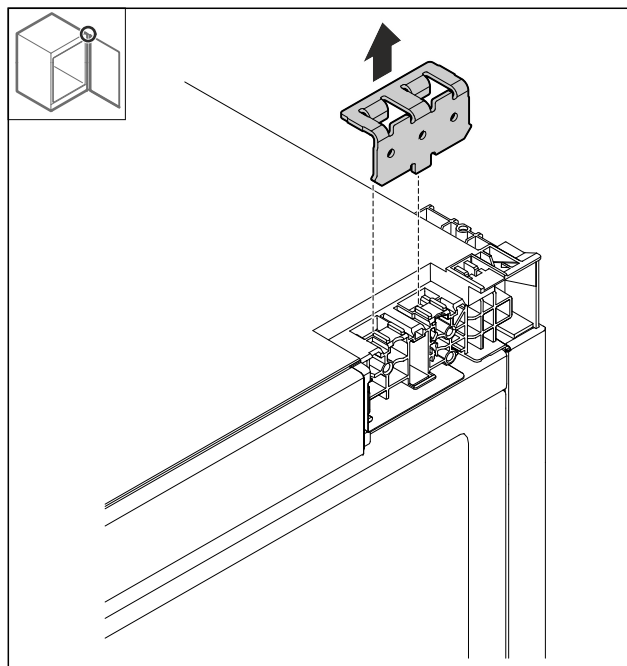

Fig. 73

► Свалете ъгъла.

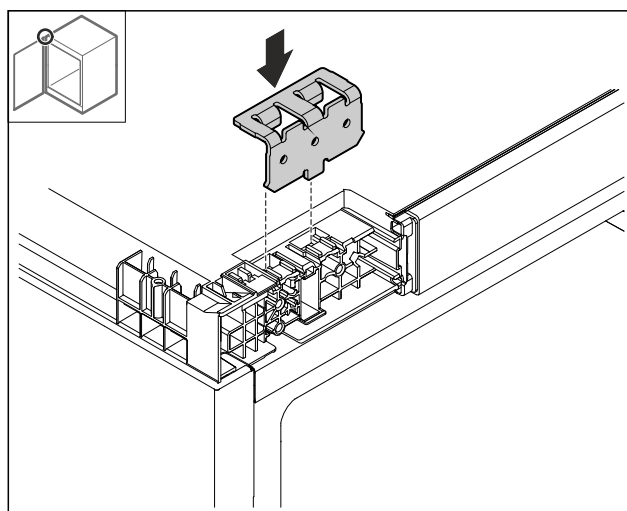

Fig. 74

► Поставете ъгъла.

Промяна на посоката на отваряне на вратата с многоставна панта (с възможност за декорация)

12.9 Преместване на долния ъгъл

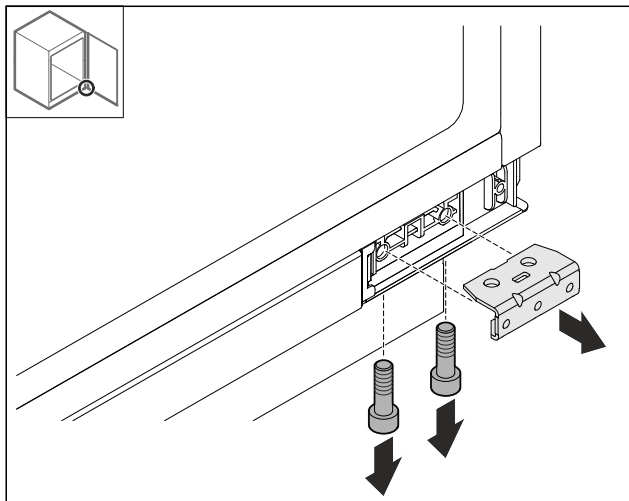

Fig. 75

► Демонтирайте ъгъла.

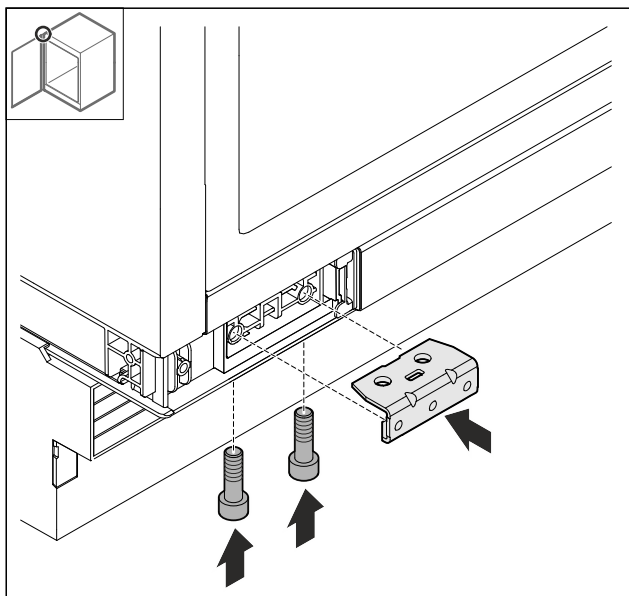

Fig. 76

► Монтирайте ъгъла.

12.10 Монтаж на вратата

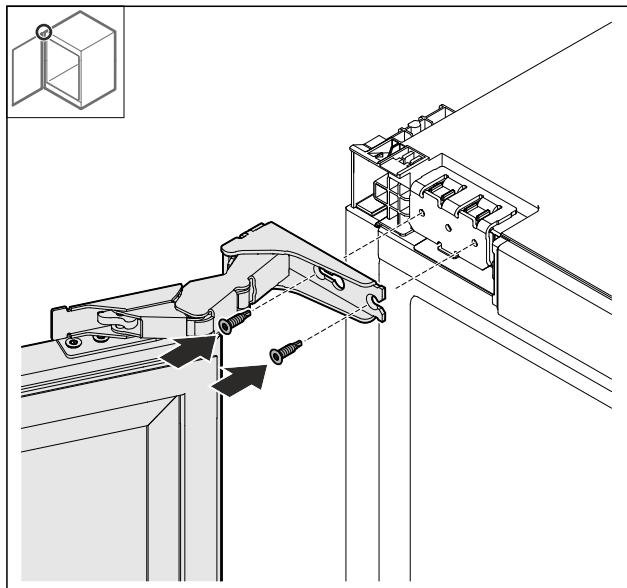

Fig. 77

► Завинтете вратата от горната страна.

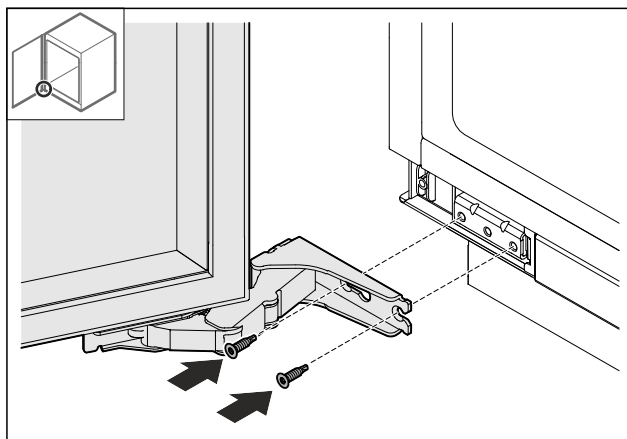

Fig. 78

► Завинтете вратата от долната страна.

12.11 Поставяне на капците

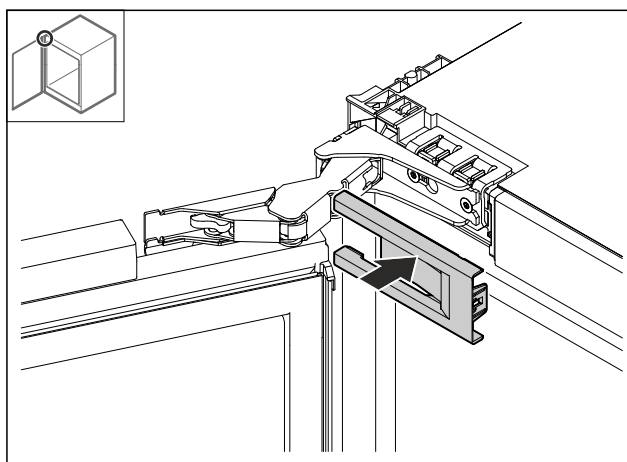

Fig. 79

► Нахлузете капака.

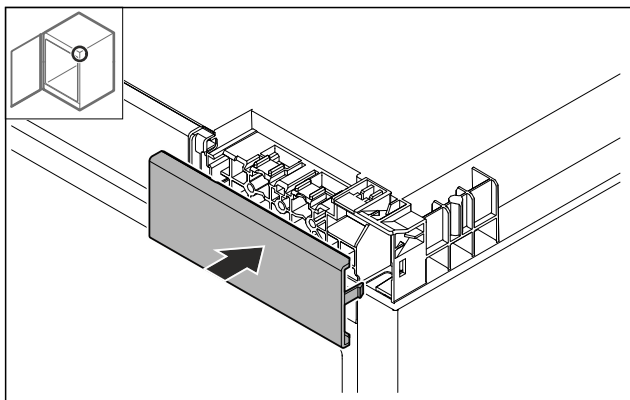

Fig. 80

- ▶ Нахлузете капака.

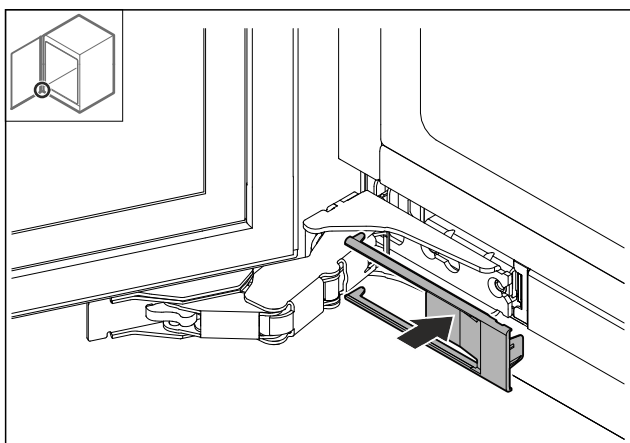

Fig. 81

- ▶ Нахлузете капака.

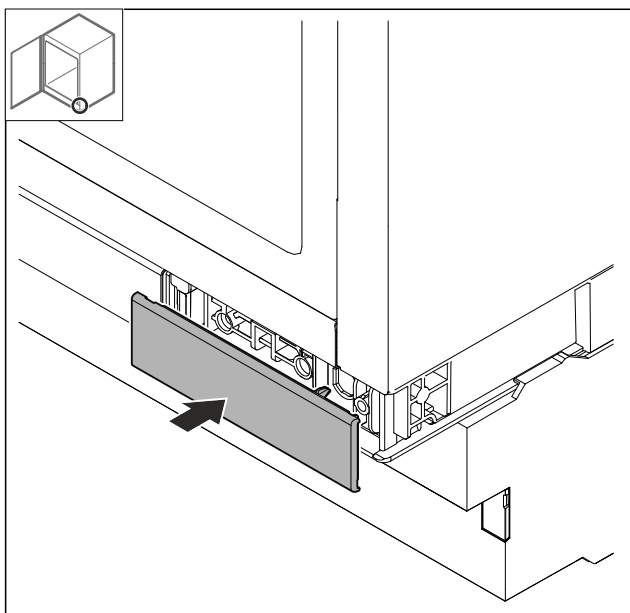

Fig. 82

- ▶ Нахлузете капака.

13 Монтаж в ниша

13.1 Инструмент

Уверете се, че са на разположение следните инструменти:

- Torx® 20

- плоска отвертка
- ролетка
- молив
- връв
- нивелир

Странично закрепване

- Монтаж под твърд работен плот като гранит.
- При напълно развинтени крачета за регулиране уредът е по-нисък от кухненския плот.
- Предпоставка: Налична е страница на кухненски шкаф за завинтване.

Горно закрепване

- При напълно развинтени крачета за регулиране уредът е леко запънат под работния плот.
- Без гранитен плот.

13.2 Подготовка на уреда

Указание

Посоката на отваряне на вратата може да се обръща, само ако отгоре има достатъчно място за изваждане на закрепващия ъгъл на пантите и за повторния му монтаж на противоположната страна. Обикновено след вграждане в нишата това не е възможно.

- ▶ Обърнете посоката на отваряне на вратата, преди уредът да се вгради в нишата.

- ▶ Включете буксата за хладилен уред на захранващия проводник изцяло в щекера на уреда от задната страна на уреда. Проверете здравето закрепване на буксата за хладилен уред.

- ▶ Прокарайте мрежовия щепсел с помощта на шнур до свободно достъпен контакт.

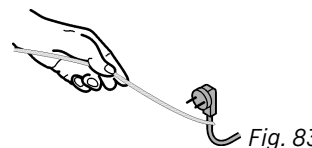

Fig. 83

ВНИМАНИЕ

Опасност от повреди поради преместване на уреда! Ако преместите уреда, можете да повредите пода или да счупите регулируемите крачета на уреда.

Преди преместване:

- ▶ Завийте докрай регулируемите крачета.
- ▶ Поставете картонена лента (напр. опаковка) с ок. 100 mm x 600 mm под регулируемите крачета.

При преместване:

- ▶ Преместете уреда внимателно.
- ▶ При неравности на пода: Повдигнете внимателно уреда.

След преместване:

- ▶ Отстранете картонените ленти.

13.3 Горно закрепване

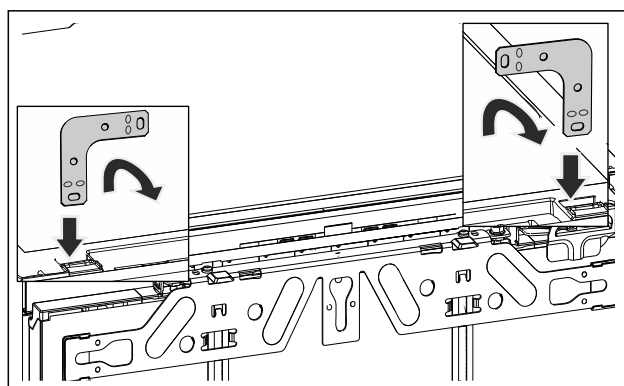

Монтаж в ниша

Fig. 84 Примерно изображение

- ▶ Поставете винкела в приемния отвор на капака на уреда и огънете напред.



ПРЕДУПРЕЖДЕНИЕ

Опасност от пожар поради късо съединение!

- ▶ Ако вкарвате уреда в нишата: Не прегъвайте, защитвайте или повреждайте захранващия проводник.
 - ▶ Не използвайте уред с повреден захранващ проводник.
-
- ▶ Вкарайте уреда в нишата и го нивелирайте, вижте точка (виж 13.5 Нивелиране на уреда) .

13.4 Странично закрепване:

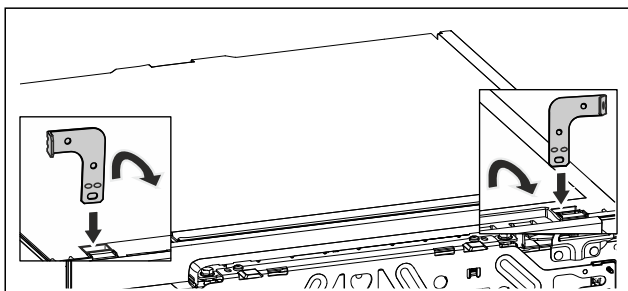

Fig. 85 Примерно изображение

- ▶ Преди монтажа огънете двата винкела в единия край. Вкарайте правата страна в приемния отвор на капака на уреда и огънете напред.



ПРЕДУПРЕЖДЕНИЕ

Опасност от пожар поради късо съединение!

- ▶ Ако вкарвате уреда в нишата: Не прегъвайте, защитвайте или повреждайте захранващия проводник.
 - ▶ Не използвайте уред с повреден захранващ проводник.
-
- ▶ Вкарайте уреда в нишата и го нивелирайте, вижте точка (виж 13.5 Нивелиране на уреда) .

13.5 Нивелиране на уреда

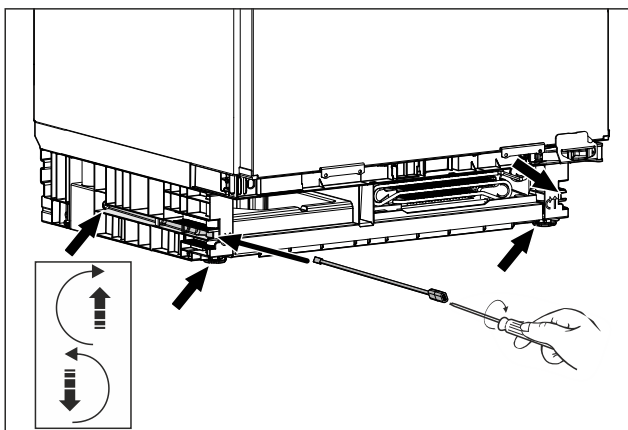

Fig. 86 Примерно изображение

- ▶ Отвийте регулируемите крачета под работния плот.
- ▶ Нивелирайте уреда изправен с помощта на нивелир.

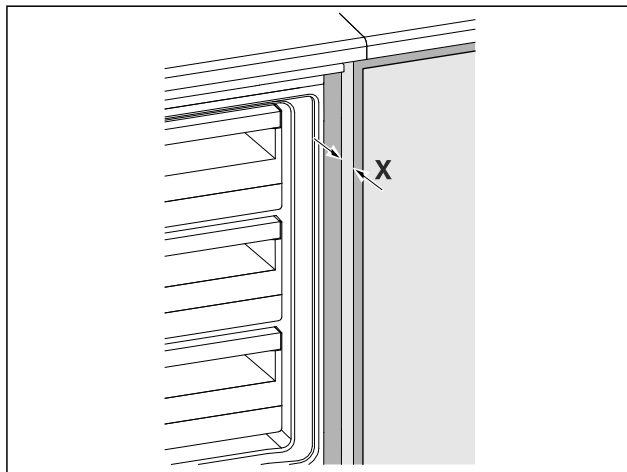

Fig. 87 Примерно изображение

- ▶ Разстоянието от предния ръб на страничната стена на шкафа до корпуса на уреда от двете страни е $X = 41,5 \text{ mm}$.
- ▶ При липсваща страница на кухненския шкаф се ориентирайте по работния плот.
При мебели с ограничителни елементи за врата (пъпки, уплътнения и т.н.):
- ▶ Извадете конструктивния размер (дълбочина на ограничителните елементи на вратата) от 41,5 mm дълбочина на поставяне.
- ▶ Развийте регулируемите крачета последователно докрай. Ходът на регулиране е максимум 60 mm.
- ▶ Уредът е подравнен изправен
- ▶ Уредът е леко запънат в нишата, между пода и работния плот.

13.6 Монтаж на цокъла

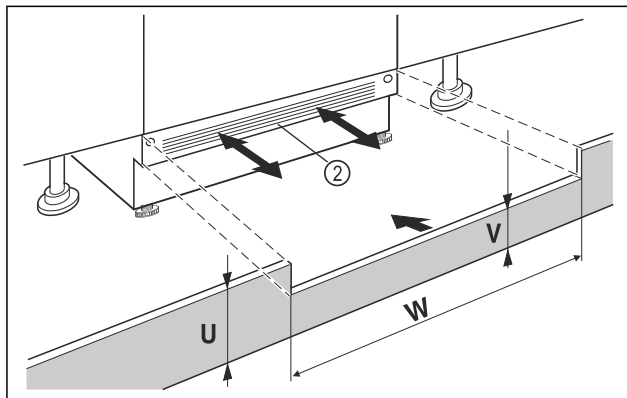

Fig. 88 Примерно изображение

- ▶ Поставете цокъла на уреда Fig. 88 (2), но не го фиксирайте.
- ▶ Поставете вратата на шкафа и мебелния цокъл за проба
- ▶ При виждащ се цокъл Fig. 88 (2), изтеглете го толкова напред, че предният ръб на вентилационната решетка и мебелният цокъл да образуват една равнина.
- или-
- ▶ При скрит цокъл Fig. 88 (2), избутайте го докрай назад.
- ▶ Внимавайте всички вентилационни отвори да бъдат свободни: При нужда височината на мебелния цокъл Fig. 88 (U) може да бъде намалена чрез изрязване!
- ▶ Нагласете височината на стъпалото Fig. 88 (V) под цокъла на уреда Fig. 88 (2) по продължение на широчината на нишата Fig. 88 (W).

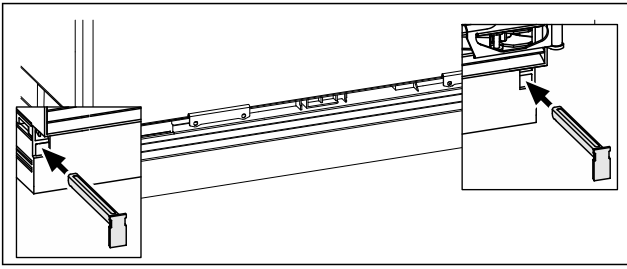

Fig. 89 Примерно изображение

- ▶ Фиксирайте цокъла на уреда: Поставете фиксатора, при това придържайте цокъла на уреда.
- ▶ Закрепете мебелния цокъл.

13.7 Укрепване на уреда в нишата

Горно закрепване:

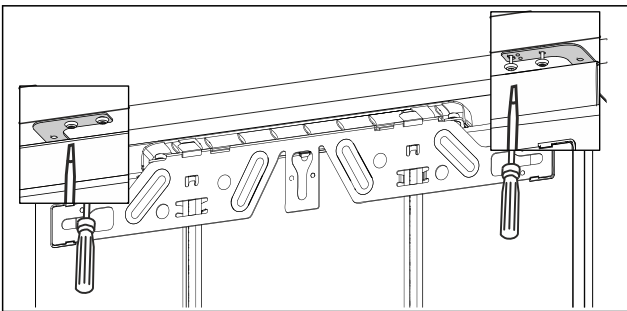

Fig. 90 Примерно изображение

- ▶ За закрепване под работната повърхност завинтете крепежния винкел с два винта под работната повърхност.

Странично закрепване:

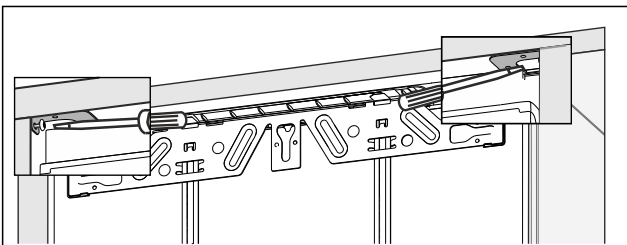

Fig. 91 Примерно изображение

- ▶ За странично закрепване, завинтете крепежния винкел с по един винт отдясно и отляво в нишата.

14 Монтаж на вратата на шкафа

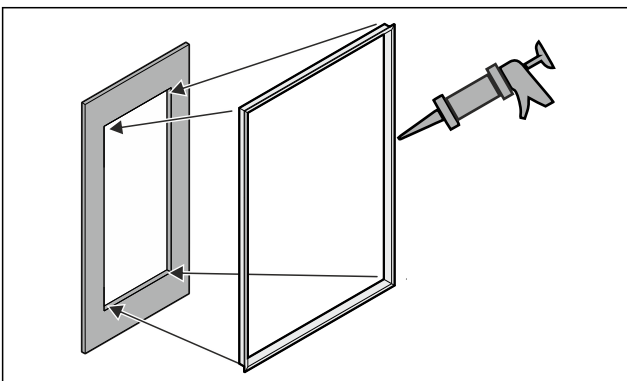
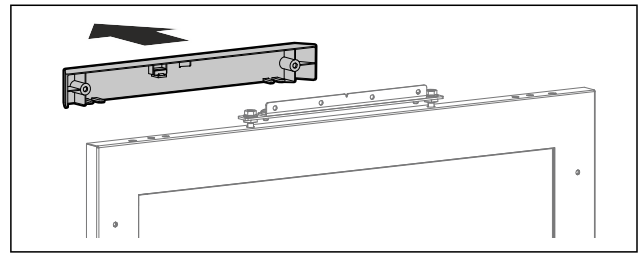
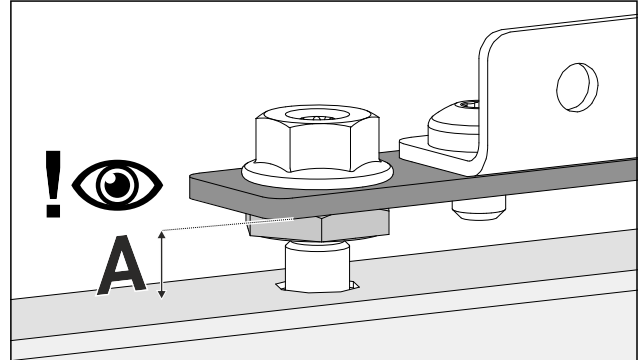

Fig. 92

- ▶ Залепете опционалната профилни рамки в изреза. *
- ▶ Монтирайте дръжката на вратата на шкафа, последващ монтаж не е възможен.



- ▶ Свалете капака.



- ▶ Проверете предварителната настройка (A) 8 mm (разстояние между вратата на уреда и долния ръб на монтажната планка).
- ▶ Ако е необходимо, коригирайте разстоянието.

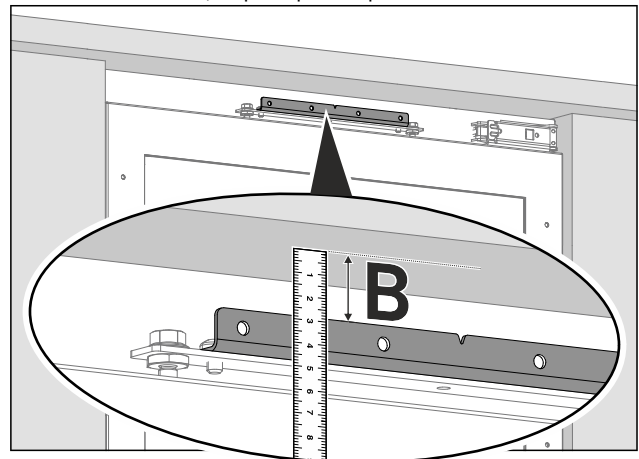

- ▶ Измерете разстоянието (B) между долния ръб на работния плот и горния ръб на монтажния винкел.

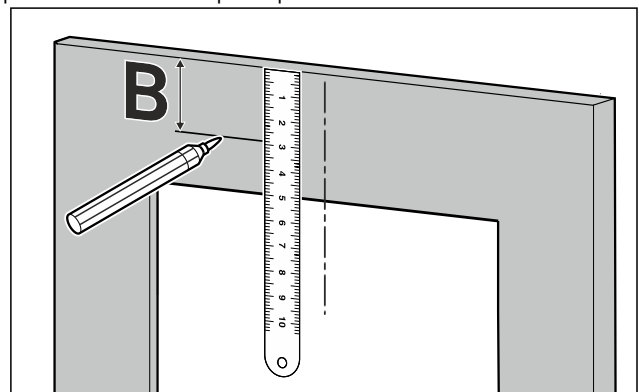

- ▶ Пренесете разстоянието (B) върху задната страна на вратата на шкафа и го отбележете.

Монтаж на вратата на шкафа

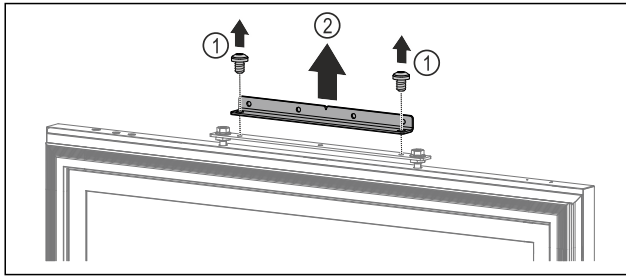
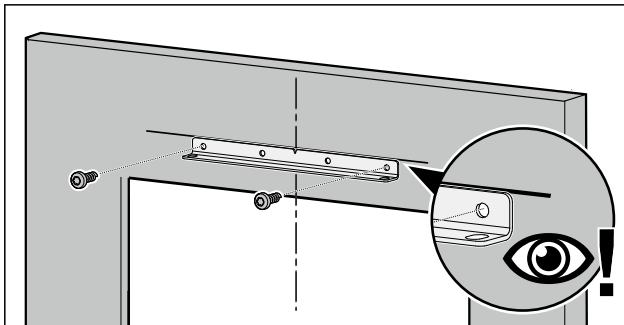

Fig. 93

- ▶ Махнете винтовете. Fig. 93 (1)
- ▶ Свалете монтажния винкел. Fig. 93 (2)

Указание

Обърнете внимание на дължината на винтовете!



- ▶ Подравнете монтажния винкел с отбелязаното разстояние и го завийте към центъра на вратата на шкафа.

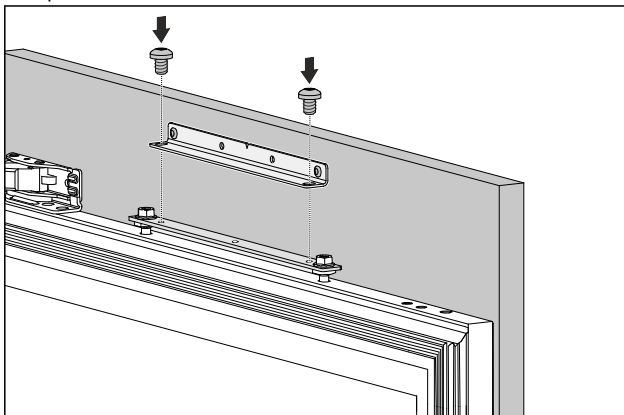

- ▶ Закрепете вратата на шкафа към уреда.
- ▶ Затворете вратата.

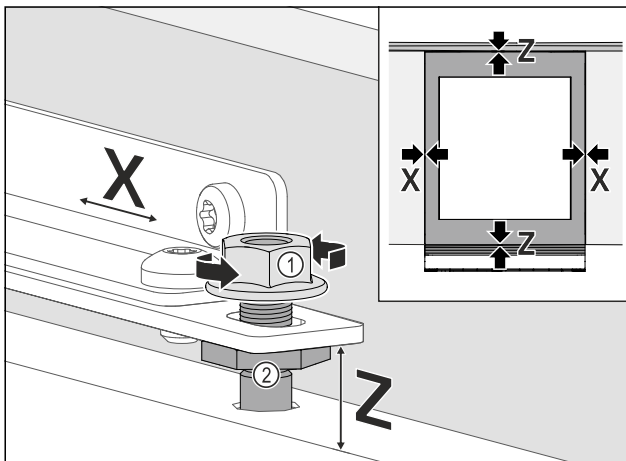

Fig. 94

- ▶ Проверете разстоянието на вратата до околните мебелни врати.

- ▶ Подравнете вратата на шкафа странично: Разхлабете контрагайката Fig. 94 (1), изместете вратата на шкафа в посока X.
- ▶ Затегнете контрагайката Fig. 94 (1).
- ▶ Подравнете вратата на шкафа по височина Z и по страничен наклон: Настройте настройващия болт Fig. 94 (2).
- ▷ Вратата на шкафа е изравнена с мебелите в съседство.

Указание

Обърнете внимание на дължината на винтовете!

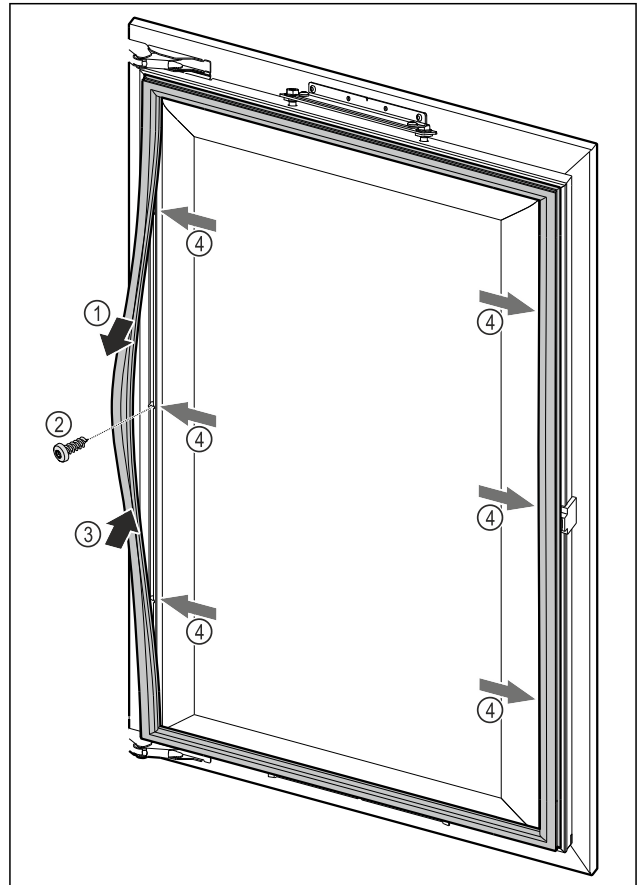
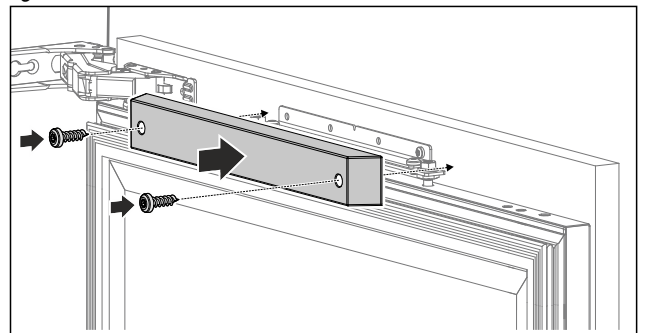

Fig. 95

- ▶ Разхлабете магнитното уплътнение на вратата в определени точки Fig. 95 (1), завийте вратата на шкафа през намиращия се отдолу отвор Fig. 95 (2) и фиксирайте отново магнитното уплътнение на вратата Fig. 95 (3).
- ▶ Повторете тази стъпка във всички точки на закрепване Fig. 95 (4).



- ▶ Нахлузете отново горния капак и го завийте, за да осигурите правилно затваряне.

15 Свързване на уреда към електрозахранването

▷ Уредът е свързан. За първоначално пускане в експлоатация вижте следващата глава или ръководството за употреба.



ПРЕДУПРЕЖДЕНИЕ

Опасност от токов удар и опасност от нараняване поради повреден уред или повреден захранващ проводник!

Опасност за живота и порезни наранявания. Ако уредът или захранващият проводник са били повредени при транспорта, тогава може да получите смъртоносен токов удар. Освен това можете да се порежете на повредените части на корпуса на уреда.

- ▶ След транспорта проверете уреда и захранващия проводник за повреди.
- ▶ В никакъв случай не пускайте уреда в експлоатация, ако уредът или захранващият проводник са повредени.
- ▶ Свържете се със сервизната служба.

Свързвате Вашия уред към електрическата мрежа с помощта на отделно доставен захранващ проводник. Захранващият проводник има в единия си край букса за охлаждащ уред, а в другия си край – мрежов щепсел.

Уверете се, че са изпълнени следните предпоставки:

- Уредът и захранващият проводник не са повредени.
- Уредът е вграден според предписанията. (виж 13 Монтаж в ниша)
- Изискванията към електрическото свързване са спазени. (виж 2 Условия за поставяне)
- Размерите за свързването според предписанията са известни и спазени.
- Мрежовото напрежение и честота отговарят на данните върху информационната табелка.
- Контактът трябва да бъде заземен и електрически безопасен според изискванията.
- Токът за задействане на предпазителя трябва да е между 10 А и 16 А.

ВНИМАНИЕ

Опасност от повреди поради неправилна експлоатация!

Повреда на електрическите компоненти на уреда.

- ▶ Използвайте единствено доставения захранващ проводник.



ПРЕДУПРЕЖДЕНИЕ

Опасност от пожар поради неправилно свързване!

Изгаряния.

Повреди по уреда.

- ▶ Не използвайте удължителни кабели.
- ▶ Не използвайте разпределителни ланстни.

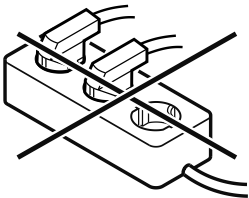

ВНИМАНИЕ

Опасност от повреди поради неправилно свързване!

Повреди по уреда.

- ▶ Не свързвайте уреда към автономни инвертори, като соларни енергийни системи и бензинови генератори.

- ▶ Свържете щепсела на захранващия проводник към захранването с напрежение.

▷ Ако в рамките на 60 секунди не се извърши действие: Символът В готовност се разнася или изчезва.*

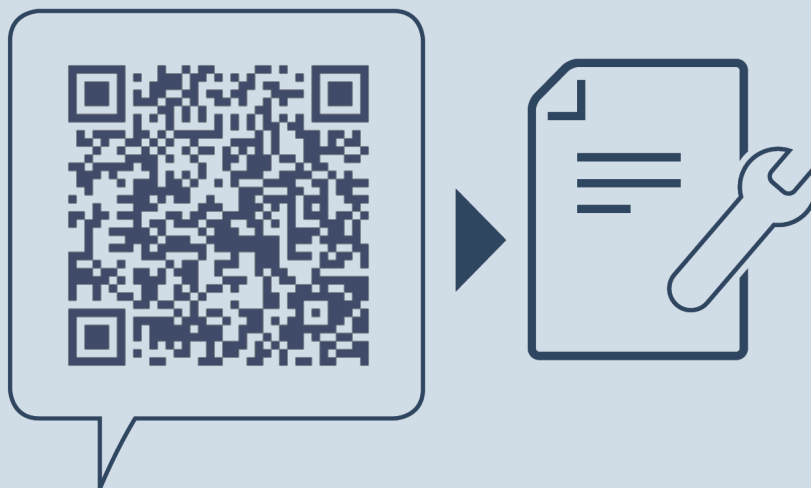

home.liebherr.com/fridge-manuals

BG охладители за вино за вграждане

Дата на издаване: 20241122

**N° артикул-
индекс: 7088595-00**

Liebherr-Hausgeräte GmbH
Memminger Straße 77-79
88416 Ochsenhausen
Deutschland