R 992-E R 998 SME-E

LIEBHERR

Гусеничный гидрокскаватор



Поколение

6

Двигатель

400 кВт/544 л.с.

Электропитание

6 000 V – 50 Hz

Рабочий вес

R 992-E: 90 550 – 97 100 кг

R 998 SME-E: 100 450 – 104 200 кг

Объем ковша

R 992-E: 2,00 – 6,80 м³

R 998 SME-E: 4,40 – 7,20 м³

Ощутите прогресс: R 992-E / R 998 SME-E

Рабочее оборудование

- Широкий выбор типов и размеров рабочего оборудования с обратной или прямой лопатой
- Сварная конструкция с элементами из литой стали для большей прочности и долгого срока службы
- Предохранительные клапаны для защиты гидролиний от разрыва. Встроенная система регенерации для снижения расхода энергии
- Параллельная кинематика оборудования прямой лопаты гарантирует равномерное и мощное погружение в материал

Ковши

- Разнообразные уровни защиты, адаптированные к различным сценариям применения:
 - Standard для сыпучих и малоабразивных материалов
 - HD для среднеабразивных сыпучих материалов
 - HDV для высокоабразивных материалов
- Различные варианты режущих кромок:
 - прямая (погрузочные работы и зачистка поверхности)
 - полу-дельта (для материалов, тяжело поддающихся экскавации)
 - дельта (для плотных или слабо растрескавшихся материалов)
- Ковш прямой лопаты с полуавтоматическим закрытием днища имеет оптимальную форму для эффективного погружения в материал и быстрого заполнения





Электрическая система

- Асинхронный электродвигатель
690 В – 50 Гц / степень защиты IP55
- Электрошкафы: высоковольтный на 6 000 В и
низковольтный на 690 В / степень защиты IP65
- Электрооборудование является собственной
разработкой Liebherr

Ходовая тележка

- Сверхпрочная сварная конструкция
центральной рамы с X-образным профилем
- Скошенные 2-реберные траки для лучшей
маневренности и оптимального сцепления
с грунтом
- Литые цепные звездочки с двойными
зубьями для долгого срока службы
- Опорные катки с двойными подшипниками
для увеличения надежности и срока службы
- Усиленная защита гидромоторов хода для
большей износостойкости при работе с
твердыми и абразивными материалами
- Различные варианты подключения кабеля
питания: слева / справа / по центру / через
кабельный барабан (опция)

Ощутите прогресс: R 992-E / R 998 SME-E



Комфорт

- Эргономичная кабина с улучшенной звукоизоляцией – самая просторная и тихая в своем классе
- Сиденье с подогревом и пневмоподвеской, действующей в вертикальной и горизонтальной осях. Опция: вентиляция сиденья
- Цветные 9-дюймовые сенсорные дисплеи высокого разрешения

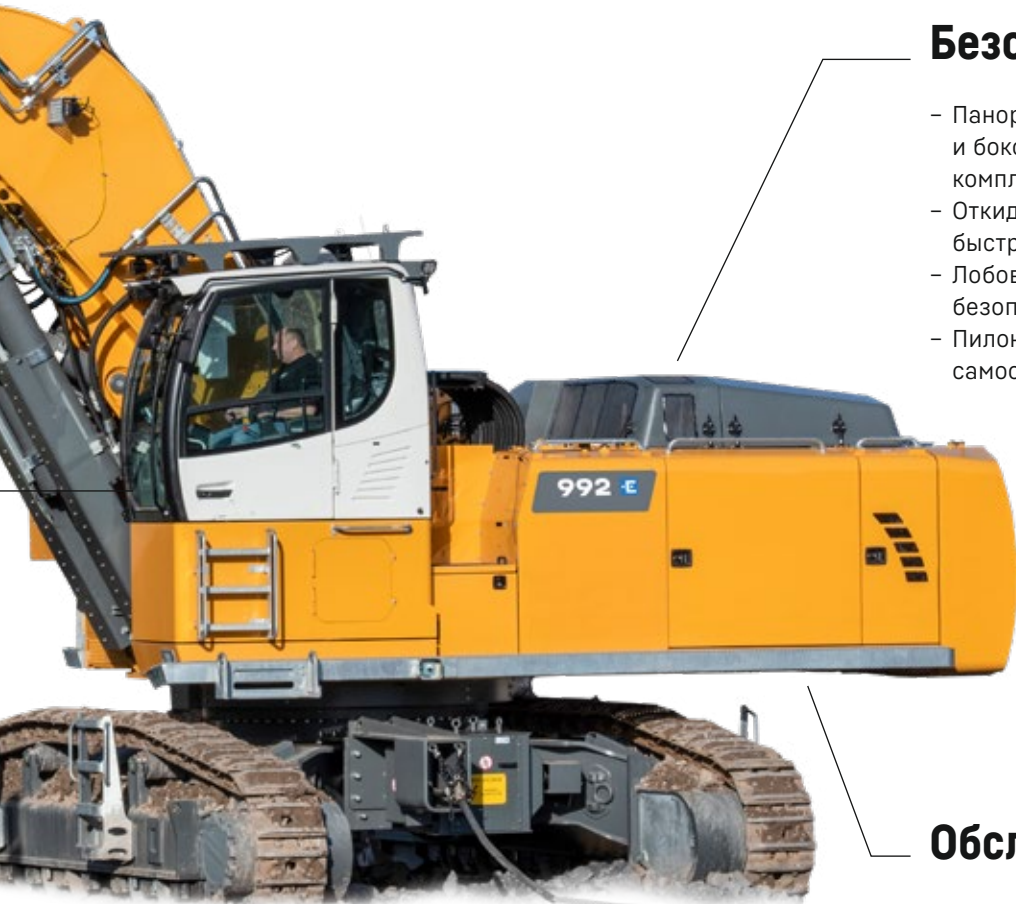

Безопасность

- Панорамный обзор, камеры заднего и бокового вида входят в стандартную комплектацию
- Откидная консоль подлокотника для быстрого и безопасного выхода из кабины
- Лобовое и верхнее окно из усиленного безопасного стекла
- Пилон кабины для лучшего обзора кузовов самосвалов

Обслуживание

- Быстрый доступ к двигателю и блоку гидрораспределителей на поворотной платформе для эффективного и безопасного ТО
- Трапы справа и слева входят в стандартную комплектацию. Опция: широкие мостики с перилами
- Автоматическая система централизованной смазки входит в стандартную комплектацию
- Запорный клапан гидравлического бака входит в стандартную комплектацию
- Опциональные розетки 230 В (в кабине и снаружи)

Технические данные

Электродвигатель

Требования к электросети питания	
Источник питания	3 фазы переменного тока
Номинал. Напряжение	6 000 В ± 10%
Частота электропитания	50 Гц ± 1%
Максимальное действующее значение тока при номинальной скорости	68 А
Максимальное действующее значение тока при запуске	200 А
Технические характеристики электродвигателя	
Поставщик	Nidec Leroy-Somer
Тип	Асинхронный, с короткозамкнутым ротором
Конструкция	B35
Мощность номинальная	400 кВт при 1 491 ¹ /мин
Крутящий момент номинальный	2.568 Nm
Номинал. напряжение	690 В
Коэффициент мощности	cos φ = 0,87
Класс защиты	IP55
Класс изоляции	H
Режим охлаждения	IC411
Метод запуска	Устройство плавного пуска
Защита тепловая	Обмотки и подшипники
Нагрев противоконденсатный	Спротивление в системе предв. нагрева
Контроллер двигателя	Включен по технологии CAN-BUS в интегрированную систему управления экскаватора для экономичного использования двигателя оборудованием машины

Электрооборудование

Высоковольтная соединительная коробка включает:

- Предохранители плавкие
- Диод контроля целостности заземления
- Резистор противоконденсатного нагрева

Высоковольтное контактное кольцо включает:

- Резистор противоконденсатного нагрева

Высоковольтный электрический шкаф включает:

- Разъединительный выключатель и заземлитель
- Трансформатор ВН/НН (6 000 В / 690 В) и связанные с ним защиты
- Силовой выключатель, управляемый из кабины
- Нагреватель и вентиляторы для контроля температуры и защиты от конденсации

Низковольтный электрический шкаф включает:

- Вспомогательный источник питания 24 В
- Главное устройство защиты двигателя
- Устройство плавного пуска главного двигателя
- Источник питания для отопителя и кондиционера кабины
- Нагреватель и кондиционер для контроля температуры и защиты от конденсации

Электрические шкафы имеют класс защиты IP65.

Аккумуляторы аварийные: 2 x 180 Ач / 12 В для «пробуждения» машины, освещения зон подъема / спуска, аварийного управления оборудованием.

Управление внутренней температурой основных электрических компонентов.

Управление гидравликой

Распределение энергии	Распределитель золотникового типа со встроенными предохранительными клапанами
Суммарная подача	На стрелу и рукоять
Замкнутый контур	Привод поворота платформы
Сервоуправление	Электрогидравлический
Рабочее оборудование и поворотный круг	Джойстиком пропорционального действия
Ходовой привод	Педали пропорционального действия или вставляемые в них рычаги
Дополнительные функции	Пропорциональная активация с помощью ножных педалей или миниджойстика

Гидросистема

Гидронасосы	
Рабочего оборудования и привода хода	Liebherr, 2 регулируемых аксиально-поршневых с наклонной шайбой
Объем подачи, макс.	2 x 515 л/мин.
Давление, макс.	350 бар
Поворотного круга	Работающий в замкнутом контуре регулируемый реверсивный с наклонной шайбой
Объем подачи, макс.	325 л/мин.
Давление, макс.	350 бар
Управление насосами	Электрогидравлическое с электронным регулированием оборотов двигателя по нагрузке, контролем минимального подъема, контролем минимальной подачи, высокий объем подачи
Объем гидробака	536 л
Объем гидросистемы	1 134 л
Фильтр гидромасла	2 полнопоточных фильтра с микрофильтрацией (5 мкм) в сливной магистрали
Система охлаждения	Радиатор, оснащенный вентилятором с гидростатическим приводом для охлаждения масел, включая масло распределительной коробки насосов
Контроль функций и мощности	Интеллектуальное управление питанием: <ul style="list-style-type: none"> - Гарантирует одновременные движения оборудования, повышая удобство управления и эффективность работ - Электронная компенсация в цепи управления устраняет неточности в работе электромагнитных клапанов - Автоматическая адаптация давления регулирования рабочих насосов с учетом средней потребляемой электрической мощности гарантирует постоянную среднюю производительность машины
Tool Control (Тул Контрол)	20 настраиваемых комбинаций объема и давления подачи гидравлики привода навесных агрегатов

Поворот платформы

Привод	Гидромотор Liebherr с наклонной шайбой и встроенным тормозным клапаном
Редуктор привода	Компактные планетарные редукторы Liebherr
Поворотный круг	Liebherr, с шарикоподшипниковой опорой и внутренним зубчатым венцом, герметизированный
Скорость поворота	0 – 5,9 ¹ /мин изменяемая бесступенчато
Крутящий момент	295 кНм
Стояночный тормоз	Многодисковый в масляной ванне (негативного действия)



Кабина

Конструкция	Кабина с встроенными в крышу светодиодными рабочими прожекторами, окном двери со сдвижными стеклами (открывается в обе стороны), емкими вещевыми отсеками, амортизирующей подвеской, звукоизоляцией, тонированными стеклами триплекс, отдельными солнцезащитными шторками лобового и верхнего окон, прикуривателем и розеткой на 12 В, розеткой на 230 В, дополнительными отсеками для хранения, пищевым контейнером, подстаканником
Сиденье машиниста	Сиденье Liebherr «Комфорт» с пневмоподвеской с вертикальной и продольной амортизацией и авто-регулировкой по весу машиниста, совместной или отдельной регулировкой сиденья, консолей и джойстиков (регулируется по длине, высоте и наклону), стандартным обогревом
Опоры для рук	Консоли, колеблющиеся совместно с сиденьем, откидная левая консоль
Система контроля	Система управления с большим цветным сенсорным дисплеем высокого разрешения, способным выводить видео, и обширным набором удобных средств для настройки и мониторинга, к примеру: регулировка кондиционера, контроль параметров рабочего оборудования и машины, контроль энергопотребления
Климат-контроль	Автоматический кондиционер с притоком, оборотом и фильтрацией воздуха, регулированием с учетом температуры внутри и вне кабины и нагрева солнцем, с блоком нагрева / охлаждения для экстремальных внешних температур, функциями быстрого размораживания / осушения и контролем подачи воздуха по меню, простой заменой фильтров снаружи кабины
Уровень шума ISO 6396 2000/14/EG	72 дБ(A) = L _{рА} (в кабине) 109 дБ(A) = L _{вдА} (снаружи)

Ходовая тележка

HD (R 992-E)	С шириной колеи 3 600 мм
S-HD (R 998 SME-E)	С шириной колеи 3 600 мм
Подводка кабеля	Слева, по центру или справа
Ходовой привод	По одному регулируемому гидромотору Liebherr с наклонной шайбой и встроенными тормозными клапанами двойного действия на каждую сторону
Трансмиссия	Компактный планетарный редуктор Liebherr
Макс. скорость движения	2,7 км/ч нижний диапазон (R 992-E) 2,6 км/ч нижний диапазон (R 998 SME-E)
Тяговое усилие гусеницы	568 кН (R 992-E) 645 кН (R 998 SME-E)
Гусеничные цепи	D9G, необслуживаемые (R 992-E) BMP280, необслуживаемые (R 998 SME-E)
Катки опорные / поддержив.	8 / 2
Гусеницы	Уплотненные и заправленные смазкой
Траки	Двухреберные
Стояночный тормоз	Многодисковый в масляной ванне (негативного действия)
Тормозные клапаны	Снаружи на корпусе гидромоторов хода
Крепежные проушины	Встроенные в тележку



Оборудование

Конструкция	Комбинация панелей из высокопрочной стали с литыми стальными элементами
Гидроцилиндры	Liebherr, с специальной системой уплотнения и направляющих
Шарнирные соединения	Герметизированные, малообслуживаемые
Система смазки	Автоматической централизованной смазки (не охватывает кинематику ковша)
Гидросоединения	С разъемными фланцами типа SAE
Ковши	Стандартно оснащены системой зубьев Liebherr

Габаритные размеры R 992-E

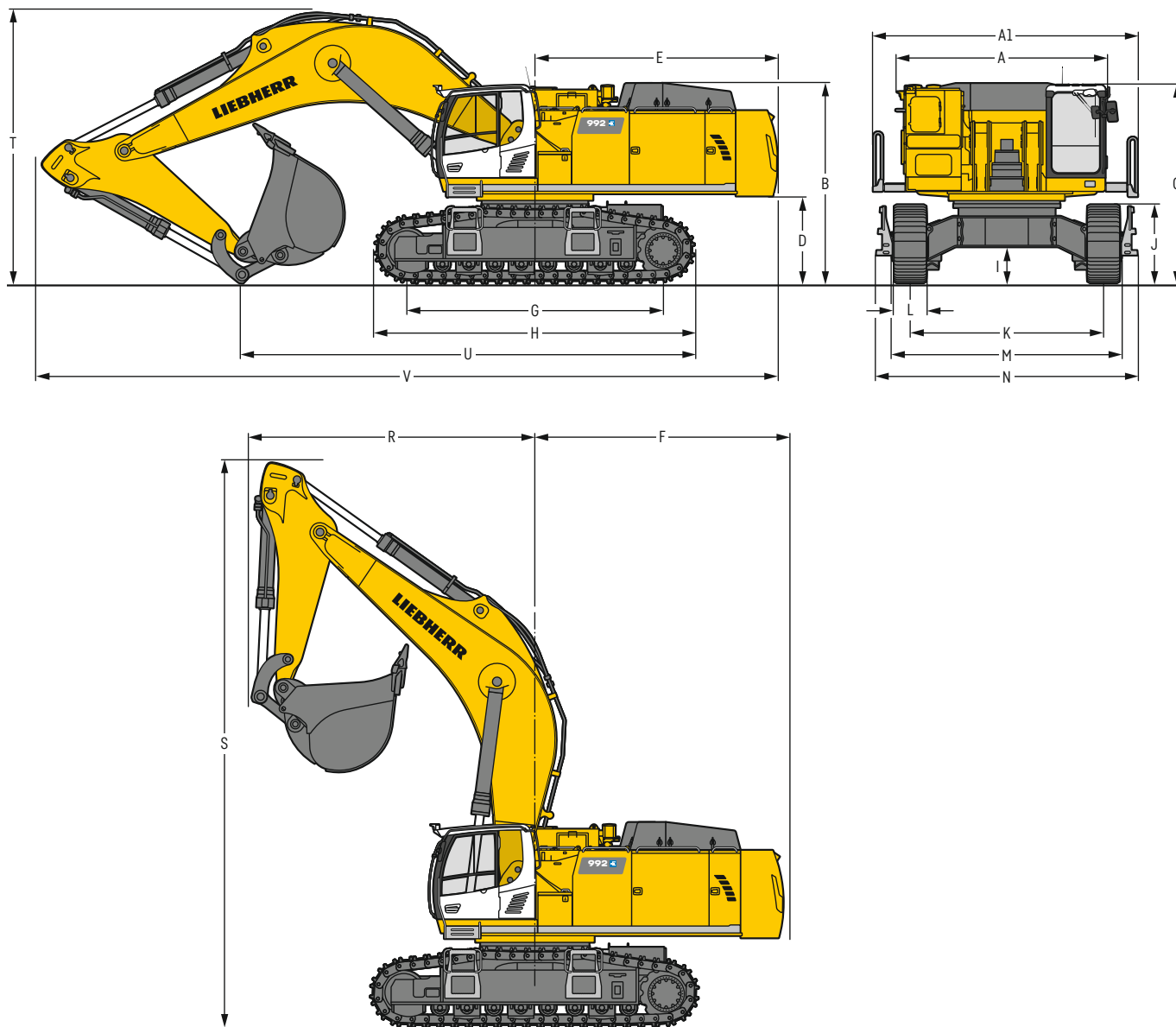

		HD	мм		
A	Ширина поворотной платформы		3 905		
A1	Ширина поворотной платформы с трапами		4 930		
B	Высота по верху поворотной платформы		3 725		
C	Высота по верху кабины		3 695		
D	Дорожный просвет по противовесу		1 620		
E	Длина задней части поворотной платформы		4 515		
F	Радиус поворота задней части поворотной платформы		4 640		
G	Длина опорной тележки по осям		4 770		
H	Длина опорной тележки		5 960		
I	Дорожный просвет по ходовой тележке		660		
J	Высота по гусенице		1 460		
K	Ширина колеи		3 600		
L	Ширина гусеничного трака		500	600	750
M	Ширина по гусеницам		4 380	4 380	4 380
N	Ширина по ступени		4 870	4 870	4 870

	Длина рукояти м	Моноблочная стрела 7,20 м монтаж на рукоять		Моноблочная стрела 8,60 м монтаж на рукоять		Моноблочная стрела 10,50 м монтаж на рукоять		
		мм		мм		мм		
R	Радиус поворота передней части поворотной платформы	2,90	5 200		6 350		-	
		3,30	5 250		6 400		-	
		3,80	5 350		6 500		8 150	
		4,70	-		-		8 350	
		5,80	-		-		8 600	
S	Высота по верху поднятой стрелы	2,90	10 300		11 250		12 400	
		3,30	5 100		5 350		-	
		3,80	5 250		5 450		-	
		4,70	5 550		5 600		5 900	
		5,80	-		-		6 100	
T	Высота по верху стрелы	2,90	8 450		10 200		-	
		3,30	8 200		9 950		-	
		3,80	8 100		9 850		11 900	
		4,70	-		-		11 700	
		5,80	-		-		11 550	
U	Длина по уровню грунта	2,90	13 800		15 200		-	
		3,30	13 500		14 900		-	
		3,80	13 400		14 750		16 650	
		4,70	-		-		16 450	
		5,80	-		-		16 150	
V	Общая длина	2,90	5,60 м ³		3,60 м ³		2,60 м ³	
		3,30	-		-		-	
		3,80	-		-		-	
		4,70	-		-		-	
		5,80	-		-		-	
	Ковш		5,60 м ³		3,60 м ³		2,60 м ³	

Транспортировочные размеры

съёмные детали демонтированы

	Рукояти м	Моноблочная стрела 7,20 м			Моноблочная стрела 8,60 м			Моноблочная стрела 10,50 м		
		мм			мм			мм		
Ширина гусеничного трака		500	600	750	500	600	750	500	600	750
Транспортировочная ширина		4 930	4 930	4 930	4 930	4 930	4 930	4 930	4 930	4 930
Транспортировочная длина	2,90	13 800			15 200			-		
	3,30	13 500			14 900			-		
	3,80	13 400			14 750			16 650		
	4,70	-			-			16 450		
	5,80	-			-			16 150		
Транспортировочная высота	2,90	5 100			5 350			-		
	3,30	5 250			5 450			-		
	3,80	5 550			5 600			5 900		
	4,70	-			-			6 100		
	5,80	-			-			6 800		
Ковш		5,60 м ³			3,60 м ³			2,60 м ³		

Обратная лопата R 992-E

с моноблочной стрелой 7,20 м

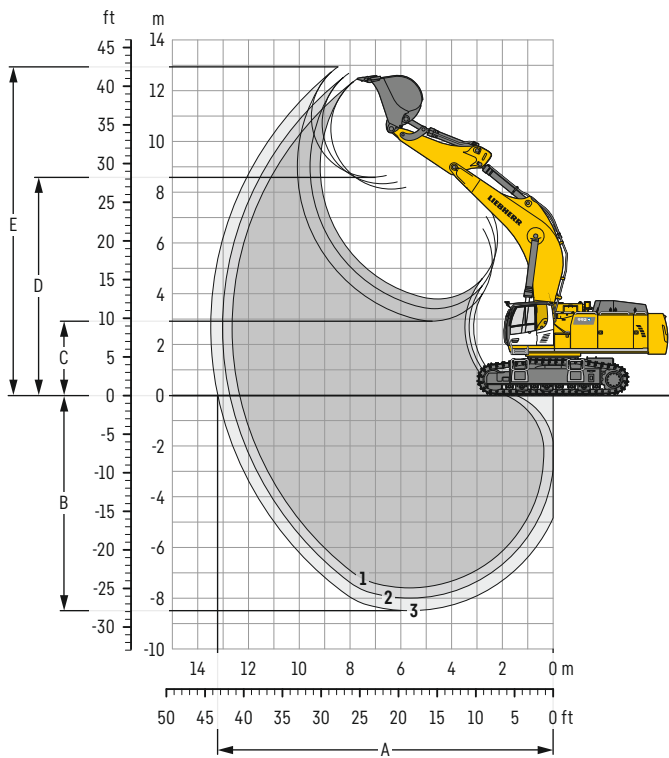

Рабочая зона

без быстросменного адаптера	1	2	3
Длина рукояти	м 2,90	3,30	3,80
A Вылет на уровне стояния макс.	м 12,35	12,74	13,21
B Глубина копания макс.	м 7,59	7,99	8,49
C Высота разгрузки мин.	м 3,79	3,41	2,92
D Высота разгрузки макс.	м 8,12	8,33	8,59
E Высота копания макс.	м 12,45	12,68	12,93

Усилия копания

без быстросменного адаптера	1	2	3
Усилия резания макс. (ISO 6015)	кН 390	361	329
Усилия отрыва макс. (ISO 6015)	кН 485	485	485
Усилия резания макс. (SAE J1179)	кН 374	347	317
Усилия отрыва макс. (SAE J1179)	кН 437	437	437

Рабочий вес и давление на грунт

Рабочий вес включает базовую машину с противовесом 14,1 т, моноблочной стрелой 7,20 м, рукоятью 2,90 м и ковшом обратной лопаты HD 5,60 м³ (5 550 кг).

Ходовая тележка	HD		
Ширина траков	мм 500	600	750
Рабочий вес	кг 90 550	91 300	92 400
Давление на грунт	кг/см ² 1,75	1,47	1,19

Рабочий вес включает базовую машину с противовесом 16,0 т, моноблочной стрелой 7,20 м, рукоятью 2,90 м и ковшом обратной лопаты HD 5,60 м³ (5 550 кг).

Ходовая тележка	HD		
Ширина траков	мм 500	600	750
Рабочий вес	кг 92 450	93 200	94 300
Давление на грунт	кг/см ² 1,79	1,51	1,23

Выбор ковшей (согласно ISO 10567*)

Ширина ковша мм	Объем по ISO 7451 м ³	Вес кг	Ходовая тележка HD (с траками 600 мм)		
			2,90	3,80	
			Длина рукояти (м)		
			3,30		
с противовесом 14,1 т					
STD ¹⁾	2 200	5,20	4 650	▲	▲
	2 300	5,60	4 850	▲	■
	2 300	6,20	5 050	■	▲
	2 500	6,80	5 400	▲	△
HD ²⁾	2 200	4,60	5 100	▲	▲
	2 200	5,20	5 300	▲	■
	2 300	5,60	5 550	▲	▲
	2 300	6,20	5 800	■	■
HDV ³⁾	2 000	4,20	5 600	▲	▲
	2 200	4,70	5 850	▲	▲
	2 200	5,20	6 250	▲	■
	2 300	5,70	6 500	■	■
с противовесом 16,0 т					
STD ¹⁾	2 200	5,20	4 650	▲	▲
	2 300	5,60	4 850	▲	▲
	2 300	6,20	5 050	▲	■
	2 500	6,80	5 400	■	■
HD ²⁾	2 200	4,60	5 100	▲	▲
	2 200	5,20	5 300	▲	▲
	2 300	5,60	5 550	▲	■
	2 300	6,20	5 800	▲	▲
HDV ³⁾	2 000	4,20	5 600	▲	▲
	2 200	4,70	5 850	▲	▲
	2 200	5,20	6 250	▲	▲
	2 300	5,70	6 500	▲	▲

* Грузоподъемность учитывается на макс. вылете при вращении платформы на 360° и согласно ISO 10567 не превышает 75% опрокидывающей нагрузки

¹⁾ Стандартные ковши с зубьями Z 90

²⁾ Ковши HD с зубьями Z 90

³⁾ Ковши HDV с зубьями Z 90

Информация по другим ковшам предоставляется по запросу

Макс. насыпной вес материала ▲ = ≤ 2,0 т/м³, ■ = ≤ 1,8 т/м³, ▲ = ≤ 1,65 т/м³, ■ = ≤ 1,5 т/м³, △ = ≤ 1,2 т/м³

Обратная лопата R 992-E

с моноблочной стрелой 8,60 м

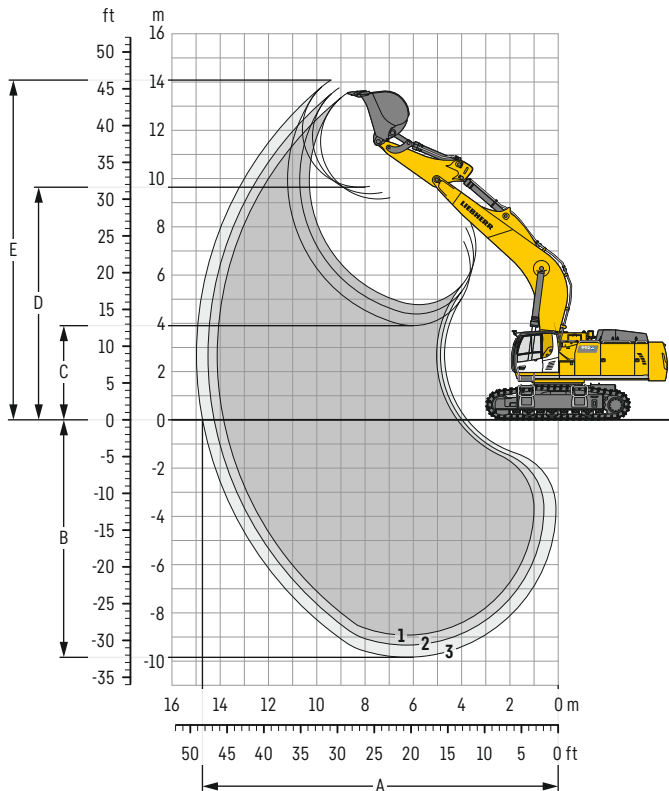

Рабочая зона

без быстросменного адаптера	1	2	3
Длина рукояти	м 2,90	3,30	3,80
A Вылет на уровне стояния макс.	м 13,86	14,25	14,74
B Глубина копания макс.	м 8,92	9,34	9,84
C Высота разгрузки мин.	м 4,77	4,39	3,90
D Высота разгрузки макс.	м 9,15	9,37	9,65
E Высота копания макс.	м 13,54	13,75	14,08

Усилия копания

без быстросменного адаптера	1	2	3
Усилия резания макс. (ISO 6015)	кН 390	361	329
Усилия отрыва макс. (ISO 6015)	кН 485	485	485
Усилия резания макс. (SAE J1179)	кН 374	347	317
Усилия отрыва макс. (SAE J1179)	кН 437	437	437

Рабочий вес и давление на грунт

Рабочий вес включает базовую машину с противовесом 14,1 т, моноблочной стрелой 8,60 м, рукоятью 3,80 м и ковшом обратной лопаты HD 3,60 м³ (4 350 кг).

Ходовая тележка	HD		
Ширина траков	мм 500	600	750
Рабочий вес	кг 90 600	91 350	92 450
Давление на грунт	кг/см ² 1,75	1,47	1,19

Рабочий вес включает базовую машину с противовесом 16,0 т, моноблочной стрелой 8,60 м, рукоятью 3,80 м и ковшом обратной лопаты HD 3,60 м³ (4 350 кг).

Ходовая тележка	HD		
Ширина траков	мм 500	600	750
Рабочий вес	кг 92 500	93 250	94 350
Давление на грунт	кг/см ² 1,79	1,51	1,23

Выбор ковшей (согласно ISO 10567*)

Ширина ковша мм	Объем по ISO 7451 м ³	Вес кг	Ходовая тележка HD (с траками 600 мм)		
			Длина рукоятки (м)		
			2,90	3,30	3,80
с противовесом 14,1 т					
STD ¹⁾	2 000	4,10	4 100	▲	■
	2 200	4,60	4 450	■	▲
	2 200	5,20	4 650	▲	■
	2 300	5,60	4 850	■	▲
	2 300	6,20	5 050	▲	-
HD ²⁾	1 800	3,60	4 350	▲	▲
	2 000	4,10	4 700	▲	▲
	2 200	4,60	5 100	■	■
	2 200	5,20	5 300	■	▲
HDV ³⁾	2 300	5,60	5 550	▲	-
	1 800	3,70	5 200	▲	■
	2 000	4,20	5 600	■	■
	2 200	4,70	5 850	▲	▲
	2 200	5,20	6 250	▲	-
2 300	5,70	6 500	▲	-	
с противовесом 16,0 т					
STD ¹⁾	2 000	4,10	4 100	▲	▲
	2 200	4,60	4 450	▲	■
	2 200	5,20	4 650	■	▲
	2 300	5,60	4 850	▲	■
	2 300	6,20	5 050	■	▲
HD ²⁾	1 800	3,60	4 350	▲	▲
	2 000	4,10	4 700	▲	■
	2 200	4,60	5 100	▲	■
	2 200	5,20	5 300	▲	▲
HDV ³⁾	2 300	5,60	5 550	■	▲
	1 800	3,70	5 200	▲	▲
	2 000	4,20	5 600	▲	■
	2 200	4,70	5 850	■	■
	2 200	5,20	6 250	■	▲
2 300	5,70	6 500	▲	-	

* Грузоподъемность учитывается на макс. вылете при вращении платформы на 360° и согласно ISO 10567 не превышает 75% опрокидывающей нагрузки

¹⁾ Стандартные ковши с зубьями Z 90

²⁾ Ковши HD с зубьями Z 90

³⁾ Ковши HDV с зубьями Z 90

Информация по другим ковшам предоставляется по запросу

Макс. насыпной вес материала ▲ = ≤ 2,0 т/м³, ■ = ≤ 1,8 т/м³, ▲ = ≤ 1,65 т/м³, ■ = ≤ 1,5 т/м³, ▲ = ≤ 1,2 т/м³, - = неприменимо

Обратная лопата R 992-E

с моноблочной стрелой 10,50 м

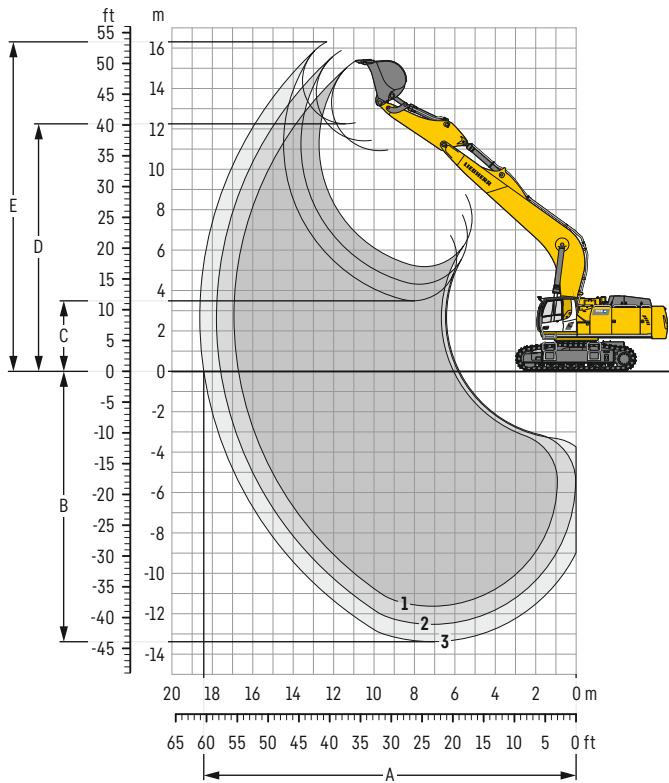

Рабочая зона

без быстросменного адаптера		1	2	3
Длина рукояти	м	3,80	4,70	5,80
A Вылет на уровне стояния макс.	м	16,71	17,59	18,43
B Глубина копания макс.	м	11,63	12,53	13,38
C Высота разгрузки мин.	м	5,18	4,31	3,49
D Высота разгрузки макс.	м	10,92	11,41	12,25
E Высота копания макс.	м	15,35	15,78	16,30

Усилия копания

без быстросменного адаптера		1	2	3
Усилие резания макс. (ISO 6015)	кН	329	284	249
Усилие отрыва макс. (ISO 6015)	кН	485	485	356
Усилие резания макс. (SAE J1179)	кН	317	276	237
Усилие отрыва макс. (SAE J1179)	кН	437	437	315

Рабочий вес и давление на грунт

Рабочий вес включает базовую машину с противовесом 16,0 т, моноблочной стрелой 10,50 м, рукоятью 4,70 м и ковшом обратной лопаты HD 2,60 м³ (3 750 кг).

Ходовая тележка		HD		
Ширина траков	мм	500	600	750
Рабочий вес	кг	93 350	94 100	95 300
Давление на грунт	кг/см ²	1,80	1,51	1,23

Выбор ковшей (согласно ISO 10567*)

	Ширина ковша мм	Объем по ISO 7451 м ³	Вес кг	Ходовая тележка HD (с траками 600 мм)	
				3,80	5,80
				Длина рукояти (м)	
				4,70	
с противовесом 16,0 т					
STD ¹⁾	1 450	2,60	3 400	▲	-
	1 800	3,60	3 900	△	-
	2 000	4,10	4 100	△	-
HD ²⁾	1 450	2,60	3 750	▲	-
	1 800	3,60	4 350	△	-
	1 400	2,00	2 500	-	▲
STD ⁴⁾	1 700	2,50	2 850	-	■
	1 950	3,00	3 100	-	△
	2 150	3,50	3 350	-	△
	1 450	2,00	3 100	-	▲
HD ³⁾	1 750	2,50	3 600	-	■
	2 000	3,00	3 900	-	△

* Грузоподъемность учитывается на макс. вылете при вращении платформы на 360° и согласно ISO 10567 не превышает 75% опрокидывающей нагрузки

¹⁾ Стандартные ковши с зубьями Z 90

²⁾ Ковши HD с зубьями Z 90

³⁾ Стандартные ковши для R 966 Litronic с зубьями Z 70

⁴⁾ Ковши HD для R 966 Litronic с зубьями Z 70

Информация по другим ковшам предоставляется по запросу

Макс. насыпной вес материала ▲ = ≤ 2,0 т/м³, ■ = ≤ 1,8 т/м³, ▲ = ≤ 1,65 т/м³, ■ = ≤ 1,5 т/м³, △ = ≤ 1,2 т/м³, - = неприменимо

Габаритные размеры R 998 SME-E

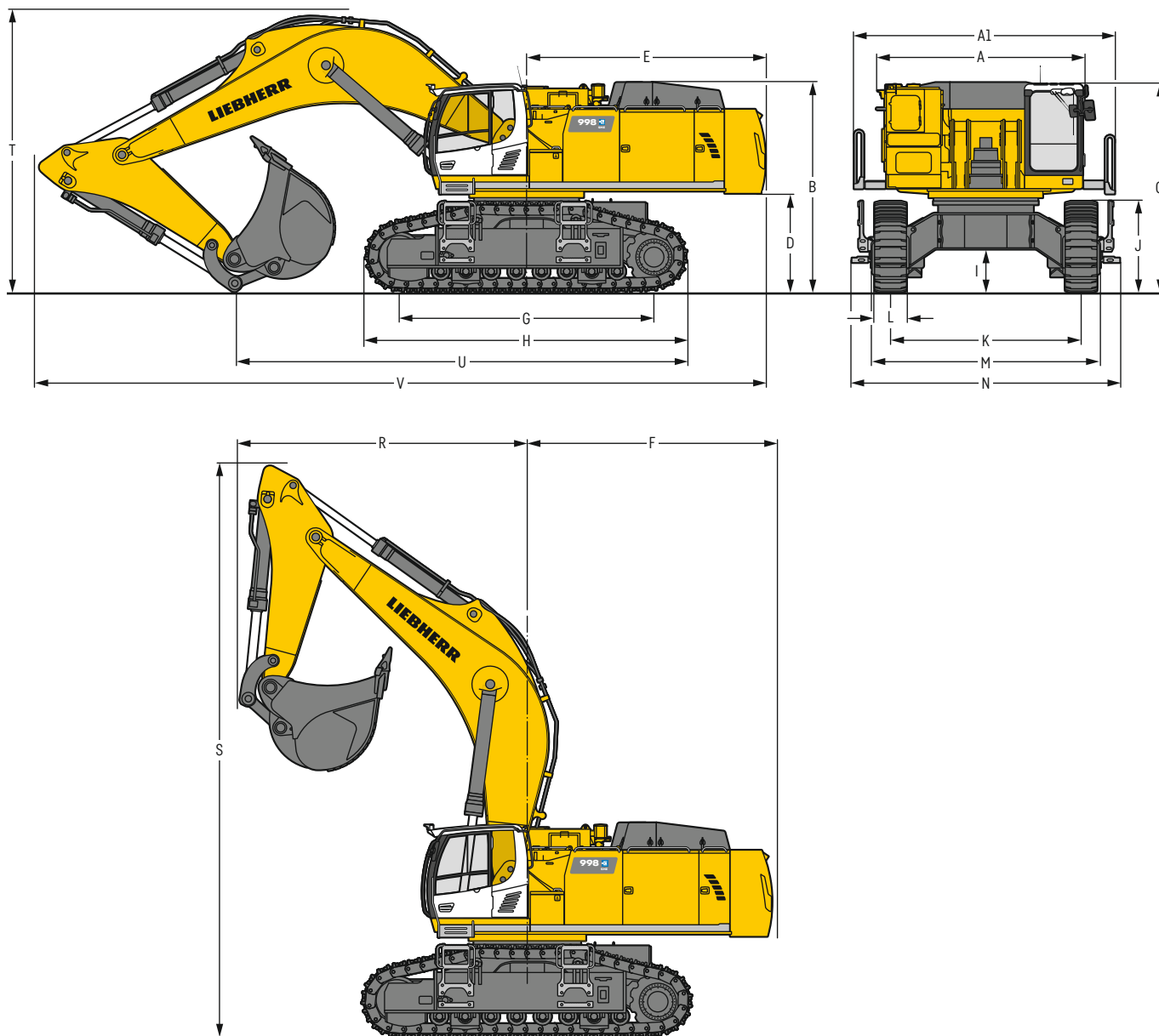

		S-HD	мм		
A	Ширина поворотной платформы		3 905		
A1	Ширина поворотной платформы с трапами		4 930		
B	Высота по верху поворотной платформы		3 965		
C	Высота по верху кабины		3 935		
D	Дорожный просвет по противовесу		1 860		
E	Длина задней части поворотной платформы		4 515		
F	Радиус поворота задней части поворотной платформы		4 640		
G	Длина опорной тележки по осям		4 810		
H	Длина опорной тележки		6 090		
I	Дорожный просвет по ходовой тележке		795		
J	Высота по гусенице		1 725		
K	Ширина колеи		3 600		
L	Ширина гусеничного трака		500	600	750
M	Ширина по гусеницам		4 475	4 475	4 475
N	Ширина по ступени		5 065	5 065	5 065

		Длина рукояти м	Моноблочная стрела SME 7,20 м монтаж на рукоять мм		
R	Радиус поворота передней части поворотной платформы	2,90 SME	5 350		
		3,30 SME	5 450		
S	Высота по верху поднятой стрелы		10 600		
T	Высота по верху стрелы	2,90 SME	5 250		
		3,30 SME	5 400		
U	Длина по уровню грунта	2,90 SME	8 600		
		3,30 SME	8 400		
V	Общая длина	2,90 SME	13 800		
		3,30 SME	13 450		
	Ковш		6,30 м³		

Транспортировочные размеры

съёмные детали демонтированы

	Рукояти м	Моноблочная стрела SME 7,20 м мм			
Транспортировочная ширина		5 065			
Транспортировочная длина	2,90 SME	13 800			
	3,30 SME	13 450			
Транспортировочная высота	2,90 SME	5 250			
	3,30 SME	5 400			
	Ковш		6,30 м³		

Обратная лопата R 998 SME-E

с моноблочной стрелой SME 7,20 м

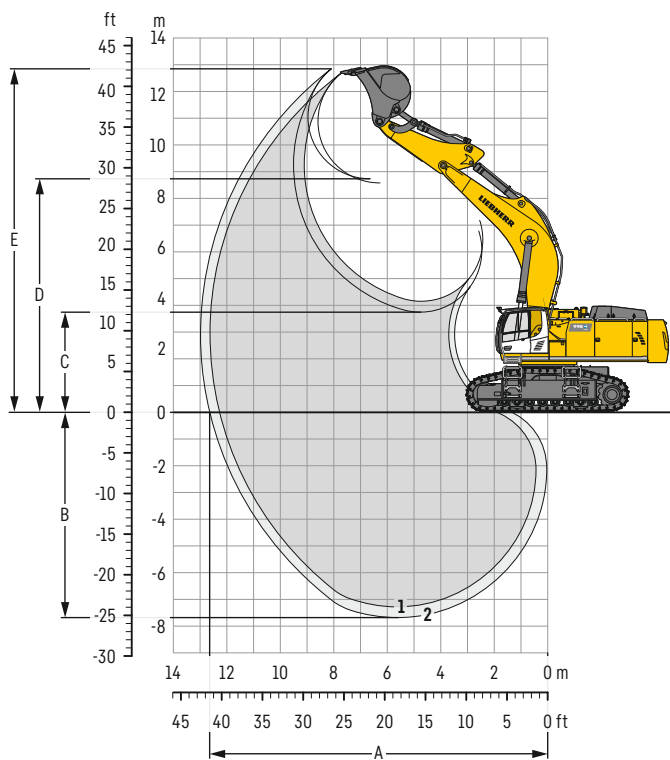

Рабочая зона

без быстросменного адаптера		1	2
Длина рукояти	м	2,90	3,30
		SME	SME
A Вылет на уровне стояния макс.	м	12,28	12,64
B Глубина копания макс.	м	7,28	7,68
C Высота разгрузки мин.	м	4,15	3,75
D Высота разгрузки макс.	м	8,74	8,58
E Высота копания макс.	м	12,68	12,84

Усилия копания

без быстросменного адаптера		1	2
Усилие резания макс. (ISO 6015)	кН	426	394
Усилие отрыва макс. (ISO 6015)	кН	506	506
Усилие резания макс. (SAE J1179)	кН	406	377
Усилие отрыва макс. (SAE J1179)	кН	454	454

Рабочий вес и давление на грунт

Рабочий вес включает базовую машину с противовесом 16,0 т, моноблочной стрелой SME 7,20 м, рукоятью SME 2,90 м и ковшом обратной лопаты HDV с полудельтообразной режущей кромкой 6,30 м² (7 600 кг).

Ходовая тележка	S-HD		
		101	150
Ширина траков	мм	500	750
Рабочий вес	кг	100 450	102 150
Давление на грунт	кг/см ²	1,91	1,30

Выбор ковшей (согласно ISO 10567*)

Ходовая тележка S-HD Рабочее оборудование SME (с траками 600 мм)			
Длина рукояти (м)			
	Ширина ковша мм	Объем по ISO 7451 м ³	Вес кг
HD ¹⁾	2 350	6,20	6 500
	2 500	6,80	6 800
HD ²⁾	2 500	6,80	6 500
	2 550	7,20	7 000
HDV ³⁾	2 200	5,20	7 200
	2 350	5,70	7 300
	2 350	6,30	7 600

* Грузоподъемность учитывается на макс. вылете при вращении платформы на 360° и согласно ISO 10567 не превышает 75% опрокидывающей нагрузки

¹⁾ Ковши HD с полудельтообразной режущей кромкой и зубьями Z 100 (применим для грунтов класса 6 и выше согласно VOB, часть C, DIN 18300)

²⁾ Ковши HD с полудельтообразной режущей кромкой и зубьями Z 90 (применим для грунтов класса 6 и выше согласно VOB, часть C, DIN 18300)

³⁾ Ковши HDV с полудельтообразной режущей кромкой и зубьями Z 100 (применим для грунтов класса 6 и выше согласно VOB, часть C, DIN 18300)

Информация по другим ковшам предоставляется по запросу

Макс. насыпной вес материала ▲ = ≤ 2,0 т/м³, ■ = ≤ 1,8 т/м³, ▲ = ≤ 1,65 т/м³, ■ = ≤ 1,5 т/м³

Габаритные размеры R 992-E

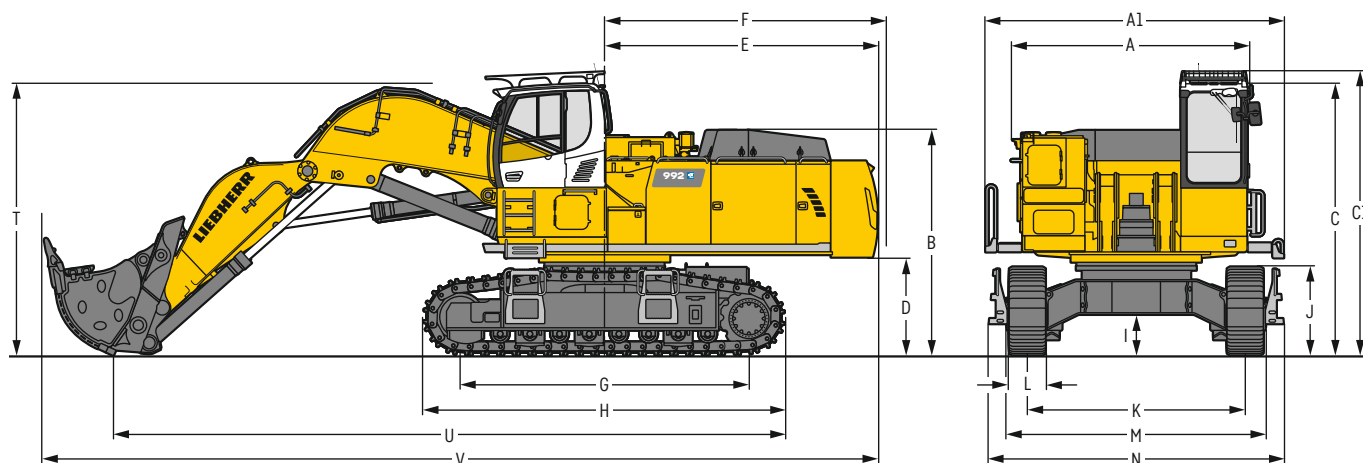

	HD	MM
A	Ширина поворотной платформы	3 905
A1	Ширина поворотной платформы с трапами	4 930
B	Высота по верху поворотной платформы	3 725
C	Высота по верху кабины	4 495
C1	Высота по верху кабины с защитной решеткой FOPS	4 680
D	Дорожный просвет по противовесу	1 620
E	Длина задней части поворотной платформы	4 515
F	Радиус поворота задней части поворотной платформы	4 640
G	Длина опорной тележки по осям	4 770
H	Длина опорной тележки	5 960

	HD	MM
I	Дорожный просвет по ходовой тележке	660
J	Высота по гусенице	1 460
K	Ширина колеи	3 600
L	Ширина гусеничного трака	500 600 750
M	Ширина по гусеницам	4 380 4 380 4 380
N	Ширина по ступени	4 870 4 870 4 870
T	Высота по верху стрелы	4 500
U	Длина по уровню грунта	11 100
V	Общая длина	13 850

Транспортировочные размеры

съёмные детали демонтированы

	Прямая лопата
	MM
Транспортировочная ширина	4 930
Транспортировочная длина	13 850
Транспортировочная высота	4 680
Ковш прямой лопаты	5,10 м³

Габаритные размеры R 998 SME-E

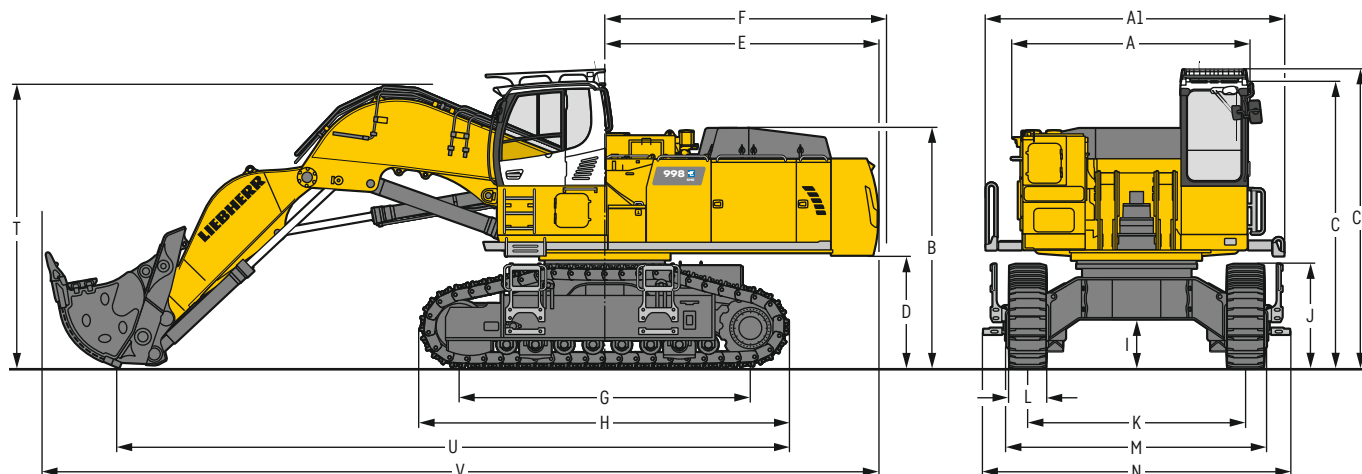

	S-HD	мм
A	Ширина поворотной платформы	3 905
A1	Ширина поворотной платформы с трапами	4 930
B	Высота по верху поворотной платформы	3 965
C	Высота по верху кабины	4 735
C1	Высота по верху кабины с защитной решеткой FOPS	4 930
D	Дорожный просвет по противовесу	1 860
E	Длина задней части поворотной платформы	4 515
F	Радиус поворота задней части поворотной платформы	4 640
G	Длина опорной тележки по осям	4 810
H	Длина опорной тележки	6 090

	S-HD	мм
I	Дорожный просвет по ходовой тележке	795
J	Высота по гусенице	1 725
K	Ширина колеи	3 600
L	Ширина гусеничного трака	500 600 750
M	Ширина по гусеницам	4 475 4 475 4 475
N	Ширина по ступени	5 065 5 065 5 065
T	Высота по верху стрелы	4 600
U	Длина по уровню грунта	11 100
V	Общая длина	13 800

Транспортировочные размеры

съёмные детали демонтированы

	Прямая лопата
	мм
Транспортировочная ширина	5 065
Транспортировочная длина	13 800
Транспортировочная высота	4 930
Ковш прямой лопаты	6,00 м³

Прямая лопата R 992-E

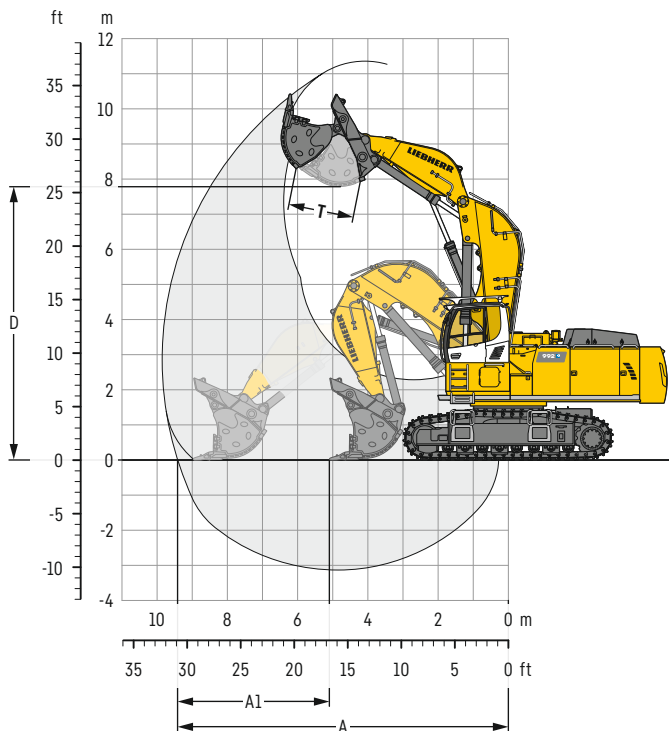

Рабочая зона

A	Вылет на уровне стояния макс.	м	9,40
A1	Ход лопаты по уровню стояния макс.	м	3,90
D	Высота разгрузки макс.	м	7,80
T	Ширина раскрытия створки ковша	мм	1 825

Усилия копания

Макс. напорное усилие	кН	690
Напорное усилие на уровне стояния	кН	490
Усилие отрыва макс.	кН	500

Рабочий вес и давление на грунт

Рабочий вес включает базовую машину с противовесом 14,1 т, кабиной на пилоне 800 мм, защитная решетка кабины оператора, оборудованием прямой лопаты и ковшом прямой лопаты 5,10 м³ (9 200 кг) с защитой уровня II.

		HD		
Ходовая тележка				
Ширина траков	мм	500	600	750
Рабочий вес	кг	95 250	96 000	97 100
Давление на грунт	кг/см²	1,84	1,54	1,25

Ковши прямой лопаты

Ширина ковша	Объем по ISO 7451	Вес	Степень защиты
мм	м³	кг	
2 700	5,10	8 450	I
2 700	5,10	9 200	II
2 700	5,10	10 150	III
2 700	5,40	10 600	III
2 700	5,60	8 750	I
2 700	5,60	9 500	II
2 700	6,00	9 950	I
2 700	6,00	10 700	II

Ходовая тележка HD

Прямая лопата

▲
▲
■
■
■
▲
■

Степень I: Для неабразивных материалов, таких как известняк без кремниевых включений, раздробленный взрывом материал или легко разрушаемая скальная порода, например, выветренная, мягкий известняк, сланец, и т. п.

Степень II: Для предварительно раздробленных взрывом тяжелых скальных грунтов или выветренных трещиноватых грунтов (классов 3 и 4 по DIN 18300)

Степень III: Для сильно абразивных материалов, таких как скальные породы с большим содержанием кремня, песчаники и т. п.

Макс. насыпной вес материала ▲ = ≤ 2,0 т/м³, ■ = ≤ 1,8 т/м³, ▲ = ≤ 1,65 т/м³, ■ = ≤ 1,5 т/м³

Прямая лопата R 998 SME-E

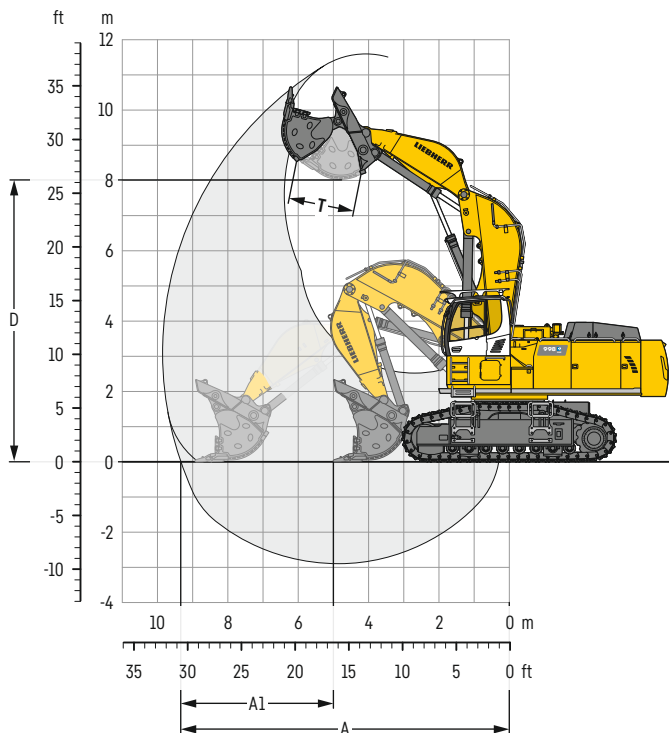

Рабочая зона

A	Вылет на уровне стояния макс.	м	9,35
A1	Ход лопаты по уровню стояния макс.	м	3,90
D	Высота разгрузки макс.	м	8,00
T	Ширина раскрытия створки ковша	мм	1 825

Усилия копания

Макс. напорное усилие	кН	690
Напорное усилие на уровне стояния	кН	490
Усилие отрыва макс.	кН	500

Рабочий вес и давление на грунт

Рабочий вес включает базовую машину с противовесом 16,0 т, кабиной на пилоне 800 мм, защитная решетка кабины оператора, оборудованием прямой лопаты SME и ковшом прямой лопаты 6,00 м³ (10 000 кг) с защитой уровня II.

		S-HD		
		500	600	750
Ходовая тележка				
Ширина траков	мм	500	600	750
Рабочий вес	кг	102 500	103 150	104 200
Давление на грунт	кг/см ²	1,95	1,63	1,32

Ковши прямой лопаты

Ширина ковша	Объем по ISO 7451	Вес	Степень защиты
мм	м ³	кг	
2 300	4,40	8 310	II
2 300	4,40	9 160	III
2 700	5,10	8 450	I
2 700	5,10	9 100	II
2 700	5,10	10 150	III
2 700	5,40	10 600	III
2 700	5,60	8 750	I
2 700	5,60	9 500	II
2 700	5,60	11 000	III
2 700	6,00	9 000	I
2 700	6,00	10 000	II
2 700	6,00	11 300	III
3 150	6,50	10 300	I
3 150	6,50	11 000	II
3 150	6,50	12 900	III

Ходовая тележка S-HD

Прямая лопата

▲
▲
▲
▲
▲
▲
▲
▲
▲
▲
■
■
■
■
■

Степень I: Для неабразивных материалов, таких как известняк без кремниевых включений, раздробленный взрывом материал или легко разрушаемая скальная порода, например, выветренная, мягкий известняк, сланец, и т. п.

Степень II: Для предварительно раздробленных взрывом тяжелых скальных грунтов или выветренных трещиноватых грунтов (классов 3 и 4 по DIN 18300)

Степень III: Для сильно абразивных материалов, таких как скальные породы с большим содержанием кремня, песчаники и т. п.

Макс. насыпной вес материала ▲ = ≤ 2,0 т/м³, ■ = ≤ 1,8 т/м³, ▲ = ≤ 1,65 т/м³, ■ = ≤ 1,5 т/м³

Грузоподъемность R 992-E

с моноблочной стрелой 7,20 м, противовесом 14,1 т и с траками 600 мм

При рукояти 2,90 м

Ходовая тележка	м	3,0 м		4,5 м		6,0 м		7,5 м		9,0 м		10,5 м		м	
		↙	↘	↙	↘	↙	↘	↙	↘	↙	↘	↙	↘		
10,5													23,7*	23,7*	6,4
9,0													21,3*	21,3*	8,0
7,5													19,4	20,2*	9,0
6,0						27,2*	27,2*						16,9	19,9*	9,7
4,5						31,3*	31,3*	24,6	25,2*	18,6	21,8*		15,4	19,7	10,1
3,0						32,1	34,9*	23,3	27,1*	17,9	22,8*		14,7	18,8	10,3
1,5						30,7	36,6*	22,4	28,4*	17,3	22,5		14,5	18,7	10,2
0						30,0	36,4*	21,8	28,6*	16,9	22,1		14,9	19,3	9,9
-1,5			38,4*	38,4*		29,9	34,6*	21,6	27,6*	16,9	22,0		16,1	20,8*	9,3
-3,0	40,5*	40,5*	38,4*	38,4*		30,2	31,0*	21,8	24,6*				18,6	20,4*	8,5
-4,5			30,0*	30,0*		24,3*	24,3*						18,9*	18,9*	7,1
-6,0															

При рукояти 3,30 м

Ходовая тележка	м	3,0 м		4,5 м		6,0 м		7,5 м		9,0 м		10,5 м		м	
		↙	↘	↙	↘	↙	↘	↙	↘	↙	↘	↙	↘		
10,5													20,1*	20,1*	7,0
9,0													18,2*	18,2*	8,4
7,5													17,3*	17,3*	9,4
6,0													15,9	17,1*	10,1
4,5						25,9*	25,9*	22,2*	22,2*	19,4	20,1*		14,6	17,3*	10,5
3,0						30,1*	30,1*	24,4*	24,4*	18,7	21,2*		14,2	18,2	10,6
1,5						31,0	36,3*	22,5	28,1*	17,3	22,5		13,9	17,9	10,6
0						30,1	36,6*	21,8	28,6*	16,9	22,0		14,1	18,2	10,3
-1,5													15,1	19,6	9,7
-3,0	36,5*	36,5*	40,8*	40,8*		30,0	32,2*	21,6	25,5*				17,2	19,8*	8,9
-4,5			33,1*	33,1*		26,5*	26,5*	19,9*	19,9*				18,8*	18,8*	7,7
-6,0															

При рукояти 3,80 м

Ходовая тележка	м	3,0 м		4,5 м		6,0 м		7,5 м		9,0 м		10,5 м		м	
		↙	↘	↙	↘	↙	↘	↙	↘	↙	↘	↙	↘		
10,5													16,7*	16,7*	7,7
9,0													15,3*	15,3*	9,0
7,5													14,6*	14,6*	10,0
6,0													14,4*	14,4*	10,6
4,5						28,4*	28,4*	23,3*	23,3*	18,9	20,3*		13,6	14,6*	11,0
3,0						32,7*	32,7*	23,8	25,6*	18,1	21,6*		13,0	15,1*	11,1
1,5						31,4	35,5*	22,7	27,5*	17,4	22,6		12,8	16,0*	11,0
0						30,2	36,6*	21,9	28,4*	16,9	22,0		13,1	17,0	10,8
-1,5			34,8*	34,8*		29,8	35,8*	21,4	28,1*	16,6	21,7		13,9	18,1	10,3
-3,0	32,6*	32,6*	43,3*	43,3*		29,8	33,4*	21,4	26,4*	16,6	20,9*		15,6	19,0*	9,5
-4,5	47,6*	47,6*	36,5*	36,5*		28,7*	28,7*	21,8	22,3*				18,5*	18,5*	8,3
-6,0						19,5*	19,5*						16,9*	16,9*	6,5

 Высота
  При вращении платформы на 360°
  Стрела вдоль ходовой тележки
  Макс. вылет
 * Ограничено мощностью гидравлики

Грузоподъемности указаны в тоннах (т) на конце рукояти без рабочего инструмента и действительны при вращении поворотной платформы на 360°, если машина стоит на ровной твердой поверхности. Соседние значения действуют лишь при установке стрелового оборудования вдоль продольной оси ходовой тележки. Значения даны для траков шириной 600 мм и согласно ISO 10567 не превосходят 75% статической опрокидывающей нагрузки или 87% гидромощности рабочего оборудования (помечено *). При снятии гидроцилиндра, кулисы и рычага ковша грузоподъемность увеличивается на 1 320 кг. Грузоподъемность машины лимитируется ее устойчивостью и гидравлической мощностью оборудования.

По европейским нормам EN 474-5 для эксплуатации в качестве грузоподъемного оборудования гидрокран должен быть оснащен аварийными запорными клапанами гидроцилиндров стрелы и рукояти, сигнализатором перегрузки и таблицами грузоподъемности.

Сообщите максимальную грузоподъемность, которая указана в таблице грузоподъемности в кабине оператора или в руководстве эксплуатации, которое было поставлено вместе с машиной.

Грузоподъемность R 992-E

с моноблочной стрелой 7,20 м, противовесом 16,0 т и с траками 600 мм

При рукояти 2,90 м

Ходовая тележка	м	3,0 м		4,5 м		6,0 м		7,5 м		9,0 м		10,5 м		м	
		↙	↘	↙	↘	↙	↘	↙	↘	↙	↘	↙	↘		
10,5													23,7*	23,7*	6,4
9,0													21,3*	21,3*	8,0
7,5									21,6*	21,6*			20,2*	20,2*	9,0
6,0						27,2*	27,2*	23,2*	23,2*	20,4	20,9*		18,0	19,9*	9,7
4,5						31,3*	31,3*	25,2*	25,2*	19,8	21,8*		16,5	20,2*	10,1
3,0						34,2	34,9*	24,9	27,1*	19,1	22,8*		15,7	20,0	10,3
1,5						32,1	36,4*	23,3	28,6*	18,1	23,4*		16,0	20,6	9,9
0						32,0	36,6*	23,1	27,6*	18,1	22,1*		17,3	20,8*	9,3
-1,5			38,4*	38,4*									19,9	20,4*	8,5
-3,0	40,5*	40,5*			31,0*	31,0*							18,9*	18,9*	7,1
-4,5			30,0*	30,0*	24,3*	24,3*									
-6,0															

При рукояти 3,30 м

Ходовая тележка	м	3,0 м		4,5 м		6,0 м		7,5 м		9,0 м		10,5 м		м			
		↙	↘	↙	↘	↙	↘	↙	↘	↙	↘	↙	↘				
10,5													20,1*	20,1*	7,0		
9,0									20,3*	20,3*			18,2*	18,2*	8,4		
7,5									20,7*	20,7*	19,7*	19,7*	17,3*	17,3*	9,4		
6,0								25,9*	25,9*	22,2*	22,2*	20,1*	20,1*	16,9	17,1*	10,1	
4,5								30,1*	30,1*	24,4*	24,4*	19,9	21,2*	15,6	17,3*	10,5	
3,0								34,0*	34,0*	25,1	26,5*	19,2	22,3*	15,2	19,4	10,6	
1,5								33,1	36,3*	24,0	28,1*	18,6	23,2*	14,9	19,0	10,6	
0								32,2	36,6*	23,3	28,6*	18,1	23,4*	15,1	19,4	10,3	
-1,5									36,7*	36,7*			17,9	22,5*	16,2	20,0*	9,7
-3,0	36,5*	36,5*			40,8*	40,8*			32,1	32,2*	23,1	25,5*			18,4	19,8*	8,9
-4,5					33,1*	33,1*			26,5*	26,5*	19,9*	19,9*			18,8*	18,8*	7,7
-6,0																	

При рукояти 3,80 м

Ходовая тележка	м	3,0 м		4,5 м		6,0 м		7,5 м		9,0 м		10,5 м		м	
		↙	↘	↙	↘	↙	↘	↙	↘	↙	↘	↙	↘		
10,5													16,7*	16,7*	7,7
9,0										15,7*	15,7*		15,3*	15,3*	9,0
7,5									19,4*	19,4*	18,5*	18,5*	14,6*	14,6*	10,0
6,0									21,0*	21,0*	19,2*	19,2*	15,6*	15,6*	10,6
4,5									28,4*	28,4*	23,3*	23,3*	20,1	20,3*	11,0
3,0									32,7*	32,7*	25,4	25,6*	19,3	21,6*	11,1
1,5									33,5	35,5*	24,2	27,5*	18,6	22,7*	11,0
0									32,4	36,6*	23,4	28,4*	18,1	23,2*	10,8
-1,5									34,8*	34,8*	31,9	35,8*	23,0	28,1*	10,3
-3,0	32,6*	32,6*	43,3*	43,3*	31,9	33,4*	22,9	26,4*	17,9	20,9*			16,7	19,0*	9,5
-4,5	47,6*	47,6*	36,5*	36,5*	28,7*	28,7*	22,3*	22,3*					18,5*	18,5*	8,3
-6,0					19,5*	19,5*							16,9*	16,9*	6,5

 Высота
  При вращении платформы на 360°
  Стрела вдоль ходовой тележки
  Макс. вылет
 * Ограничено мощностью гидравлики

Грузоподъемности указаны в тоннах (т) на конце рукояти без рабочего инструмента и действительны при вращении поворотной платформы на 360°, если машина стоит на ровной твердой поверхности. Соседние значения действуют лишь при установке стрелового оборудования вдоль продольной оси ходовой тележки. Значения даны для траков шириной 600 мм и согласно ISO 10567 не превосходят 75% статической опрокидывающей нагрузки или 87% гидромощности рабочего оборудования (помечено *). При снятии гидроцилиндра, кулисы и рычага ковша грузоподъемность увеличивается на 1 320 кг. Грузоподъемность машины лимитируется ее устойчивостью и гидравлической мощностью оборудования.

По европейским нормам EN 474-5 для эксплуатации в качестве грузоподъемного оборудования гидрокран должен быть оснащен аварийными запорными клапанами гидроцилиндров стрелы и рукояти, сигнализатором перегрузки и таблицами грузоподъемности.

Сообщите максимальную грузоподъемность, которая указана в таблице грузоподъемности в кабине оператора или в руководстве эксплуатации, которое было поставлено вместе с машиной.

Грузоподъемность R 992-E

с моноблочной стрелой 8,60 м, противовесом 14,1 т и с траками 600 мм

При рукояти 2,90 м

Холодовая тележка	м	3,0 м		4,5 м		6,0 м		7,5 м		9,0 м		10,5 м		12,0 м		м		
12,0																		
10,5																		
9,0										16,7*	16,7*					17,5*	17,5*	8,6
7,5																		9,8
6,0								19,1*	19,1*	17,2*	17,2*	14,7	16,3*			14,2	16,3*	10,7
4,5								21,2*	21,2*	18,2*	18,2*	14,4	16,6*			12,7	16,2*	11,2
3,0								22,7	23,5*	17,5	19,5*	13,9	17,2*			11,7	15,2	11,6
1,5								21,2	25,4*	16,6	20,7*	13,3	17,4			11,2	14,6	11,7
0								20,3	26,5*	15,9	21,1	12,9	16,9			11,1	14,5	11,7
-1,5								19,9	26,7*	15,5	20,6	12,6	16,6			11,3	14,8	11,4
-3,0								19,8	26,1*	15,4	20,4	12,6	16,6			12,0	15,7	10,9
-4,5			28,7*	28,7*	28,0	29,8*	19,9	24,6*	15,5	20,3*						13,3	16,9*	10,2
-6,0			30,9*	30,9*	26,4*	26,4*	20,4	21,8*	16,0	17,3*						15,7	16,5*	9,2
					20,7*	20,7*	16,0*	16,0*								15,2*	15,2*	7,7

При рукояти 3,30 м

Холодовая тележка	м	3,0 м		4,5 м		6,0 м		7,5 м		9,0 м		10,5 м		12,0 м		м		
12,0																		
10,5										16,3*	16,3*							
9,0										15,9*	15,9*					16,4*	16,4*	9,1
7,5																15,5	15,8*	10,3
6,0								18,3*	18,3*	16,5*	16,5*	14,9	15,6*			13,4	15,5*	11,1
4,5								20,4*	20,4*	17,6*	17,6*	14,5	16,0*			12,0	15,5*	11,6
3,0								22,8*	22,8*	17,6	19,0*	13,9	16,7*			11,1	14,5	12,0
1,5								21,5	24,9*	16,7	20,3*	13,4	17,4	10,9	14,2	10,7	13,9	12,1
0								20,5	26,3*	16,0	21,1	12,9	16,9	10,6	13,9	10,5	13,8	12,1
-1,5								19,9	26,7*	15,5	20,6	12,6	16,6			10,7	14,1	11,8
-3,0						27,6	31,6*	19,7	26,3*	15,3	20,4	12,4	16,4			11,3	14,8	11,4
-4,5			27,4*	27,4*	27,9	30,8*	19,8	25,1*	15,3	20,4	12,6	16,6				12,4	16,3*	10,7
-6,0			33,3*	33,3*	27,6*	27,6*	20,2	22,7*	15,7	18,3*						14,4	16,1*	9,7
			27,0*	27,0*	22,6*	22,6*	18,1*	18,1*								15,2*	15,2*	8,3

При рукояти 3,80 м

Холодовая тележка	м	3,0 м		4,5 м		6,0 м		7,5 м		9,0 м		10,5 м		12,0 м		м		
12,0																16,3*	16,3*	8,3
10,5										15,0*	15,0*					15,3*	15,3*	9,8
9,0										15,0*	15,0*	14,7*	14,7*			14,3	14,8*	10,8
7,5										15,7*	15,7*	14,7*	14,7*			12,4	14,6*	11,6
6,0								19,4*	19,4*	16,9*	16,9*	14,6	15,3*	11,5	14,6*	11,2	14,5*	12,1
4,5								21,8*	21,8*	17,9	18,3*	14,1	16,2*	11,2	14,5	10,4	13,6	12,5
3,0								21,9	24,1*	16,9	19,7*	13,5	17,0*	10,9	14,2	10,0	13,1	12,6
1,5								20,7	25,7*	16,1	20,8*	12,9	16,9	10,6	13,9	9,9	12,9	12,5
0								20,0	26,5*	15,5	20,6	12,5	16,5	10,4	13,6	10,0	13,2	12,3
-1,5						27,4	31,2*	19,6	26,4*	15,2	20,3	12,3	16,3			10,5	13,8	11,9
-3,0						25,7*	25,7*	19,6	25,5*	15,2	20,2	12,3	16,3			11,4	15,0	11,2
-4,5		29,5*	29,5*	35,8*	35,8*	28,0	28,9*	19,9	23,5*	15,4	19,2*					13,1	15,5*	10,3
-6,0				30,0*	30,0*	24,6*	24,6*	19,9*	19,9*							15,0*	15,0*	9,0

Высота При вращении платформы на 360° Стрела вдоль ходовой тележки Макс. вылет * Ограничено мощностью гидравлики

Грузоподъемности указаны в тоннах (т) на конце рукояти без рабочего инструмента и действительны при вращении поворотной платформы на 360°, если машина стоит на ровной твердой поверхности. Соседние значения действуют лишь при установке стрелового оборудования вдоль продольной оси ходовой тележки. Значения даны для траков шириной 600 мм и согласно ISO 10567 не превосходят 75% статической опрокидывающей нагрузки или 87% гидромощности рабочего оборудования (помечено *). При снятии гидроцилиндра, кулисы и рычага ковша грузоподъемность увеличивается на 1320 кг. Грузоподъемность машины лимитируется ее устойчивостью и гидравлической мощностью оборудования.

По европейским нормам EN 474-5 для эксплуатации в качестве грузоподъемного оборудования гидрокран должен быть оснащен аварийными запорными клапанами гидроцилиндров стрелы и рукояти, сигнализатором перегрузки и таблицами грузоподъемности.

Сообщите максимальную грузоподъемность, которая указана в таблице грузоподъемности в кабине оператора или в руководстве эксплуатации, которое было поставлено вместе с машиной.

Грузоподъемность R 992-E

с моноблочной стрелой 8,60 м, противовесом 16,0 т и с траками 600 мм

При рукояти 2,90 м

Холодовая тележка	м	3,0 м		4,5 м		6,0 м		7,5 м		9,0 м		10,5 м		12,0 м		м		
HD	12,0															17,5*	17,5*	8,6
	10,5															16,7*	16,7*	9,8
	9,0									16,7*	16,7*					15,2	16,3*	10,7
	7,5							19,1*	19,1*	17,2*	17,2*	15,7	16,3*			13,6	16,2*	11,2
	6,0							21,2*	21,2*	18,2*	18,2*	15,4	16,6*			12,6	16,2	11,6
	4,5							23,5*	23,5*	18,7	19,5*	14,9	17,2*			12,1	15,6	11,7
	3,0							22,8	25,4*	17,8	20,7*	14,3	17,9*			12,0	15,5	11,7
	1,5							21,9	26,5*	17,1	21,5*	13,9	18,0			12,2	15,8	11,4
	0							21,4	26,7*	16,7	21,9*	13,6	17,8			12,9	16,8	10,9
	-1,5							21,3	26,1*	16,6	21,5*	13,6	17,7			14,3	16,9*	10,2
	-3,0			28,7*	28,7*	29,8*	29,8*	21,5	24,6*	16,7	20,3*					16,5*	16,5*	9,2
	-4,5			30,9*	30,9*	26,4*	26,4*	21,8*	21,8*	17,3	17,3*					15,2*	15,2*	7,7
-6,0					20,7*	20,7*	16,0*	16,0*										

При рукояти 3,30 м

Холодовая тележка	м	3,0 м		4,5 м		6,0 м		7,5 м		9,0 м		10,5 м		12,0 м		м		
HD	12,0															16,4*	16,4*	9,1
	10,5									16,3*	16,3*					15,8*	15,8*	10,3
	9,0									15,9*	15,9*					14,3	15,5*	11,1
	7,5							18,3*	18,3*	16,5*	16,5*	15,6*	15,6*			12,9	15,5*	11,6
	6,0							20,4*	20,4*	17,6*	17,6*	15,5	16,0*			12,0	15,4	12,0
	4,5							22,8*	22,8*	18,9	19,0*	14,9	16,7*			11,5	14,9	12,1
	3,0							23,1	24,9*	18,0	20,3*	14,4	17,5*	11,7	15,1	11,4	14,7	12,1
	1,5							22,0	26,3*	17,2	21,3*	13,9	18,1	11,5	14,9	11,6	15,0	11,8
	0							21,5	26,7*	16,7	21,8*	13,6	17,7			12,2	15,8	11,4
	-1,5					29,7	31,6*	21,3	26,3*	16,5	21,6*	13,4	17,6			13,4	16,3*	10,7
	-3,0			27,4*	27,4*	30,0	30,8*	21,3	25,1*	16,5	20,7*	13,6	16,8*			15,6	16,1*	9,7
	-4,5			33,3*	33,3*	27,6*	27,6*	21,7	22,7*	16,9	18,3*					15,2*	15,2*	8,3
-6,0			27,0*	27,0*	22,6*	22,6*	18,1*	18,1*										

При рукояти 3,80 м

Холодовая тележка	м	3,0 м		4,5 м		6,0 м		7,5 м		9,0 м		10,5 м		12,0 м		м		
HD	12,0															16,3*	16,3*	8,3
	10,5									15,0*	15,0*					15,3*	15,3*	9,8
	9,0									15,0*	15,0*	14,7*	14,7*			14,8*	14,8*	10,8
	7,5									15,7*	15,7*	14,7*	14,7*			13,3	14,6*	11,6
	6,0							19,4*	19,4*	16,9*	16,9*	15,3*	15,3*	12,3	14,6*	12,0	14,5*	12,1
	4,5							21,8*	21,8*	18,3*	18,3*	15,1	16,2*	12,1	14,8*	11,3	14,5	12,5
	3,0							23,4	24,1*	18,1	19,7*	14,5	17,0*	11,7	15,1	10,8	14,0	12,6
	1,5							22,2	25,7*	17,3	20,8*	13,9	17,7*	11,4	14,8	10,7	13,9	12,5
	0							21,5	26,5*	16,7	21,5*	13,5	17,7	11,2	14,6	10,8	14,1	12,3
	-1,5					29,5	31,2*	21,2	26,4*	16,4	21,6*	13,3	17,4			11,3	14,8	11,9
	-3,0			25,7*	25,7*	29,7	31,7*	21,1	25,5*	16,4	20,9*	13,3	17,3*			12,3	15,5*	11,2
	-4,5		29,5*	29,5*	35,8*	35,8*	28,9*	28,9*	21,4	23,5*	16,6	19,2*			14,1	15,5*	10,3	
-6,0			30,0*	30,0*	24,6*	24,6*	19,9*	19,9*							15,0*	15,0*	9,0	

Высота При вращении платформы на 360° Стрела вдоль ходовой тележки Макс. вылет * Ограничено мощностью гидравлики

Грузоподъемности указаны в тоннах (т) на конце рукояти без рабочего инструмента и действительны при вращении поворотной платформы на 360°, если машина стоит на ровной твердой поверхности. Соседние значения действуют лишь при установке стрелового оборудования вдоль продольной оси ходовой тележки. Значения даны для траков шириной 600 мм и согласно ISO 10567 не превосходят 75% статической опрокидывающей нагрузки или 87% гидромощности рабочего оборудования (помечено *). При снятии гидроцилиндра, кулисы и рычага ковша грузоподъемность увеличивается на 1 320 кг. Грузоподъемность машины лимитируется ее устойчивостью и гидравлической мощностью оборудования.

По европейским нормам EN 474-5 для эксплуатации в качестве грузоподъемного оборудования гидрокран должен быть оснащен аварийными запорными клапанами гидроцилиндров стрелы и рукояти, сигнализатором перегрузки и таблицами грузоподъемности.

Сообщите максимальную грузоподъемность, которая указана в таблице грузоподъемности в кабине оператора или в руководстве эксплуатации, которое было поставлено вместе с машиной.

Грузоподъемность R 992-E

с моноблочной стрелой 10,50 м, противовесом 16,0 т и с траками 600 мм

При рукояти 3,80 м

Ходовая тележка	м	3,0 м		4,5 м		6,0 м		7,5 м		9,0 м		10,5 м		12,0 м		13,5 м		15,0 м		16,5 м		М				
13,5																										
12,0												11,2*	11,2*										11,4*	11,4*	11,1	
10,5												11,0*	11,0*	10,9*	10,9*								11,0*	11,0*	12,2	
9,0												11,4*	11,4*	10,9*	10,9*								10,4	10,9*	13,1	
7,5											13,5*	13,5*	12,1*	12,1*	11,2*	11,2*	9,7	10,8*					9,3	10,8*	13,7	
6,0											15,0*	15,0*	13,0*	13,0*	11,7	11,7*	9,4	10,9*					8,5	10,8*	14,2	
4,5											16,5*	16,5*	13,6	13,9*	11,1	12,3*	9,1	11,3*					8,0	10,6	14,5	
3,0											12,8	14,8*	10,6	12,9*	8,8	11,6*							7,7	10,3	14,6	
1,5											12,2	15,5*	10,2	13,4*	8,5	11,4							7,6	10,2	14,5	
0										14,5	19,2*	11,8	15,9	9,8	13,2	8,3	11,2						7,7	10,3	14,3	
-1,5										14,3	19,3*	11,6	15,7	9,7	13,0	8,2	11,1						7,9	10,6	13,9	
-3,0								18,7	22,9*	14,3	19,1*	11,5	15,6	9,6	13,0								8,4	11,3	13,4	
-4,5						26,0*	26,0*	19,0	21,8*	14,4	18,3*	11,7	15,5*	9,8	13,1*								9,3	11,9*	12,6	
-6,0			28,0*	28,0*	23,9*	23,9*	19,5	20,2*	14,8	17,0*	12,0	14,2*											10,8	11,9*	11,6	
-7,5			24,2*	24,2*	20,7*	20,7*	17,6*	17,6*	14,6*	14,6*													11,6*	11,6*	10,2	
-9,0					15,7*	15,7*	12,9*	12,9*																10,4*	10,4*	8,4
-10,5																										

При рукояти 4,70 м

Ходовая тележка	м	3,0 м		4,5 м		6,0 м		7,5 м		9,0 м		10,5 м		12,0 м		13,5 м		15,0 м		16,5 м		М			
13,5																									
12,0														9,9*	9,9*								10,5*	10,5*	10,8
10,5														9,5*	9,5*								10,0*	10,0*	12,2
9,0														9,7*	9,7*	9,5*	9,5*						9,7*	9,7*	13,2
7,5														9,7*	9,7*	9,5*	9,5*						9,0	9,6*	14,0
6,0												10,9*	10,9*	10,1*	10,1*	9,6*	9,6*						8,1	9,6*	14,7
4,5											13,6*	13,6*	11,8*	11,8*	10,7*	10,7*	9,5	10,0*	7,6	9,7*			7,5	9,7*	15,1
3,0											15,1*	15,1*	12,8*	12,8*	11,2	11,4*	9,1	10,4*	7,4	9,8*			7,1	9,5	15,3
1,5											16,0	16,6*	12,9	13,8*	10,6	12,0*	8,7	10,8*	7,2	9,7			6,8	9,2	15,4
0											15,0	17,7*	12,2	14,7*	10,1	12,7*	8,4	11,2	7,0	9,5			6,7	9,1	15,4
-1,5											14,4	18,5*	11,7	15,3*	9,7	13,0	8,1	10,9	6,9	9,3			6,7	9,1	15,2
-3,0											14,0	18,9*	11,3	15,4	9,4	12,7	7,9	10,8					6,9	9,4	14,9
-4,5								18,1	23,0*	13,9	18,8*	11,2	15,2	9,3	12,6	7,9	10,7					7,3	9,9	14,3	
-6,0			19,5*	19,5*	24,5*	24,5*	23,6*	23,6*	18,3	22,3*	13,9	18,4*	11,2	15,2	9,3	12,6	8,0	10,9					8,0	10,8	13,6
-7,5			28,8*	28,8*	24,5*	24,5*	25,5*	25,5*	18,7	21,0*	14,2	17,5*	11,4	14,7*	9,6	12,2*							9,0	10,9*	12,7
-9,0			28,8*	28,8*	28,0*	28,0*	22,8*	22,8*	18,9*	18,9*	14,7	15,8*	11,9	13,0*									10,8	10,8*	11,5
-10,5					22,8*	22,8*	18,9*	18,9*	15,7*	15,7*	12,6*	12,6*											10,3*	10,3*	9,9

Высота При вращении платформы на 360° Стрела вдоль ходовой тележки Макс. вылет * Ограничено мощностью гидравлики

Грузоподъемности указаны в тоннах (т) на конце рукояти без рабочего инструмента и действительны при вращении поворотной платформы на 360°, если машина стоит на ровной твердой поверхности. Соседние значения действуют лишь при установке стрелового оборудования вдоль продольной оси ходовой тележки. Значения даны для траков шириной 600 мм и согласно ISO 10567 не превосходят 75% статической опрокидывающей нагрузки или 87% гидромощности рабочего оборудования (помечено *). При снятии гидроцилиндра, кулисы и рычага ковша грузоподъемность увеличивается на 1 320 кг. Грузоподъемность машины лимитируется ее устойчивостью и гидравлической мощностью оборудования.

По европейским нормам EN 474-5 для эксплуатации в качестве грузоподъемного оборудования гидроэкскаватор должен быть оснащен аварийными запорными клапанами гидроцилиндров стрелы и рукояти, сигнализатором перегрузки и таблицами грузоподъемности.

Сообщите максимальную грузоподъемность, которая указана в таблице грузоподъемности в кабине оператора или в руководстве эксплуатации, которое было поставлено вместе с машиной.

При рукояти 5,80 м

Холодная тележка	3,0 м		4,5 м		6,0 м		7,5 м		9,0 м		10,5 м		12,0 м		13,5 м		15,0 м		16,5 м		М	
	М	М	М	М	М	М	М	М	М	М	М	М	М	М	М	М	М	М	М	М		
13,5														9,2*	9,2*					9,4*	9,4*	12,3
12,0																9,1*	9,1*			9,1*	9,1*	13,5
10,5																8,7*	8,7*			9,0*	9,0*	14,5
9,0														9,0*	9,0*	8,8*	8,8*	8,5	8,9*	8,2	8,7*	15,2
7,5														9,5*	9,5*	9,1*	9,1*	8,5	8,9*	7,4	8,6*	15,8
6,0											11,2*	11,2*		10,2*	10,2*	9,5*	9,5*	8,3	9,1*	6,9	8,5*	16,2
4,5									14,3*	14,3*	12,3*	12,3*	10,9*	10,9*	9,7	10,0*	8,0	9,4*	6,6	8,6*	16,4	
3,0									15,9*	15,9*	13,4*	13,4*	11,3	11,7*	9,3	10,6*	7,7	9,8*	6,3	8,5	16,5	
1,5									16,1	17,3*	13,0	14,4*	10,7	12,4*	8,9	11,1*	7,4	9,9	6,2	8,4	16,5	
0									15,2	18,3*	12,3	15,2*	10,2	13,1*	8,5	11,4	7,2	9,7	6,3	8,5	16,3	
-1,5									14,7	19,0*	11,9	15,8*	9,8	13,2	8,3	11,1	7,0	9,5	6,4	8,7	16,0	
-3,0							18,6	23,8*	14,3	19,3*	11,6	15,7	9,6	12,9	8,1	10,9	7,0	9,4	6,7	9,1	15,5	
-4,5					20,8*	20,8*	18,6	23,5*	14,2	19,2*	11,5	15,5	9,5	12,9	8,1	10,9			7,2	9,7	14,8	
-6,0	16,1*	16,1*	20,3*	20,3*	26,7	28,1*	18,8	22,6*	14,3	18,6*	11,5	15,6	9,6	12,9	8,2	11,1			8,0	10,4*	14,0	
-7,5	22,7*	22,7*	28,3*	28,3*	26,0*	26,0*	19,2	21,1*	14,6	17,5*	11,8	14,7*	9,9	12,2*					9,2	10,4*	12,9	
-9,0	31,2*	31,2*	28,7*	28,7*	22,9*	22,9*	18,7*	18,7*	15,2	15,5*	12,3	12,6*							10,3*	10,3*	11,5	
-10,5			22,4*	22,4*	18,2*	18,2*	14,8*	14,8*	11,5*	11,5*									9,7*	9,7*	9,6	

 Высота
  При вращении платформы на 360°
  Стрела вдоль ходовой тележки
  Макс. вылет
 * Ограничено мощностью гидравлики

Грузоподъемности указаны в тоннах (т) на конце рукояти без рабочего инструмента и действительны при вращении поворотной платформы на 360°, если машина стоит на ровной твердой поверхности. Соседние значения действуют лишь при установке стрелового оборудования вдоль продольной оси ходовой тележки. Значения даны для траков шириной 600 мм и согласно ISO 10567 не превосходят 75% статической опрокидывающей нагрузки или 87% гидромощности рабочего оборудования (помечено *). При снятии гидроцилиндра, кулисы и рычага ковша грузоподъемность увеличивается на 1 320 кг. Грузоподъемность машины лимитируется ее устойчивостью и гидравлической мощностью оборудования.

По европейским нормам EN 474-5 для эксплуатации в качестве грузоподъемного оборудования гидрозкскаватор должен быть оснащен аварийными запорными клапанами гидроцилиндров стрелы и рукояти, сигнализатором перегрузки и таблицами грузоподъемности.

Сообщите максимальную грузоподъемность, которая указана в таблице грузоподъемности в кабине оператора или в руководстве эксплуатации, которое было поставлено вместе с машиной.

Грузоподъемность R 998 SME-E

с моноблочной стрелой SME 7,20 м, противовесом 16,0 т и с траками 600 мм

При рукояти SME 2,90 м

Холодовая тележка	м	3,0 м		4,5 м		6,0 м		7,5 м		9,0 м		10,5 м		м	
		↙	↘	↙	↘	↙	↘	↙	↘	↙	↘	↙	↘		
10,5													23,0*	23,0*	6,8
9,0													21,1*	21,1*	8,2
7,5													20,3*	20,3*	9,2
6,0													17,9	20,0*	9,8
4,5						27,6*	27,6*						16,5	19,8*	10,2
3,0						31,6*	31,6*						15,9	19,9*	10,3
1,5													15,8	19,9*	10,2
0						33,2	35,7*						16,4	20,0*	9,9
-1,5						42,3*	42,3*						17,9	19,9*	9,3
-3,0	43,3*	43,3*	36,6*	36,6*	29,5*	29,5*	23,2*	23,2*					19,3*	19,3*	8,4
-4,5			27,5*	27,5*	22,0*	22,0*							17,2*	17,2*	7,0

При рукояти SME 3,30 м

Холодовая тележка	м	3,0 м		4,5 м		6,0 м		7,5 м		9,0 м		10,5 м		м	
		↙	↘	↙	↘	↙	↘	↙	↘	↙	↘	↙	↘		
10,5													21,1*	21,1*	7,3
9,0													19,7*	19,7*	8,7
7,5													19,1*	19,1*	9,6
6,0													16,9	18,8*	10,2
4,5													15,6	18,8*	10,6
3,0													15,0	18,8*	10,7
1,5													14,9	19,0*	10,6
0													15,4	19,1*	10,3
-1,5													16,6	19,1*	9,7
-3,0	42,5*	42,5*	38,8*	38,8*	30,7*	30,7*	23,7	24,2*					18,8*	18,8*	8,8
-4,5			30,6*	30,6*	24,3*	24,3*							17,5*	17,5*	7,5

 Высота
  При вращении платформы на 360°
  Стрела вдоль ходовой тележки
  Макс. вылет
 * Ограничено мощностью гидравлики

Грузоподъемности указаны в тоннах (т) на конце рукояти без рабочего инструмента и действительны при вращении поворотной платформы на 360°, если машина стоит на ровной твердой поверхности. Соседние значения действуют лишь при установке стрелового оборудования вдоль продольной оси ходовой тележки. Значения даны для траков шириной 600 мм и согласно ISO 10567 не превосходят 75% статической опрокидывающей нагрузки или 87% гидромощности рабочего оборудования (помечено *). При снятии гидроцилиндра, кулисы и рычага ковша грузоподъемность увеличивается на 1450 кг. Грузоподъемность машины лимитируется ее устойчивостью и гидравлической мощностью оборудования.

По европейским нормам EN 474-5 для эксплуатации в качестве грузоподъемного оборудования гидроэкскаватор должен быть оснащен аварийными запорными клапанами гидроцилиндров стрелы и рукояти, сигнализатором перегрузки и таблицами грузоподъемности.

Сообщите максимальную грузоподъемность, которая указана в таблице грузоподъемности в кабине оператора или в руководстве эксплуатации, которое было поставлено вместе с машиной.

Габариты и вес оборудования R 992-E

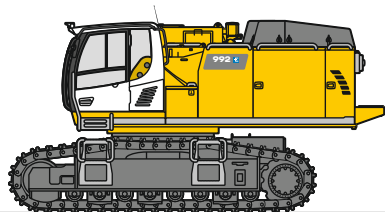

Базовая машина

Траки	мм	500	600	750
Вес с обратной лопатой и ходовой тележкой HD без противовеса	кг	54 850	55 600	56 700
Вес с прямой лопатой и ходовой тележкой HD без противовеса	кг	54 950	55 700	56 800

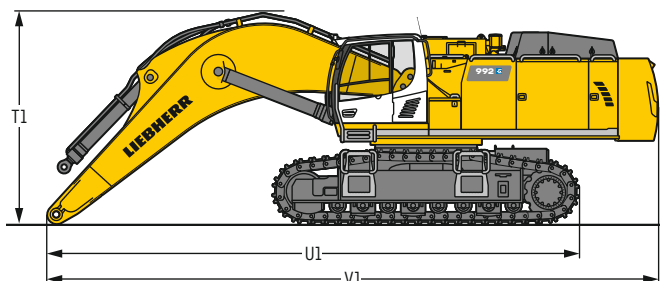

Машина без рукояти

T1	Моноблочная стрела 7,20 м	мм	4 150
	Моноблочная стрела 8,60 м	мм	4 500
	Моноблочная стрела 10,50 м	мм	4 900
U1	Моноблочная стрела 7,20 м	мм	10 350
	Моноблочная стрела 8,60 м	мм	11 700
	Моноблочная стрела 10,50 м	мм	13 650
V1	Моноблочная стрела 7,20 м	мм	11 950
	Моноблочная стрела 8,60 м	мм	13 450
	Моноблочная стрела 10,50 м	мм	15 450

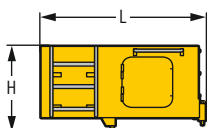

Пилон кабины

			800 мм
L	Длина	мм	1 890
H	Высота	мм	925
	Ширина	мм	1 370
	Вес	кг	600

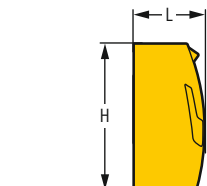

Противовес

		стандартный	тяжелый
L	Длина	мм	775
H	Высота	мм	1 595
	Ширина	мм	3 360
	Вес	кг	14 100

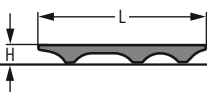

Верхняя защитная решетка

L	Длина	мм	1 960
H	Высота	мм	190
	Ширина	мм	1 110
	Вес	кг	75

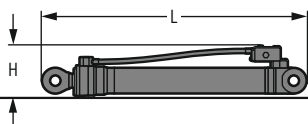

Гидроцилиндры стрелы (два)

L	Длина	мм	2 920
H	Высота	мм	550
	Ширина	мм	400
	Вес	кг	2 x 1 050

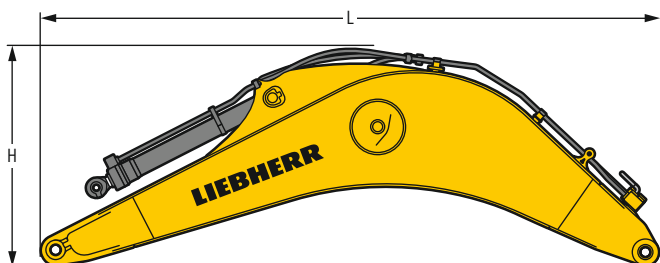

Стрела с гидроцилиндром рукояти

Длина стрелы	м	7,20	8,60	10,50
L	Длина	мм	7 550	8 950
H	Высота	мм	2 700	2 800
	Ширина	мм	1 460	1 460
	Вес	кг	9 500	10 400

Габариты и вес оборудования R 992-E

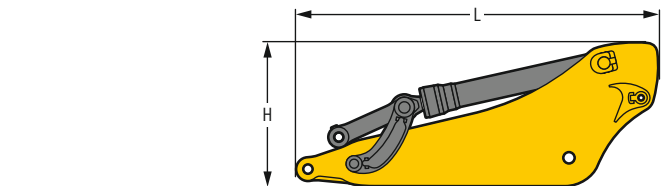

Рукоять с гидроцилиндром ковша

Длина рукояти	м	2,90	3,30	3,80	4,70	5,80
L Длина	мм	4 050	4 450	4 900	5 800	6 900
H Высота	мм	1 700	1 650	1 500	1 450	1 400
Ширина	мм	900	900	900	900	900
Вес	кг	4 450	4 600	4 800	5 150	5 100

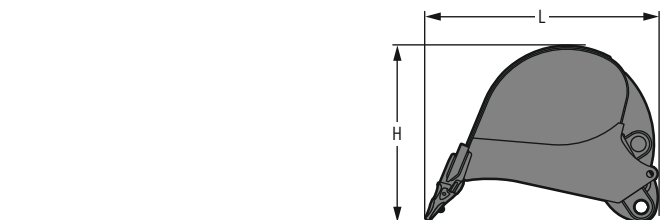

Ковши обратной лопаты

Std

Ширина резания	мм	1 450	1 800	2 000	2 200	2 200	2 300	2 300	2 500
Объем ковша	м³	2,60	3,60	4,10	4,60	5,20	5,60	6,20	6,80
L Длина	мм	2 650	2 650	2 650	2 650	2 750	2 750	2 850	2 850
H Высота	мм	2 100	2 100	2 100	2 100	2 150	2 150	2 150	2 150
Ширина	мм	1 500	1 850	2 050	2 250	2 250	2 350	2 350	2 550
Вес	кг	3 400	3 900	4 100	4 450	4 650	4 850	5 050	5 400

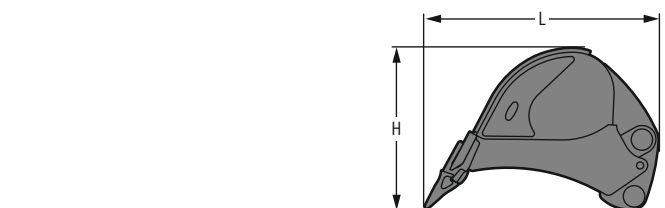

Ковши обратной лопаты

HD

Ширина резания	мм	1 450	1 800	2 000	2 200	2 200	2 300	2 300
Объем ковша	м³	2,60	3,60	4,10	4,60	5,20	5,60	6,20
L Длина	мм	2 650	2 650	2 650	2 650	2 750	2 750	2 850
H Высота	мм	2 100	2 100	2 100	2 100	2 150	2 150	2 150
Ширина	мм	1 500	1 850	2 050	2 250	2 250	2 350	2 350
Вес	кг	3 750	4 350	4 700	5 100	5 300	5 550	5 800

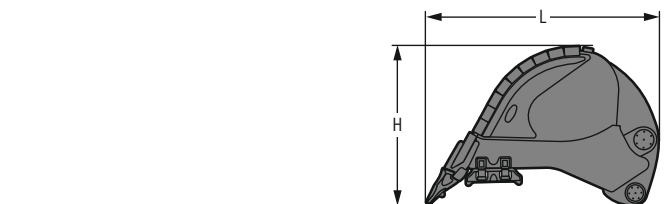

Ковши обратной лопаты

HDV

Ширина резания	мм	1 800	2 000	2 200	2 200	2 200	2 300	2 300
Объем ковша	м³	3,70	4,20	4,70	5,20	5,60	6,20	5,70
L Длина	мм	2 650	2 650	2 650	2 650	2 750	2 750	2 750
H Высота	мм	2 150	2 150	2 150	2 200	2 150	2 200	2 200
Ширина	мм	1 850	2 050	2 250	2 250	2 250	2 350	2 350
Вес	кг	5 200	5 600	5 850	6 250	6 500	6 250	6 500

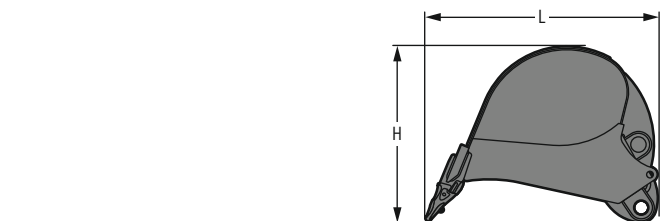

Ковши обратной лопаты R 966

Std

Ширина резания	мм	1 400	1 700	1 950	2 150
Объем ковша	м³	2,00	2,50	3,00	3,50
L Длина	мм	2 300	2 300	2 300	2 300
H Высота	мм	1 550	1 550	1 550	1 550
Ширина	мм	1 450	1 750	2 000	2 200
Вес	кг	2 500	2 850	3 100	3 350

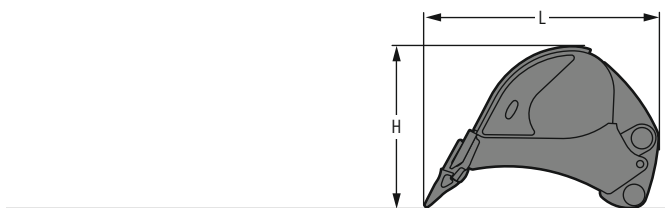

Ковши обратной лопаты R 966

HD

Ширина резания	мм	1 450	1 750	2 000
Объем ковша	м³	2,00	2,50	3,00
L Длина	мм	2 400	2 400	2 400
H Высота	мм	1 600	1 600	1 600
Ширина	мм	1 500	1 800	2 050
Вес	кг	3 100	3 600	3 900

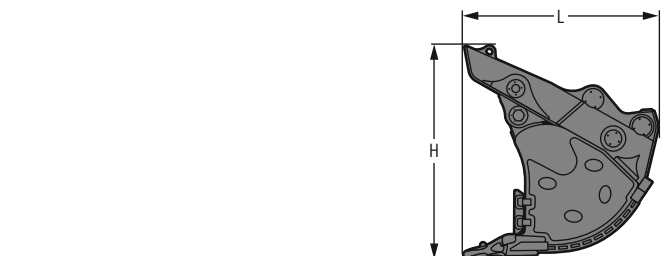
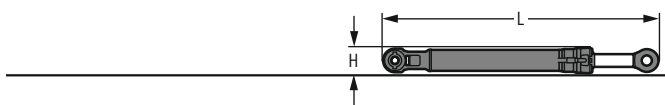
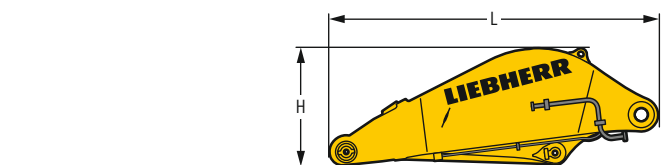
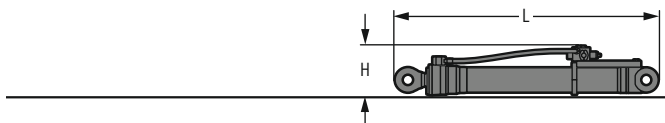
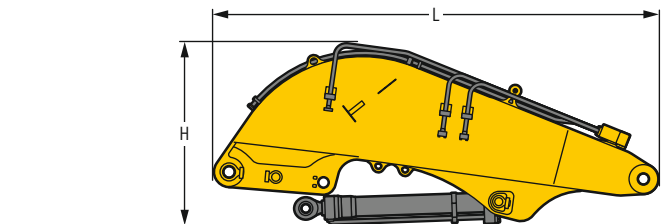

Стрела прямой лопаты

L	Длина	мм	4 950
H	Высота	мм	2 050
	Ширина	мм	1 650
	Вес без гидроцилиндров рукояти	кг	7 300
	Вес гидроцилиндров рукояти	кг	2 x 450

Гидроцилиндры стрелы прямой лопаты (два)

L	Длина	мм	2 920
H	Высота	мм	550
	Ширина	мм	450
	Вес	кг	2 x 1 100

Рукоять прямой лопаты

L	Длина	мм	3 660
H	Высота	мм	1 300
	Ширина	мм	1 800
	Вес	кг	4 650

Гидроцилиндры ковша прямой лопаты (два)

L	Длина	мм	3 050
H	Высота	мм	450
	Ширина	мм	450
	Вес	кг	2 x 625

Ковши прямой лопаты

Ширина резания	мм	2 700	2 700	2 700	2 700	
Объем ковша	м³	5,10	5,40	5,60	6,00	
L	Длина	мм	2 600	2 480	2 800	2 800
H	Высота	мм	2 700	2 430	2 700	2 700
	Ширина	мм	2 700	2 700	2 700	2 700
	Вес					
	Степень I	кг	8 450	-	8 750	9 950
	Степень II	кг	9 200	-	9 500	10 700
	Степень III	кг	10 150	10 600	-	-

Габариты и вес оборудования R 998 SME-E

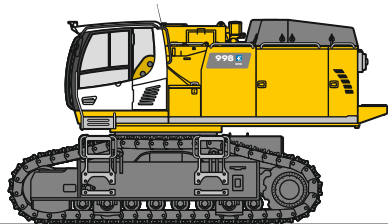

Базовая машина

Траки	мм	500	600	750
Вес с обратной лопатой и ходовой тележкой S-HD без противовеса	кг	59 400	60 050	61 100
Вес с прямой лопатой и ходовой тележкой S-HD без противовеса	кг	59 500	60 150	61 200

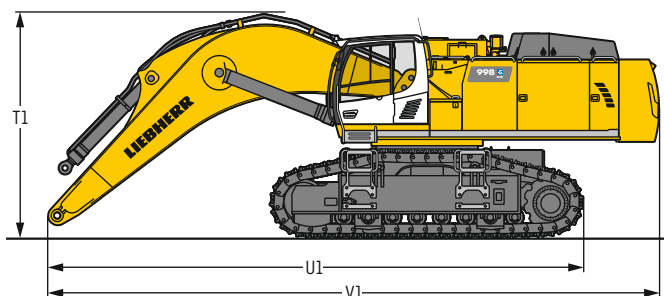

Машина без рукояти

T1	мм	4 300
U1	мм	10 200
V1	мм	11 850



Пилон кабины

800 мм

L Длина	мм	1 890
H Высота	мм	925
Ширина	мм	1 370
Вес	кг	600



Противовес

L Длина	мм	775
H Высота	мм	1 595
Ширина	мм	3 360
Вес	кг	16 000

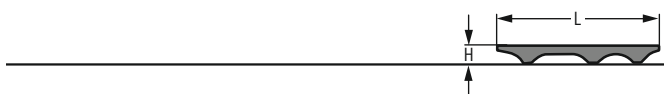

Верхняя защитная решетка

L Длина	мм	1 960
H Высота	мм	190
Ширина	мм	1 110
Вес	кг	75

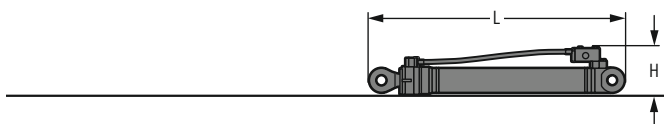

Гидроцилиндры стрелы (два)

L Длина	мм	2 920
H Высота	мм	550
Ширина	мм	400
Вес	кг	2 x 1 050

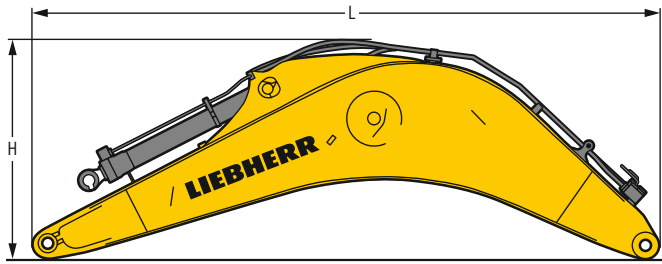

Стрела с гидроцилиндром рукояти

Длина стрелы	м	7,20
L Длина	мм	7 550
H Высота	мм	2 700
Ширина	мм	1 460
Вес	кг	10 300

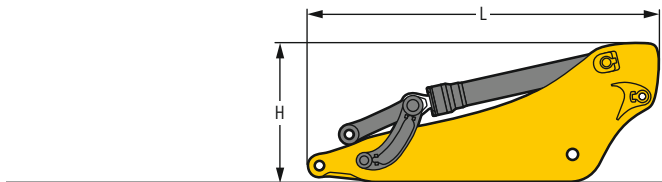

Рукоять с гидроцилиндром ковша

Длина рукояти	м	2,90	3,30
L Длина	мм	4 050	4 450
H Высота	мм	1 700	1 650
Ширина	мм	900	900
Вес	кг	5 050	5 350

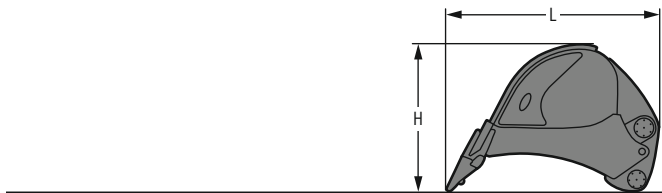

Ковши обратной лопаты

(полудельтообразной режущей кромкой, зубьями Z 100)

HD

Ширина резания	мм	2 350	2 500
Объем ковша	м ³	6,20	6,80
L Длина	мм	3 050	3 050
H Высота	мм	2 150	2 150
Ширина	мм	2 400	2 550
Вес	кг	6 500	6 800

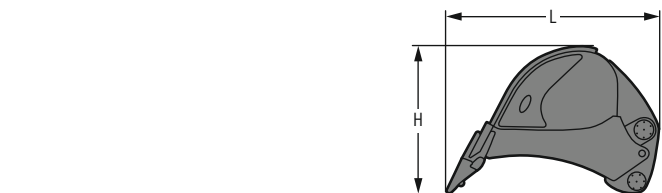

Ковши обратной лопаты

(полудельтообразной режущей кромкой, зубьями Z 90)

HD

Ширина резания	мм	2 500	2 550
Объем ковша	м ³	6,80	7,20
L Длина	мм	3 100	3 100
H Высота	мм	2 200	2 200
Ширина	мм	2 600	2 600
Вес	кг	6 500	7 000

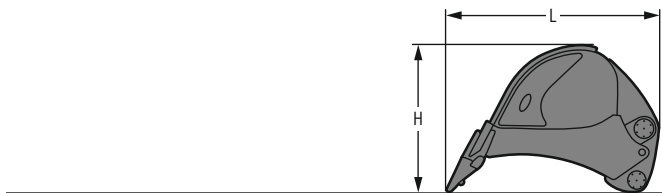

Ковши обратной лопаты

(полудельтообразной режущей кромкой, зубьями Z 100)

HDV

Ширина резания	мм	2 200	2 350	2 350
Объем ковша	м ³	5,20	5,70	6,30
L Длина	мм	2 950	2 950	3 050
H Высота	мм	2 150	2 150	2 200
Ширина	мм	2 250	2 400	2 400
Вес	кг	7 200	7 300	7 600

Габариты и вес оборудования R 998 SME-E

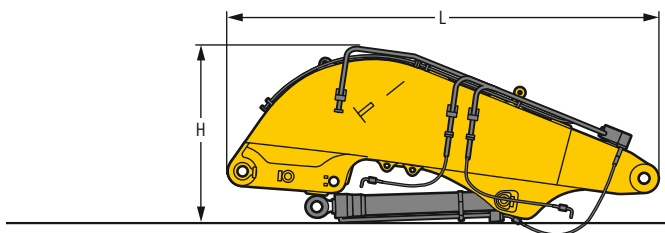

Стрела прямой лопаты

L	Длина	мм	4 950
H	Высота	мм	2 050
	Ширина	мм	1 650
	Вес без гидроцилиндров рукояти	кг	7 300
	Вес гидроцилиндров рукояти	кг	2 x 450

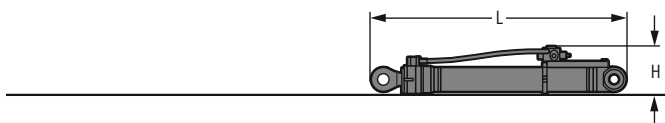

Гидроцилиндры стрелы прямой лопаты (два)

L	Длина	мм	2 920
H	Высота	мм	550
	Ширина	мм	450
	Вес	кг	2 x 1 100

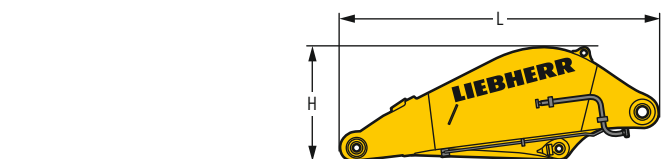

Рукоять прямой лопаты

L	Длина	мм	3 660
H	Высота	мм	1 300
	Ширина	мм	1 800
	Вес	кг	4 650

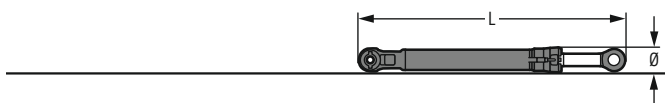

Гидроцилиндры ковша прямой лопаты (два)

L	Длина	мм	3 050
Ø	Высота	мм	450
	Ширина	мм	450
	Вес	кг	2 x 625

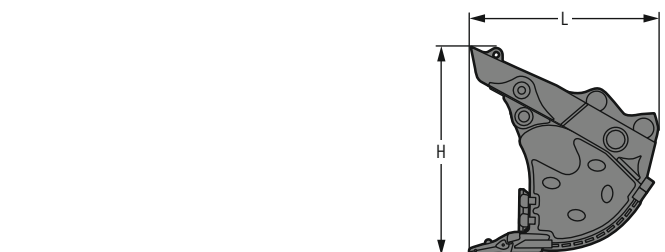

Ковши прямой лопаты

Ширина резания	мм	2 300	2 700	2 700	2 700	2 700	3 150
Объем ковша	м³	4,40	5,10	5,40	5,60	6,00	6,50
L	Длина	мм	2 600	2 600	2 480	2 800	2 800
H	Высота	мм	2 700	2 700	2 430	2 700	2 700
	Ширина	мм	2 350	2 700	2 700	2 700	3 150
	Вес						
Степень I	кг	-	8 450	-	8 750	9 000	10 300
Степень II	кг	8 310	9 100	-	9 500	10 000	11 000
Степень III	кг	9 160	10 150	10 600	11 000	11 300	12 900

Серийное исполнение

Ходовая тележка

Защита корпусов гидромоторов хода
Опорные катки, герметизированные и смазанные на весь срок службы
Цепные звездочки с выталкивателями загрязнений
Ходовая тележка HD (R 992-E)
Ходовая тележка S-HD (R 998 SME-E)
Грузовые проушины

Поворотная платформа

Автоматический тормоз механизма поворота
Противовес, утяжеленный 16,0 т¹⁾
Освещение для электрического шкафа
Расширенный комплект инструментов, включая ящик для инструментов
Поручни
Защитная решетка вентилятора
Капот моторного отсека с газовыми подъемными стойками
Противоскользкие покрытия
Шумоизоляция
Бак стеклоомывателя
Дверцы отсеков, запираемые
Ящик для хранения, запираемый
Система централизованной смазки автоматическая
Площадки без выступающих элементов

Гидросистема

Запорный клапан гидробака
Контрольные точки для замера гидродавлений
Гидроаккумулятор для управляемого опускания рабочего оборудования при выключенном двигателе
Магнитный стержень
Отдельный контур системы поворота

Кабина

Многофункциональный сенсорный цветной дисплей 9"
Сетки для хранения
Режимы работы
Подлокотники с регулировкой по длине, высоте и наклону
Зеркало заднего вида
Селектор приоритета стрелы или ОПУ с управлением через дисплей
Кондиционер автоматический с 3 зонами и управлением через дисплей
Сигнализатор приближения для контроля зоны за кормой машины
Держатель для напитков
Омыватель и очиститель лобового стекла
Опора для ноги
Стекла тонированные
Резиновый коврик, съемный, с фиксаторами
Внутреннее освещение кабины
Крючок для одежды
Консоль откидная, левая
Система LiDAT Plus (система передачи данных Liebherr)*
Кнопка аварийной остановки в кабине
Аварийный выход через заднее окно
Аварийный молоток
Козырек водоотражательный на лобовом окне
Видеокамера заднего обзора
Видеокамера бокового обзора, справа
Шторки солнцезащитные на окнах лобовом и верхнем
Отсеки для хранения
Ящик для хранения
Розетка в кабине (12 В)
Розетка в кабине (24 В)
Сетка для хранения малых предметов (напр., телефона)
Сдвижное окно двери
Стекло правое, многослойное
Стекло крыши, многослойное, безопасное, стойкое к ударным нагрузкам
Стекло лобовое, из двух частей, многослойное, безопасное, стойкое к ударным нагрузкам
Опоры эластичные, противовибрационные
Прикуриватель

Оборудование

Шарнирные соединения, литая сталь
Система защиты от смещения гидроцилиндров стрелы
Система защиты от смещения гидроцилиндра рукоятки
Система регенерации гидроцилиндров стрелы
Система регенерации гидроцилиндра рукоятки
Аварийные запорные клапаны гидроцилиндров стрелы
Аварийный запорный клапан гидроцилиндра рукоятки
Фланцевые соединения SAE на трубопроводах высокого давления
Защита стрелы, нижняя¹⁾
Защита рукоятки, нижняя

* возможно продление по окончании года

¹⁾ доступно только для R 998 SME-E

Стандартная комплектация / опции

	R 992	R 998
 Ходовая тележка		
2-реберные траки, 500 мм, скошенные	+	+
2-реберные траки, 600 мм, скошенные	●	●
2-реберные траки, 750 мм, скошенные	+	+
Ступенька	●	●
Защита бортовых редукторов	+	+
Подключение кабеля питания слева	+	+
Подключение кабеля питания по центру	●	●
Подключение кабеля питания справа	+	+
Кабель для кабельного барабана	+	+
Кабель 250 м	+	+
Кабельный барабан с пилоном	+	+
Направляющие гусеничных цепей (по 3 на раму)	●	●
Направляющие гусеничных цепей (по 4 на раму)	+	+
Защита ходовой тележки при работе с ядром	+	+
Специальное лакокрасочное покрытие	+	+

	R 992	R 998
 Поворотная платформа		
Противовес, утяжеленный 16,0 т	+	
Противовес, стандартный 14,0 т	●	
Освещение зоны подъема на поворотную платформу	+1)	+1)
Пилон кабины, жесткий, 800 мм	+	+
Пилон кабины, жесткий, 1 200 мм	+	+
Зимний пакет - 40 °C	+	+
Трапы, слева и справа	●	●
Трапы расширенные с обеих сторон платформы, перила, лестница	+	+
Привод вентилятора, реверсивный	+	+
Гидрофильтр в сливной магистрали контура гидромолота	+	+
Прожекторы светодиодные LED+, сзади, 2 шт.	+1)	+1)
Прожектор светодиодный LED+, справа, 1 шт.	+1)	+1)
Прожекторы светодиодные LED с защитной рамкой, спереди, 2 шт.	●1)	●1)
Прожекторы светодиодные LED+ с защитной рамкой, спереди, 2 шт.	+1)	+1)
Защита опорно-поворотного круга и смазочной линии	+	+
Решетка мелкоячеистая для защиты радиатора	+	+
Специальное лакокрасочное покрытие	+	+
Розетка на поворотной платформе (230 В)	+	+

	R 992	R 998
 Гидросистема		
Активация контура высокого давления, с переключением с помощью педалей или джойстика	+	+
Контур высокого давления с функцией Tool Control (20 настроек инструментов на дисплее)	+	+
Гидромасло Liebherr	●	●
Гидромасло Liebherr биоразлагаемое	+	+
Гидромасло Liebherr для экстремальных климатических условий	+	+
Байпасный фильтр для гидромасла	+	+

	R 992	R 998
 Электродвигатель		
Освещение моторного отсека	+1)	+1)



Кабина

	R 992	R 998
Ремень безопасности 2" с механизмом втягивания	●	●
4-точечный ремень безопасности	+	+
Наружное зеркало заднего вида, с электроприводом, регулировкой и обогревом	+	+
Освещением площадки для подъема в кабину	+ ¹⁾	+ ¹⁾
Стекла с темной тонировкой	+	+
Сиденье машиниста «Комфорт»	●	●
Сиденье машиниста «Премиум»	+	+
Звуковой предупредительный сигнал хода, отключаемый	+	+
Огнетушитель	+	+
Функция задержки отключения прожекторов при покидании кабины	+ ¹⁾	+ ¹⁾
Сигнализация непристегнутого ремня безопасности	+	+
Подлокотники с регулировкой высоты и консолями джойстиков	+	+
Регулировка яркости (прожекторы LED+)	+ ¹⁾	+ ¹⁾
Холодильник (12 В)	+	+
Джойстики пропорциональные	+	+
Гидроконтур среднего давления	+	+
Радиосистема Comfort	+	+
Радиоподготовка	●	●
Маячок проблесковый, светодиодный LED, 1 шт.	+	+
Очиститель стекла верхнего окна	+	+
Очиститель стекла нижней секции лобового окна	+	+
Прожекторы светодиодные LED, сзади, 2 шт.	+ ¹⁾	+ ¹⁾
Прожекторы светодиодные LED, спереди, 2 шт.	● ¹⁾	● ¹⁾
Прожекторы светодиодные LED+, спереди, 2 шт.	+ ¹⁾	+ ¹⁾
Прожекторы светодиодные LED+, спереди на крыше, 2 шт.	+ ¹⁾	+ ¹⁾
Защита от падающих предметов FOPS	+	+
Решетка защитная FGPS, передняя, откидная	+	+
Специальное лакокрасочное покрытие	+	+
Солнцезащитный козырек	+	+
Солнцезащитная крыша	+	+
Вспомогательный отопитель, программируемый	+	+
Розетка в кабине (230 В)	+	+
Выключатель на джойстике, конфигурируемый	●	●
Сигнализатор перегрузки	+	+
Аптечка	+	+



Оборудование

	R 992	R 998
Защита штоков гидроцилиндров стрелы	+	+
Защита штока гидроцилиндра ковша	+	+
Защита штока гидроцилиндра рукояти прямой лопаты	+	+
Рукоять 2,90 м	+	
Рукоять 3,30 м	+	
Рукоять 3,80 м	+	
Рукоять 4,70 м	+	
Рукоять 5,80 м	+	
Рукоять SME 2,90 м		+
Рукоять SME 3,30 м		+
Моноблочная стрела 7,20 м	+	
Моноблочная стрела 8,60 м	+	
Моноблочная стрела 10,50 м	+	
Моноблочная стрела SME 7,20 м		+
Стрела прямой лопаты 4,60 м	+	+
Рукоять прямой лопаты 3,30 м	+	+
Прожекторы светодиодные LED с защитной рамкой, на стреле, 2 шт.	● ¹⁾	● ¹⁾
Прожекторы светодиодные LED+ с защитной рамкой, на стреле, 2 шт.	+ ¹⁾	+ ¹⁾
Быстросменный адаптер SWA 92, гидравлический	+	
Быстросменный адаптер SWA 105, гидравлический		+
Плавающее положение стрелы	+	+
Специальное лакокрасочное покрытие	+	+
Защита стрелы, нижняя	+	
Подготовка для установки рыхлителя	+	+
Система централизованной смазки с расширением для смазки навесного инструмента	+	+

● = Стандартная комплектация, + = Опция

¹⁾ Элементы оборудования предлагаются не по отдельности, а только в виде предварительно сформированных пакетов
Перечень не исчерпывающий, за подробной информацией обращайтесь, пожалуйста, на завод-изготовитель.

Установка на машину оборудования и дополнительного оснащения сторонних производителей без письменного согласования с компанией Либхерр не допускается и ведет к аннулированию гарантий.

Группа компаний Liebherr

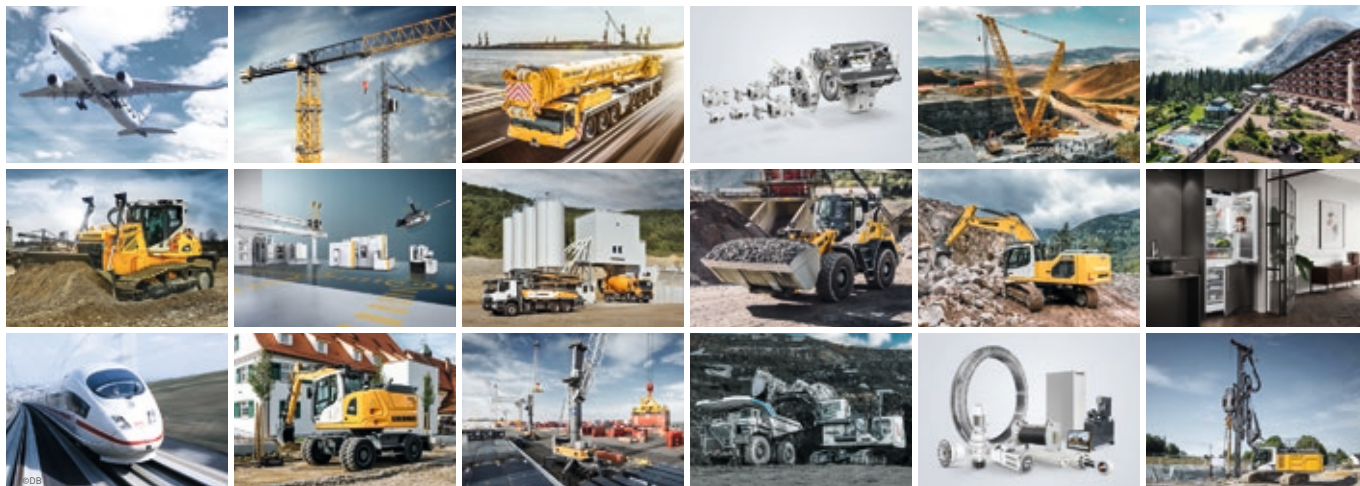

Глобальность и независимость:

70-летняя история успеха

Концерн Liebherr был основан в 1949 году. Создав первый в мире мобильный башенный кран, Ганс Либхерр заложил основы успешного семейного предприятия. Сегодня концерн включает более 140 компаний и объединяет около 50 000 сотрудников на всех континентах. Головной офис холдинговой компании Liebherr International AG находится в городе Бюль, Швейцария. По сей день концерн остаётся под управлением членов семьи Либхерр.

Передовые технологии и новаторство

Компания Liebherr активно способствует техническому прогрессу. Наши сотрудники осваивают и развивают новые технологии так же смело, как это делал основатель компании Ганс Либхерр. Нами движет страсть к технике и желание предложить Заказчикам лучшие решения.

Широкий спектр продукции

Группа компаний Liebherr входит в число крупнейших производителей горной и строительной техники. Наряду с этим Liebherr специализируется на высокотехнологичных решениях и услугах для множества других отраслей. Компания работает в производственных направлениях «Землеройная техника», «Перевалочная техника», «Фундаментостроительная техника», «Горная техника», «Мобильные краны», «Башенные краны», «Бетономесительная техника», «Морские краны», «Аэропейс и транспортные технологии», «Зубообрабатывающая техника и системы автоматизации», «Холодильная и морозильная техника», а также «Компоненты» и «Гостиницы».

Преимущества для Заказчиков

Решения Liebherr отличаются высокой точностью, превосходным качеством и исключительной долговечностью. По каждому из выпускаемых видов техники Liebherr предлагает полную линейку моделей и множество специализированных версий, адаптированных под потребности Заказчиков.

www.liebherr.ru

ООО «Либхерр-Русланд»

Россия, 121059, Москва • ул. 1-я Бородинская, 5 • Тел. +7 (495) 710-83-65, 645-63-40 • факс +7 (495) 710-83-66
office.lru@liebherr.com • www.liebherr.com • www.facebook.com/LiebherrConstruction