

Istruzioni per l'uso
Pozzetto per bevande

Pagina 30

IT

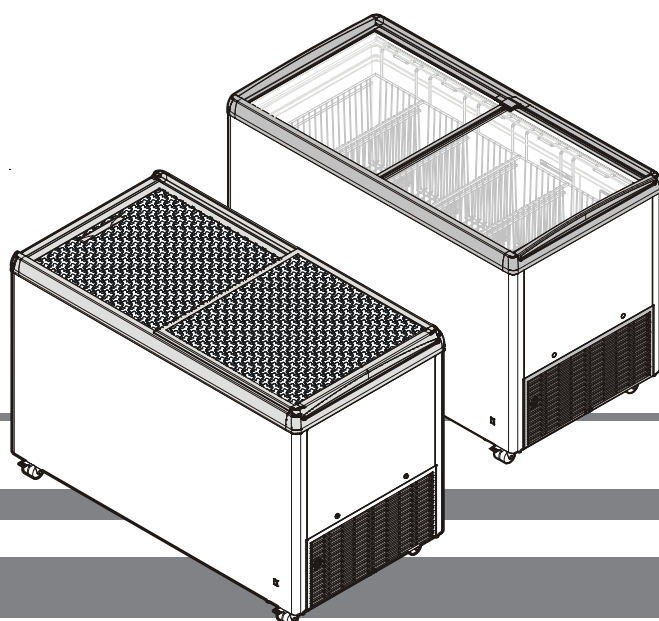

7084 943-03

MRHsc 2852 / 2862

LIEBHERR

Contenuto delle presenti istruzioni per l'uso

Queste istruzioni per l'uso contengono informazioni importanti necessarie per il funzionamento e il controllo dell'apparecchio.

Le istruzioni per l'uso contengono le seguenti sezioni:

- Descrizione dell'apparecchio
- Messa in funzione
- Funzionamento
- Spegnimento dell'apparecchio
- Anomalie/Risoluzione dei problemi
- Sbrinamento
- Pulizia
- Dati tecnici
- Conservazione dell'apparecchio dopo lo spegnimento
- Smaltimento
- Dichiarazione di conformità

Leggere per intero le istruzioni per l'uso e non utilizzare il prodotto finché non sono state comprese.

Struttura delle istruzioni per l'uso





Avvertenze

Le avvertenze presentano la seguente struttura:

 SIMBOLO DI AVVERTENZA!	Fonte di pericolo. Conseguenze dell'inosservanza.
	► Azioni da intraprendere per prevenire il pericolo.

Priorità delle avvertenze

Le avvertenze variano a seconda del tipo di pericolo, come segue:

 PERICOLO!	Identifica una situazione che comporta un pericolo diretto che, se non evitato, potrebbe provocare la morte o gravi lesioni fisiche.
 AVVERTENZA!	Identifica una situazione pericolosa che, se non evitata, potrebbe causare la morte o gravi lesioni fisiche.
 ATTENZIONE!	Identifica una situazione pericolosa che, se non evitata, potrebbe causare lesioni di entità lieve o media.
AVVISO	Identifica una situazione pericolosa che, se non rimossa, potrebbe causare danni materiali.
	Identifica sostanze infiammabili pericolose.

Suggerimenti, note e raccomandazioni

- ① Fornisce all'utente suggerimenti, note o raccomandazioni per l'utilizzo efficiente del prodotto

Altri simboli

Le istruzioni da intraprendere richiedono all'utente di completare un'azione o una procedura. Completare sempre le singole istruzioni e nella sequenza mostrata.

Struttura delle istruzioni:

- ➡ Istruzioni per un'azione.

Dettagli dei risultati, se richiesti.

Altri documenti applicabili

Consultare anche i documenti aggiuntivi forniti in dotazione (ad esempio, documenti di consegna) e le norme e le leggi pertinenti per assicurarsi di utilizzare l'apparecchio in modo sicuro e corretto.

Conservazione

Conservare le istruzioni per l'uso, compresi gli altri documenti forniti, a portata di mano vicino all'apparecchio.

Uso previsto

Questo apparecchio può essere utilizzato per esporre gli alimenti, comprese le bevande, per la vendita al dettaglio. Per uso commerciale si intende, ad esempio, il loro uso in ristoranti, mense, ospedali ed esercizi commerciali come panifici, macellerie, supermercati, ecc.

Uso scorretto prevedibile:

Non utilizzare l'apparecchio per le seguenti applicazioni:

- Conservazione e raffreddamento di:
 - Sostanze chimicamente instabili, combustibili o corrosive.
 - Medicinali, plasma sanguigno, preparati di laboratorio o sostanze e prodotti simili basati sulla Direttiva 2007/47/CE relativa ai dispositivi medici.
- Uso in aree pericolose.
- Uso all'aperto o in aree umide e con rischio di spruzzi d'acqua.

L'uso improprio dell'apparecchio provoca danni ai prodotti conservati o il loro deterioramento.

Questo apparecchio di refrigerazione professionale è destinato alla conservazione, alla presentazione e alla vendita di alimenti e bevande confezionati. L'apparecchio può essere utilizzato per l'esposizione commerciale di bevande e cibi confezionati. È progettato per il ritiro da parte del cliente dei prodotti refrigerati.

Non conservare sostanze esplosive nel dispositivo, ad esempio contenitori di aerosol con gas propellente infiammabile.

Istruzioni per la sicurezza

Pericoli per l'utente

- Conservare le istruzioni per l'uso a portata di mano vicino all'apparecchio.
- Consegnare le istruzioni per l'uso a tutti i successivi proprietari.
- Per evitare lesioni e danni materiali, l'apparecchio deve essere installato solo da due persone.
- Dopo il disimballaggio, verificare che l'apparecchio non presenti segni di danni.
- In caso di danni, rivolgersi al fornitore. Non collegare l'apparecchio all'alimentazione di rete.
- Evitare il contatto prolungato della pelle con superfici fredde (ad esempio, prodotti refrigerati). Se necessario, adottare precauzioni di sicurezza (ad esempio, guanti).
- Non usare l'apparecchio in ambienti potenzialmente esplosivi.
- Evitare che fiamme libere o altre fonti di ignizione penetrino nell'apparecchio.
- Per pulire l'apparecchio, non utilizzare riscaldatori elettrici o pulitori a vapore, fiamme libere o spray antigelo.
- Non rimuovere il ghiaccio con oggetti appuntiti.
- **AVVERTENZA:** Non danneggiare il circuito del refrigerante.
- Se il circuito di raffreddamento è danneggiato, ventilare bene la stanza e tenere lontano le fonti di ignizione dall'apparecchio.
- **AVVERTENZA:** L'apparecchio contiene materiali infiammabili e deve essere maneggiato, riparato e smaltito correttamente.
- **AVVERTENZA:** non utilizzare dispositivi meccanici o altri mezzi per accelerare i processi di scongelamento diversi da quelli raccomandati dal produttore.



Trattamento non corretto dei refrigeranti infiammabili

- Assicurarsi che i tubi del circuito di refrigerante non vengano danneggiati.
- Evitare che fiamme libere o fonti di ignizione penetrino nell'apparecchio.
- Non utilizzare dispositivi elettrici all'interno dell'apparecchio.

In caso di fuoriuscita di refrigerante:

- tenere fiamme libere e fonti di ignizione lontani dall'area della perdita.
- Ventilare bene la stanza.
- Informare l'assistenza clienti.

Installazione e riparazione non corrette

- Eseguire riparazioni e altri interventi sull'apparecchio solo quando la spina di alimentazione è stata visibilmente scollegata.
- Tutte le riparazioni e gli interventi sull'apparecchio possono essere eseguiti solo dal personale dell'assistenza clienti o altro personale qualificato.

- **AVVERTENZA:** Se il cavo di alimentazione è danneggiato, deve essere sostituito dal produttore, da un addetto all'assistenza o da personale qualificato, in modo da evitare rischi.
- Installare, collegare e smaltire l'apparecchio solo come descritto nelle presenti istruzioni per l'uso.

Uso non previsto

- **AVVERTENZA:** Non ostruire tutte le bocchette di ventilazione presenti nel telaio dell'apparecchio o nella struttura per l'incasso.
- Quando si scollega l'apparecchio dalla rete, afferrare la spina, non il cavo.
- In caso di guasto, estrarre la spina e spegnere il fusibile.
- Assicurarsi di non consumare prodotti conservati troppo a lungo. Smaltire correttamente i prodotti conservati troppo a lungo.
- **AVVERTENZA:** Non conservare sostanze esplosive come bombolette spray con propellente infiammabile in questo apparecchio.
- Verificare che le bombolette spray non contengano propellenti infiammabili prima di riportarle nell'apparecchio. I propellenti infiammabili sono elencati nel contenuto o indicati da un simbolo di fiamma stampato sul contenitore.
- **AVVERTENZA:** Non utilizzare apparecchi elettrici all'interno dei vani portaoggetti del prodotto, a meno che non siano del tipo raccomandato dal produttore.
- Se l'apparecchio è munito di dispositivo di chiusura con chiavi, non conservare queste ultime nelle vicinanze dell'apparecchio o alla portata dei bambini.



Conservazione non corretta delle sostanze infiammabili

- Non conservare sostanze esplosive o bombolette spray contenenti propellenti infiammabili (propano, butano, pentano) nell'apparecchio. Sussiste il pericolo che i componenti elettrici possano causare l'accensione di gas con perdite.
- Verificare che le bombolette spray non contengano propellenti infiammabili prima di riportarle nell'apparecchio. I propellenti infiammabili sono elencati nel contenuto o indicati da un simbolo di fiamma stampato sul contenitore.
- Le bevande alcoliche o altri recipienti contenenti alcool devono essere chiusi ermeticamente per la conservazione.

Descrizione dell'apparecchio

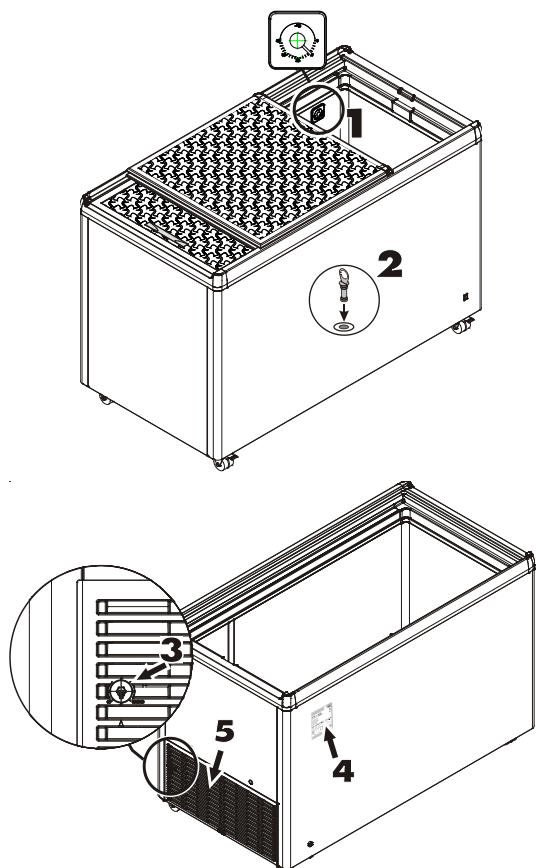

1. Display della temperatura
2. Scarico dell'acqua prodotta durante lo sbrinamento
3. Controllo temperatura
4. Targhetta tipo/dati
5. Griglia di ventilazione del vano compressore

Dimensioni dell'apparecchio

Altezza (A): 825 mm Profondità (B): 1045 mm
Larghezza (C): 660 mm

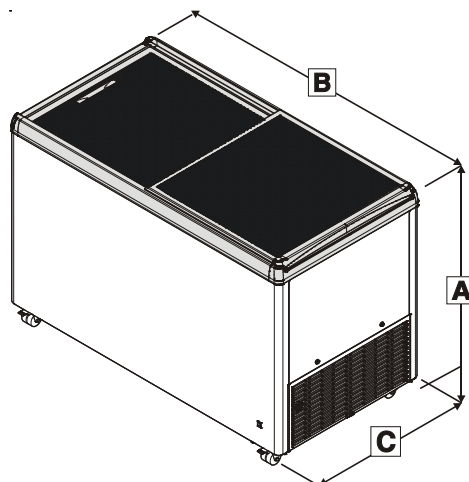

Accessori

① È disponibile una serratura a cilindro per proteggere l'apparecchio da accessi non autorizzati.

Per installare la serratura a cilindro:

- ➡ Nelle versioni con coperchio del foro di blocco: far scorrere il coperchio del foro di blocco finché non si scopre l'apertura per la serratura a cilindro esposta.
- ➡ Inserire la serratura a cilindro nell'apertura esposta.
- ➡ Girare la chiave.
- ➡ Rimuovere la chiave.

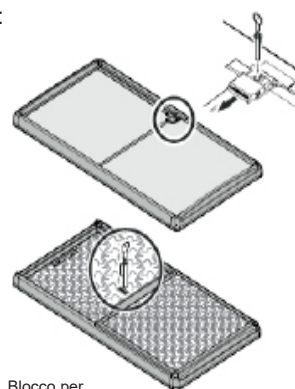

Blocco per coperchi rigidi

Cestini

I cestini sono disponibili come accessori.



AVVISO	Carico eccessivo! Danni materiali.
---------------	----------------------------------------------

Modello	Cestino	Carico max.
MRHsc	210 mm	28 kg
	270 mm	31 kg

Messa in funzione

Disimballaggio

! PERICOLO!	Materiale di imballaggio e film. Pericolo di asfissia.
	▶ Non consentire ai bambini di giocare con il materiale di imballaggio.

- ➡ Consegnare l'imballaggio a un centro di raccolta autorizzato.
- ➡ Pulire l'interno dell'apparecchio prima di accenderlo per la prima volta. Vedere "Pulizia".

Installazione dell'apparecchio

! PERICOLO!	Rapporto inadeguato tra refrigerante e volume della stanza di installazione. Rischio di esplosione.
	▶ Accertarsi che la stanza in cui si installa l'apparecchio abbia un volume di 1 m ³ per 8 g di refrigerante R600a/R290 utilizzato nell'apparecchio, come stabilito dalla norma EN 378.

Requisiti per il luogo di installazione:

- ➡ Verificare che il volume della stanza di installazione sia sufficientemente grande rispetto alla capacità del refrigerante dell'apparecchio.
- ① La capacità del refrigerante è indicata sulla targhetta dati.
 - Nessuna luce solare diretta.
 - Nessuna fonte di calore, come una stufa o un termosifone, nelle vicinanze.
 - Il pavimento è orizzontale e piano.

- ① Lo spazio di ventilazione tra il bordo della cassa e il pavimento viene utilizzato per fornire aria di raffreddamento all'unità di refrigerazione.

- ➡ Assicurarsi che lo spazio di ventilazione tra la parte inferiore della cassa e il pavimento non sia ostruito.

- ➡ Assicurarsi che la distanza tra la griglia di ventilazione e la parete sia di almeno 50 mm.

- ➡ Assicurarsi che l'area tra la griglia di ventilazione e la parete non sia ostruita.

- ➡ Assicurarsi che la griglia di ventilazione sia priva di sporcizia e corpi estranei.

- ① L'apparecchio dissipa l'aria attraverso la superficie esterna.

- ➡ Non collocare oggetti accanto alla superficie esterna dell'apparecchio.

- ➡ Assicurarsi che la distanza tra la superficie esterna dell'apparecchio e gli oggetti vicini sia di almeno 20 mm.

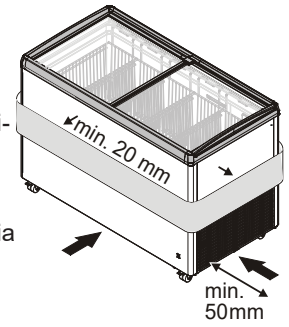

Collegamento elettrico

! PERICOLO!	Tensione di alimentazione non corretta. Danni materiali o lesioni personali.
	▶ Assicurarsi che la tensione sia conforme alle specifiche nella sezione intitolata "Dati tecnici".

- ➡ **Assicurarsi che la presa non sia coperta dall'apparecchio e sia facilmente accessibile.**

- ➡ L'alimentazione (CA) e la tensione nel punto operativo devono essere conformi ai dettagli sulla targhetta dati. La targhetta dati si trova sul retro dell'apparecchio.

- ➡ Collegare l'apparecchio esclusivamente a una presa protetta da un fusibile dotato di messa a terra in conformità alle normative appropriate.

- ➡ La presa deve disporre di un fusibile da 10 A o superiore, deve essere lontana dalla parte posteriore dell'apparecchio e deve essere facilmente accessibile.

- ➡ Non collegare l'apparecchio con prolunghe o prese multiple.

Collegare l'apparecchio esclusivamente con una spina e una presa con fusibile correttamente messe a terra.

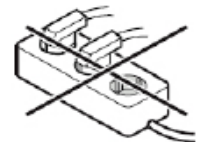

Accensione e spegnimento dell'apparecchio

Si consiglia di pulire l'apparecchio prima di accenderlo per la prima volta (vedere "Pulizia").

Per accendere l'apparecchio:

Collegare l'apparecchio alla rete elettrica: l'apparecchio si accende.

Impostare la temperatura richiesta. Vedere "Impostazione della temperatura"

Per spegnere l'apparecchio:

Estrarre la spina di alimentazione o rimuoverla

Funzionamento

AVVISO	Temperatura ambientale non corretta. Danni materiali e ridotta capacità di raffreddamento.
	▶ Assicurarsi che la temperatura ambientale corrisponda alla classe climatica dell'apparecchio. Vedere "Dati tecnici".

Massima altezza di riempimento

Il simbolo di impilamento all'interno dell'apparecchio indica l'altezza di riempimento massima.

- ➔ Non riempire l'apparecchio con prodotti congelati oltre il simbolo di impilamento 

Impostazione della temperatura

La temperatura può essere regolata all'infinito utilizzando la manopola di controllo. Vi sono dei contrassegni in prossimità della manopola di controllo. L'apparecchio raggiunge la temperatura più bassa se impostato su 3 (***)

- ➔ Per impostare la temperatura, ruotare la manopola di controllo sull'impostazione richiesta (da * a ***) utilizzando un cacciavite a punta piatta.



Display della temperatura

Il termometro mostra la temperatura più calda dei prodotti.

Viene regolato e progettato in modo da visualizzare accuratamente solo temperature tra 0°C e 20°C.

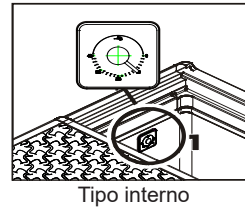

Spegnimento dell'apparecchio

Spegnimento dell'apparecchio

- ➔ Estrarre la spina di alimentazione o ruotare la manopola di controllo della temperatura in senso antiorario finché non si blocca in posizione Off.

- ⓘ Se viene spento tramite la manopola di controllo della temperatura, l'apparecchio non è scollegato dalla rete elettrica.

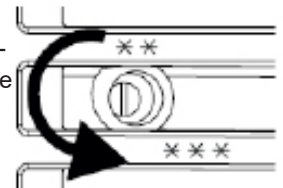

Prima di spegnere l'apparecchio per un lungo periodo

- ➔ Spegnere l'apparecchio.
- ➔ Estrarre la spina o spegnere il fusibile.
- ➔ Pulire l'apparecchio.
- ➔ Assicurarsi che l'apparecchio sia asciutto dentro e fuori.
- ⓘ **Non vi deve essere umidità nel contenitore interno.**
- ⓘ Se il coperchio della cassa viene chiuso quando l'apparecchio rimane spento per un lungo periodo, si formano odori al suo interno.
- ➔ Aprire il coperchio della cassa e fissarlo per impedirne la chiusura.
- ➔ Assicurarsi che le condizioni ambientali per la conservazione siano conformi alle specifiche nella sezione intitolata "Conservazione dell'apparecchio dopo lo spegnimento".

Anomalie/Risoluzione dei problemi

- ① Contattare il servizio di assistenza clienti più vicino se l'apparecchio presenta guasti che non è possibile risolvere.
- ① Per garantire che la richiesta possa essere gestita rapidamente, annotare la designazione del tipo 1, il numero di servizio 2 e il numero di serie 3 sulla targhetta dati e citarli quando si contatta l'assistenza clienti. La posizione della targhetta dati è mostrata nella sezione "Descrizione dell'apparecchio".

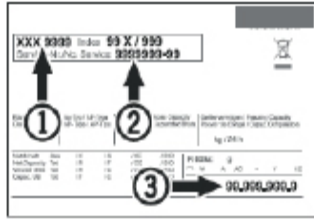

Anomalia	Causa possibile	Rimedio
L'apparecchio non si raffredda.	La manopola di controllo della temperatura è in posizione Off.	Impostare la manopola di controllo della temperatura in posizione di raffreddamento.
	La spina di rete è stata scollegata.	Collegare l'apparecchio alla rete.
	L'alimentazione è stata interrotta.	Controllare l'alimentazione. Controllare i fusibili nell'alimentatore.
La temperatura non è abbastanza bassa.	Temperatura impostata non corretta.	Impostare la temperatura corretta.
	Il display del termometro non è corretto.	Controllare la temperatura con un termometro aggiuntivo.
	La ventilazione è inadeguata.	Assicurarsi che vi sia una ventilazione adeguata.
	L'apparecchio è posizionato troppo vicino a una fonte di calore.	Rimuovere la fonte di calore. Scegliere un luogo di installazione adeguato.

Sbrinamento

Dopo un lungo periodo di funzionamento, può accumularsi uno strato di brina o ghiaccio sulle pareti del vano congelatore.

Lo strato di brina o ghiaccio si forma più rapidamente se l'apparecchio viene aperto frequentemente. Uno spesso strato di ghiaccio aumenta il consumo di energia. Pertanto, è necessario scongelare periodicamente il congelatore.

ATTENZIONE!	Intensità della luce elevata. Lesioni agli occhi.
	<ul style="list-style-type: none"> ▶ Non utilizzare riscaldatori elettrici o pulitori a vapore, fiamme libere o spray antigelo. ▶ Non rimuovere il ghiaccio con oggetti appuntiti. (Rischio di danni alle pareti interne)

Sbrinamento

- ➡ Spegnere l'apparecchio.
- ➡ Estrarre la spina o spegnere il fusibile.
- ➡ Avvolgere i prodotti in carta o coperte e conservarli in un luogo fresco.
- ① Asciugare l'acqua prodotta durante lo sbrinamento con una spugna o un panno in apparecchi senza apertura di scarico.
- ➡ Collocare un recipiente adeguato sotto l'apertura di scarico per raccogliere l'acqua prodotta durante lo sbrinamento.
- ➡ Rimuovere il tappo dell'acqua prodotta durante lo sbrinamento dall'apertura di scarico.
- ➡ Lasciare aperto il coperchio durante lo sbrinamento.
- ➡ Raccogliere l'acqua prodotta durante lo sbrinamento rimanente con un panno dopo lo sbrinamento.
- ➡ Pulire l'apparecchio. Vedere "Pulizia".

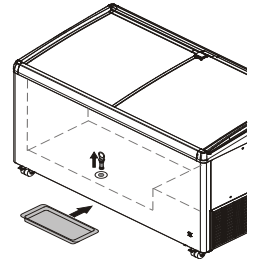

Pulizia

PERICOLO!	Rischio di scosse elettriche se si utilizza un metodo di pulizia non corretto. Pericolo di morte. ▶ Estrarre la spina prima di iniziare i lavori di pulizia.
------------------	---------------------------------------------------------------------------------------------------------------------------------------------------------------------------

ATTENZIONE!	Vapore caldo. Lesioni e danni materiali. ▶ Non utilizzare apparecchiature per la pulizia a vapore/ad alta pressione.
--------------------	-----------------------------------------------------------------------------------------------------------------------------------

AVVISO	Prodotti per la pulizia non adeguati. Danni all'apparecchio. ▶ Non utilizzare prodotti per la pulizia concentrati senza diluirli. ▶ Utilizzare esclusivamente panni morbidi e un detergente universale con un valore di pH neutro. ▶ Utilizzare esclusivamente prodotti per la pulizia e la cura compatibili con gli alimenti all'interno dell'apparecchio.
---------------	--------------------------------------------------------------------------------------------------------------------------------------------------------------------------------------------------------------------------------------------------------------------------------------------------------------------------------------------------------------------------------

- ① Pulire l'apparecchio ogni 6 mesi.

- ➡ Rimuovere tutti i prodotti.
- ➡ Collocare un recipiente adeguato sotto l'apertura di scarico.
- ➡ Rimuovere il tappo dell'acqua prodotta durante lo sbrinamento dall'apertura di scarico.
- ➡ Assicurarsi che non penetri acqua nella griglia di ventilazione o nei componenti elettrici durante la pulizia.
- ➡ Pulire il contenitore interno, le pareti esterne e le parti dell'apparecchiatura utilizzando panni adeguati e una miscela di acqua tiepida e detergente universale.
- ➡ Asciugare l'apparecchio con un panno adeguato.
- ① **Non vi deve essere umidità nel contenitore interno.**
- ① I depositi di polvere sulla griglia di ventilazione causano un aumento del consumo di energia.
- ➡ Rimuovere i depositi di polvere dalla griglia di ventilazione.

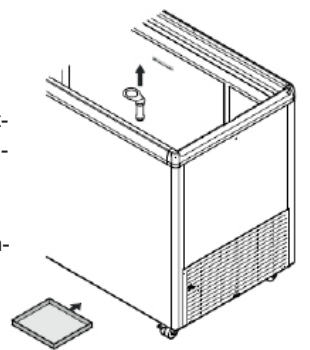

Dati tecnici

Tensione di alimentazione

① I valori precisi per la corretta alimentazione sono indicati sulla targhetta dati.

Specifiche	Valore
Tipo di corrente	Corrente alternata
Corrente di intervento del fusibile	Tra 10 e 16 A

Emissioni sonore dall'apparecchio

Il livello di rumorosità durante il funzionamento dell'apparecchio è inferiore a 70 dB(A) (potenza sonora relativa 1 pW).

Classe climatica

La classe climatica [X] indica in che condizioni ambientali si può utilizzare l'apparecchio in modo sicuro.

La classe climatica [Y] ovvero la classe di temperatura [Z] definiscono le condizioni di base max per un corretto funzionamento degli apparecchi.



(X) Classe climatica	Max. temperatura ambientale	Max. umidità rela- tiva
3	25°C	60%
4	30°C	65%
7	35°C	75%
5	40°C	40%

La temperatura ambiente minima sul luogo di installazione è di 10°C.

[Y] Classe climatica	Temperatura [°C]	Umidità relativa [%]
CC1	25,0	60
CC2	32,2	65
CC3	40,6	75

Classe di temperatura

[Z] Classe di temperatura	Impostazione della tempera- tura [°C]
K1	3,2
K2	2,5
K3	-1,0
K4	+5,0

Conservazione dell'apparecchio dopo lo spegnimento

AVVISO	Temperatura ambiente inadeguata durante la conservazione.
	Danni materiali.
	▶ Assicurarsi che la temperatura ambiente sia compresa tra -10 °C e +50 °C.

- ➡ Assicurarsi che l'apparecchio sia asciutto dentro e fuori.
- ① **Non vi deve essere umidità nel contenitore interno.**
- ➡ Assicurarsi che la temperatura ambiente sia compresa tra -10 °C e +50 °C.

Smaltimento

AVVISO	Fuoriuscita di refrigerante e olio.
	Danni all'ambiente.
	▶ Assicurarsi che il circuito del refrigerante non venga danneggiato durante il processo di smaltimento.

- ① L'apparecchio contiene materiali riciclabili e materiali infiammabili.
- ➡ Scollegare l'apparecchio dalla rete.
- ➡ Tagliare il cavo di alimentazione per rendere l'apparecchio inutilizzabile.
- ➡ Non smaltire semplicemente l'apparecchio con i rifiuti domestici indifferenziati.
- ➡ Assicurarsi che l'apparecchio venga smaltito in modo professionale e adeguato, conformemente alle norme e alle leggi locali in vigore.

Dichiarazione di conformità

L'apparecchio è conforme alle norme di sicurezza in materia e alle direttive UE 2014/30/UE e 2006/42/CE.

Informazioni aggiuntive

- Con la corretta temperatura gli alimenti si conservano freschi più a lungo. Si può così evitare di gettare via alimenti inutilmente.
- Se la spirale del condensatore non viene pulita annualmente, ciò comporta una sensibile riduzione dell'efficienza dell'apparecchio.
- Le parti di ricambio necessarie per la riparazione dell'apparecchio di refrigerazione con funzione di vendita diretta sono disponibili per un periodo di tempo di 10 anni.
- La durata minima della garanzia offerta dal fabbricante, dall'importatore o dal mandatario per l'apparecchio di refrigerazione con funzione di vendita diretta è di 2 anni.
- Banca dati EPREL:
A partire dal 1° marzo 2021, le informazioni sull'etichettatura energetica e sulle specifiche di progettazione ecocompatibile sono consultabili nella Banca dati dei prodotti europea (EPREL). La banca dati dei prodotti è consultabile al link seguente <https://eprel.ec.europa.eu/>. Per la consultazione si richiede di inserire l'identificativo del modello. L'identificativo del modello è riportato sulla targhetta dati.

Liebherr Appliances Kluang Sdn Bhd (153177-U)

No.7 Jln Firma 2 , Kaw.Perind.Kluang II, KM7, Jln Mersing, 86007 Kluang, Johor, West Malaysia.
www.liebherr.com.my