

Instrucțiuni de utilizare

Combină frigorifică

RO

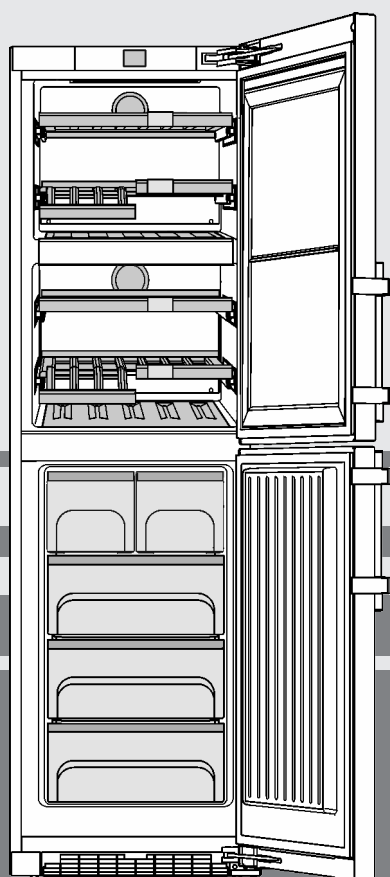

20220920 **7088193 - 01**

SWTNes

LIEBHERR

Conținut

1	Vedere de ansamblu asupra aparatului.....	2
1.1	Vedere de ansamblu a aparatelor și dotărilor.....	2
1.2	Domeniul de utilizare a aparatului.....	3
1.3	Conformitate.....	3
1.4	Baza de date EPREL.....	3
1.5	Cote de montaj.....	3
1.6	Economisirea energiei.....	3
1.7	Exemplu de compartimentare.....	4
1.8	SmartDevice	4
2	Instrucțiuni generale de siguranță.....	4
3	Elemente de deservire și de afișare.....	5
3.1	Ecran Home.....	5
3.2	Structura de operare.....	5
3.3	Navigare.....	6
3.4	Simboluri de afișare.....	6
3.5	Opțiunile aparatului.....	6
4	Punere în funcțiune.....	7
4.1	Transportarea aparatului.....	7
4.2	Montarea aparatului.....	7
4.3	Înlocuirea opritorului ușii.....	8
4.4	Racord de apă.....	17
4.5	Integrarea în mobilierul de bucătărie.....	19
4.6	Evacuarea ambalajului la deșeurile.....	19
4.7	Racordarea aparatului.....	19
4.8	Pornirea aparatului.....	20
4.9	Cutie SmartDevice.....	20
4.10	Introducerea filtrului FreshAir	21
4.11	Activare temporizator Curățare grilaj de ventilare.....	21
5	Deservire.....	21
5.1	Modificarea unității de temperatură.....	21
5.2	Protecție pentru copii.....	21
5.3	SabbathMode.....	22
5.4	Congelatorul.....	22
5.5	Zonă de temperare a vinului.....	25
6	Întreținere.....	26
6.1	Schimbarea filtrului FreshAir.....	26
6.2	Dezghetarea cu NoFrost.....	26
6.3	Curățare grilaj de ventilare.....	27
6.4	Curățarea aparatului.....	27
6.5	Curățarea aparatului IceMaker.....	27
6.6	Serviciul de asistență a clienților.....	28
6.7	Clasă de eficiență energetică iluminare.....	28
7	Defecțiuni.....	28
8	Mesaje.....	31
9	Scoaterea din funcțiune.....	32
9.1	Oprirea aparatului.....	32
9.2	Scoaterea din funcțiune.....	32
10	Eliminare ca deșeu.....	32
10.1	Pregătirea aparatului pentru eliminarea ca deșeu.....	32
10.2	Eliminarea aparatului ca deșeu în mod ecologic.....	32

Producătorul lucrează permanent la dezvoltarea tuturor tipurilor și modelelor. Din acest motiv, vă rugăm să înțelegeți că trebuie să ne rezervăm dreptul de a efectua modificări în ceea ce privește forma, dotarea și tehnica.

Pentru a vă familiariza cu toate avantajele oferite de noul dumneavoastră aparat, vă rugăm să citiți cu atenție indicațiile din prezentul manual de utilizare.

Manualul este valabil pentru mai multe modele, prin urmare sunt posibile unele abateri. Paragrafele care sunt valabile numai pentru anumite aparate sunt marcate cu o steluță (*).

Instrucțiunile de manevrare sunt marcate cu ►, iar rezultatele acțiunii cu ▷.

1 Vedere de ansamblu asupra aparatului

1.1 Vedere de ansamblu a aparatelor și dotărilor

Reprezentare exemplificativă a modelului aparatului

Indicație

► Rafturile, sertarele sau coșurile sunt amplasate în starea de livrare pentru o eficiență energetică optimă. Modificările dispunerii în cadrul posibilităților de inserare existente, de ex. ale polițelor în frigider, nu au însă nicio efect asupra consumului de energie.

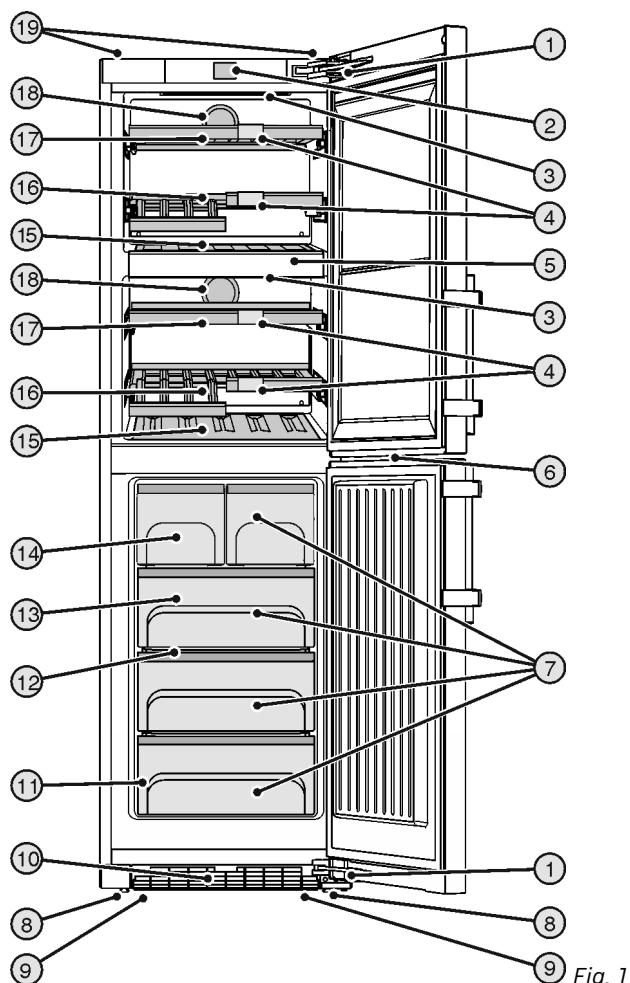

Fig. 1

- | | |
|--|-------------------------------------|
| (1) Amortizor de închidere | (11) Marcă de fabricație |
| (2) Elemente de comandă și control | (12) VarioSpace |
| (3) Iluminare interioară cu led | (13) Acumulator de frig |
| (4) Clemă de inscripționare | (14) IceMaker |
| (5) Placă despărțitoare | (15) Raft pentru sticle de vin |
| (6) Iluminarea cu LED-uri a congelatorului | (16) Raft de lemn, rabatabil |
| (7) Sertar de congelare | (17) Raft de lemn, fix |
| (8) Picioare de sprijin | (18) Filtru cu cărbune activ |
| (9) Mânere frontale de transport, role posteroare de transport | (19) Mânere de transport posteroare |
| (10) Grilaj de ventilare | |

1.2 Domeniul de utilizare a aparatului

Utilizarea conformă cu destinația

Utilizarea aparatului este permisă numai în domeniul casnic sau asemănător celui casnic. În zona pentru vinuri pot fi depozitate exclusiv băuturi precum vinul. În congelator pot fi depozitate exclusiv produse de congelat. Este inclusă aici, de exemplu, utilizarea

- în bucătării personale, pensiuni cu mic dejun inclus,
- de către oaspeți în casele de oaspeți, hoteluri, moteluri și alte spații de cazare,
- în serviciile de catering și alte servicii similare în comerțul cu ridicata.

Aparatul nu este prevăzut pentru utilizarea ca aparat încorporat.

Orice alt tip de utilizare este interzis.

Modalitățile de utilizare eronate previzibile

Următoarele modalități de utilizare sunt explicit interzise:

- Depozitarea și răcirea medicamentelor, a plasmei sanguine, a preparatelor de laborator sau a altor materiale și produse asemănătoare care intră sub incidența directivei pentru produse medicale 2007/47/CE
- Exploatarea în domenii cu pericol de explozie

Utilizarea abuzivă a aparatului poate cauza deteriorarea produselor depozitate sau alterarea acestora.

Clasele de climă

Aparatul este proiectat, în funcție de clasa de climă, pentru utilizarea între anumite limite de temperatură a mediului înconjurător. Clasa de climă corespunzătoare aparatului dumneavoastră este indicată pe marca de fabricație.

Indicație

► Pentru a asigura o funcționare optimă, respectați temperaturile ambiante indicate.

Clasa climă	de	pentru temperaturi ale mediului înconjurător de
SN		10 °C până la 32 °C
N		16 °C până la 32 °C
ST		16 °C până la 38 °C
T		16 °C până la 43 °C

1.3 Conformitate

Etanșeitatea circuitului de agent frigorific este verificată. Aparatul corespunde atât reglementărilor de securitate

în vigoare, cât și directivelor 2014/35/UE, 2014/30/UE, 2009/125/CE, 2011/65/UE, 2010/30/UE și 2014/53/UE.

Textul complet al declarației de conformitate UE este disponibil la următoarea adresă de internet: www.Liebherr.com

1.4 Baza de date EPREL

Începând cu 1 martie 2021 informațiile referitoare la identificarea consumului de energie și cerințele pentru ecodesign se găsesc în baza de date a produselor (EPREL). Sub următorul link <https://eprel.ec.europa.eu/> ajungeți la baza de date a produselor. Aici vi se solicită introducerea identificatorului modelului. Identificarea modelului se găsește pe plăcuța de fabricație.

1.5 Cote de montaj

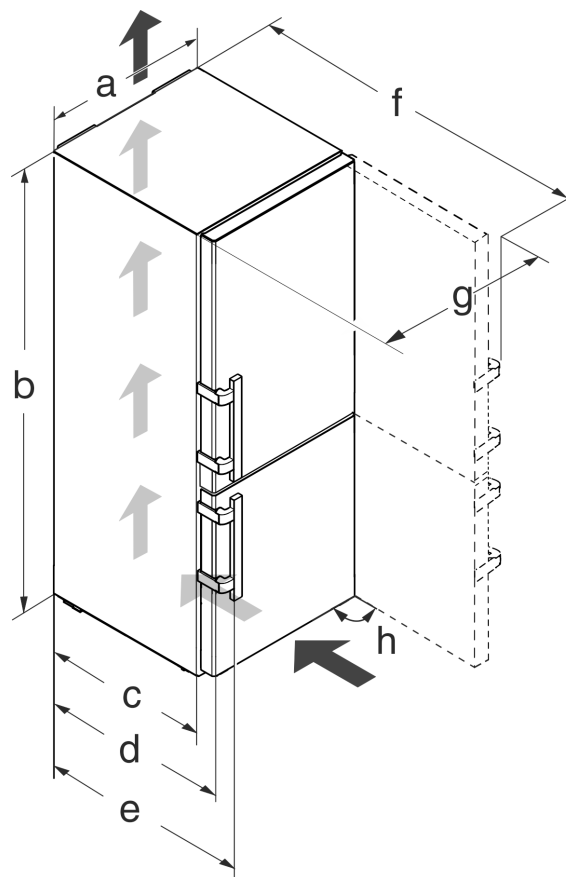

Fig. 2

Model	a [mm]	b [mm]	c [mm]	d [mm]	e [mm]	f [mm]	g [mm]	h [°]
SWTNe es 42..	600	1850	600 x	665 x	709 x	1223 x	640	90

x La utilizarea distanțierelor de perete, dimensiunea crește cu 15 mm (vezi 4.2 Montarea aparatului).

1.6 Economisirea energiei

- Aveți grijă să fie asigurate întotdeauna o ventilație și o aerisire corespunzătoare. Nu acoperiți orificiile, respectiv grilajele de ventilație.
- Mențineți întotdeauna liberă fanta de ventilație.
- Nu amplasați aparatul în spații expuse direct la radiația solară, lângă mașina de gătit, instalația de încălzire sau alte asemenea.
- Consumul de energie depinde de condițiile de amplasare, de ex. de temperatura mediului ambiant (vezi 1.2 Domeniul de utilizare a aparatului). La o mai ridicată a mediului, consumul de energie se poate mări.

Instrucțiuni generale de siguranță

- Deschideți aparatul cât mai puțin timp posibil.
- Cu cât temperatura reglată este mai scăzută, cu atât mai mare va fi consumul de energie.
- Introducerea alimentelor calde: lăsați-le mai întâi să se răcească până la temperatura camerei.

1.7 Exemplu de compartimentare

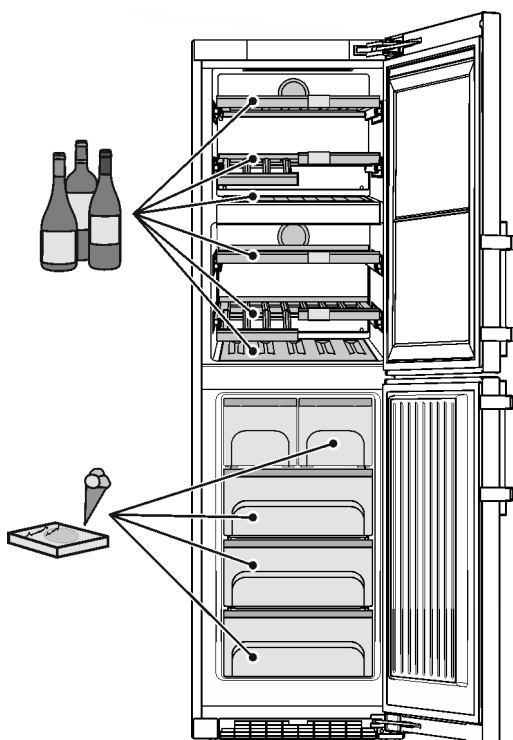
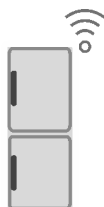

Fig. 3

1.8 SmartDevice

Aparatul este pregătit pentru integrarea într-un Smart Home și pentru prestațiile de servicii extinse. Cu ajutorul unei cutii SmartDevice se pot debloca acestea și alte opțiuni. Activarea se realizează prin portalul pentru clienți MyLiebherr.



Indicație

Cutia SmartDevice este disponibilă în [magazinul de aparatură casnică Liebherr](http://magazinul.de.aparatură.casnică.Liebherr) (home.liebherr.com).

Informații suplimentare referitoare la disponibilitate, condițiile necesare și opțiunile individuale găsiți pe internet la www.smartdevice.liebherr.com.

2 Instrucțiuni generale de siguranță

Păstrați cu grijă prezentele instrucțiuni de utilizare, astfel încât să le aveți la îndemână în orice moment.

Dacă retransmiteți aparatul, înmânați mai departe și instrucțiunile de utilizare la posesorul ulterior.

Pentru a utiliza aparatul conform prescripțiilor și în siguranță, citiți prezentele instrucțiuni de utilizare cu atenție înainte de utilizare. Urmați în permanență instrucțiunile, indicațiile de securitate și indicațiile de avertizare cuprinse în acestea. Acestea sunt importante, astfel încât să puteți instala și exploata aparatul în siguranță și în stare impecabilă.

Pericole pentru utilizator:

- Acest aparat poate fi utilizat de copiii, precum și de persoane cu deficiențe fizice, senzoriale sau mentale, sau care nu dispun de experiență sau cunoștințe, dacă sunt supravegheate sau au fost instruite cu privire la utilizarea aparatului în condiții de siguranță și înțeleg pericolele rezultate. Copiii nu trebuie să joace cu aparatul. Curățarea și întreținerea de către utilizator nu trebuie executate de către copii nesupravegheați. Copiii cu vârsta între 3-8 ani au permisiunea de a încărca și descărca aparatul. Copiii cu vârsta de sub 3 ani trebuie ținuti la distanță de aparat, dacă acesta nu este supravegheat în permanență.
- Priza trebuie să fie ușor accesibilă, pentru ca aparatul să poată fi deconectat rapid de la alimentarea electrică în caz de urgență. Ea trebuie să fie poziționată în afara zonei acoperite de partea posterioară a aparatului.
- Atunci când deconectați aparatul de la rețeaua electrică, apucați întotdeauna de ștecher. Nu trageți de cablu.
- În caz de defecțiune, scoateți ștecherul din priză sau deconectați siguranța.
- Nu deteriorați cablul de conectare la rețeaua electrică. Nu folosiți aparatul cu un cablu de conectare la rețea defect.
- Reparațiile și intervențiile asupra aparatului trebuie executate numai de către serviciul de asistență a clienților sau alt personal de specialitate cu calificare corespunzătoare.
- Montați, conectați și evacuați aparatul la deșeurile numai în conformitate cu indicațiile din manual.
- Producătorul nu își asumă responsabilitatea pentru pagube cauzate de racordarea defectuoasă a alimentării de la rețeaua de apă curentă.

Pericol de incendiu:

- Agentul frigorific utilizat (specificații pe marca de fabricație) este ecologic, dar inflamabil. Agentul frigorific scurs se poate aprinde.
 - Nu deteriorați conductele circuitului de răcire.
 - Nu umblați cu surse de foc în interiorul aparatului.
 - Nu utilizați aparate electrice în interiorul aparatului (de exemplu aparate de curățare cu aburi, aparate de încălzire, aparate de preparare a înghețatei etc.).
 - Dacă există scurgeri de agent de răcire: Îndepărtați orice flacără sau sursă de foc din apropierea locului de scurgere. Aerisiți bine încăperea. Anunțați serviciul de asistență a clienților.
- Nu depozitați în aparat substanțe explozive sau doze de spray cu substanțe inflamabile, ca de exemplu butan, propan, pentan etc. Dozele de spray respective pot fi recunoscute după conținutul sau simbolul flăcării imprimat pe acestea. Eventualele gaze degajate se pot aprinde din cauza componentelor electrice.
- Nu amplasați în apropierea aparatului lumânări aprinse, lămpi sau alte obiecte cu flacără deschisă, pentru a evita incendierea aparatului.
- Depozitați băuturile alcoolice sau alte recipiente care conțin alcool numai dacă sunt astupate etanș. Eventualul alcool degajat se poate aprinde din cauza componentelor electrice.

Pericol de cădere și răsturnare:

- Nu utilizați soclurile, sertarele, ușile etc. pe post de treaptă sau ca punct de sprijin. Acest lucru este valabil în special pentru copii.

Pericol de toxiinfecție alimentară:

- Nu consumați alimentele depozitate peste termen.

Pericol de degerare, senzații de amorțeală și dureri:

- Evitați contactul de prelungit al pielii cu suprafețe reci sau cu produse refrigerate/congelate sau luați măsuri de protecție, de ex. folosiți mănuși.

Pericol de rănire și de deteriorare:

- Aburul fierbinte poate produce vătămări. Nu utilizați pentru dezghețare aparate electrice de încălzire sau curățare cu abur, flacăra deschisă sau spray-uri deji-vrante.
- Nu îndepărtați gheața cu obiecte ascuțite.

Pericol de strivire:

- La deschiderea și închiderea ușii, nu introduceți mâna în balama. Degetele pot fi prinse.

Simboluri pe aparat:



Simbolul se poate afla pe compresor. Acesta se referă la uleiul din compresor și atrage atenția asupra pericolului următor: În caz de ingerare și pătrundere în căile respiratorii poate provoca decesul. Această indicație are semnificație numai pentru reciclare. În regimul de funcționare normal nu există niciun pericol.



Simbolul se află la compresor și semnifică pericolul de substanțe inflamabile. Nu îndepărtați eticheta autocolantă.



Acesta sau o etichetă autocolantă similară se poate găsi pe partea din spate a aparatului. El se referă la panouri din spumă din ușă și/sau carcasă. Această indicație are semnificație numai pentru reciclare. Nu îndepărtați eticheta autocolantă.

Respectați indicațiile de avertizare și indicațiile suplimentare specifice din capitolele corespunzătoare:

	PERICOL	marchează o situație de pericol imediat, care va cauza vătămări corporale grave sau mortale dacă nu este evitată.
	AVERTIZARE	marchează o situație periculoasă, care ar putea cauza vătămări corporale grave sau mortale dacă nu este evitată.
	PRECAUȚIE	marchează o situație periculoasă, care ar putea cauza vătămări corporale ușoare sau medii dacă nu este evitată.
	ATENȚIE	marchează o situație periculoasă, care ar putea cauza pagube materiale dacă nu este evitată.
	Indicație	marchează indicații importante și sfaturi utile.

3 Elemente de deservire și de afișare

3.1 Ecran Home

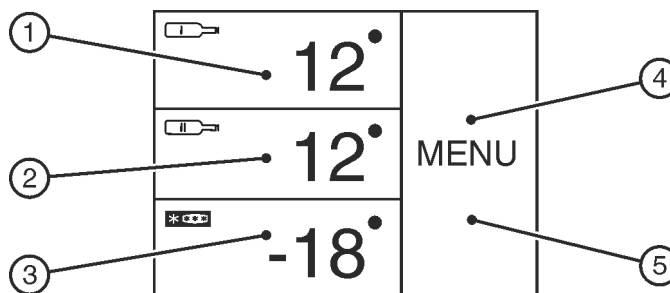

Fig. 4

- (1) Panoul Temperatură vin superior
- (2) Panoul Temperatură vin inferior
- (3) Panoul Congelator
- (4) Panoul Meniu
- (5) Ecran

Ecranul Home este afișajul de pornire pentru utilizator. De acolo se efectuează toate setările.

Prin apăsare pe ecran se pot apela funcții și modifica valori.

3.2 Structura de operare

Panoul Temperatură vin

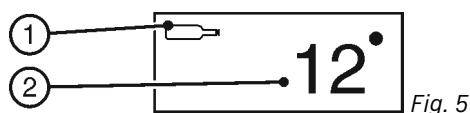

- (1) Simbolul Zonă temperatură vin
- (2) Indicatorul de temperatură al zonei de temperatură a vinului

La panoul Temperatură vin este afișată temperatura reglată.

Pot fi efectuate următoarele reglaje:

- Reglaje de temperatură
- Oprirea și pornirea zonei de temperatură a vinului

Câmp Congelator

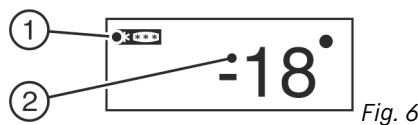

- (1) Simbol Congelator
- (2) Indicator de temperatură congelator

În câmpul Congelator se afișează temperatura setată a congelatorului.

Se pot efectua următoarele setări:

- Setări de temperatură
- Opriți aparatul, ecranul rămâne funcțional.

Câmp Meniu

Elemente de deservire și de afișare

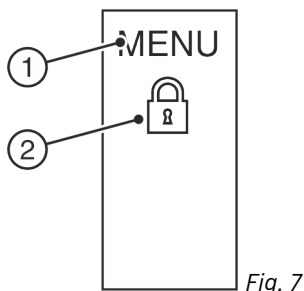

(1) Meniu principal (2) Opțiune activată

Câmpul Meniu oferă acces la opțiunile și setările aparatului. Suplimentar sunt reprezentate opțiunile activate.

3.3 Navigare

Accesul la diferitele opțiuni îl obțineți prin apăsare pe Meniu. După confirmarea unei opțiuni sau setări se emite un semnal sonor. Afișajul comută la ecranul Home.

Operarea aparatului se realizează prin următoarele simboluri:



Standby:

Conectare aparat sau zonă de temperatură.

MENU

Meniu:

Apelare opțiuni.



Minus / Plus:

Modificare setare (de ex. Reglare temperatură).



Săgeată pentru navigare stânga / dreapta:

Selectare opțiuni și navigare în meniu.

Cu săgețile pentru navigare se poate derula prin opțiunile individuale. După ultima opțiune se afișează din nou prima.

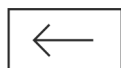

Înapoi:

Abandonare selectare.

Afișajul comută la nivelul imediat superior, respectiv la ecranul Home.



OK:

Confirmare selectare.

După confirmare, afișajul comută la ecranul Home.



ON / OFF, START / STOP

Activare / dezactivare opțiune.

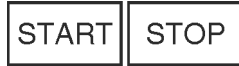

După activarea sau dezactivarea unei opțiuni, afișajul comută la ecranul Home.



RESET:

Resetare temporizator.



Acces pentru serviciul pentru clienți

Indicație

Dacă timp de 1 minut nu se efectuează nicio selectare, afișajul comută la ecranul Home.

3.4 Simboluri de afișare

Simbolurile de afișare oferă informații despre starea actuală a aparatului.



Săgeți ascendente:

Temperatura crește.



Săgeți descendente:

Temperatura scade.



Standby:

Aparatul sau zona de temperatură este deconectată.



Mesaje:

Există mesaje de eroare și atenționări active.

3.5 Opțiunile aparatului

Următoarele opțiuni pot fi activate sau setate, explicații și posibilitatea de setare, (vezi 5 Deservire) :

Simbol

Opțiune



SuperFrost^x



Ventilator^x



SabbathMode



Modul de atenuare a luminii

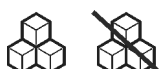

IceMaker^x



Protecție pentru copii^x



Unitate de temperatură

^x Dacă opțiunea este activată, se afișează simbolul aferent în câmpul Meniu.

Dacă sunt activate mai mult de 6 opțiuni, în câmpul Meniu sunt reprezentate numai 4 opțiuni. Celelalte opțiuni sunt afișate prin apăsarea săgeții inferioare pentru navigare. Prin apăsarea repetată pe săgeata pentru navigare reveniți înapoi la afișajul de pornire.

Simbolul se dezactivează dacă opțiunea se încheie sau se dezactivează.

4 Punere în funcțiune

4.1 Transportarea aparatului



AVERTIZARE

Pericol de accidentare din cauza cioburilor de sticlă!
În cazul transportării la altitudini mai mari de 1500 m, geamurile de sticlă ale ușii se pot sparge. Bucățile de geam sparte au muchii ascuțite și pot provoca vătămări grave.

▶ Luați măsurile de protecție corespunzătoare.

- ▶ Transportați aparatul în stare ambalată.
- ▶ Transportați aparatul în poziție verticală.
- ▶ Nu transportați aparatul singuri.

4.2 Montarea aparatului



AVERTIZARE

Pericol de incendiu din cauza umezelii!
Atunci când componentele conducătoare de electricitate sau cablul de alimentare cu energie electrică devin umede, se poate cauza un scurtcircuit.

▶ Aparatul este conceput pentru utilizarea în spații închise. Nu utilizați aparatul în aer liber, în zone umede sau în apropierea surselor de apă.



AVERTIZARE

Exploatare necorespunzătoare!
Incendiu. Dacă un cablu/un ștecher de rețea intră în contact cu partea din spate a aparatului, este posibilă deteriorarea cablului/ștecherului de rețea din cauza vibrațiilor aparatului, putându-se provoca un scurtcircuit.

- ▶ Instalați aparatul astfel încât acesta să nu atingă niciun ștecher sau cablu de rețea.
- ▶ Nu conectați aparate la prizele aflate în zona din spatele aparatului.
- ▶ Nu este permisă amplasarea și funcționarea barelor distribuitoare/prizelor multiple, precum și a altor aparate electronice (ca de ex. transformatoare cu halogen) la partea posterioară a aparatelor.



AVERTIZARE

Scăpări de agent frigorific și ulei!
Incendiu. Agentul frigorific utilizat este ecologic, dar inflamabil. Uleiul conținut este, de asemenea, inflamabil. Scăpările de agent frigorific și de ulei se pot aprinde în cazul unei concentrații corespunzătoare de ridicate și în contact cu o sursă de căldură externă.

▶ Nu deteriorați conductele circuitului de agent frigorific și ale compresorului.



AVERTIZARE

Pericol de incendiu și deteriorare!

▶ Nu amplasați pe combină aparate care emit căldură, de exemplu cuptoare cu microunde, prăjitoare de pâine etc.!

ATENȚIE

Orificii de ventilare acoperite!

Deteriorări. Aparatul se poate supraîncălzi, ceea ce diminuează durata de serviciu a diferitelor piese ale aparatului și poate duce la limitări în funcționare.

- ▶ Aveți grijă să fie asigurate întotdeauna o ventilație și o aerisire corespunzătoare.
- ▶ Mențineți întotdeauna libere orificiile, respectiv grilajele de ventilație din carcasa aparatului și din mobilierul de bucătărie (aparat încorporat).
- ▶ Mențineți întotdeauna liberă fanta de ventilație.

Dacă aparatul dumneavoastră nu este un aparat Side-by-Side (SBS):*

ATENȚIE

Pericol de deteriorare din cauza apei de condens!*

▶ Nu instalați aparatul direct lângă un alt frigider/congelator.

Indicație

Dacă mai multe aparate sunt amplasate unul lângă celălalt, lăsați o distanță de 70 mm între aparate. Dacă această distanță nu este respectată, atunci se formează apă de condens între pereții laterali ai aparatelor.*

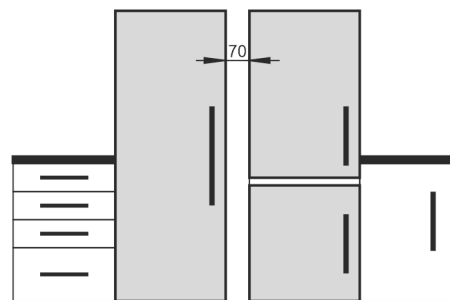

Fig. 8 *

- Dacă aparatul este deteriorat, adresați-vă imediat înainte de a-l conecta - furnizorului.
- Podeaua de la locul de amplasare trebuie să fie orizontală și netedă.
- Nu amplasați aparatul în spații expuse direct la radiația solară, lângă mașina de gătit, instalația de încălzire sau alte asemenea.
- Aparatul trebuie așezat întotdeauna cu partea din spate direct la perete, iar în cazul utilizării distanțierelor de perete atașate (a se vedea mai jos), direct pe aceste distanțiere.
- Deplasarea aparatului este permisă numai atunci când acesta este golit.
- Baza aparatului trebuie să aibă aceeași înălțime ca și podeaua din jur.
- Nu instalați aparatul fără ajutor.
- Cu cât este mai mult agent frigorific în aparat, cu atât mai mare trebuie să fie spațiul în care stă aparatul. În spații prea mici, în cazul unei scurgeri, poate apărea un amestec gaz-aer inflamabil. Pentru fiecare 8 g de agent frigorific, spațiul de amplasare trebuie să fie de cel puțin 1 m³. Informații privind agentul frigorific utilizat găsiți pe marca de fabricație din interiorul aparatului.
- ▶ Îndepărtați foliile protectoare de pe partea exterioară a carcasei.

Punere în funcțiune

ATENȚIE

Pericol de deteriorare din cauza soluției de întreținere a inoxului!

Ușile din oțel inoxidabil și pereții laterali din inox sunt tratate/tratați cu un strat de acoperire a suprafeței de înaltă calitate.

Soluțiile de întreținere a inoxului atacă suprafețele.



► Ștergeți **suprafețele tratate ale ușilor și pereților laterali** precum și **suprafețele lăcuite ale ușilor și pereților laterali** numai cu o lavetă moale, curată. În cazul unui grad de murdărire ridicat, utilizați puțină apă sau un detergent neutru. Opțional, poate fi utilizată și o lavetă cu microfibre.

► Îndepărtați toate elementele de asigurare pentru transport.

Distanțierele se utilizează pentru a obține consumul de energie declarat, precum și pentru a evita apa de condens în cazul unei umidități ambiante ridicate. Grosimea aparatului va crește astfel cu cca. 15 mm. Aparatul este complet funcțional când nu se utilizează distanțierele, însă are un consum de energie ușor mai ridicat.

► În cazul unui aparat cu distanțiere de perete incluse, acestea se montează pe partea din spate a aparatului, în partea inferioară, stânga și dreapta.

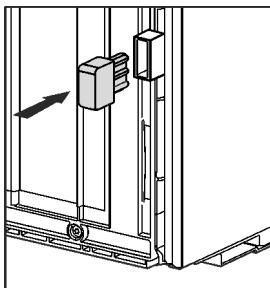

► Evacuați ambalajul la deșeuri. (vezi 4.6 Evacuarea ambalajului la deșeuri)



PRECAUȚIE

Pericol de accidentare și deteriorare în caz de răsturnare și cădere în afară a ușii aparatului!

Dacă piciorul de poziționare suplimentar de la consola de lagăr inferioară nu este așezat corect pe sol, ușa poate cădea în afară sau aparatul se poate răsturna. Acest lucru poate duce la prejudicii materiale și vătămări.

► Extrageți prin rotire piciorul de poziționare suplimentar de la consola de lagăr, până când acesta se așează pe sol.

► Apoi rotiți în continuare cu 90°.

► Orientați aparatul într-o poziție stabilă și orizontală cu ajutorul picioarelor de sprijin (A) și al unui boloboc.

► Apoi sprijiniți ușa: Deșurubați piciorul de sprijin de la suportul lagărului (B), până când acesta se așează pe sol, apoi efectuați încă o rotire cu 90°.

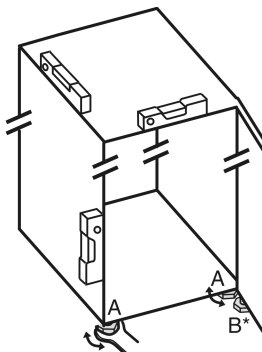

Dacă se instalează un aparat Side-by-Side (S...) împreună cu un al doilea aparat (ca o combinație SBS):*

► Procedați în conformitate cu instrucțiunile de montaj pentru combina frigorifică Side-by-Side. (Punga cu accesorii ale combinei frigorifice SBS, respectiv ale aparatului cu congelator)*

Indicație

► Curățați aparatul (vezi 6.4 Curățarea aparatului) .

Atunci când aparatul este montat într-o zonă foarte umedă, pe partea exterioară a aparatului se poate forma apă de condens.

► Aveți grijă să fie asigurate întotdeauna o ventilație și o aerisire corespunzătoare la locul de instalare!

4.3 Înlocuirea opritorului ușii

La nevoie, puteți inversa deschiderea ușii:

Asigurați-vă că aveți la dispoziție următoarea sculă:

- Torx® 25 (T25)
- Torx® 15 (T15)
- Șurubelniță plată
- Cheie fixă de 10
- Poloboc
- Cheie fixă atașată cu sculă T25
- Dacă este necesar, mașină de înșurubat cu acumulator
- Dacă este necesar, scară dublă
- Dacă este necesar, o a doua persoană pentru operațiunea de montare

ATENȚIE

Pericol de deteriorare a aparatelor Side-by-Side din cauza apei de condens!*

Anumite aparate pot fi instalate sub formă de combinații Side-by-Side (două aparate alăturate).

Dacă aparatul dumneavoastră este un **aparat Side-by-Side (SBS)**:

► Instalați combinația SBS corespunzător fișei anexate.

Dacă **ordinea aparatelor este prestabilită**:

► Nu schimbați opritorul ușii.

4.3.1 Demontarea amortizorului de închidere superior

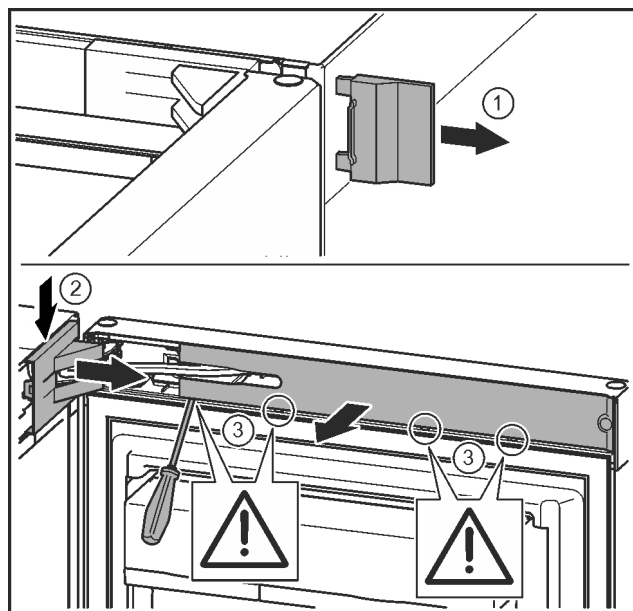

Fig. 9

► Deschideți ușa superioară.

ATENȚIE

Pericol de deteriorare!

Dacă garnitura ușii este deteriorată, este posibil ca ușa să nu se mai închidă corect, iar răcirea să nu fie suficientă.

► Nu deteriorați garnitura ușii cu șurubelnița!

- ▶ Detașați capacul exterior. Fig. 9 (1)
- ▶ Deblocați și desprindeți capacul suportului de lagăr. Scoateți capacul suportului de lagăr. Fig. 9 (2)
- ▶ Deblocați masca cu șurubelnița plată și pivotați-o în lateral. Fig. 9 (3)

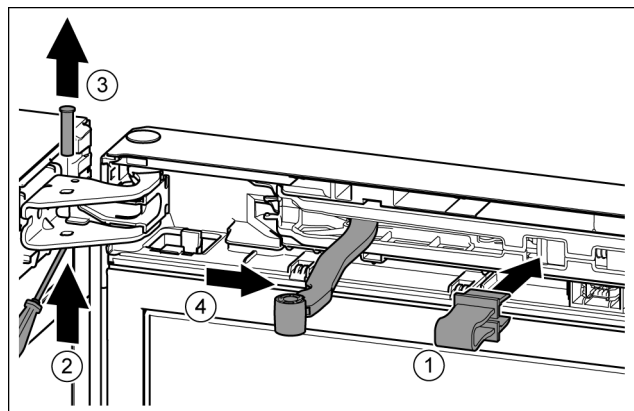

Fig. 10



PRECAUȚIE

Pericol de strivire prin articulația pliată!

- ▶ Înclicetați siguranța.

- ▶ Fixați în poziție siguranța în deschizătură. Fig. 10 (1)
- ▶ Împingeți afară bolțul cu șurubelnița. Fig. 10 (2)
- ▶ Extrageți în sus bolțul. Fig. 10 (3)
- ▶ Rotiți articulația în direcția ușii. Fig. 10 (4)

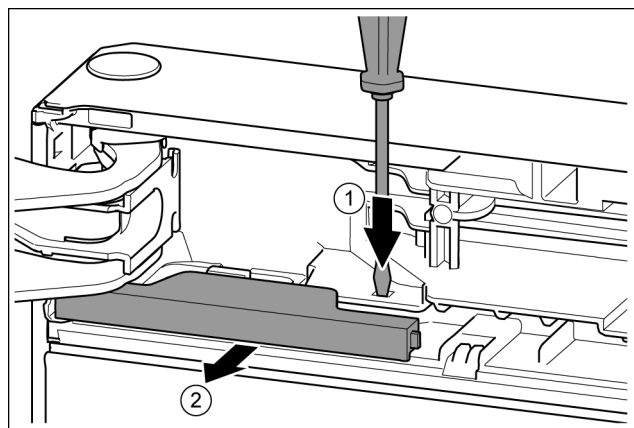

Fig. 11

- ▶ Apăsați eclisa cu șurubelnița plată. Fig. 11 (1)
- ▶ Trageți capacul din elementul de blocare. Fig. 11 (2)

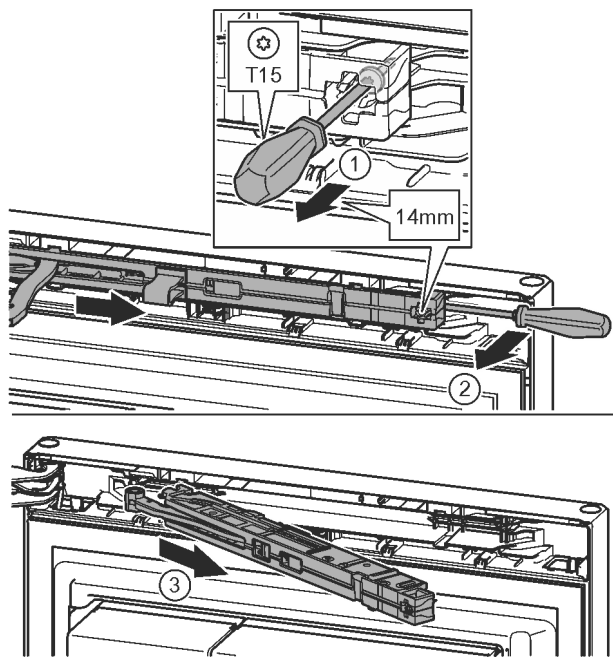

Fig. 12

- ▶ Desfaceți aprox. 14 mm șurubul de la unitatea amortizorului de închidere cu șurubelnița T15. Fig. 12 (1)
- ▶ Introduceți o șurubelniță pe partea mânerului în spatele unității amortizorului de închidere și rotiți spre înainte. Fig. 12 (2)
- ▶ Extrageți unitatea amortizorului de închidere. Fig. 12 (3)

4.3.2 Demontarea amortizorului de închidere inferior

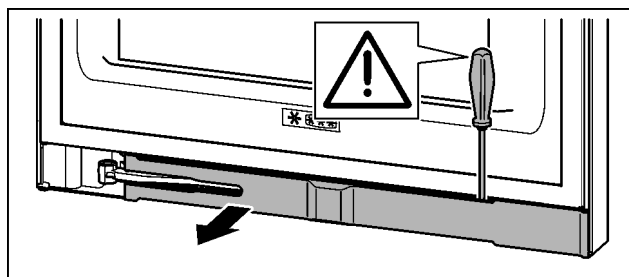

Fig. 13

- ▶ Deschideți ușa inferioară.

ATENȚIE

Pericol de deteriorare!

Dacă garnitura ușii este deteriorată, este posibil ca ușa să nu se mai închidă corect, iar răcirea să nu fie suficientă.

- ▶ Nu deteriorați garnitura ușii cu șurubelnița!

- ▶ Deblocați masca cu șurubelnița plată și pivotați-o în lateral.

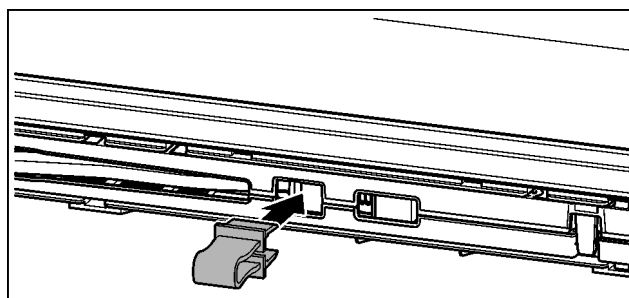

Fig. 14

Punere în funcțiune



PRECAUȚIE

Pericol de strivire prin articulația pliată!

► Înclicetați siguranța.

► Fixați în poziție siguranța în deschizătură.

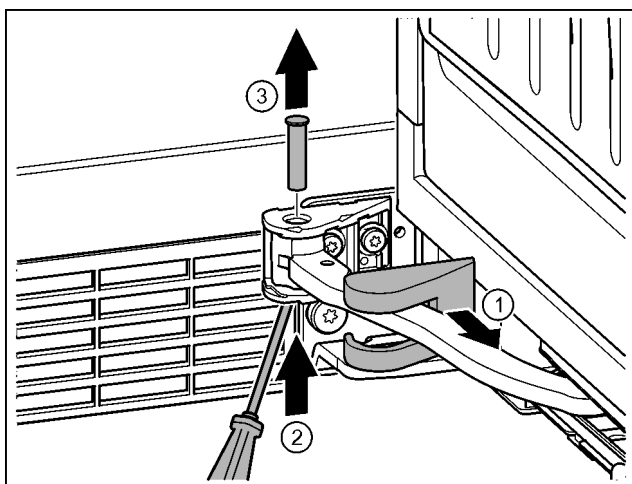

Fig. 15

- Desprindeți capacul suportului de lagăr și deplasați-l de-a lungul articulației. Fig. 15 (1)
- Ridicați de jos bolțul cu degetul sau șurubelnița. Fig. 15 (2)
- Aplicați șurubelnița sub capul bolțului și extrageți. Fig. 15 (3)

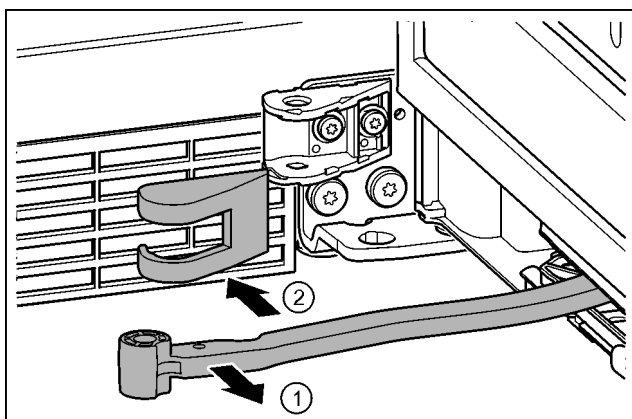

Fig. 16

- Rotiți articulația în direcția ușii. Fig. 16 (1)
- Înlăturați capacul suportului de lagăr. Fig. 16 (2)

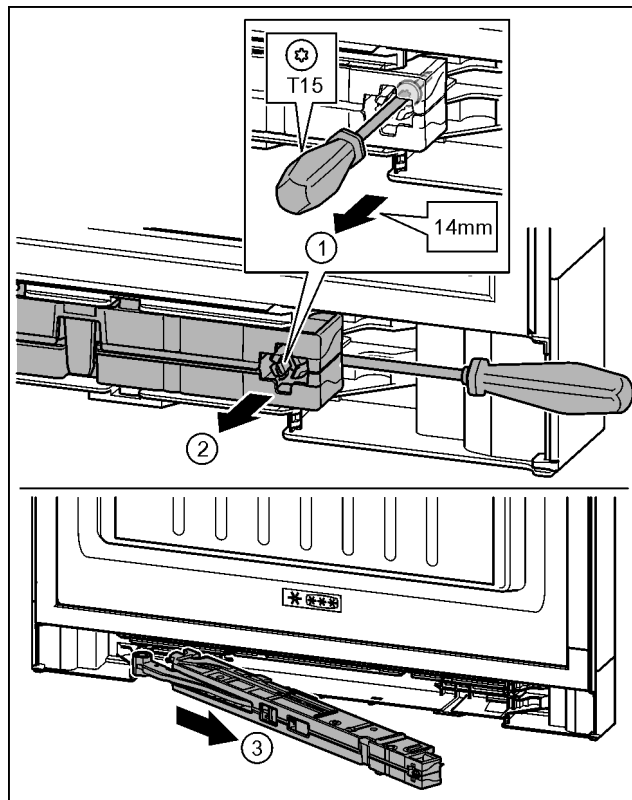

Fig. 17

- Desfaceți aprox. 14 mm șurubul de la unitatea amortizorului de închidere cu șurubelnița T15. Fig. 17 (1)
- Aplicați șurubelnița pe partea mânerului în spatele unității amortizorului de închidere. Rotiți unitatea spre înainte. Fig. 17 (2)
- Scoateți unitatea. Fig. 17 (3)
- Puneți deoparte unitatea amortizorului de închidere.

4.3.3 Desprinderea racordului de cablu

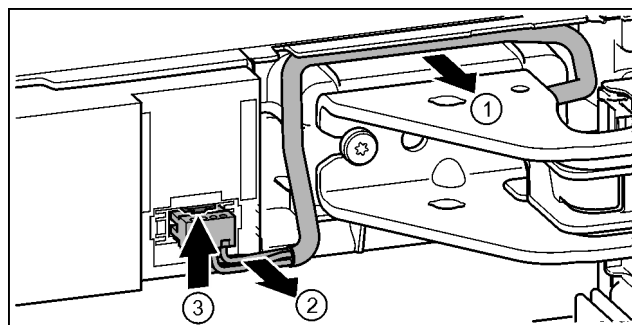

Fig. 18

- Desfaceți cu precauție cablul deasupra suportului de lagăr din ghidaj. Fig. 18 (1)
- Trageți cu precauție lițele cablului din canal. Fig. 18 (2)
- Apăsați în sus eclisa și extrageți fișa cu precauție. Fig. 18 (3)

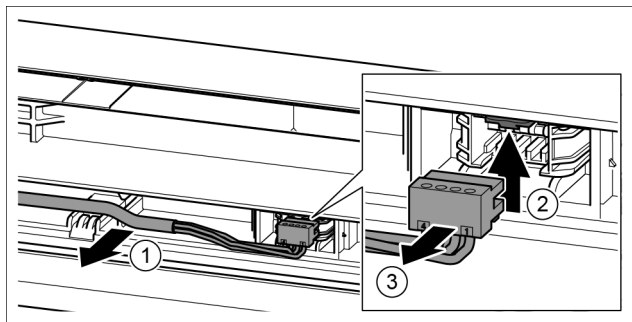

Fig. 19

- ▶ Desprindeți cu precauție cablul gri din ghidaj în ușă. Fig. 19 (1)
- ▶ Apăsați în sus eclisa. Fig. 19 (2)
- ▶ Scoateți cu precauție fișa. Fig. 19 (3)

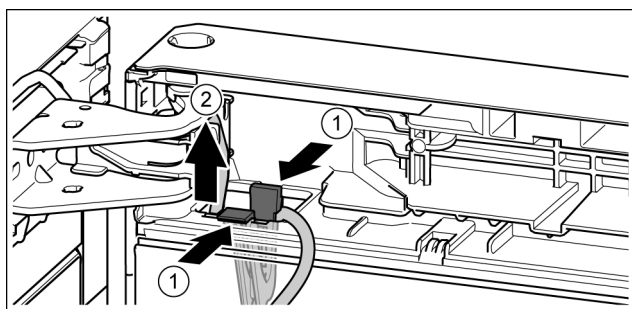

Fig. 20

- ▶ Apăsați eclisa. Fig. 20 (1)
- ▶ Extrageți suportul de cabluri cu cablul fixat pe acesta. Fig. 20 (2)

4.3.4 Demontarea ușii superioare

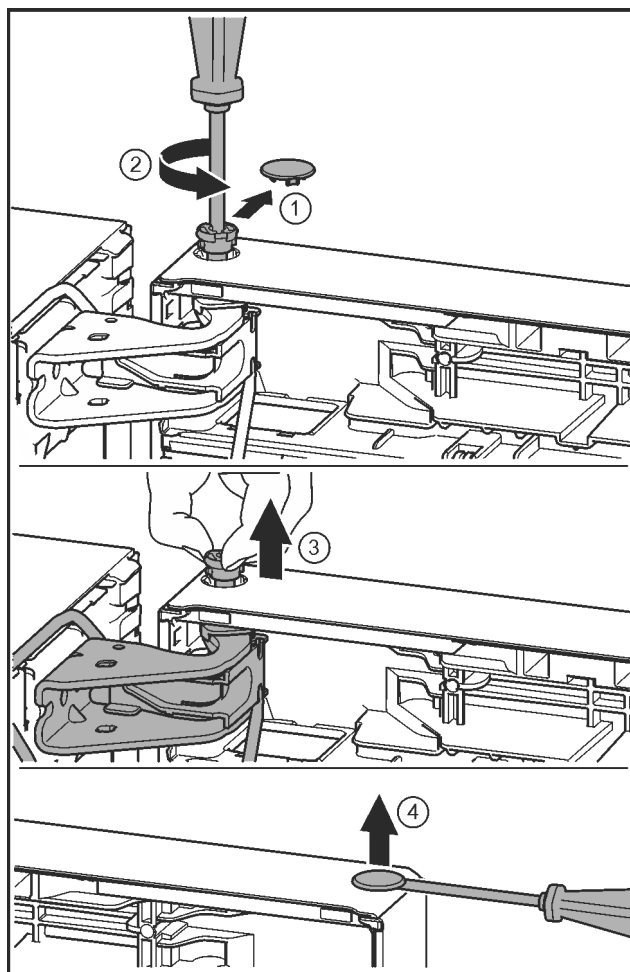

Fig. 21



PRECAUȚIE

Pericol de vătămare prin răsturnarea ușii!

- ▶ Țineți ferm ușa.
 - ▶ Așezați ușa cu grijă.
-
- ▶ Desprindeți cu precauție capacul de siguranță. Fig. 21 (1)
 - ▶ Extrageți puțin bolțul prin rotire cu șurubelnița T15. Fig. 21 (2)
 - ▶ Țineți ferm ușa și extrageți bolțul cu degetele. Fig. 21 (3)
 - ▶ Ridicați ușa și puneți-o deoparte.
 - ▶ Ridicați cu precauție dopul din cuzinetul ușii cu o șurubelniță plată și extrageți-l. Fig. 21 (4)

Punere în funcțiune

4.3.5 Demontarea ușii inferioare

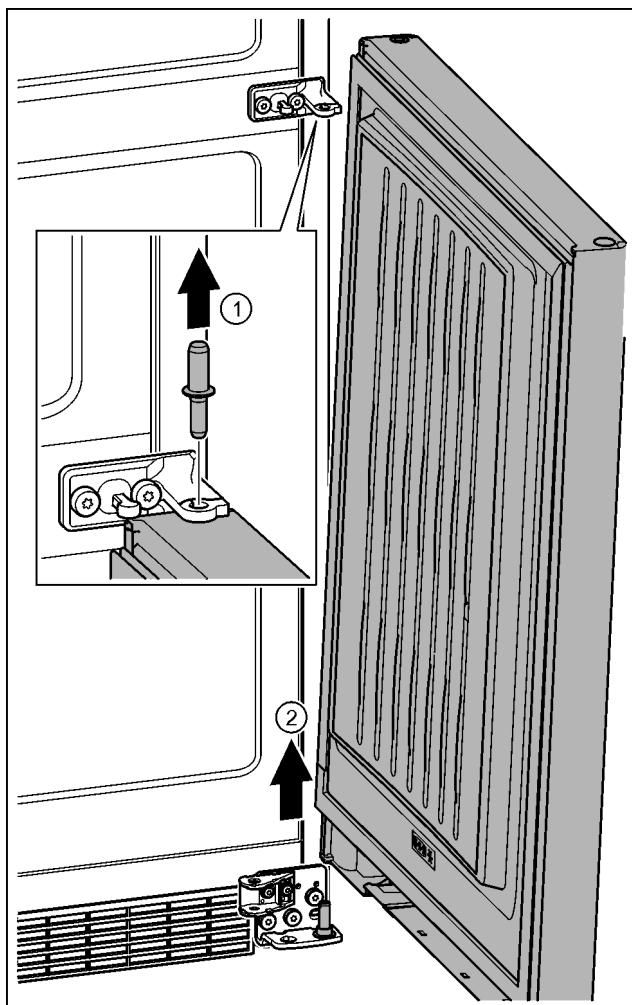

Fig. 22



PRECAUȚIE

Pericol de vătămare prin răsturnarea ușii!

- ▶ Țineți ferm ușa.
- ▶ Așezați ușa cu grijă.
- ▶ Extrageți în sus bolțul. Fig. 22 (1)
- ▶ Pivotați ușa în exterior, trageți în sus și așezați-o în lateral. Fig. 22 (2)

4.3.6 Mutarea pieselor de lagăr superioare

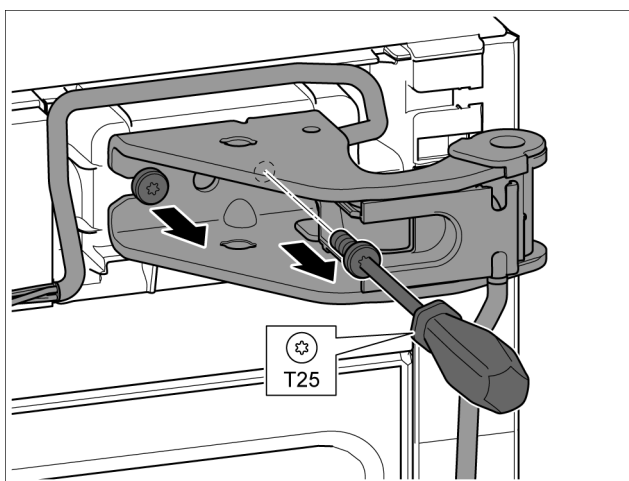

Fig. 23

- ▶ Demontați ambele șuruburi cu șurubelnița T25.
- ▶ Ridicați și înlăturați suportul de lagăr și cablul.

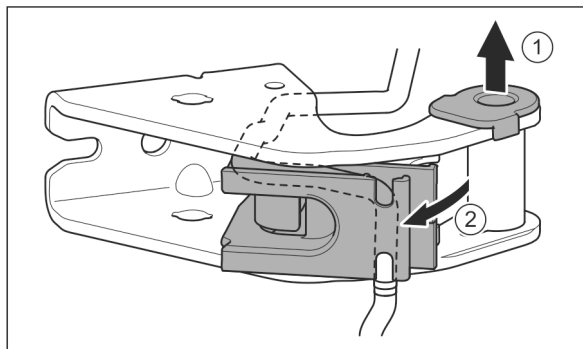

Fig. 24

- ▶ Extrageți cuzinetul din ghidaj. Fig. 24 (1)
- ▶ Rabatați suportul de cablu spre exterior. Fig. 24 (2)

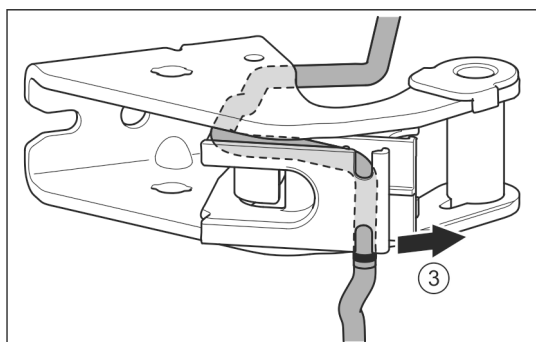

Fig. 25

- ▶ Desfaceți cablul din ghidaj. Fig. 25 (3)

ATENȚIE

Strivirea cablului

- ▶ La poziționarea cablului fiți atenți la marcaj. În suportul de cablu este poziționat capătul scurt al cablului începând de la marcaj.

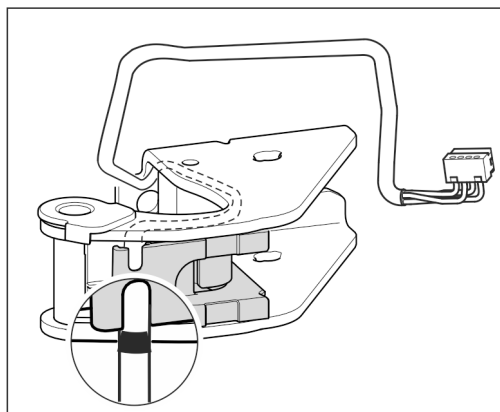

Fig. 26

- ▶ Introduceți cablul întors în oglindă.
- ▶ Marcajul negru trebuie să se afle pe marginea suportului de cablu.
- ▶ Rabatați suportul de cablu spre interior.

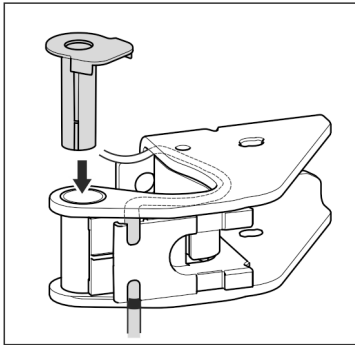

Fig. 27

- ▶ Introduceți cuzinetul din cealaltă parte și fixați în poziție.

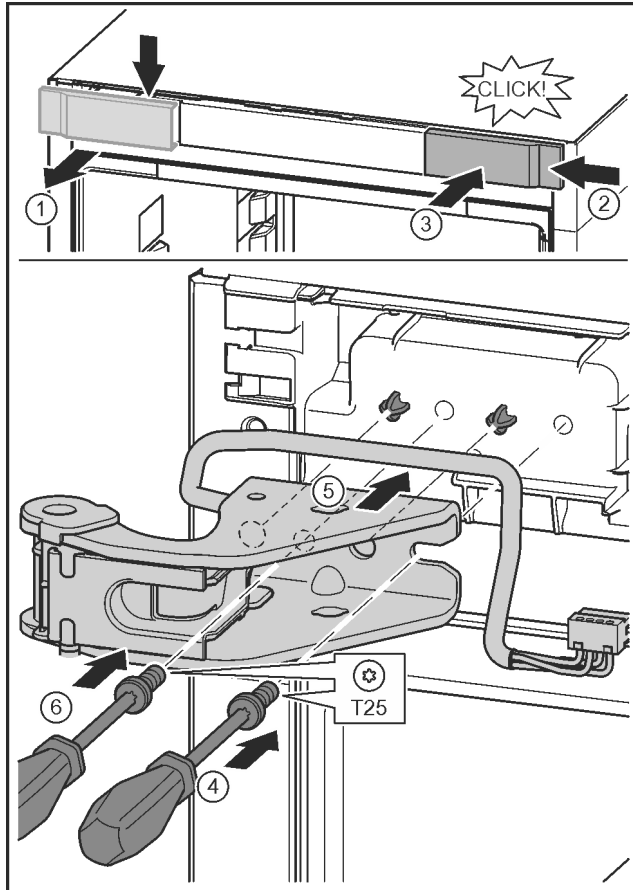

Fig. 28

- ▶ Desprindeți capacul și scoateți-l în lateral. Fig. 28 (1)
- ▶ Acroșați pe cealaltă parte din dreapta capacul rotit cu 180°. Fig. 28 (2)
- ▶ Fixați capacul în poziție. Fig. 28 (3)
- ▶ Aplicați șurubul cu șurubelnița T25. Fig. 28 (4)
- ▶ Aplicați suportul de lagăr superior. Fig. 28 (5)
- ▷ Pivoții se află în orificiile pentru șuruburi prevăzute.
- ▶ Înșurubați ferm șurubul. Fig. 28 (4)
- ▶ Introduceți șurubul cu șurubelnița T25 și înșurubați ferm. Fig. 28 (6)

4.3.7 Mutarea pieselor lagărului mijlociu

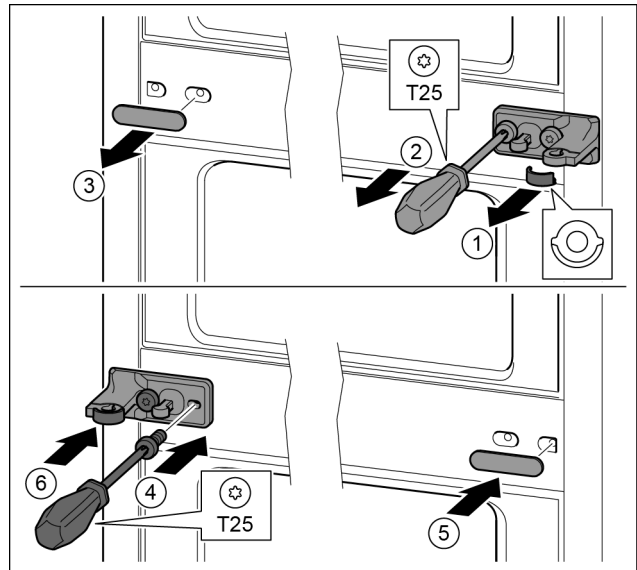

Fig. 29

- ▶ Extrageți șaiba. Fig. 29 (1)
- ▶ Demontați șuruburile cu șurubelnița T25. Fig. 29 (2)
- ▶ Desprindeți cu precauție capacul. Fig. 29 (3)
- ▶ Înșurubați ferm pe cealaltă parte suportul de lagăr cu folie rotit cu 180°. Fig. 29 (4)
- ▶ Atașați pe cealaltă parte capacul rotit cu 180°. Fig. 29 (5)
- ▶ Montați șaiba din față. Fig. 29 (6)

4.3.8 Mutarea pieselor lagărului inferior

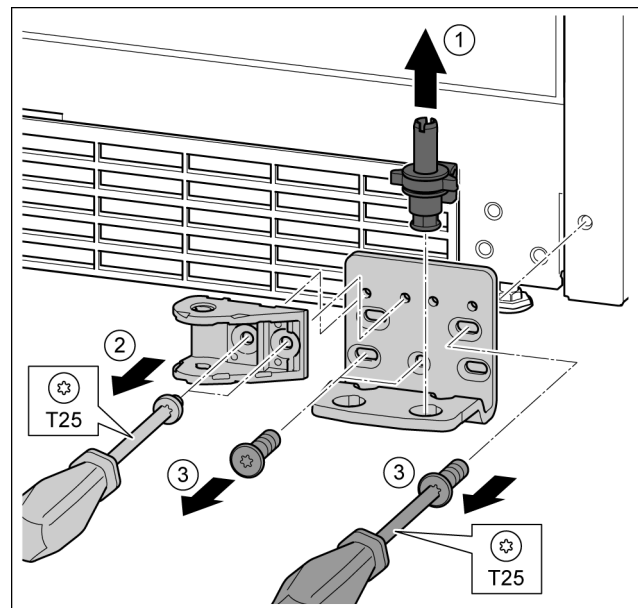

Fig. 30

- ▶ Extrageți complet bolțul de lagăr în sus. Fig. 30 (1)
- ▶ Deșurubați șuruburile cu șurubelnița T25 și detașați îmbinarea amortizorului de închidere. Fig. 30 (2)
- ▶ Deșurubați șuruburile cu șurubelnița T25 și detașați suportul de lagăr. Fig. 30 (3)

Punere în funcțiune

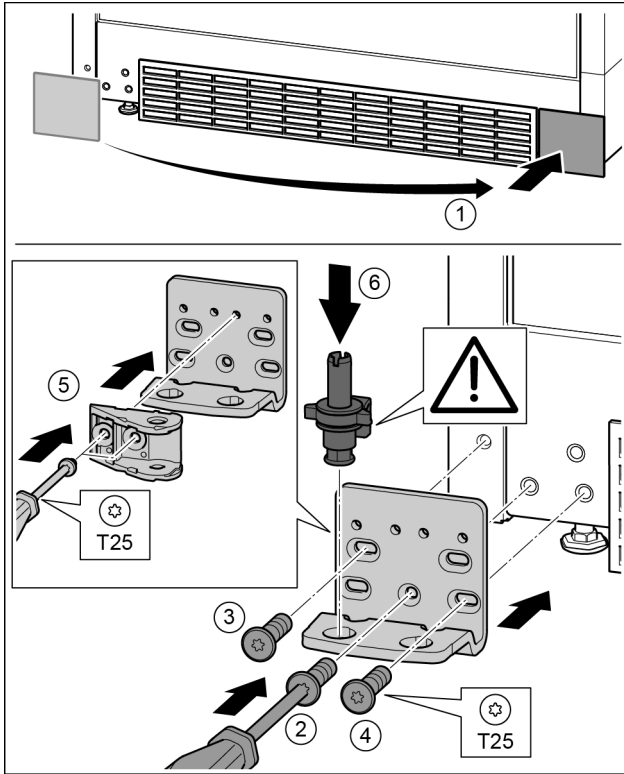

Fig. 31

- ▶ Detașați capacul și montați-l pe partea opusă. Fig. 31 (1)
- ▶ Aplicați suportul de lagăr pe partea opusă și înșurubați-l cu ajutorul unei șurubelnițe T25. Începeți cu șurubul 2 de jos din centru. Fig. 31 (2)
- ▶ Înșurubați ferm șurubul 3 și 4. Fig. 31 (3, 4)
- ▶ Rotiți îmbinarea amortizorului de închidere cu 180°. Înșurubați pe partea opusă a suportului de lagăr cu șurubelnița T25. Fig. 31 (5)
- ▶ Introduceți complet bolțul de lagăr. Aveți grijă aici ca respectiva camă de cuplare să fie îndreptată către înapoi. Fig. 31 (6)

4.3.9 Mutarea pieselor de lagăr ușă

Ușa sus

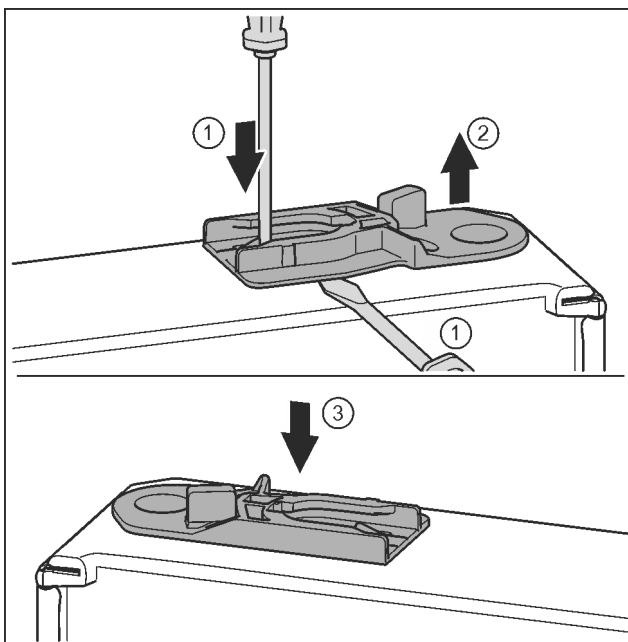

Fig. 32

- ▶ Partea inferioară a ușii indică în sus: Rotiți ușa.

- ▶ Scoateți bucșa de ghidaj: Apăsați eclisa cu șurubelnița plată și, concomitent, duceți-o cu șurubelnița plată sub bucșa de ghidaj. Fig. 32 (1, 2)
- ▶ Împingeți bucșa de ghidaj atașată în pachetul de livrare pe altă parte a carcasei. Fig. 32 (3)
- ▶ Partea superioară a ușii indică în sus: Rotiți ușa.

4.3.10 Mutarea mânerelor

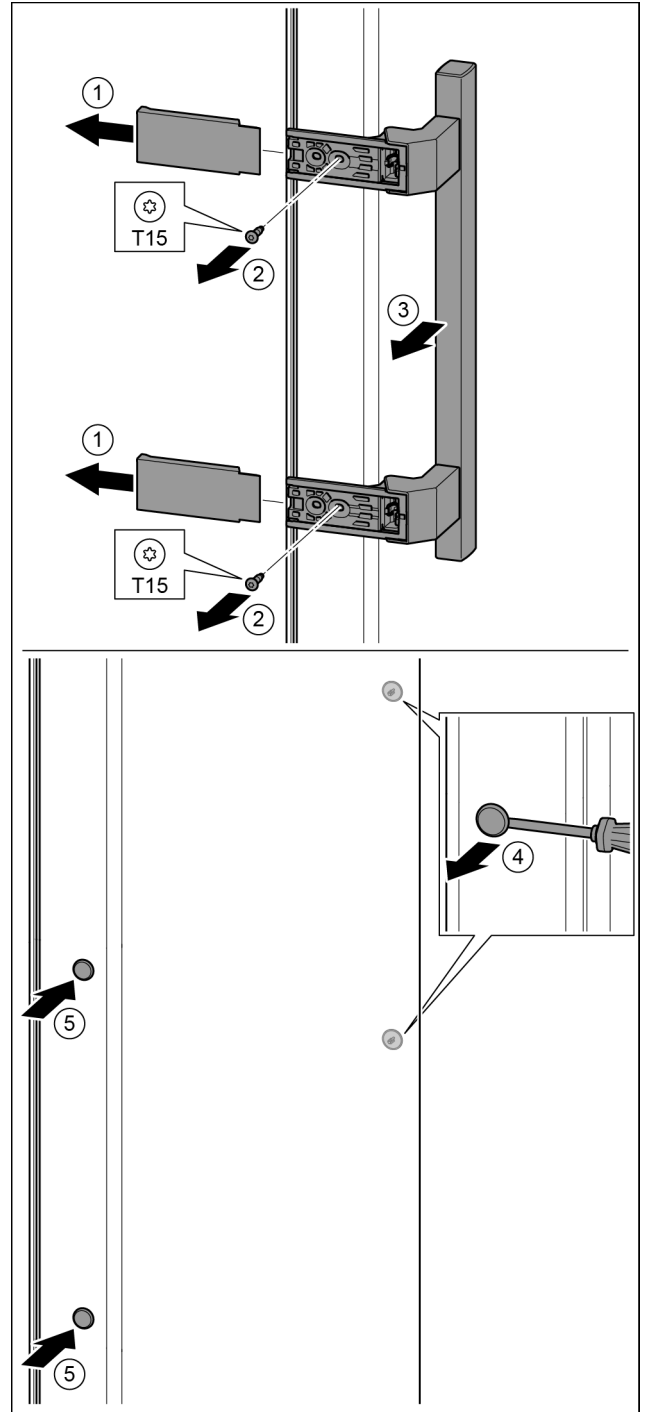

Fig. 33

- ▶ Extrageți capacul. Fig. 33 (1)
- ▶ Demontați șuruburile cu șurubelnița T15. Fig. 33 (2)
- ▶ Detașați mânerul. Fig. 33 (3)
- ▶ Ridicați cu precauție dopul lateral cu o șurubelniță plată și extrageți-l. Fig. 33 (4)
- ▶ Introduceți dopul pe partea opusă. Fig. 33 (5)

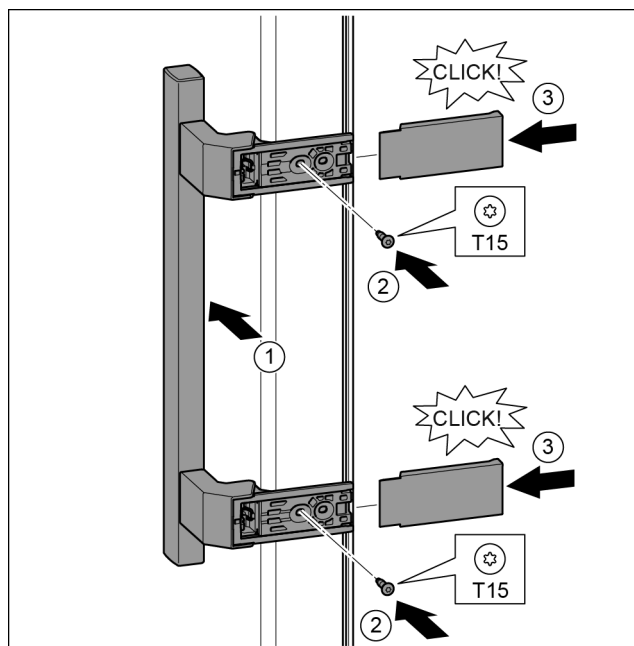

Fig. 34

- ▶ Aplicați mânerul pe partea opusă. Fig. 34 (1)
- ▷ Orificiile pentru șuruburi trebuie să se suprapună exact.
- ▶ Înșurubați ferm șuruburile cu șurubelnița T15. Fig. 34 (2)
- ▶ Aplicați și împingeți capacele laterale. Fig. 34 (3)
- ▷ Acordați atenție fixării corecte în poziție.

4.3.11 Montarea ușii inferioare

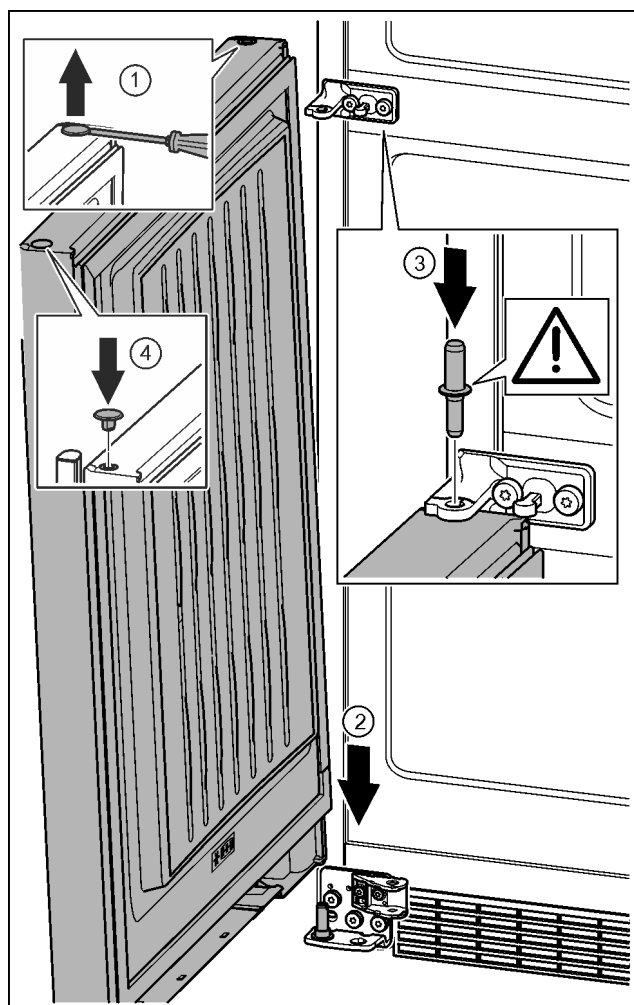

Fig. 35

- ▶ Ridicați cu precauție dopul cu o șurubelniță plată și extrageți-l. Fig. 35 (1)
- ▶ Așezați ușa de sus pe bolțul inferior de lagăr. Fig. 35 (2)
- ▶ Introduceți bolțul central de lagăr prin mijlocul suportului de lagăr în ușa inferioară. Aveți grijă aici ca respectiva camă de cuplare să fie îndreptată către înapoi. Fig. 35 (3)
- ▶ Introduceți dopul pe partea opusă a ușii. Fig. 35 (4)

4.3.12 Montarea ușii superioare

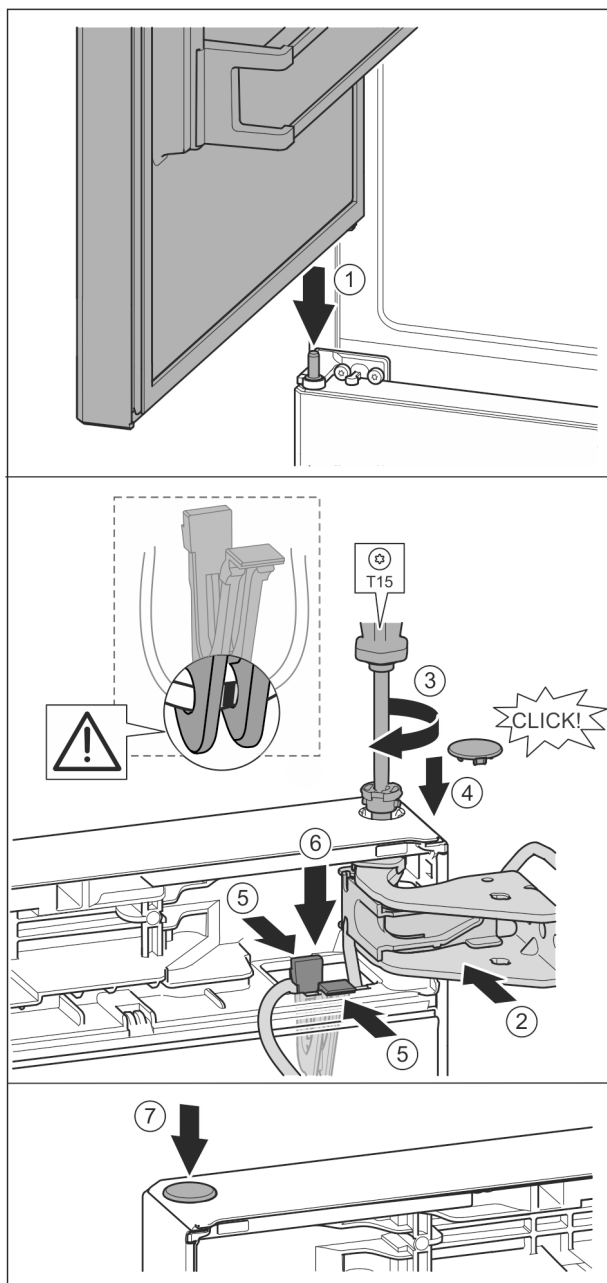

Fig. 36

- ▶ Așezarea ușii superioare pe bolțul central de lagăr Fig. 36 (1)
- ▶ Aliniați ușa sus spre deschizătură în suportul de lagăr. Fig. 36 (2)
- ▶ Introduceți bolțul și înșurubați-l ferm cu șurubelnița T15. Fig. 36 (3)
- ▶ Montarea capacului de siguranță pentru siguranța ușii: Introduceți capacul de siguranță și controlați dacă este așezat pe ușă. În caz contrar, introduceți complet bolțul. Fig. 36 (4)

Punere în funcțiune

ATENȚIE

Strivirea cablului

- ▶ Marcajul de pe cablu trebuie să stea centrat în suport. Eclisa trebuie să fie orientată cu deschizătura mai lungă spre înainte.

- ▶ Introduceți suportul cu cablul fixat pe acesta în deschizătură. *Fig. 36 (5)*
- ▶ Apăsați suportul în jos până când eclisa se fixează în poziție. *Fig. 36 (6)*
- ▶ Introduceți dopul. *Fig. 36 (7)*

4.3.13 Montarea racordului de cablu

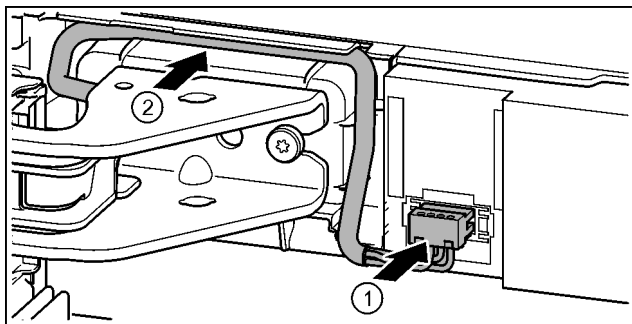

Fig. 37

- ▶ Fixați fișa în poziție prin suportul de lagăr superior și așezați cu precauție lițele cablului în canal. *Fig. 37 (1)*
- ▶ Pozați cu precauție cablul gri în ghidaj deasupra suportului superior de lagăr. *Fig. 37 (2)*

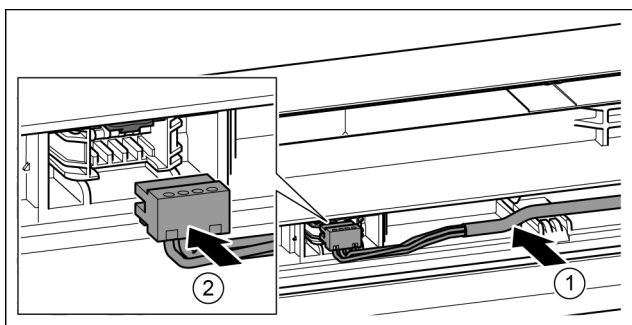

Fig. 38

- ▶ Introduceți cablul gri în ghidaj, în ușa superioară. *Fig. 38 (1)*
- ▶ Fixați fișa în poziție. *Fig. 38 (2)*
- ▶ Dacă este necesar, pozați lungimea de cablu rămasă în ghidaj.

4.3.14 Alinierea ușilor



AVERTIZARE

Pericol de accidentare prin căderea ușii!

Dacă piesele de susținere nu sunt fixate suficient de ferm, ușa poate cădea. Aceasta poate provoca vătămări grave. În plus este posibil ca ușa să nu se închidă, astfel că aparatul nu mai răcește în mod corespunzător.

- ▶ Înșurubați strâns suporturile de lagăr cu 4 Nm.
- ▶ Controlați, respectiv strângeți toate șuruburile.

- ▶ Îndreptați ușa eventual prin intermediul celor două orificii longitudinale din suportul de lagăr de jos și din suportul central al lagărului în aliniere cu carcasa aparatului. În acest sens, demontați șurubul central din suportul de lagăr de jos cu scula T25 atașată. Desfaceți puțin celelalte șuruburi cu scula T25 sau cu o șurubelniță T25 și aliniați prin intermediul orificiilor longitudinale. Desfaceți șuruburile cu scula T25 în suportul central de lagăr și aliniați suportul central de lagăr prin intermediul orificiilor longitudinale.
- ▶ Sprijinire ușă: Deșurubați piciorul de sprijin cu cheia fixă de 10 de la suportul lagărului jos, până când acesta se așează pe sol, apoi efectuați încă o rotire cu 90°.

4.3.15 Montarea amortizorului de închidere inferior

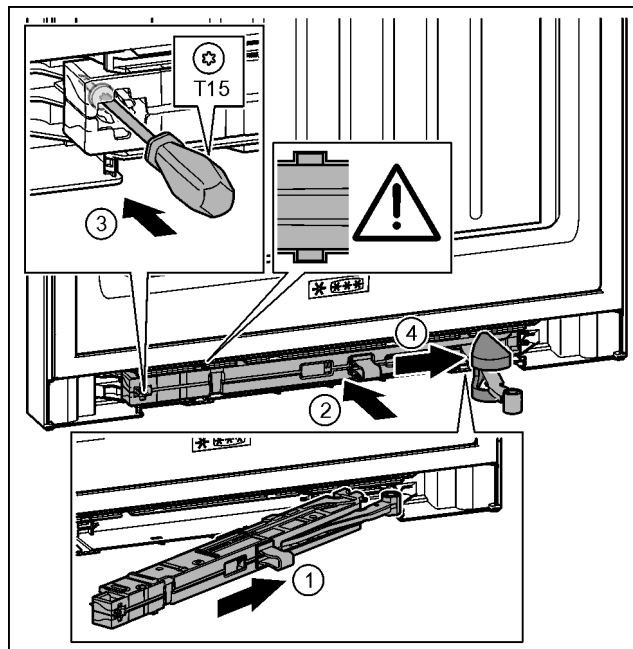

Fig. 39

- ▶ Pe partea suportului de lagăr împingeți înclinat unitatea amortizorului de închidere până la opritor în degajare. *Fig. 39 (1)*
- ▶ Împingeți unitatea amortizorului de închidere complet în degajare. *Fig. 39 (2)*
- ▶ Unitatea este poziționată corect dacă nervura unității amortizorului de închidere este așezată în ghidaj.
- ▶ Înșurubați ferm șurubul cu o șurubelniță T15. *Fig. 39 (3)*
- ▶ Împingeți capacul peste articulație. *Fig. 39 (4)*

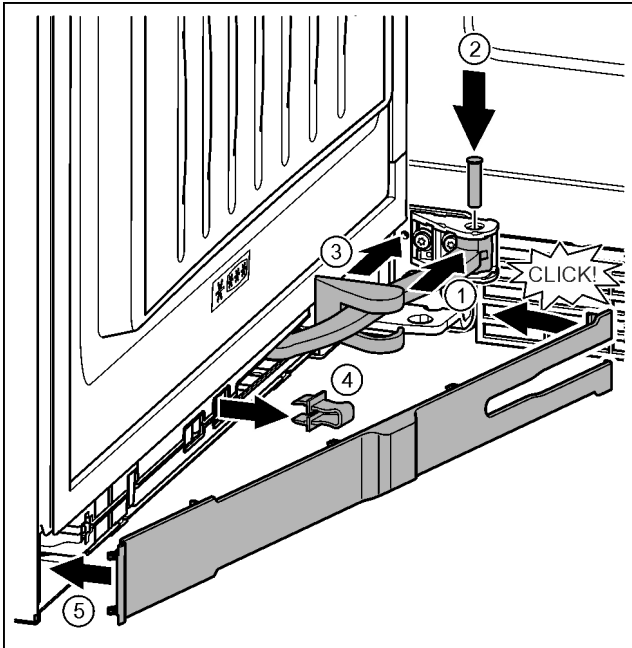

Fig. 40

Ușa este deschisă cu 90°

- ▶ Rotiți articulația în sistemul de suspendare. Fig. 40 (1)
- ▶ Introduceți cu o șurubelniță T15 bolțul în sistemul de suspendare și articulație. Urmăriți ca respectiva camă de cuplare să fie așezată corect în canelură. Fig. 40 (2)
- ▶ Împingeți capacul suportului de lagăr de-a lungul articulației și montați-l deasupra sistemului de suspendare. Fig. 40 (3)
- ▶ Detașați siguranța. Fig. 40 (4)
- ▶ Aplicați masca pe partea mânerului și rabatați în interior. Fig. 40 (5)
- ▷ Masca este fixată în poziție.
- ▶ Închideți ușa inferioară.

4.3.16 Montarea amortizorului de închidere superior

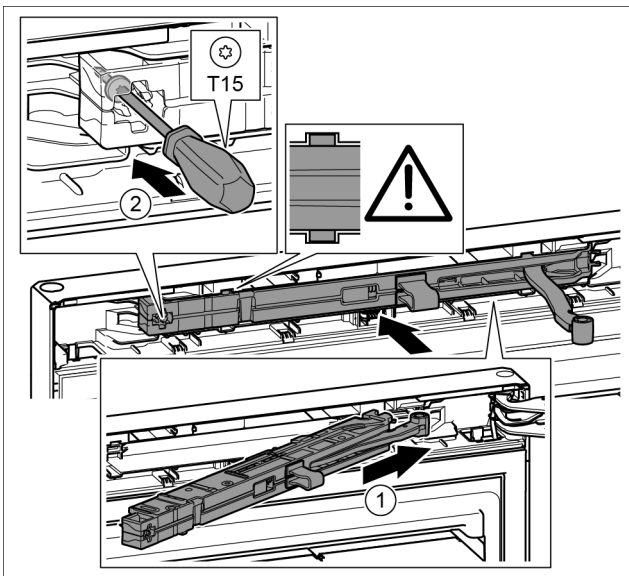

Fig. 41

- ▶ Pe partea suportului de lagăr împingeți înclinat unitatea amortizorului de închidere până la opritor în degajare. Fig. 41 (1)
- ▶ Împingeți complet unitatea în interior.
- ▷ Unitatea este poziționată corect dacă nervura unității amortizorului de închidere este așezată în ghidaj în carcasă.

- ▶ Însurubați ferm șurubul cu o șurubelniță T15. Fig. 41 (2)

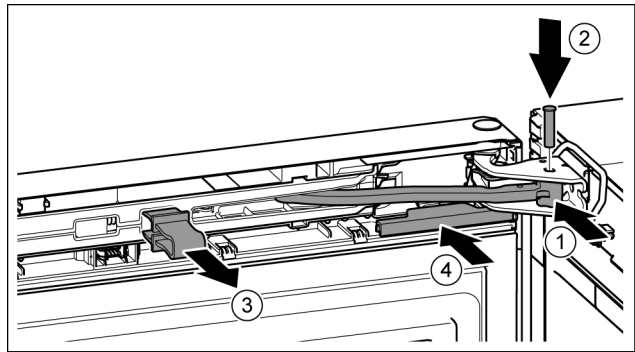

Fig. 42

Ușa este deschisă cu 90°.

- ▶ Rotiți articulația în suportul de lagăr. Fig. 42 (1)
- ▶ Introduceți bolțul în suportul de lagăr și articulație. Urmăriți ca respectiva camă de cuplare să fie așezată corect în canelură. Fig. 42 (2)
- ▶ Detașați siguranța. Fig. 42 (3)
- ▶ Montați capacul. Fig. 42 (4)

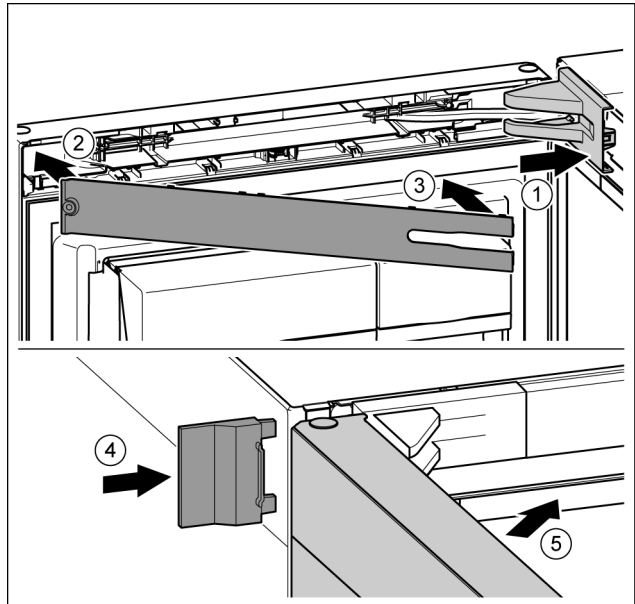

Fig. 43

- ▶ Așezați capacul suportului de lagăr și fixați în poziție, după caz, despărțiți cu precauție prin apăsare. Fig. 43 (1)
- ▶ Aplicați masca. Fig. 43 (2)
- ▶ Rabatați în interior masca și fixați-o în poziție. Fig. 43 (3)
- ▶ Montați capacul exterior. Fig. 43 (4)
- ▶ Închideți ușa superioară. Fig. 43 (5)

4.4 Racord de apă



AVERTIZARE

Curent în combinație cu apă!

Șoc electric.

- ▶ Înaintea racordării la conducta de apă: Separați aparatul de la priză.
- ▶ Înaintea racordării la conductele de alimentare cu apă: Închideți alimentarea cu apă.
- ▶ Racordarea la rețeaua de apă potabilă trebuie executată în mod exclusiv de către un instalator calificat de la compania de gaze sau de apă.

Punere în funcțiune



AVERTIZARE

Pericol de otrăvire!

- ▶ Calitatea apei racordate la aparat trebuie să corespundă normelor pentru apa potabilă din țara respectivă.
- ▶ Racordați exclusiv la alimentarea cu apă potabilă.
- ▶ Instalația IceMaker este destinată exclusiv pentru obținerea cuburilor de gheață în cantități normale pentru consumul propriu și trebuie utilizată numai cu apă de calitate adecvată acestui scop.

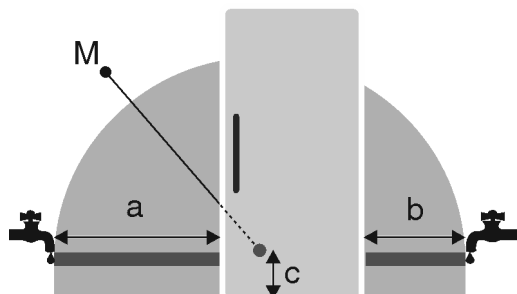

Fig. 44

a	b	c	M
~ 1100 mm	~ 700 mm	~ 110 mm	Supapa electromagnetice

- Presiunea apei trebuie să aibă valori în intervalul 0,15 MPa și 0,6 MPa (1,5 bari - 6 bari).
- Racordul de apă pentru aparat trebuie să fie conectat la o conductă de apă rece, care respectă presiunea de alimentare și normele igienico-sanitare. Utilizați furtunul din oțel inoxidabil livrat (lungime 1,5 m). Nu refolosiți furtunurile vechi. Un furtun de 3 m este disponibil ca accesoriu. Acesta trebuie să fie montat de un specialist. În piesa de conectare a furtunului se află o sită de captare cu garnitură.
- Între furtun și racordul la rețeaua de alimentare cu apă trebuie să fie montat un robinet de închidere, pentru a se putea întrerupe alimentarea cu apă în caz de necesitate.
- Robinetul de închidere trebuie să se afle în afara zonei din spate a aparatului și trebuie să fie ușor accesibil, astfel încât aparatul să poată fi împins înăuntru cât mai adânc posibil și robinetul să poată fi închis rapid, dacă este cazul. Respectați distanțele.
- Toate aparatele și echipamentele, care sunt utilizate pentru alimentarea cu apă, trebuie să corespundă normelor specifice în vigoare în țara respectivă.
- Nu deteriorați sau îndoiți conducta de apă la montare.

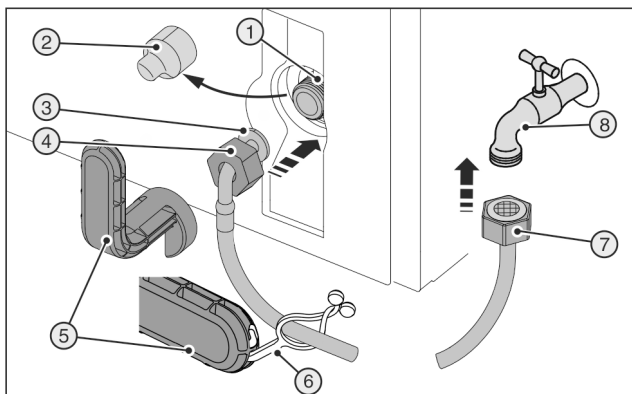

Fig. 45

Supapa electromagnetice se află jos, la partea din spate a aparatului. Aceasta are un filet de racordare R3/4.

Pentru personalul de specialitate:

Racordarea furtunul din oțel inoxidabil: Partea din spate a aparatului trebuie să fie accesibilă.



AVERTIZARE

Unealtă auxiliară Fig. 45 (5) ruptă !

Rănire prin tăiere.

- ▶ Utilizați unealta auxiliară Fig. 45 (5) numai la temperatura încăperii.

Racordați furtunul la aparat.

- ▶ Îndepărtați capacul Fig. 45 (2).
- ▶ Montare simplificată: Așezați capătul drept al furtunului Fig. 45 (7) spre stânga pe podea.
- ▶ Împingeți piulița Fig. 45 (4) până la capăt peste capătul cotit al furtunului Fig. 45 (3) și țineți-o ferm.

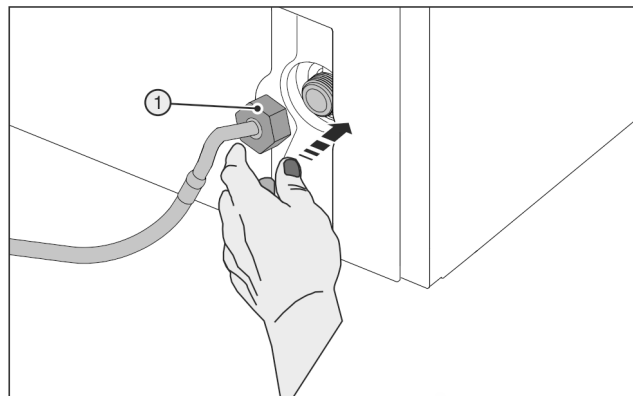

Fig. 46

ATENȚIE

Spire de filet deteriorate ale electrovalvei!

Electrovalva este neetanșă: Este posibilă scurgerea apei.

- ▶ Aplicați piulița Fig. 46 (1) cu atenție și înșurubați-o drept pe filet cu două degete, până la obținerea unei poziții stabile.

- ▶ Strângeți piulița Fig. 46 (1) în sens orar cu unealta auxiliară Fig. 45 (5), până când se atinge cuplul maxim și unealta auxiliară Fig. 45 (5) se rotește în gol.

Racordarea furtunului la robinetul de închidere:

- ▶ Înșurubați piulița Fig. 45 (7) pe robinetul de închidere Fig. 45 (8).
- ▶ Strângeți piulița Fig. 45 (7) în sens orar cu unealta auxiliară Fig. 45 (5), până când se atinge cuplul maxim și unealta auxiliară Fig. 45 (5) se rotește în gol.
- ▶ Deschideți robinetul de închidere Fig. 45 (8) a alimentării cu apă și verificați etanșeitarea întregului sistem de alimentare cu apă.
- ▶ Executați funcția Flushing a aparatului IceMaker: **Capitolul Pornirea aparatului IceMaker** (vezi 5.4.10.2 Pornirea aparatului IceMaker).
- ▶ Agățați eclisa Fig. 45 (6) în unealta auxiliară Fig. 45 (5) și fixați-o la furtunul din oțel inoxidabil pentru păstrare.

4.5 Integrarea în mobilierul de bucătărie

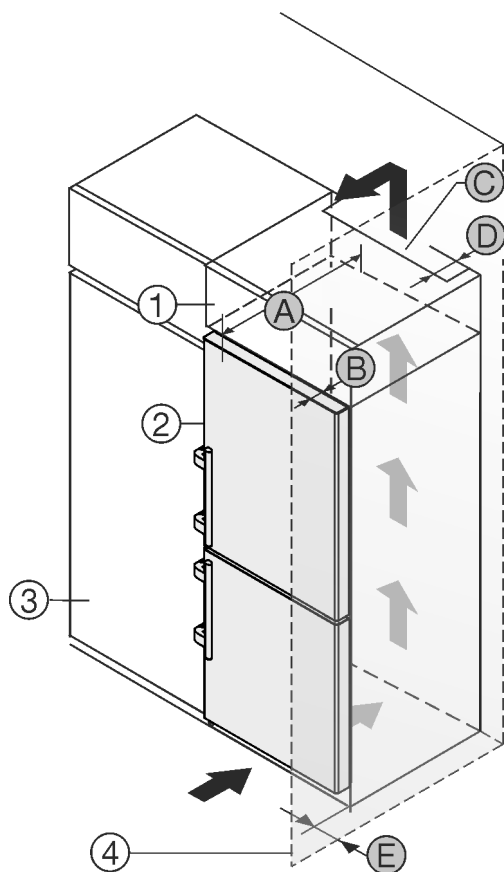

Fig. 47

A [mm]	B [mm]	C [cm ²]	D [mm]	E [mm]
665 *	65	min. 300	min. 50	min. 46

* La utilizarea distanțierelor de perete, dimensiunea crește cu 15 mm (vezi 4.2 Montarea aparatului).

Cotele sunt valabile pentru un unghi de deschidere de 90°. Cotele de distanță variază în funcție de unghiul de deschidere.

De la serviciul de asistență a clienților se poate procura un set de limitare a unghiului de deschidere a ușii la 90°, pentru aparatele cu sistem de amortizare la închidere.

Aparatul poate fi refăcut cu dulapuri de bucătărie. Pentru a aduce aparatul Fig. 47 (2) la același nivel cu mobilierul de bucătărie, se poate monta deasupra aparatului un dulap suspendat Fig. 47 (1).

Aparatul poate fi amplasat direct lângă dulapul de bucătărie Fig. 47 (3). Pentru a putea deschide complet ușa, aparatul trebuie să fie proeminent cu cel puțin adâncimea Fig. 47 (B) față de suprafața frontală a dulapului de bucătărie. În funcție de adâncimea dulapurilor de bucătărie și utilizarea distanțierelor de perete, aparatul poate ieși mai mult în afară.

ATENȚIE

Pericol de deteriorare prin supraîncălzire cauzată de ventilația insuficientă!

În caz de ventilație insuficientă, se poate deteriora compresorul.

- ▶ Acordați atenție unei ventilații suficiente.
- ▶ Țineți cont de cerințele de ventilație.

Cerințe de ventilație:

- Nervurile distanțiere de pe partea posterioară a aparatului servesc la o ventilație suficientă. În poziția finală acestea nu trebuie să stea în adâncituri sau breșe.

- În partea din spate a dulapului suspendat trebuie să existe o fantă de aerisire cu grosimea Fig. 47 (D) pe toată lățimea dulapului suspendat.
- Sub tavanul încăperii trebuie să fie respectată secțiunea de ventilație Fig. 47 (C).
- Cu cât este mai mare suprafața de ventilație, cu atât economisește aparatul mai multă energie.

Atunci când aparatul este montat cu balamalele lângă un perete Fig. 47 (4), trebuie să fie păstrată distanța Fig. 47 (E) între aparat și perete. Această valoare corespunde proeminenței mânerului cu ușa deschisă.

4.6 Evacuarea ambalajului la deșuri



AVERTIZARE

Pericol de asfixiere din cauza materialului de ambalare și a foliilor!

- ▶ Nu lăsați copii să se joace cu materialul de ambalare.

Ambalajul este fabricat din materiale reciclabile:



- Carton ondulat/Carton
- Piese din polistiren expandat
- Folii și pungi din polietilenă
- Benzi de legare din polipropilenă
- Rame de lemn fixate cu cuie și geam de polietilenă*
- ▶ Predați materialul de ambalare la un centru de colectare oficial.

4.7 Racordarea aparatului



AVERTIZARE

Racordări necorespunzătoare!

Pericol de incendiu.

- ▶ Nu utilizați cabluri prelungitoare.
- ▶ Nu utilizați bare de distribuție.

ATENȚIE

Racordări necorespunzătoare!

Deteriorarea blocului electronic.

- ▶ Nu racordați aparatul la invertoare, ca de ex. instalații fotovoltaice și generatoare pe benzină.
- ▶ Nu utilizați fișe economice.

Indicație

Utilizați exclusiv conductorul de legătură la rețea din pachetul de livrare.

- ▶ Un conductor de legătură la rețea mai lung poate fi comandat de la serviciul pentru clienți.

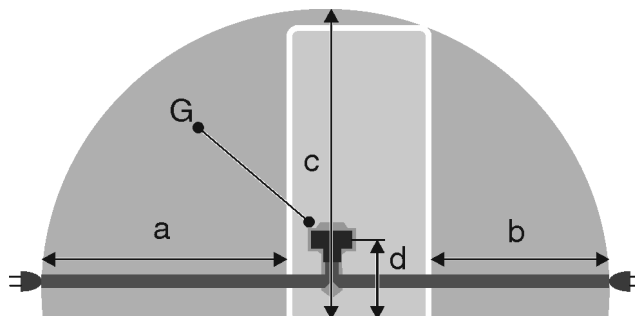

Fig. 48

Punere în funcțiune

a	b	c	d	G
~ 1800 mm	~ 1400 mm	~ 2100 mm	~ 200 mm	Fișa aparatului

Asigurați-vă că sunt îndeplinite următoarele condiții necesare:

- Tipul de curent și tensiunea la locul de instalare corespund indicațiilor de pe plăcuța de fabricație (vezi 1 Vedere de ansamblu asupra aparatului).
- Priza este legată la pământ conform prescripțiilor și protejată printr-o siguranță electrică.
- Curentul de declanșare a siguranței se situează între 10 și 16 A.
- Priza este ușor accesibilă.
- Priza se află în afara zonei părții posterioare a aparatului în zona dată Fig. 48 (a, b, c).
- ▶ Verificați racordarea electrică.
- ▶ Cuplați fișa aparatului Fig. 48 (G) pe partea posterioară a aparatului. Acordați atenție fixării corecte în poziție.
- ▶ Racordați fișa de rețea la alimentarea cu tensiune.
- ▷ Logo-ul Liebherr apare pe ecran.
- ▷ Afișajul trece pe simbolul Standby.

4.8 Pornirea aparatului

Indicație

Dacă este activat modul demonstrativ, apare pe ecranul Home DEMO.

- ▶ Dezactivați modul demonstrativ (vezi 7 Defecțiuni).

Indicație

Producătorul recomandă:

- ▶ Depozitarea produselor de congelat la -18 °C sau la temperaturi mai scăzute.

Racordați și conectați aparatul cu aprox. 10 ore înainte de prima încărcare.

4.8.1 Pornirea aparatului

Dacă este afișat simbolul Standby pe întregul ecran:

- ▶ Apăsați pe simbolul Standby.
- ▷ Aparatul este pornit. Afișajul comută la ecranul Home.
- ▷ Aparatul se reglează la temperaturile afișate. Acest lucru este reprezentat prin săgeți descendente.

Dacă este afișat simbolul Standby la panoul Temperare vin și panoul Congelator:

- ▶ Apăsați pe simbolul Standby de la panoul Temperare vin sau panoul Congelator.
- ▷ Aparatul este pornit.
- ▷ Aparatul se reglează la temperaturile afișate. Acest lucru este reprezentat prin săgeți descendente.

Dacă ecranul este negru:

- ▶ Apăsați pe ecran.
- ▷ Simbolul Standby apare pe întregul ecran.
- ▶ Apăsați pe simbolul Standby.
- ▷ Aparatul este pornit. Afișajul comută la ecranul Home.
- ▷ Aparatul se reglează la temperaturile afișate. Acest lucru este reprezentat prin săgeți descendente.

4.8.2 Pornirea zonei de temperare a vinului

Simbolul Standby este afișat la panoul Temperare vin.

- ▶ Apăsați pe simbolul Standby de la panoul Temperare vin.
- ▷ Zona de temperare a vinului este pornită
- ▷ Zona de temperare a vinului este reglată la temperaturile afișate. Acest lucru este indicat prin săgeți descendente.

4.9 Cutie SmartDevice

Cutie **SmartDevice**: Instrucțiuni privind punerea în funcțiune www.smartdevice.liebherr.com/install

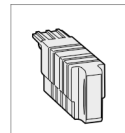

În cazul în care cutia **SmartDevice** (SDB) este introdusă corect, apare meniul prezentat mai jos. Aparatul este livrat cu funcția WLAN activată.

Pentru a accesa alte funcții WiFi, deschideți meniul WiFi.



Fig. 49

- ▶ Apăsați pe logoul **WiFi**.
- ▷ Se deschide meniul **WiFi**.

Pornirea/oprirea WiFi

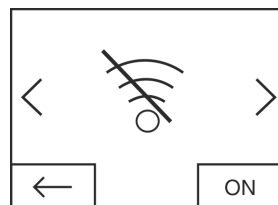

Fig. 50

- ▶ Cu butonul din dreapta jos din meniu activați sau dezactivați **WiFi**
- ▷ Buton în poziția OFF = **WiFi** este dezactivat.
- ▷ Buton în poziția ON = **WiFi** este activat.

WiFi INFO

Accesați starea cutiei **SmartDevice**.

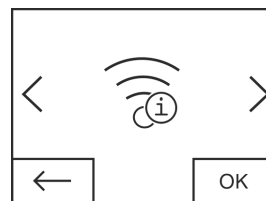

Fig. 51

- ▶ Apăsați butonul **OK**.
- ▷ Se deschide ecranul **WiFi INFO**.
- ▷ Pot fi afișate următoarele stări:

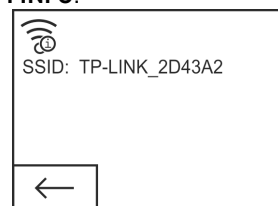

Fig. 52

- ▷ SSID: *****WPS***** = cutia **SmartDevice** se află timp de 3 minute în **modul WPS**. Se poate realiza o conectare automată prin router la cutia **SmartDevice**.
- ▷ SSID: **LHSDB_XXXXXXXX** = cutia **SmartDevice** se află timp de 30 minute în **modul de conectare manuală**. Cutia **SmartDevice** transmite informații privind propria rețea, cu care se poate realiza o conexiune pentru transferul datelor WLAN.
- ▷ SSID: **gol** = cutia **SmartDevice** se află în **modul Sleep**. Vă rugăm să executați o **resetare WiFi** și să conectați cutia dumneavoastră **SmartDevice** la rețeaua de acasă
- ▷ SSID: **TP-LINK_2D43A2** sau **Fritz!Box7069** = cutia **SmartDevice** este conectată la rețeaua de acasă.

WiFi RESET

Resetați cutia **SmartDevice** la setările de bază.

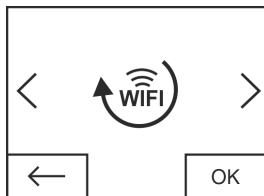

Fig. 53

- ▶ Confirmați cu **OK**.
- ▷ Cutia **SmartDevice** va fi resetată la setările de bază.

Afișarea stării pentru WiFi pe ecranul inițial Home

Stare: WiFi on & connected

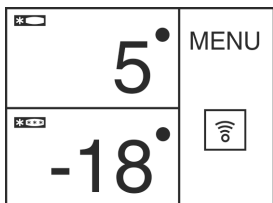

Fig. 54

- ▶ Afișajul **WiFi** este alb.
- ▷ WiFi este pornit.
- ▷ Există o conexiune reușită între rețeaua de acasă și serverul Liebherr.

Stare: WiFi on & connecting

- ▶ Afișajul **WiFi** prezintă un cadran de ceas.

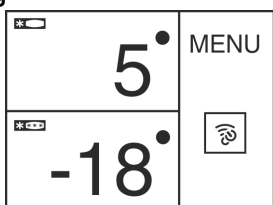

Fig. 55

- ▷ WiFi este pornit.
- ▷ Nu există nicio conexiune la rețeaua de acasă și/sau serverul Liebherr.

Stare: WiFi on & disconnected

- ▶ Afișajul **WiFi** prezintă un simbol de avertizare.

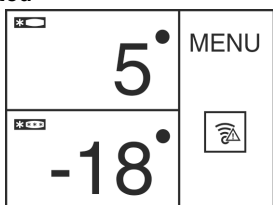

Fig. 56

- ▷ WiFi este pornit.
- ▷ Cutia **SmartDevice** fie nu este conectată la o rețea, fie cutia **SmartDevice** este conectată la o rețea, însă rețeaua nu poate fi găsită, de exemplu din cauza dezactivării acesteia pe timpul nopții.

4.10 Introducerea filtrului FreshAir

Filtrul FreshAir atașat poate fi utilizat pentru o calitate optimă a aerului.

Locașul se află în partea superioară a aparatului, (vezi 1 Vedere de ansamblu asupra aparatului)

- ▶ Înlăturați capacul.

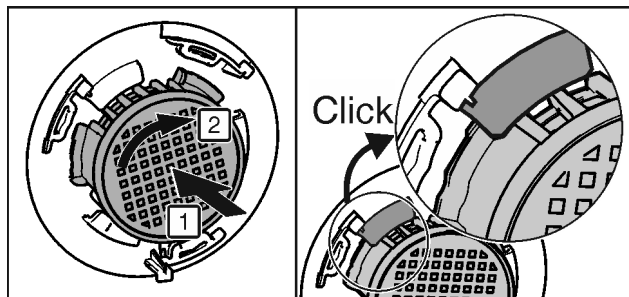
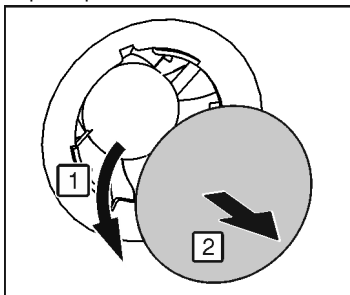

Fig. 57

- ▶ Introduceți filtrul FreshAir în capac și rotiți-l în sens orar.
- ▶ Urmăriți ca filtrul să se fixeze în poziție.
- ▶ Montați la loc capacul.

Activare temporizator

- ▶ Apăsați Meniu.
- ▶ Apăsați săgețile pentru navigare până când se afișează filtrul FreshAir.
- ▶ Apăsați pe simbolul filtrului FreshAir.
- ▶ Apăsați ON.
- ▷ Temporizatorul este activat. După scurgerea intervalului apare un mesaj prin care se solicită schimbarea filtrului FreshAir.

4.11 Activare temporizator Curățare grilaj de ventilare

În vederea unei ventilări suficiente, grilajul de ventilare trebuie curățat cel puțin odată pe an. Temporizatorul poate fi activat în vederea atenționării.

- ▶ Apăsați Meniu.
- ▶ Apăsați săgețile pentru navigare până când se afișează Grilaj de ventilare.
- ▶ Apăsați pe simbolul Grilaj de ventilare.
- ▶ Apăsați ON.
- ▷ Temporizatorul este activat. După scurgerea intervalului apare un mesaj prin care se solicită curățarea grilajului de ventilare.

5 Deservire

5.1 Modificarea unității de temperatură

Afișajul temperaturii se poate modifica de la °C la °F.

- ▶ Apăsați Meniu.
- ▶ Apăsați săgețile pentru navigare până când se afișează °C.
- ▶ Apăsați °F.
- ▷ Temperatura este afișată în °F.

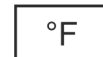

Comutarea de la °F la °C se realizează corespunzător.

5.2 Protecție pentru copii

Cu ajutorul protecției pentru copii vă puteți asigura de faptul că aparatul nu va fi oprit accidental de copii în timp ce se joacă.



5.2.1 Activare Protecție pentru copii

- ▶ Apăsați Meniu.
- ▶ Apăsați săgețile pentru navigare până când se afișează Protecție pentru copii.
- ▶ Apăsați ON.
- ▷ Protecția pentru copii este activată.



Deservire

5.2.2 Dezactivare Protecție pentru copii

- ▶ Apăsati Meniu.
- ▶ Apăsati săgețile pentru navigare până când se afișează Protecție pentru copii.
- ▶ Apăsati OFF.
- ▷ Protecția pentru copii este dezactivată.



5.3 SabbathMode

Această funcție îndeplinește cerințele religioase de sabat, respectiv la sărbătorile evreiești. Dacă este activat SabbathMode, unele funcții ale sistemului electronic de comandă sunt deconectate. După setarea SabbathMode nu mai trebuie să acordați atenție lămpilor de control, cifrelor, simbolurilor, afișajelor, mesajelor de alarmă și ventilatoarelor. Ciclul de dezghețare se activează numai la timpul prestabilit fără luarea în considerare a folosirii frigiderului. După o cădere a rețelei, aparatul comută automat înapoi în SabbathMode.

O listă a aparatelor certificate Star-K găsiți la www.star-k.org/appliances.



AVERTIZARE

Pericol de toxiinfecție alimentară!

Dacă apare o cădere de rețea în timp ce este activat SabbathMode, acest mesaj nu este memorat. După remedierea defecțiunii rețelei, aparatul continuă să funcționeze în SabbathMode. După încheierea acestuia, nu se emite niciun mesaj referitor la căderea de rețea la indicatorul de temperatură.

Dacă a apărut o cădere a rețelei pe parcursul SabbathMode:

- ▶ Verificați calitatea alimentelor. Nu consumați alimentele dezghețate!

- Toate funcțiile sunt blocate până la deconectarea SabbathMode.
- Dacă sunt activate funcții precum SuperFrost, SuperCool, ventilație etc. acestea rămân active la activarea funcției SabbathMode.
- Aparatul IceMaker este scos din funcțiune.
- Nu se emit semnale acustice și nu se afișează avertizări/setări la indicatorul de temperatură (de ex. alarmă temperatură, alarmă ușă)
- Iluminarea interioară este dezactivată.

5.3.1 Conectare SabbathMode

- ▶ Apăsati Meniu.
- ▶ Apăsati săgețile pentru navigare până când se afișează SabbathMode.
- ▶ Apăsati ON.
- ▷ SabbathMode este conectat. Pe ecran este afișat numai simbolul SabbathMode.



SabbathMode se deconectează automat după 120 de ore, dacă nu se deconectează în prealabil manual. Afișajul comută la ecranul Home.

5.3.2 Deconectare SabbathMode

- ▶ Apăsati pe ecran.
- ▶ Apăsati OFF.
- ▷ SabbathMode este deconectat.



5.4 Congelatorul

În congelator puteți depozita produse congelate sau recongelate, puteți prepara cuburi de gheață și congela alimente proaspete.

5.4.1 Congelarea alimentelor

Într-un interval de 24 de ore puteți congela o cantitate maximă de alimente proaspete egală cu cea indicată pe placa de fabricație la rubrica (vezi 1 Vedere de ansamblu asupra aparatului) «Capacitate de congelare... kg/24h».

Sertarele pot fi încărcate cu max. 25 kg de produse congelate fiecare.

Plăcile pot fi încărcate cu 35 kg de produse de congelat fiecare.

După închiderea ușii se creează un vid. După închidere așteptați aproximativ 1 minut, apoi ușa se poate deschide mai ușor.



PRECAUȚIE

Pericol de accidentare din cauza cioburilor de sticlă! Sticlele și dozele cu băuturi se pot sparge dacă îngheață. Acest lucru este valabil în special pentru băuturile carbogazoase.

- ▶ Nu congelați sticle și doze cu băuturi!

Pentru a congela rapid și complet alimentele, nu trebuie depășite următoarele cantități pentru fiecare pachet:

- Fructe, legume, până la 1 kg
- Carne, până la 2,5 kg
- ▶ Ambalați alimentele porționate în pungi de congelare, recipiente refozabile din material plastic, metal sau aluminiu.

5.4.2 Intervale de depozitare

Valori orientative pentru durata depozitării alimentelor proaspete în congelator:

Înghețată	2 până la 6 luni
Mezeluri, jambon	2 până la 6 luni
Pâine, produse de panificație	2 până la 6 luni
Vânat, carne de porc	6 până la 10 luni
Pește, gras	2 până la 6 luni
Pește, slab	6 până la 12 luni
Cașcaval	2 până la 6 luni
Carne de pasăre, carne de vită	6 până la 12 luni
Legume, fructe	6 până la 12 luni

Perioadele de depozitare indicate reprezintă valori orientative.

5.4.3 Dezghețarea alimentelor

- în frigider
- în cuptorul cu microunde
- în cuptor/soba cu aer cald
- la temperatura camerei
- ▶ Scoateți numai cantitatea de alimente necesară. Prelucrați alimentele dezghețate cât mai repede posibil.
- ▶ Recongelați alimentele dezghețate numai în situații excepționale.

5.4.4 Reglarea temperaturii

Temperatura depinde de următorii factori:

- frecvența deschiderii ușii
- durata deschiderii ușii
- temperatura ambientală de la locația de montare
- tipul, temperatura și cantitatea alimentelor

Temperatura poate fi reglată de la -26 °C până la -16 °C.

Valori recomandate pentru reglarea temperaturii: -18 °C

- ▶ Apăsați pe câmpul Congelator.
- ▷ Se afișează ecranul următor:

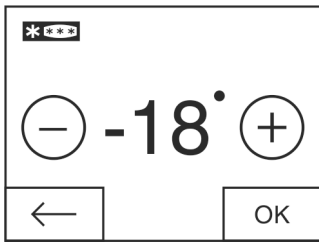

Fig. 58

Creșterea temperaturii:

- ▶ Apăsați Plus.

Reducerea temperaturii:

- ▶ Apăsați Minus.

La selectarea temperaturii celei mai scăzute se dezactivează simbolul Minus.

După selectarea temperaturii celei mai ridicate, printr-o nouă apăsare se dezactivează simbolul Plus. Pe afișaj apare simbolul Standby.

- ▶ Confirmați temperatura dorită cu OK.
- ▷ Afișajul comută la ecranul Home.
- ▷ Este afișată temperatura selectată.
- ▷ Săgețile ascendente, respectiv descendente indică modificarea temperaturii. După atingerea temperaturii nominale, săgețile se dezactivează.

5.4.5 SuperFrost

Cu ajutorul acestei funcții puteți congela complet și rapid alimentele proaspete. Aparatul funcționează cu puterea maximă de răcire, din acest motiv fiind posibil ca zgomotele agregatului de răcire să devină temporar mai puternice.

Într-un interval de 24 de ore puteți congela o cantitate maximă de alimente proaspete egală cu cea indicată pe marca de fabricație la rubrica «Capacitate de congelare... kg/24h». Această capacitate maximă de congelare este diferită în funcție de model și clasa de climă.

În funcție de cantitatea de alimente proaspete pe care doriți să o congelați, trebuie să activați anticipat funcția SuperFrost: pentru cantități reduse de produse de congelat cu cca. 6h, iar pentru cantitatea maximă de produse de congelat cu 24h înainte de introducerea alimentelor.

Ambalați alimentele și distribuiți-le pe o suprafață cât mai mare posibilă. Nu aduceți alimentele de congelat în contact cu produsele congelate deja depozitate, pentru a evita congelarea acestora în bloc.

Funcția SuperFrost nu trebuie activată în următoarele cazuri:

- la introducerea unor produse deja congelate
- la congelarea unor alimente proaspete în cantități de până la cca. 1 kg zilnic

Conectare SuperFrost

- ▶ Apăsați Meniu.
- ▶ Apăsați săgețile pentru navigare până când se afișează SuperFrost.
- ▶ Apăsați ON.
- ▷ SuperFrost este conectat.
- ▷ Temperatura de congelare scade, iar aparatul lucrează la puterea frigorifică maximă.
- În cazul unei cantități reduse de produse de congelat:
 - ▶ Așteptați aproximativ 6 ore.
 - ▶ Introduceți alimentele ambalate în sertarele de sus.
 - În cazul cantității maxime de produse de congelat (vezi marca de fabricație):
 - ▶ Așteptați aproximativ 24 ore.

- ▶ Scoateți sertarele de sus și depozitați alimentele direct pe rafturile superioare.
- ▷ SuperFrost se deconectează automat cel târziu după aprox. 65 h.
- ▷ Simbolul SuperFrost se dezactivează.
- ▶ Depozitați alimentele în sertare și împingeți sertarele la loc.
- ▷ Aparatul continuă să funcționeze în regim normal.

Deconectare SuperFrost

- ▶ Apăsați Meniu.
- ▶ Apăsați săgețile pentru navigare până când se afișează SuperFrost.
- ▶ Apăsați OFF.
- ▷ SuperFrost este deconectat.

5.4.6 Sertarele

Indicație

Consumul de energie crește și puterea de răcire scade atunci când ventilația nu este suficientă.

- ▶ Mențineți întotdeauna liberă fanta ventilatorului din interior de la peretele posterior!

- ▶ Pentru a depozita produsele de congelat direct pe rafturi: Trageți sertarul în față și ridicați-l.

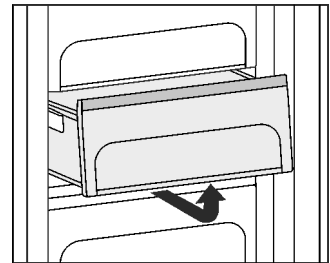

5.4.7 Rafturile

Deplasarea rafturilor de depozitare

- ▶ Scoaterea raftului: ridicați în față și extrageți.
- ▶ Reintroducerea raftului: împingeți ușor până la opritor.

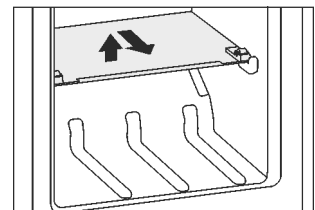

Demontarea rafturilor

- ▶ Rafturile pot fi demontate în vederea curățării.

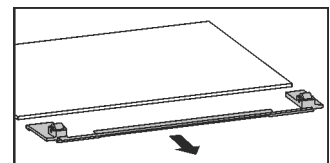

5.4.8 VarioSpace

Pe lângă sertare, puteți scoate și rafturile. Astfel obțineți spațiu pentru produse alimentare mari precum carnea de pasăre, carnea, porțiile mari de vânat precum și preparatele de panificație înalte pot fi congelate întregi și preparate ulterior.

- ▶ Sertarele pot fi încărcate cu max. 25 kg de produse congelate fiecare.
- ▶ Plăcile pot fi încărcate cu 35 kg de produse de congelat fiecare.

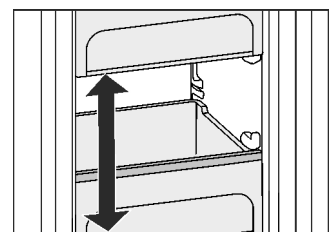

5.4.9 Acumulator de frig

Acumulatorul de frig împiedică o creștere prea rapidă a temperaturii în cazul unei pene de curent.

Utilizarea acumulatorilor de frig

- ▶ Așezați acumulatorii de frig congelate în partea din față sus a congelatorului, pe produsele congelate.

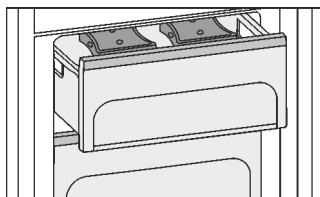

5.4.10 IceMaker

Aparatul IceMaker se află în sertarul cel mai de sus al congelatorului, pe partea stângă.

Asigurați-vă că sunt îndeplinite următoarele condiții:

- Aparatul este așezat orizontal.
- Aparatul este conectat.
- Congelatorul este pornit.
- Aparatul IceMaker este conectat la alimentarea cu apă.

Producerea cuburilor de gheață

Capacitatea de producție depinde de temperatura de congelare. Cu cât temperatura este mai scăzută, cu atât mai multe cuburi de gheață se pot produce într-un anumit interval de timp.

Cuburile de gheață cad din aparatul IceMaker în sertar. Când se atinge o anumită înălțime de umplere, producerea cuburilor de gheață este întreruptă. Aparatul IceMaker nu va umple sertarul până la margine.

Distribuiți cuburile de gheață uniform în sertar, pentru a spori capacitatea de umplere.

În situația în care sunt necesare cantități mai mari de cuburi de gheață, se poate înlocui întregul sertar al aparatului IceMaker cu sertarul învecinat. La închiderea sertarului, aparatul IceMaker reîncepe producția în mod automat.

La prima pornire a aparatului IceMaker, poate dura până la 24 de ore până la producerea primelor cuburi de gheață.

Indicație

La prima utilizare a aparatului și în cazul neutilizării îndelungate a acestuia, în aparatul IceMaker respectiv în conducta de apă se pot acumula particule de impurități.

- ▶ Nu folosiți sau consumați cuburile de gheață produse în primele 24 de ore după prima producție de cuburi de gheață.

Pornirea aparatului IceMaker

- ▶ Apăsăți Meniu.
- ▶ Apăsăți săgețile pentru navigare până când se afișează IceMaker.
- ▶ Apăsăți pe simbolul IceMaker.
- ▶ Apăsăți ON.
- ▷ IceMaker este pornit.



Indicație

- ▶ Aparatul IceMaker produce cuburi de gheață numai atunci când sertarul este complet închis.

Flushing

Funcție de spălare pentru spălarea conductei de apă la prima punere în funcțiune.

Indicație

Spălarea conductei de apă funcționează numai dacă temperatura se situează peste 0 °C.

- ▶ Folosiți opțiunea Flushing numai la temperaturi de peste 0 °C în aparat.

ATENȚIE

IceMaker blocat și scurgere a apei!
Pericol de deteriorare pentru IceMaker și evacuarea sertarului.

- ▶ Așezați în sertar recipiente cu o înălțime maximă de 12 cm sub IceMaker.

Asigurați-vă că sertarul aparatului IceMakers este golit.

- ▶ Așezați în sertar recipiente cu o înălțime maximă de 12 cm sub IceMaker.

- ▶ Apăsăți Meniu.
- ▶ Apăsăți săgețile pentru navigare până când se afișează IceMaker.
- ▶ Apăsăți pe simbolul IceMaker.
- ▶ Apăsăți săgețile pentru navigare până când se afișează Flushing.



- ▶ Apăsăți ON.
- ▷ Conductele de apă sunt spălate și concomitent cofrajul pentru cuburile de gheață este rotit în poziția de curățare și înapoi.
- ▶ Nu operați în acest timp cu ecranul.
- Funcția de spălare încheiată: Apare simbolul.
- ▶ Apăsăți OK.



- ▶ Scoateți sertarul și înlăturați recipientul.
- ▶ Curățați sertarul și, dacă este necesar, înlăturați apa revărsată în sertar.

Funcția de concediu a aparatului IceMaker

Funcția de concediu a aparatului IceMaker se pretează la fazele scurte în care nu trebuie produse cuburi de gheață, de exemplu pe parcursul perioadelor de concediu.

Activarea funcției de concediu IceMaker

Sertarul instalației IceMaker trebuie să fie golit și introdus.

- ▶ Apăsăți Meniu.
- ▶ Apăsăți săgețile pentru navigare până când se afișează IceMaker.
- ▶ Apăsăți pe simbolul IceMaker.
- ▶ Apăsăți săgețile pentru navigare până când se afișează funcția de concediu IceMaker.



- ▶ Apăsăți ON.
- ▷ Cofrajul pentru cuburile de gheață se deplasează în poziția de curățare. Aparatul IceMaker se conectează în funcția de concediu.
- ▷ Simbolul IceMaker apare în câmpul meniului.
- ▶ Extrageți sertarul.
- ▶ Curățați cofrajul pentru gheață și sertarul cu o lavetă moale și apă caldă. Dacă este necesar, folosiți un detergent neagresiv. Apoi clătiți.
- ▶ Introduceți sertarul.



Dezactivarea funcției de concediu IceMaker

ATENȚIE

Greață provocată de cofrajul de gheață murdar!

- ▶ Curățați cofrajul cuburilor de gheață după o perioadă lungă de deconectare a aparatului IceMaker.

ATENȚIE

Resturi de agent de spălare în cuva de gheață și în sertar. Greață sau iritarea mucoasei.

- ▶ Înlăturarea resturilor de agent de spălare: Aruncați primele trei încărcături de cuburi de gheață.

- ▶ Extrageți sertarul.
- ▶ Curățați cofrajul pentru gheață și sertarul cu o lavetă moale și apă caldă. Dacă este necesar, folosiți un detergent neagresiv. Apoi clătiți.
- ▶ Introduceți sertarul.
- ▶ Apăsăți Meniu.

- ▶ Apăsați săgețile pentru navigare până când se afișează IceMaker.
- ▶ Apăsați pe simbolul IceMaker.
- ▶ Apăsați OFF.
- ▷ Cofrajul pentru cuburile de gheață se deplasează în poziția de funcționare. Aparatul IceMaker se conectează.
- ▷ Simbolul IceMaker apare în câmpul meniului în locul simbolului funcției de concediu IceMaker.



Oprirea aparatului IceMaker

Atunci când nu sunt necesare cuburi de gheață, aparatul IceMaker poate fi oprit independent de congelator.

Atunci când aparatul IceMaker este oprit, sertarul aparatului IceMaker poate fi utilizat și pentru congelarea și depozitarea alimentelor.

- ▶ Curățați aparatul IceMaker (vezi 6.5 Curățarea aparatului IceMaker).
- ▶ Apăsați Meniu.
- ▶ Apăsați săgețile pentru navigare până când se afișează IceMaker.
- ▶ Apăsați pe simbolul IceMaker.
- ▶ Apăsați OFF.
- ▷ IceMaker este oprit.
- ▶ Produsele alimentare pot fi congelate în sertar dacă este necesar, până la o înălțime maximă de 12 cm.

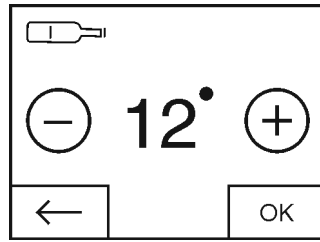

Fig. 59

Creșterea temperaturii:

- ▶ Apăsați Plus.

Reducerea temperaturii:

- ▶ Apăsați Minus.

La selectarea temperaturii celei mai scăzute se dezactivează simbolul Minus.

După selectarea temperaturii celei mai ridicate, simbolul Plus va fi dezactivat printr-o nouă apăsare. Pe afișaj apare simbolul Standby.

- ▶ Confirmați temperatura dorită cu OK.

▷ Afișajul comută la ecranul Home.

▷ Este afișată temperatura selectată.

▷ Săgețile ascendente, respectiv descendente indică modificarea temperaturii. După atingerea temperaturii nominale, săgețile se dezactivează.

5.5 Zonă de temperare a vinului

În zona de temperare a vinului puteți încet să vă aduceți vinurile încet și în mod uniform la temperatura ideală de consum.

5.5.1 Depozitarea sticlelor de vin

În zona de temperare a vinului se pot depozita 48 sticle de Bordeaux (0,75 l).

- ▶ Într-un compartiment depozitați numai vin alb, în celălalt numai vin roșu, deoarece ambele compartimente trebuie să se tempereze separat.
- ▶ Așezați sortimentele de vin de același fel pe cât posibil pe același grătar.
- ▶ Încercați să limitați pe cât posibil restivuirea sticlelor.
- ▶ Depozitați sticlele deschise pe bordul de lemn rabatat.*
- ▶ Rabatarea bordului de lemn: Apăsați lateral sistemul de închidere sub fantă.*
- ▷ Grătarul de lemn rabatează în jos.*

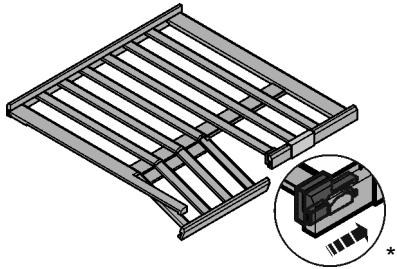

5.5.3 Ventilatorul

Atunci când ventilatorul funcționează crește umiditatea relativă a aerului în spațiul interior, astfel încât pluta să nu se usuce.

Dacă se pornește ventilatorul va crește și consumul de energie. Pentru a economisi energie, ventilatorul se oprește automat atunci când se deschide ușa.

Pornirea ventilatorului

- ▶ Apăsați Meniu.
- ▶ Apăsați săgețile pentru navigare până când se afișează Ventilator.
- ▶ Apăsați ON.
- ▷ Ventilatorul este pornit.



Oprirea ventilatorului

- ▶ Apăsați Meniu.
- ▶ Apăsați săgețile pentru navigare până când se afișează Ventilator.
- ▶ Apăsați OFF.
- ▷ Ventilatorul este oprit.



Când compresorul funcționează, ventilatorul funcționează chiar dacă a fost deconectat. Acesta se oprește automat la câteva minute după oprirea funcționării compresorului.

5.5.2 Reglarea temperaturii în zona de temperare a vinului

Aparatul este reglat din fabrică pentru un regim normal de utilizare. Temperatura este reglabilă de la 20 °C până la 5 °C, se recomandă 8 °C până la 12 °C.

Zona de temperare a vinului este divizată în două compartimente de temperare, care pot fi răcite individual în funcție de necesități.

- ▶ Apăsați pe panoul Temperare vin.
- ▷ Se afișează ecranul următor:

5.5.4 Modul de atenuare a luminii

În cazul modelelor cu ușă de sticlă se poate regla modul de atenuare a luminii, adică cu ce intensitate trebuie să lumineze lampa după închiderea ușii.

Reglarea modului de atenuare a luminii

Indicație

- ▶ Atunci când este oprit modul de atenuare a luminii, lumina devine încet din ce în ce mai slabă după închiderea ușii și apoi se stinge.

Intensitatea lumini poate fi reglată în cinci trepte după închiderea ușii. Reglarea are loc de la nicio iluminare a zonei de climatizare a vinului la intensitatea minimă a luminii (1) până la intensitatea maximă a luminii (4).

- ▶ Apăsați Meniu.

- ▶ Apăsați săgețile pentru navigare până când se afișează modul de atenuare a luminii.



Întreținere

- ▶ Apăsați pe simbolul filtrului modului de atenuare a luminii.
- ▶ Apăsați Plus sau Minus.
- ▷ Intensitatea afișată a luminii este afișată ca previzualizare.

După selectarea celei mai mici trepte, simbolul Minus va fi dezactivat printr-o nouă apăsare. Pe afișaj apare simbolul Standby.

După selectarea treptei celei mai ridicate se dezactivează simbolul Plus.

- ▶ Confirmați treapta dorită cu OK.
- ▷ Afișajul comută la ecranul Home.
- ▷ Intensitatea lumini după închiderea ușii a fost modificată.

5.5.5 Clemă de inscripționare

Pe clemele de inscripționare puteți inscripționa sortimentele de vin depozitate în compartimentul respectiv. Puteți comanda clemă de inscripționare suplimentară la un reprezentant comercial de specialitate.

Utilizarea clemelor de inscripționare

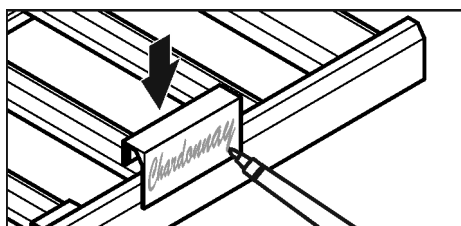

Fig. 60

Indicație

Nu folosiți un marker permanent rezistent la apă.

- ▶ Inscriptionați cu un marker solubil în apă (non-permanent).

5.5.6 Bordul de lemn

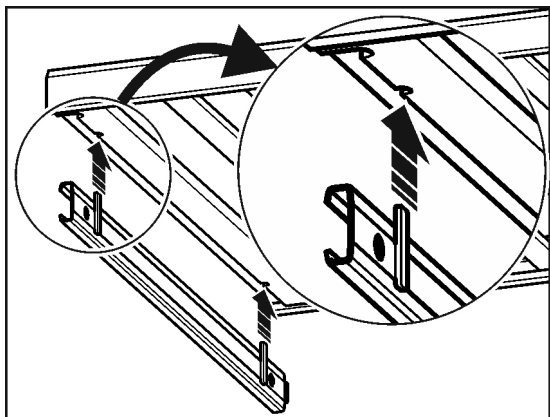

Fig. 61

Extragerea grătarului de lemn:

- ▶ Extrageți grătarul de lemn spre înainte.
- ▶ Ridicați grătarul de lemn.

Montarea grătarului de lemn:

- ▶ Așezați grătarul de lemn pe șine.

6 Întreținere

6.1 Schimbarea filtrului FreshAir

Filtrul FreshAir asigură o calitate optimă a aerului. Intervalul de schimbare este de 12 luni. Dacă temporizatorul este activat, apare pe afișaj un mesaj care solicită schimbarea. Filtrul FreshAir poate fi comandat la reprezentantul comercial.

Pe ecran apare Schimbare filtru FreshAir.

- ▶ Apăsați pe simbolul Schimbare filtru FreshAir.
- ▷ Afișajul comută la ecranul Home.



Până la efectuarea și confirmarea schimbării filtrului, mesajul poate fi afișat din nou prin apăsarea câmpului Meniu (vezi 8 Mesaje).

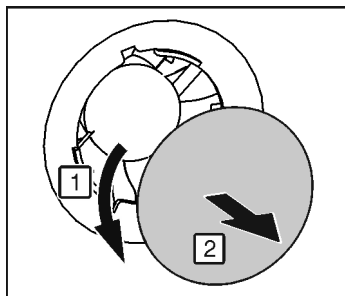

Fig. 62

- ▶ Înlăturați capacul.

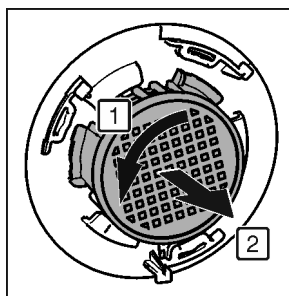

Fig. 63

- ▶ Extrageți filtrul FreshAir.
- ▶ Introduceți filtrul nou în ordine inversă.
- ▶ Urmăriți ca filtrul să se fixeze în poziție.
- ▶ Montați la loc capacul.

Confirmarea schimbării filtrului

- ▶ Apăsați Meniu.
- ▶ Apăsați săgețile pentru navigare până când se afișează filtrul FreshAir.
- ▶ Apăsați pe simbolul filtrului FreshAir.
- ▶ Apăsați săgețile pentru navigare până când se afișează Schimbare filtru FreshAir.



- ▶ Apăsați RESET.

▷ Temporizatorul a fost resetat. Intervalul de schimbare începe de la zero.



Dezactivare temporizator

Dacă nu se introduce un filtru FreshAir nou, temporizatorul poate fi dezactivat.

- ▶ Apăsați Meniu.
- ▶ Apăsați săgețile pentru navigare până când se afișează filtrul FreshAir.
- ▶ Apăsați pe simbolul filtrului FreshAir.
- ▶ Apăsați OFF.
- ▷ Temporizatorul este dezactivat.



6.2 Dezghețarea cu NoFrost

Sistemul NoFrost dezgheată aparatul în mod automat.

Zona de temperatură a vinului:

Apa de dezgheț este evaporată de căldura degajată de compresor. Picăturile de apă, inclusiv un strat subțire de condens sau de gheață de pe peretele din spate se formează în timpul funcționării și prezența lor este perfect normală.

Congelator:

Umiditatea se depune la vaporizator, unde este dezghețată și evaporată periodic.

- ▶ Aparatul nu necesită dezghețare manuală.

6.3 Curățare grilaj de ventilare

Grilajul de ventilare asigură o funcționare impecabilă a aparatului printr-o ventilare și aerisire optimă.

- ▶ Aspirați regulat grilajul de ventilare cu un aspirator.
- ▶ Înlăturați murdăria persistentă cu o lavetă umedă.

Dacă temporizatorul este activat, apare pe afișaj un mesaj care solicită curățarea. Pe ecran apare Curățare grilaj de ventilare.



- ▶ Apăsați pe simbolul Curățare grilaj de ventilare.
- ▷ Afișajul comută la ecranul Home.

Până la efectuarea și confirmarea curățării, mesajul poate fi afișat din nou prin apăsarea câmpului Meniu (vezi 8 Mesaje).

Confirmarea curățării grilajului de ventilare

- ▶ Apăsați Meniu.
- ▶ Apăsați săgețile pentru navigare până când se afișează Grilaj de ventilare.
- ▶ Apăsați pe simbolul Grilaj de ventilare.
- ▶ Apăsați săgețile pentru navigare până când se afișează Curățare grilaj de ventilare.



- ▶ Apăsați RESET.
- ▷ Temporizatorul a fost resetat. Intervalul de curățare începe de la zero.

Dezactivare temporizator

Dacă se dorește deconectarea funcției de atenționare, temporizatorul poate fi dezactivat.

- ▶ Apăsați Meniu.
- ▶ Apăsați săgețile pentru navigare până când se afișează Grilaj de ventilare.
- ▶ Apăsați pe simbolul Grilaj de ventilare.
- ▶ Apăsați OFF.
- ▷ Temporizatorul este dezactivat.



6.4 Curățarea aparatului

Curățați regulat aparatul.



AVERTIZARE

Pericol de accidentare și deteriorare a aparatului din cauza aburului fierbinte!

Aburul fierbinte poate cauza arsuri și poate deteriora suprafețele.

- ▶ Nu utilizați aparate de curățare cu aburi!

ATENȚIE

Curățarea incorectă dăunează aparatului!

- ▶ Nu utilizați detergenți în stare concentrată.
- ▶ Nu folosiți bureți aspri sau abrazivi și nici bureți de sârmă.
- ▶ Nu utilizați detergenți agresivi, abrazivi, care conțin nisip, clor sau acizi.
- ▶ Nu utilizați solvenți chimici.
- ▶ Nu deteriorați sau îndepărtați marca de fabricație din interiorul aparatului. Aceasta este importantă pentru serviciul de asistență a clienților.
- ▶ Nu rupeți, îndoiiți sau deteriorați cablurile sau alte componente.
- ▶ Nu lăsați apa folosită la curățare să pătrundă în jghebul de scurgere, în grilajul de ventilație și în componentele electrice.
- ▶ Utilizați lavete de curățare moi și un detergent universal cu pH neutru.
- ▶ Pentru curățarea spațiului interior folosiți numai soluții de curățare și detergenți alimentari.

- ▶ **Goliți aparatul.**
- ▶ **Deconectați ștecherul de la priză.**



- ▶ Curățați manual **suprafețele interioare și exterioare din material plastic** cu apă caldă și puțin detergent.

ATENȚIE

Pericol de deteriorare din cauza soluției de întreținere a inoxului!

Ușile din oțel inoxidabil și pereții laterali din inox sunt tratate/tratați cu un strat de acoperire a suprafeței de înaltă calitate.

Soluțiile de întreținere a inoxului atacă suprafețele.



- ▶ Ștergeți **suprafețele tratate ale ușilor și pereților laterali** precum și **suprafețele lăcuite ale ușilor și pereților laterali** numai cu o lavetă moale, curată. În cazul unui grad de murdărire ridicat, utilizați puțină apă sau un detergent neutru. Opțional, poate fi utilizată și o lavetă cu microfibre.

Ușa de sticlă nu trebuie curățată cu detergenți abrazivi sau cu lavete aspre. În caz contrar, suprafața și cadrul pot deveni mate sau se pot zgâria.

- ▶ Curățați ușa de sticlă cu o soluție de curățat geamuri disponibilă în comerț și o lavetă moale.
- ▶ Majoritatea **elementelor de echipare** pot fi demontate în vederea curățării: vezi capitolul respectiv.
- ▶ Curățați manual **sertarele** cu apă caldă și puțin detergent.
- ▶ Ștergeți **grătarele de lemn** cu o lavetă uscată fără scame.

Indicație

- ▶ Nu curățați grătarele de lemn cu apă și detergent.

- ▶ Curățați manual **celelalte piese din dotare** cu apă caldă și puțin detergent.
- ▶ Curățați **șinele telescopice** numai cu o lavetă umedă. Grăsimea din căile de rulare are rol de lubrifiere și nu trebuie îndepărtată.

După curățare:

- ▶ Ștergeți aparatul și piesele din dotare până la uscare.
- ▶ Reconectați și porniți aparatul.
- ▶ Activați funcția SuperFrost (vezi 5.4.5 SuperFrost).
- ▶ Atunci când temperatura este suficient de scăzută:
- ▶ Reintroduceți alimentele.

6.5 Curățarea aparatului IceMaker

Sertarul instalației IceMaker trebuie să fie golit și introdus. Aparatul de preparare a cuburilor de gheață IceMaker trebuie să fie pornit.

- ▶ Apăsați Meniu.
- ▶ Apăsați săgețile pentru navigare până când se afișează IceMaker.
- ▶ Apăsați pe simbolul IceMaker.
- ▶ Apăsați săgețile pentru navigare până când se afișează poziția de curățare.



- ▶ Apăsați ON.
- ▷ Cofrajul pentru cuburile de gheață se deplasează în poziția de curățare. În acest timp nu se poate opera cu ecranul.
- ▷ Apare OFF: Mișcarea de rotație este încheiată și aparatul IceMaker se conectează pentru curățare.
- ▶ Extrageți sertarul.
- ▶ Curățați cofrajul pentru gheață și sertarul cu o lavetă moale și apă caldă. Dacă este necesar, folosiți un detergent neagresiv. Apoi clătiți.
- ▶ Introduceți sertarul.
- ▶ Apăsați OFF.
- ▷ Cofrajul pentru cuburile de gheață se deplasează în poziția de funcționare.

Defecțiuni

ATENȚIE

Resturi de agent de spălare în cuva de gheață și în sertar. Greață sau iritarea mucoasei.

► Înlăturarea resturilor de agent de spălare: Aruncați primele trei încărcături de cuburi de gheață.

► Lăsați aparatul IceMaker conectat.

-sau-

► Oprirea aparatului IceMaker (vezi 5 Deservire)

6.6 Serviciul de asistență a clienților

Verificați mai întâi dacă puteți remedia singur defecțiunea (vezi 7 Defecțiuni). Dacă nu este cazul, adresați-vă serviciului de asistență a clienților. Adresa este indicată în lista anexată a centrelor de asistență a clienților.



AVERTIZARE

Reparație neprofesională!
Vătămări.

- Lucrările de reparații și intervențiile la aparat și racordul de alimentare cu energie electrică, care nu sunt indicate în mod expres (vezi 6 Întreținere), trebuie executate exclusiv de către serviciul de asistență a clienților.
- Înlocuirea unui conductor de racord la rețea deteriorat este permisă numai producătorului sau serviciului de asistență pentru clienți al acestuia sau unei persoane cu calificare similară.
- În cazul aparatelor cu fișă pentru puteri mici, schimbarea poate fi efectuată de client.

Apelați de la ecran denumirea aparatului (model și index), nr. de service (Service), nr. de serie (S-Nr.), precum și funcții extinse:

- Apăsăți Meniu.
- Apăsăți săgețile pentru navigare până când se afișează simbolul Informații aparat.
- Apăsăți pe simbolul Informații aparat.
- ▷ Sunt afișate informațiile despre aparat.
- Notați informațiile despre aparat.
- Pentru a ajunge la ecranul Home, apăsați simbolul Înapoi.



- Pentru a ajunge în meniul pentru clienți, apăsați până când apare simbolul cheie.



- Prin introducerea codului numeric **151** poate fi selectat meniul pentru clienți.

Meniu pentru clienți

Eroare	Cauză	Remediere
Aparatul nu funcționează.	→ Aparatul nu este pornit.	► Porniți aparatul.
	→ Ștecherul nu este conectat corect la priza de alimentare.	► Verificați ștecherul.

În meniul pentru clienți pot fi apelate următoarele funcții:

- **Autodiagnoză**
Aparatul execută o autodiagnoză și verifică toate componentele electrice.
- **RESET**
Aparatul este resetat la reglajele din fabricație.
- **Decongelare manuală**
Decongelarea manuală este pornită.
- **Timp de admisie a apei**
La aparatele cu preparatorul de cuburi de gheață este activă această funcție. Prin timpul de admisie a apei este determinată mărimea cubului de gheață.
- Închideți ușa.
- Încștiințați serviciul pentru clienți și comunicați informațiile necesare despre aparat.
- ▷ Acest lucru permite o depanare rapidă și precisă.
- Urmați instrucțiunile serviciului pentru clienți.

Informațiile despre aparat pot fi citite alternativ de pe plăcuța de fabricație:

Marca de fabricație se află pe partea stângă în interiorul aparatului.

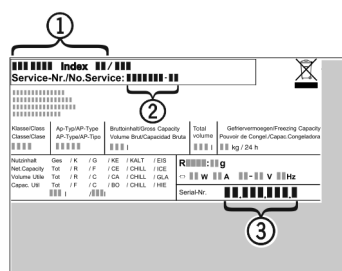

Fig. 64

- (1) Denumire aparate
- (2) Nr. service
- (3) Nr. serie

Acord de licență:

Licențele utilizate pot fi recunoscute prin ©.

- Apăsăți ©.

6.7 Clasă de eficiență energetică iluminare

Iluminare	
Clasa de eficiență energetică ¹	Sursă de lumină
Acest produs conține o sursă de lumină de clasa de eficiență energetică G	LED



¹ Aparatul poate conține surse de lumină cu diferite clase de eficiență energetică. Cea mai redusă clasă de eficiență energetică este indicată.

7 Defecțiuni

Aparatul dumneavoastră este astfel construit și fabricat, încât să garanteze siguranța funcționării și o durată mare de viață. Dacă apare totuși vreo defecțiune în timpul funcționării, vă rugăm să verificați dacă defecțiunea nu a fost cauzată de o eroare de operare. În acest caz trebuie să vă calculăm costurile reparației chiar și în perioada de garanție. Următoarele defecțiuni pot fi remediate de dumneavoastră:

Eroare	Cauză	Remediere
	→ Siguranța prizei de alimentare nu este funcțională.	▶ Verificați siguranța.
	→ Fișa nu este conectată corect la aparat.	▶ Verificați fișa aparatului.
Compresorul funcționează îndelung.	→ Compresorul comută pe o turație redusă în cazul unui necesar de răcire mai scăzut. Chiar dacă durata de funcționare se prelungește în acest fel, energia este economisită.	▶ Acest lucru este normal în cazul modelelor cu economisirea energiei.
	→ Funcția SuperFrost este pornită.	▶ Pentru a răci rapid alimentele compresorul funcționează mai mult timp. Acest lucru este normal.
Zgomotele emise sunt prea puternice.	→ Compresoarele cu reglaj al turației* pot genera diferite zgomote de funcționare din cauza diverselor trepte de turație.	▶ Zgomotul este normal.
Zgomot de efervescență și clipocit	→ Acest zgomot este cauzat de agentul de răcire care curge prin circuitul de răcire.	▶ Zgomotul este normal.
Un declic slab	→ Zgomotul se aude întotdeauna când agregatul de răcire (motorul) pornește sau se oprește automat.	▶ Zgomotul este normal.
Un vâjâit cu tonalitate joasă. Se amplifică pentru scurt timp, atunci când pornește agregatul (motorul).	→ La activarea activării funcției SuperFrost, la introducerea alimentelor proaspete sau după menținerea deschisă a ușii timp mai îndelungat, puterea de răcire este crescută în mod automat.	▶ Zgomotul este normal.
	→ Temperatura din încăperea este prea mare.	▶ Soluție: (vezi 1.2 Domeniul de utilizare a aparatului)
Un vâjâit cu tonalitate joasă	→ Zgomotul apare datorită circulației aerului antrenat de ventilator.	▶ Zgomotul este normal.
Zgomote provocate de vibrații	→ Aparatul nu este așezat stabil pe podea. Din acest motiv, mobilierul și obiectele alăturate sunt supuse vibrațiilor cauzate de funcționarea agregatului de răcire.	▶ Echilibrați aparatul cu ajutorul picioarelor de sprijin. ▶ Despărțiți sticlele și recipientele.
Un zgomot de curgere la amortizorul de închidere.	→ Zgomotul apare la deschiderea și închiderea ușii.	▶ Zgomotul este normal.
Mucegai pe sticlele de vin	→ Ca și în cazul altor forme de depozitare, în funcție de tipul adezivului de pe etichete, se pot forma depuneri ușoare de mucegai.	▶ Îndepărtați resturile de adeziv.
Pe display este afișat DEMO. Suplimentar, se scurge un interval de timp.	→ Este activat modul demonstrativ.	▶ Apăsați OFF.
Pe display este afișat în colțul din dreapta sus DEMO.	→ Este activat modul demonstrativ.	▶ Deconectați ștecherul de la priză. ▶ Racordați din nou ștecherul la priză. ▶ Pe display este afișat DEMO. Suplimentar, se scurge un interval de timp. ▶ Apăsați OFF.
Suprafețele exterioare ale aparatului sunt calde*.	→ Căldura degajată de circuitul de răcire este utilizată pentru prevenirea formării condensului.	▶ Acest lucru este normal.

Defecțiuni

Eroare	Cauză	Remediere
Aparatul IceMaker nu mai pornește.	→ Aparatul frigorific și, prin urmare, aparatul IceMaker nu sunt racordate.	▶ Racordați aparatul (vezi 4 Punere în funcțiune) .
Aparatul IceMaker nu produce cuburi de gheață.	→ Aparatul IceMaker nu este pornit.	▶ Porniți aparatul IceMaker.
	→ Sertarul aparatului IceMaker nu este închis corect.	▶ Introduceți corect sertarul.
	→ Racordul de apă nu este deschis.	▶ Deschideți racordul de apă.
Funcțiile din submeniul IceMaker nu se activează.	→ Tava pentru cuburi de gheață se rotește.	▶ Încercați din nou după 1 minut.
Temperatura nu este suficient de scăzută.	→ Ușa aparatului nu este închisă corect.	▶ Închideți ușa aparatului.
	→ Ventilația și aerisirea nu sunt suficiente.	▶ Eliberați grilajul de ventilație și curățați-l.
	→ Temperatura din încăpere este prea mare.	▶ Soluție: (vezi 1.2 Domeniul de utilizare a aparatului) .
	→ Aparatul a fost deschis prea des sau o perioadă prea îndelungată.	▶ Așteptați pentru a vedea dacă temperatura necesară se restabilește de la sine. În caz contrar, vă rugăm să vă adresați serviciului pentru clienți (vezi 6 Întreținere) .
	→ *A fost introdusă o cantitate prea mare de alimente proaspete fără activarea funcției SuperFrost.	▶ Soluție: (vezi 5.4.5 SuperFrost)
	→ Temperatura este regălită incorect.	▶ Reglați o temperatură mai scăzută și controlați-o după 24 ore.
	→ Aparatul se află prea aproape de o sursă de căldură (cuptor, instalație de încălzire etc.).	▶ Schimbați locul de amplasare al aparatului sau al sursei de căldură.
Iluminarea interioară nu este aprinsă.	→ Aparatul nu este pornit.	▶ Porniți aparatul.
	→ Ușa a rămas deschisă mai mult de 15 minute.	▶ Iluminarea interioară se întrerupe în mod automat după cca. 15 minute cu ușa deschisă.
	→ Iluminarea cu LED-uri este defectă sau capacul este deteriorat:	<div style="border: 1px solid red; padding: 5px;">  AVERTIZARE Pericol de accidentare prin electrocutare! Sub capac se află componente conducătoare de energie electrică. ▶ Iluminarea interioară cu LED-uri trebuie înlocuită sau reparată numai de către serviciul pentru clienți sau de către personal de specialitate calificat în acest scop. </div> <div style="border: 1px solid red; padding: 5px; margin-top: 10px;">  AVERTIZARE Pericol de rănire cu lampa cu LED-uri! Intensitatea luminoasă a iluminării cu leduri corespunde clasei de risc RG 2. În cazul în care capacul este defect: ▶ Nu priviți cu lentile optice din imediata apropiere direct în sistemul de iluminare. Ochii pot suferi vătămări. </div>
Garnitura de etanșare a ușii este defectă sau trebuie înlocuită din alte motive.	→ Garnitura de etanșare a ușii se poate înlocui. Ea poate fi schimbată fără alte scule ajutătoare.	▶ Adresați-vă serviciului pentru clienți (vezi 6 Întreținere) :

Eroare	Cauză	Remediere
Aparatul este înghețat sau se formează apă de condens.	→ Este posibil ca garnitura de etanșare a ușii să fi alunecat afară din canelură.	▶ Verificați dacă garnitura de etanșare a ușii este așezată corect în canelură.

8 Mesaje

Mesajele de eroare și atenționările sunt afișate printr-un semnal sonor și un mesaj pe ecran. În cazul mesajelor de eroare, semnalul sonor se amplifică și crește în volum. Acesta se oprește abia după confirmarea mesajului. Dacă apar mai multe mesaje concomitent vor fi afișate mai întâi cele cu prioritatea cea mai mare. Fiecare mesaj trebuie confirmat individual.

Atâta timp cât un mesaj este activ, respectiv eroarea nu a fost remediată, mesajul rămâne în câmpul Meniu.

Indicație

Detaliile referitoare la mesaj pot fi afișate din nou prin câmpul Meniu.

- ▶ Apăsați Meniu.
- ▶ Apăsați pe simbolul Mesaje. 
- ▶ Prin apăsare pe un mesaj, afișajul comută la următorul. După ultimul mesaj activ, afișajul comută la ecranul Home.

Alarmă ușă

Dacă ușa este lăsată deschisă mai mult de 60 secunde, se activează avertizorul acustic. Pe afișaj apare simbolul Alarmă ușă. Avertizorul acustic este dezactivat automat atunci când se închide ușa.

Avertizorul acustic poate fi dezactivat atunci când ușa este deschisă. Funcția de dezactivare a sunețului este activă atât timp cât ușa este deschisă.

- ▶ Apăsați pe simbolul Alarmă ușă.
- ▷ Alarma ușă se oprește.
- ▷ Afișajul comută la ecranul Home.
- ▶ Închideți ușa.



Alarmă temperatură

Atunci când temperatura este prea mare sau prea mică, avertizorul emite un semnal acustic. Pe afișaj apare simbolul Alarmă temperatură.

Temperatura a fost reglată incorect în cursul ultimelor ore sau zile. După remedierea defecțiunii, aparatul funcționează în continuare cu ultima setare a temperaturii.

Cauza unei temperaturi prea mari poate fi:

- au fost introduse alimente proaspete calde
- în timpul sortării și scoaterii alimentelor a pătruns o cantitate prea mare de aer cald din cameră
- curentul a fost întrerupt pentru un interval de timp mai îndelungat
- aparatul este defect

- ▶ Deschideți ușa.
- ▶ Apăsați pe simbolul Alarmă temperatură.
- ▷ Avertizorul acustic se oprește. Pe afișaj este indicată cea mai ridicată temperatură care a fost atinsă în timpul defecțiunii.
- ▶ Apăsați pe ecran sau așteptați 30 de secunde.
- ▷ Afișajul comută la ecranul Home. În câmpul Temperatură afectat apar săgeți și simbolul Alarmă temperatură . Suplimentar se afișează simbolul Mesaje în câmpul Meniu .



- ▶ Verificați calitatea alimentelor. Nu consumați alimentele alterate. Nu recongelați niciodată alimentele dezghețate.
- ▶ Închideți ușa.
- ▷ După atingerea temperaturii nominale, simbolurile se dezactivează.



Dacă starea de alarmă persistă sau temperatura nu se reglează din nou de la sine:

(vezi 7 Defecțiuni).

Cădere de tensiune

Se activează un avertizor acustic. Pe afișaj apare simbolul Cădere de rețea.

Temperatura a crescut prea mult în cursul ultimelor ore sau zile, din cauza unei căderi a rețelei electrice sau a unei întreruperi a alimentării electrice. După restabilirea alimentării electrice, aparatul funcționează în continuare cu ultima setare a temperaturii. Memoriile activate sunt păstrate.

- ▶ Deschideți ușa.
- ▶ Apăsați pe simbolul Cădere de rețea.
- ▷ Avertizorul acustic se oprește. Pe afișaj este indicată cea mai ridicată temperatură care a fost atinsă în congelator în timpul căderii de tensiune.
- ▶ Apăsați pe ecran sau așteptați 30 de secunde.
- ▷ Afișajul comută la ecranul Home. În câmpul Temperatură afectat apar săgeți și simbolul Alarmă temperatură . Suplimentar se afișează simbolul Mesaje în câmpul Meniu .
- ▶ Verificați calitatea alimentelor. Nu consumați alimentele alterate. Nu recongelați niciodată alimentele dezghețate.
- ▶ Închideți ușa.
- ▷ După atingerea temperaturii nominale, simbolurile se dezactivează.



Eroare aparat

Se activează un avertizor acustic. Pe afișaj apare simbolul Eroare aparat cu codul de eroare aferent.



O componentă a aparatului prezintă o eroare.

- ▶ Deschideți ușa.
- ▶ Notați codul de eroare.
- ▶ Apăsați pe simbolul Eroare aparat.
- ▷ Avertizorul acustic se oprește. Afișajul comută la ecranul Home.
- ▶ Închideți ușa.
- ▶ Adresați-vă serviciului pentru clienți (vezi 6 Întreținere).

Eroare de alimentare cu apă

Se activează un avertizor acustic. Pe afișaj apare simbolul Eroare aparat cu codul de eroare WATER.



WATER

Racordul de apă pentru aparatul IceMaker nu este deschis, alimentarea cu apă este întreruptă sau sита din piesa de racord a furtunului de alimentare cu apă este înfundată.

- ▶ Deschideți ușa.
- ▶ Apăsați pe simbolul Eroare aparat.
- ▷ Avertizorul acustic se oprește. Afișajul comută la ecranul Home. Aparatul IceMaker se deconectează.
- ▶ Închideți ușa.

Scoaterea din funcțiune

- ▶ Deschideți racordul de apă.
- sau-
- ▶ Verificați racordul de apă și ansamblul de furtunuri (vezi 4 Punere în funcțiune).

-sau-

- ▶ Curățați sita.
- ▶ Conectați aparatul IceMaker (vezi 5.4.10.2 Pornirea aparatului IceMaker).
- ▶ Dacă mesajul se menține adresați-vă serviciului de asistență a clienților (vezi 6 Întreținere).

Alte mesaje



Schimbare filtru FreshAir (vezi 6 Întreținere)



Curățare grilaj de ventilare (vezi 6 Întreținere)



Sertarul IceMaker este deschis, închideți sertarul

9 Scoaterea din funcțiune

9.1 Oprirea aparatului

Indicație

Dacă aparatul, respectiv congelatorul sau zona de temperare a vinului nu permite oprirea, este activă protecția pentru copii.

- ▶ Dezactivați protecția pentru copii (vezi 5.2.2 Dezactivare Protecție pentru copii).

9.1.1 Oprirea aparatului prin Meniu

Întregul aparat este oprit. Ecranul devine negru.

- ▶ Apăsăți Meniu.
- ▶ Apăsăți săgețile pentru navigare până când se afișează simbolul Standby.
- ▶ Apăsăți OK.
- ▷ Simbolul Standby apare pe întregul ecran cu aprindere intermitentă. Întregul aparat este oprit.
- ▷ După 10 minute se dezactivează simbolul Standby.



9.1.2 Oprirea zonei de temperare a vinului

Zona de temperare a vinului poate fi oprită separat, dacă este necesar.

- ▶ Apăsăți pe panoul Temperare vin.
- ▶ Apăsăți Plus.
- ▷ După selectarea temperaturii celei mai ridicată, simbolul Plus va fi dezactivat printr-o nouă apăsare. Pe afișaj apare simbolul Standby.
- ▶ Apăsăți OK.
- ▷ Pe panoul Temperare vin este afișat simbolul Standby.
- ▷ Zona de temperare a vinului este oprită.

9.2 Scoaterea din funcțiune

- ▶ Goliți aparatul.
- ▶ Aduceți aparatul IceMaker în poziția de curățare (vezi 6 Întreținere).
- ▶ Opriți aparatul (vezi 9 Scoaterea din funcțiune).
- ▶ Scoateți fișa de rețea.
- ▶ Dacă este necesar, înlăturați fișa aparatului: Scoateți și mișcați concomitent de la stânga spre dreapta.
- ▶ Curățați aparatul (vezi 6.4 Curățarea aparatului).
- ▶ Lăsați ușa deschisă, pentru a evita apariția mirosurilor neplăcute.



10 Eliminare ca deșeu

10.1 Pregătirea aparatului pentru eliminarea ca deșeu



Li-Ion

Liebherr folosește baterii în anumite aparate. Organul legislativ din Uniunea Europeană obligă utilizatorul final, din motive ecologice, să scoată bateriile din aparatul vechi, înainte de eliminarea ca deșeu. Dacă aparatul dvs. conține baterii, pe aparat este aplicată o indicație corespunzătoare.

Lămpi Pentru situația în care puteți scoate lămpile în mod independent și nedistructiv, demontați-le înainte de eliminarea ca deșeu.

- ▶ Scoateți aparatul din funcțiune. (vezi 9.2 Scoaterea din funcțiune)
- ▶ Aparat cu baterii: Scoateți bateriile. Pentru descriere, vezi capitolul **Întreținere**.
- ▶ Dacă este posibil: Demontați lămpile în mod nedistructiv.

10.2 Eliminarea aparatului ca deșeu în mod ecologic



Aparatul conține încă materiale valoroase și trebuie predat la un punct de colectare a deșeurilor nesortate în vederea dezmembrații.



Li-Ion



Li-Ion

Pentru eliminarea ca deșeu, bateriile trebuie separate din aparatul vechi. În acest scop, puteți returna bateriile în mod gratuit la unitatea comercială, precum și la centrele de reciclare și de materiale valoroase.

Lămpi

Eliminați ca deșeu lămpile demontate prin intermediul sistemelor de colectare respective.

Pentru Germania:

Puteți elimina ca deșeu aparatul la centrele locale de reciclare și de materiale valoroase în mod gratuit prin recipiente de colectare de clasă 1. La cumpărarea unui nou frigider / congelator și la o suprafață de vânzare > 400 m², aparatul vechi este preluat gratuit.



AVERTIZARE

Scăpări de agent frigorific și ulei!

Incendiu. Agentul frigorific utilizat este ecologic, dar inflamabil. Uleiul conținut este, de asemenea, inflamabil. Scăpările de agent frigorific și de ulei se pot aprinde în cazul unei concentrații corespunzătoare de ridicate și în contact cu o sursă de căldură externă.

- ▶ Nu deteriorați conductele circuitului de agent frigorific și ale compresorului.

- ▶ Îndepărtați aparatul fără a-l deteriora.
- ▶ Eliminați ca deșeu bateriile, lămpile și aparatul conform specificațiilor menționate mai sus.



Liebherr-Hausgeräte Ochsenhausen GmbH

Memminger Straße 77-79

88416 Ochsenhausen

Deutschland

home.liebherr.com